

EMERIO®

BG-110458.5



Barbecue-Grill (EN)

Barbecue-Grill (DE)

Barbecue grill (FR)

Barbecue (NL)

Grill (PL)

CE

Content – Inhalt – Teneur – Inhoud – Treść

Instruction manual – English	- 2 -
Bedienungsanleitung – German	- 7 -
Mode d'emploi – French	- 12 -
Gebruiksaanwijzing – Dutch	- 17 -
Instrukcja obsługi – Polish	- 22 -

Instruction manual – English

SAFETY INSTRUCTIONS

Before use make sure to read all of the below instructions in order to avoid injury or damage, and to get the best results from the appliance. Make sure to keep this manual in a safe place. If you give or transfer this appliance to someone else make sure to also include this manual.

In case of damage caused by user failing to follow the instructions in this manual the warranty will be void. The manufacturer/importer accepts no liability for damages caused by failure to follow the manual, a negligent use or use not in accordance with the requirements of this manual.

1. This appliance can be used by children aged from 8 years and above and persons with reduced physical, sensory or mental capabilities or lack of experience and knowledge if they have been given supervision or instruction concerning use of the appliance in a safe way and understand the hazards involved.
2. Children shall not play with the appliance.
3. Cleaning and user maintenance shall not be made by children unless they are older than 8 years and supervised.
4. Keep the appliance and its cord out of reach of children less than 8 years.
5. This appliance is not intended to be operated by means of an external timer or separate remote-control system.
6. If the supply cord is damaged, it must be replaced by the manufacturer, its service agent or similarly qualified persons in order to avoid a hazard.
7. **WARNING:** Charcoal or similar combustible fuels must not be used with this appliance.
8. This appliance is intended to be used in household and similar applications such as: staff kitchen areas in shop, offices and other working environment; farm houses; by clients in hotels, motels and other residential type environments; bed and breakfast type environments.
9. Incorrect operation and improper use can damage the appliance and cause injury to the user.
10. The appliance may be used only for its intended purpose. No responsibility can be taken for any possible damage caused through incorrect or improper handling.
11. Before connecting the appliance to the power source, check that the current and power match those given on the rating plate.
12. Do not put the appliance or the plug in water or any other liquid. However if the appliance accidentally fall into water, unplug the appliance immediately and have it checked by a qualified person before using it again. Non-observance could cause a fatal electric shock!
13. Do not use the appliance with wet hands, on a damp floor or when the appliance itself is wet.
14. Do not touch the plug with wet or damp hands.
15. Never attempt to repair the appliance by yourself. This could cause an electric shock.
16. Do not allow the cord to hang over sharp edges and keep it well away from hot objects and naked flames. Remove the plug from the socket only by holding the plug.
17. If an extension cord is used it must be suited to the power consumption of the appliance, otherwise overheating of the extension cord and/or plug may occur. There is a potential risk of injuries from tripping over the extension cord. Be careful to avoid dangerous situations.
18. This appliance is designed for household use only and not for commercial applications.
19. Never leave the appliance unattended while it is in use.
20. Always remove the plug from the socket when the appliance is not in use and each time before it is cleaned.
21. **Danger!** Nominal voltage is still present in the appliance as long as the appliance is connected to the mains socket.
22. Switch off the appliance before disconnect from the mains.
23. Never use the cord to carry the appliance.
24. Before use, the appliance must be placed on a firm, flat surface and at least 50 cm away from the nearest wall or any flammable objects.
25. **Attention!** The appliance is become very hot! It must cool down completely, before its surface can be touched. Removing and cleaning of the barbecue grill, the control unit and the drip tray may only be done after the appliance has cooled down completely.

26. The appliance must not be stored outdoors. Indoor use only.
27. During first use, a small amount of smoke and faint smell might occur.
28. Burn hazard! Be careful when handling hot oil and fat. Beware of spitting oil and hot steam!
29. Do not move the appliance during use.
30. Due to safety reasons, if the control unit is removed from the body of the appliance, the barbecue must not be switched on.
31. **WARNING:** Never put the heating element, control box and the plug into water.
32. Remember that the food with a high fat or moisture content may tend to ignite.
33. Always fill the drip tray with water before you switch on the appliance. The water helps to cool down the drip tray, reduces the build-up of smoke, and also facilitates cleaning.
34. Ensure that the water level is kept between the “Min 0.3L” and “Max 0.8L” at all times during use.



MAX 0.8L
MIN 0.3L

The maximum water capacity is 0.8L and the minimum water capacity is 0.3L.
Do not add water that overflows the drip tray.

35. **WARNING:** Silver paper must not be used with this appliance.
36. **WARNING:** In order to avoid overheating, this appliance shall not be covered by any solid or flexible material such as an aluminum tray, aluminum foil or trays made of other heat resistant material. The use of such items or materials on the grill would impair the safety of your product and could lead to serious damage.
37. Before the grill is used, always check that the heating element is correctly fitted in the body and safely locked. Do not connect the grill to mains power until the drip tray has been filled with water.
38. Before carrying, transporting or storing the grill, ensure that it has sufficiently cooled down. Pour out any remaining water after use.



39. Caution, hot surface.

WARNING!! Please do not touch surface while in use. The temperature of accessible surfaces may be high when the appliance is operating.

40. Regarding the instructions for cleaning the surfaces which come in contact with food or oil, please refer to the paragraph “cleaning and maintenance” of the manual.
41. The appliance must be supplied through a residual current device (RCD) having a rated residual operating current not exceeding 30mA.

PARTS DESCRIPTION

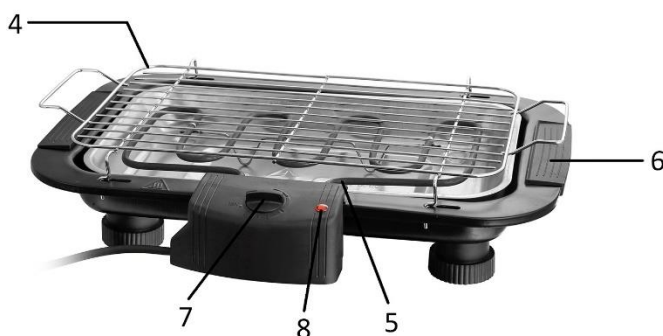

1. Main body
2. Drip tray
3. Control seat
4. Grill rack
5. Heating element with control box
6. Handle (on both sides)
7. Control knob
8. Indicator light

BEFORE FIRST USE

- Remove all packaging.
- Clean the appliance, as described in Cleaning and Maintenance.
- Switch the barbecue on for 5 minutes without food on it before first use, so that possible production residues are removed. During that time, a smell might occur but this is not a defect of the appliance.

ASSEMBLY

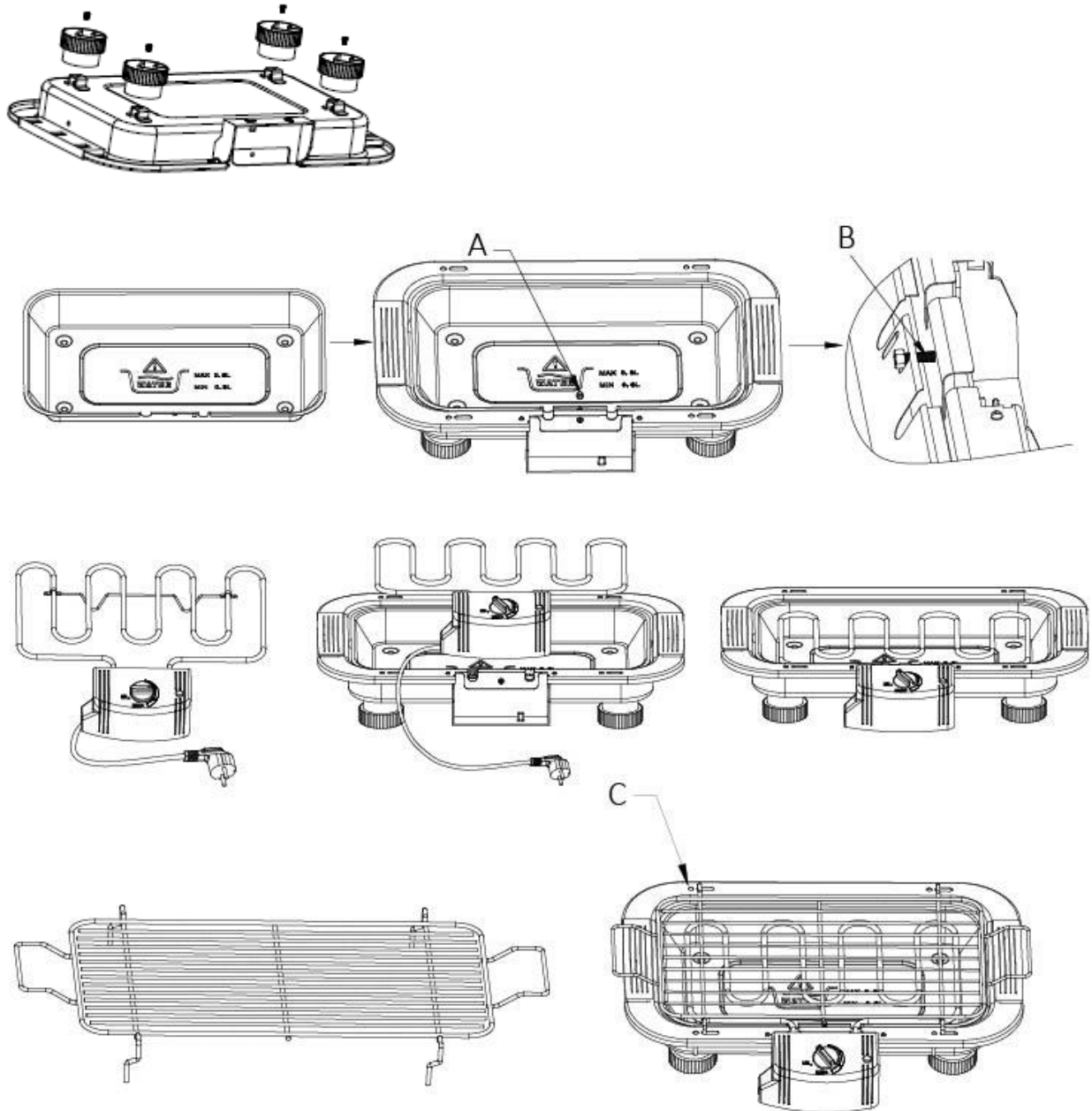

1. Turn the main body upside down. Fasten the four pieces of the plastic feet onto the bottom with the screws provided.
2. Place the drip tray onto the main body. Fasten with the M4 nut (A) and screw (B). Make sure the drip tray sits properly in the main body.

Fill the drip tray with cold water. The maximum water capacity is 0.8L and the minimum water capacity is 0.3L. Do not add water that overflows the drip tray.

During use the water in the drip tray will evaporate and should be refilled. Otherwise the product will get too hot.

Note: Make sure you do not drip water on to the element.

3. Place the heating element with the control box on to the main body. Make sure the bottom hole of the control box is well connected with the control seat, so that the safety switch is activated. Otherwise, the appliance cannot be switched on.
4. Place the grill rack on to the main body. Fix the grill rack into the slots of the height adjuster (C) to choose a high or a low grilling position.

IMPORTANT! Use proper heat resistant equipment (not supplied) if attempting to adjust the grilling position during operation.

OPERATION

- Place the appliance in the middle of the table. Connect the power plug into a suitable outlet.
- Turn the control knob to the “MAX” position, the indicator light will illuminate to indicate the heating element is heating up.
- After approximately 2-5 minutes, the heating element reaches the suitable temperature. Please place your food on the grill rack for grilling. During use, you can turn the control knob back to choose your desired position. Deep frozen food should be defrosted completely before barbecuing.
- To grill food evenly, it should be turned several times during the barbecue. The barbecuing time depends on the food to be grilled.
- Caution! To avoid a heat accumulation, do not place aluminum foil or other barbecue accessories on the barbecue grill.
- During use the water in the drip tray will evaporate and should be refilled. Otherwise the product will get too hot.
Note: Make sure you do not drip water on to the element.
- To switch off the appliance, turn the control knob to “MIN” position and unplug the power cord from outlet.
- The grill rack, the heating element and the control unit and other parts must be removed only after the appliance has cooled down completely.

CLEANING AND MAINTENANCE

- Before cleaning, unplug and allow the appliance to cool down.
- Never immerse the heating element and the control box into water or other liquid. Clean them with a clean dry cloth only.
- The other barbecue components can be cleaned with warm water and mild detergent.
- Let the appliance dry completely before it is reconnected to the supply.
- Use no sharp or abrasive cleaning agents.

TECHNICAL DATA

Operating voltage: 220-240V ~ 50-60Hz

Power consumption: 2000W

GUARANTEE AND CUSTOMER SERVICE

Before delivery our devices are subjected to rigorous quality control. If, despite all care, damage has occurred during production or transportation, please return the device to your dealer.

For the purchased device we provide 2 years guarantee, commencing from the day of sale. If you have a defective product, you can directly go back to the point of purchase.

Defects which arise due to improper handling of the device and malfunctions due to interventions and repairs by third parties or the fitting of non-original parts are not covered by this guarantee. Always keep your receipt, without the receipt you can't claim any form of warranty. Damage caused by not following the instruction manual, will lead to a void of warranty, if this results in consequential damages then we will not be liable. Neither can we hold responsible for material damage or personal injury caused by improper use if the instruction manual is not properly executed. Damage to accessories does not mean free replacement of the whole appliance. In such case please contact our service department. Broken glass or breakage of plastic parts is always subject to a charge. Defects to consumables or parts subjected to wearing, as well as cleaning, maintenance or the replacement of said parts are not covered by the warranty and are to be paid.



The crossed out whee bin symbol means that this product shall not be disposed of with normal household waste. Electronic and Electrical Equipment not included in the selective sorting process are potentially dangerous for the environment and human health due to the presence of hazardous substances. Please dispose of responsibly at an approved waste or recycling facility.

Manufactured by: Emerio B.V.

Oudeweg 115, 2031 CC Haarlem, The Netherlands

Bedienungsanleitung – German

SICHERHEITSHINWEISE

Lesen Sie vor dem Gebrauch unbedingt die nachfolgenden Anleitungen, um Verletzungen oder Beschädigungen zu vermeiden und das beste Ergebnis mit dem Gerät zu erzielen. Bewahren Sie diese Bedienungsanleitung an einem sicheren Ort auf. Wenn Sie dieses Gerät an eine andere Person weitergeben, stellen Sie sicher, dass Sie auch diese Bedienungsanleitung aushändigen.

Im Falle von Beschädigungen, die durch die Missachtung der Anleitungen in dieser Bedienungsanleitung verursacht wurden, wird die Garantie ungültig. Der Hersteller/Importeur haftet nicht für Schäden, die durch Missachtung der Bedienungsanleitung, fahrlässigen Gebrauch oder Benutzung, die nicht in Übereinstimmung mit den Anforderungen dieser Bedienungsanleitung erfolgt, verursacht wurden.

1. Dieses Gerät kann von Kindern ab 8 Jahren und von Personen mit eingeschränkten physischen, sensorischen oder geistigen Fähigkeiten oder ohne Erfahrung und/oder Wissen benutzt werden, wenn diese durch eine für ihre Sicherheit zuständige Person beaufsichtigt werden oder von ihr Anweisungen erhalten, wie das Gerät sicher zu benutzen ist und sie auf die Risiken aufmerksam gemacht wurden und die Risiken verstehen.
2. Kinder dürfen nicht mit dem Gerät spielen.
3. Reinigungs- und Instandhaltungsmaßnahmen sollten nicht von Kindern unter 8 Jahren und nicht ohne Aufsicht durchgeführt werden.
4. Gerät und Kabel dürfen nicht in die Hände von Kindern unter 8 Jahren gelangen.
5. Dieses Gerät ist nicht für die Bedienung über einen externen Timer oder ein separates Fernbedienungssystem bestimmt.
6. Im Falle von Beschädigungen müssen Netzkabel und Netzstecker vom Hersteller bzw. einem qualifizierten Fachmann ersetzt werden, um Gefährdungen zu vermeiden.
7. **WARNUNG:** Holzkohle oder ähnliche Brennstoffe dürfen in diesem Gerät nicht verwendet werden.
8. Dieses Gerät ist dafür vorgesehen, im Haushalt und in ähnlichen Einsatzbereichen benutzt zu werden, wie zum Beispiel: Mitarbeiter-Küchenbereiche in Geschäften, Büros und anderen Arbeitsumgebungen; Bauernhöfe; die Benutzung durch Gäste in Hotels, Motels und anderen Unterkunftsarten; Frühstückspensionen.
9. Falsche Bedienung und unsachgemäße Behandlung können zu Störungen am Gerät und zu Verletzungen des Benutzers führen.
10. Das Gerät darf nur für den vorgesehenen Zweck benutzt werden. Bei nicht bestimmungsgemäßem Gebrauch oder falscher Handhabung kann keine Haftung für evtl. Auftretende Schäden übernommen werden.
11. Vor Anschluss ans Netz prüfen, ob Stromart und Netzspannung mit den Angaben auf dem Typenschild am Gerät übereinstimmen.
12. Gerät und Netzstecker niemals in Wasser oder andere Flüssigkeiten tauchen. Sollte das Gerät dennoch einmal ins Wasser gefallen sein, sofort den Netzstecker ziehen und das Gerät vor Emeuten Gebrauch von einem Fachmann überprüfen lassen. Es besteht Lebensgefahr durch Stromschlag!
13. Das Gerät nicht mit nassen Händen, auf feuchtem Boden oder wenn es nass ist benutzen.
14. Den Netzstecker nie mit nassen oder feuchten Händen anfassen.
15. Nie versuchen, das Gerät selbst zu reparieren. Es besteht Gefahr durch Stromschlag!
16. Das Netzkabel nicht über scharfe Kanten hängen lassen und von heißen Gegenständen und offenen Flammen fernhalten. Nur am Stecker aus der Steckdose ziehen.
17. Falls ein Verlängerungskabel verwendet wird, muss es für den Stromverbrauch des Gerätes geeignet sein, sonst kann es zum Überhitzen des Verlängerungskabels und/oder des Steckers kommen. Es besteht Verletzungsgefahr durch Stolpern über das Verlängerungskabel. Lassen Sie Vorsicht walten, um gefährliche Situationen zu vermeiden.
18. Dieses Gerät ist nur für den Privatgebrauch vorgesehen und nicht für gewerbliche Anwendungen.
19. Während des Gebrauchs das Gerät nie unbeaufsichtigt lassen.
20. Ziehen Sie bei Nichtverwendung und vor der Reinigung des Geräts immer den Netzstecker aus der Steckdose.
21. **Vorsicht!** Das Gerät steht unter Strom solange es ans Stromnetz angeschlossen ist.
22. Vor Ziehen des Netzsteckers das Gerät ausschalten.
23. Das Gerät nie an dessen Netzkabel tragen.

24. Das Gerät muss bei Inbetriebnahme auf einem festen, ebenen Untergrund stehen und mindestens 50 cm von der nächsten Wand und anderen entflammaren Gegenständen entfernt sein.
25. Vorsicht! Das Gerät wird sehr heiß! Es muss vollständig abkühlen, bevor seine Oberfläche angefasst werden kann. Auch das Abnehmen des Grillrostes, der Regeleinheit und des Auffangblechs sowie die Reinigung darf erst nach vollständiger Abkühlung des Gerätes erfolgen.
26. Das Gerät darf nicht im Freien aufbewahrt werden. Nur in Räumen verwenden.
27. Bei der ersten Inbetriebnahme kann es zu einer leichten Geruchs- und Rauchentwicklung kommen.
28. Verbrennungsgefahr! Vorsicht im Umgang mit heißen Ölen oder Fetten. Auf Ölspritzer und Dämpfe achten!
29. Das Gerät nicht während des Grillvorganges verschieben!
30. Aus Sicherheitsgründen darf der Grill nicht verwendet werden, wenn die Steuereinheit vom Gestell entfernt wurde.
31. **WARNUNG:** Niemals das Heizelement, den Reglerkasten und den Stecker in Wasser legen.
32. Denken Sie daran, dass sich Lebensmittel mit hohem Fett- oder Feuchtigkeitsgehalt entzünden können.
33. Füllen Sie die Abtropfschale immer mit Wasser, bevor Sie das Gerät einschalten. Das Wasser kann die Abtropfschale abkühlen, verringert die Rauchentwicklung und erleichtert außerdem die Reinigung.
34. Achten Sie darauf, dass die Wasserfüllmenge während des Gebrauchs stetig zwischen „Min 0.3L“ und „Max 0.8L“ bleibt.



MAX 0.8L

MIN 0.3L

Die maximale Wasserfüllmenge beträgt 0,8 l und die minimale Wasserfüllmenge 0,3 l. Geben Sie nicht zu viel Wasser in die Abtropfschale, um zu vermeiden, dass es überläuft.

35. **WARNUNG:** Stanniopapier darf nicht mit diesem Gerät verwendet werden.
36. **WARNUNG:** Um Überhitzen zu vermeiden, sollte dieses Gerät nicht mit festen oder biegsamen Materialien, wie z. B. Aluminiumtablets, Aluminiumfolie oder Tablets aus anderen hitzebeständigen, bedeckt werden. Die Verwendung solcher Gegenstände oder Materialien auf dem Grill würde die Sicherheit Ihres Produkts beeinträchtigen und könnte schwere Schäden verursachen.
37. Prüfen Sie vor der Benutzung des Grills stets, ob das Heizelement korrekt in die Haupteinheit eingesetzt und fest eingerastet ist. Schließen Sie den Grill erst an die Stromversorgung an, nachdem die Abtropfschale mit Wasser gefüllt wurde.
38. Achten Sie darauf, dass sich der Grill ausreichend abgekühlt hat, bevor Sie ihn tragen, transportieren oder lagern. Gießen Sie nach dem Gebrauch das restliche Wasser aus.



39. **Vorsicht – heiße Oberfläche.**

WARNUNG! Bitte berühren Sie während des Gebrauchs nicht die Oberfläche. Die Temperatur der zugänglichen Oberflächen kann sehr hoch sein, wenn das Gerät in Betrieb ist.

40. In Bezug auf die Anweisungen zur Reinigung der Oberflächen, die mit Lebensmitteln oder Öl in Berührung kommen entnehmen Sie bitte dem Abschnitt "Reinigung und Pflege" des Handbuchs.
41. Das Gerät muss über einen Fehlerstromschutzschalter (RCD) mit einem Nenn-Fehlerstrom von höchstens 30 mA versorgt werden.

TEILENAMEN

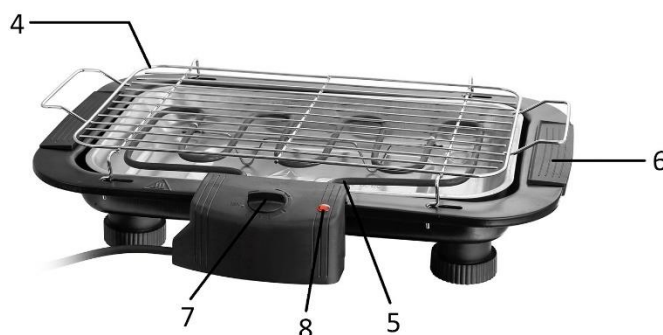

1. Haupteinheit
2. Abtropfschale
3. Regleraufnahme
4. Grillrost
5. Heizelement mit Reglerkasten
6. Griff (an beiden Seiten)
7. Regler
8. Anzeigeleuchte

VOR DER ERSTVERWENDUNG

- Alle Verpackungsmaterialien entfernen.
- Reinigen Sie das Gerät, wie unter „Reinigung und Pflege“ beschrieben.
- Vor der Erstverwendung sollte der Grill ohne Grillgut für 5 Minuten eingeschaltet werden, damit Herstellungsrückstände verbrennen können. Während dieser Zeit kann es zu Geruchsbildung kommen, welche keinen Gerätedefekt darstellt.

MONTAGE

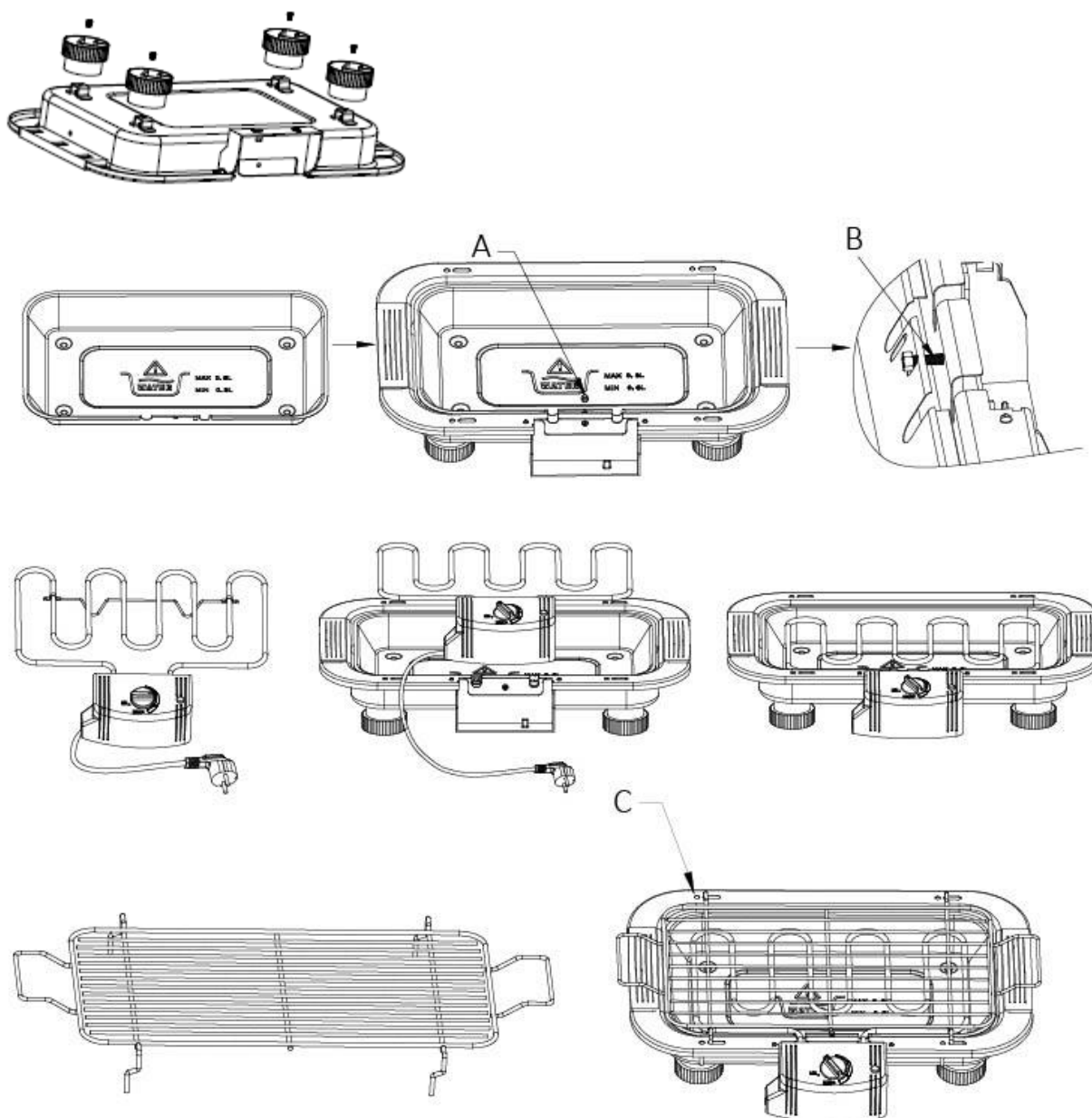

1. Drehen Sie die Haupteinheit auf den Kopf. Befestigen Sie die vier Kunststoffstandfüße mit den beiliegenden Schrauben am Boden.
 2. Stellen Sie die Tropfschale auf die Haupteinheit. Befestigen Sie sie mit der M4 Mutter (A) und Schraube (B). Stellen Sie sicher, dass die Tropfschale korrekt auf der Haupteinheit sitzt.
Füllen Sie die Tropfschale mit Wasser. Die maximale Füllmenge beträgt 0,8 l und die Mindestfüllmenge 0,3 l. Achten Sie beim Einfüllen darauf, dass das Wasser nicht überläuft.
Während der Benutzung verdampft das Wasser in der Tropfschale und sollte aufgefüllt werden. Sonst wird das Produkt zu heiß.
Hinweis: Achten Sie darauf, dass kein Wasser auf das Heizelement gelangt.
 3. Setzen Sie das Heizelement mit dem Reglerkasten auf die Haupteinheit. Achten Sie darauf, dass das Loch im Boden des Reglerkastens richtig mit der Regleraufnahme verbunden ist, sodass der Sicherheitsschalter aktiviert ist. Andernfalls kann das Gerät nicht eingeschaltet werden.
 4. Setzen Sie den Grillrost auf die Haupteinheit. Befestigen Sie den Grillrost in den Schlitzen des Höhenverstellers (C), um eine hohe oder niedrige Grillposition zu wählen.
- WICHTIG!** Verwenden Sie geeignete, hitzebeständige Utensilien (nicht inbegriffen), wenn Sie versuchen, die Grillrostposition während des Gebrauchs zu verändern.

BENUTZUNG

- Stellen Sie das Gerät in die Mitte des Tisches. Verbinden Sie den Netzstecker mit einer geeigneten Steckdose.
- Stellen Sie den Regler auf die Position „MAX“. Die Anzeigeleuchte leuchtet auf, um anzuzeigen, dass das Heizelement aufheizt.
- Nach etwa 2 bis 5 Minuten erreicht das Heizelement eine angemessene Temperatur. Bitte legen Sie Ihre Lebensmittel zum Grillen auf den Grillrost. Während des Betriebs können Sie den Regler zurückstellen, um die gewünschte Einstellung zu wählen. Tiefkühlkost sollte vollständig aufgetaut werden, bevor sie gegrillt wird.
- Um die Speisen gleichmäßig zu garen, sollten sie während des Grillens mehrmals umgedreht werden. Die Grillzeit hängt von der Art der Speisen ab.
- Vorsicht! Um einen Wärmestau zu vermeiden, legen Sie keine Alufolie oder anderes Grillzubehör auf den Grill.
- Während des Gebrauchs wird das Wasser in der Abtropfschale verdunsten und sollte deshalb nachgefüllt werden. Andernfalls wird das Produkt zu heiß werden.
Hinweis: Achten Sie darauf, dass kein Wasser auf das Heizelement tropft.
- Um das Gerät auszuschalten, stellen Sie den Regler auf „MIN“ und ziehen Sie den Netzstecker aus der Steckdose.
- Der Grillrost, das Heizelement und die Reglereinheit sowie andere Teile dürfen nur entfernt werden, nachdem sich das Gerät komplett abgekühlt hat.

REINIGUNG UND PFLEGE

- Lassen Sie das von der Stromversorgung getrennte Gerät vor der Reinigung abkühlen.
- Tauchen Sie niemals das Heizelement und den Reglerkasten in Wasser oder andere Flüssigkeiten. Reinigen Sie die Teile nur mit einem sauberen, trockenen Tuch.
- Alle weiteren Grillkomponenten können mit warmem Wasser und etwas mildem Spülmittel gereinigt werden.
- Lassen Sie das Gerät vor dem erneuten Anschließen an den Netzstrom vollständig trocknen.
- Verwenden Sie keine scharfen oder scheuernden Reinigungsmittel.

TECHNISCHE DATEN

Betriebsspannung: 220-240V ~ 50-60Hz

Leistungsaufnahme: 2000W

GEWÄHRLEISTUNG UND KUNDENSERVICE

Vor der Lieferung werden unsere Geräte einer strengen Qualitätskontrolle unterzogen. Wenn, trotz aller Sorgfalt, während der Produktion oder dem Transport Beschädigungen aufgetreten sind, senden Sie das Gerät zurück an den Händler.

Wir bieten eine 2-Jahres-Gewährleistung für das erworbene Gerät, beginnend am Tag des Verkaufs. Wenn Sie ein defektes Produkt haben, nehmen Sie bitte direkt Kontakt mit dem Verkäufer auf.

Defekte, die aufgrund von unangemessenem Umgang mit dem Gerät entstehen und Störungen aufgrund von Eingriffen und Reparaturen Dritter oder das Montieren von nicht-Originalteilen werden nicht von dieser Gewährleistung abgedeckt. Die Quittung immer aufbewahren, ohne Quittung wird jegliche Gewährleistung ausgeschlossen. Bei Schäden durch Nichteinhalten der Bedienungsanleitung erlischt die Gewährleistung, Wir sind für daraus resultierende Folgeschäden nicht haftbar. Für Materialschäden oder Verletzungen aufgrund falscher Anwendung oder Nichtbefolgen der Sicherheitshinweise sind wir nicht haftbar. Schäden an den Zubehörteilen bedeutet nicht, dass das gesamte Gerät kostenlos ausgetauscht wird. In diesem Fall kontaktieren Sie unseren Kundendienst. Zerbrochenes Glas oder Kunststoffteile sind immer kostenpflichtig. Schäden an Verbrauchsmaterialien oder Verschleißteilen, sowie Reinigung, Wartung oder Austausch der besagten Teile werden durch die Gewährleistung nicht abgedeckt und sind deshalb kostenpflichtig.



Das nebenstehende Symbol einer durchgestrichenen Mülltonne auf Rädern zeigt an, dass dieses Gerät der Richtlinie 2012/19/EU unterliegt. Diese Richtlinie besagt, dass Sie dieses Gerät am Ende seiner Nutzungszeit nicht mit dem normalen Haushaltsmüll entsorgen dürfen, sondern in speziell eingerichteten Sammelstellen, Wertstoffhöfen oder Entsorgungsbetrieben abgeben müssen. Diese Entsorgung ist für Sie kostenfrei. Schonen Sie die Umwelt und entsorgen Sie fachgerecht.

Beim Kauf eines Neugerätes haben Sie das Recht, das entsprechende Altgerät an Ihren Händler zurückzugeben. Händler von Elektro- und Elektronikgeräten mit einer Verkaufsfläche von mindestens 400 qm sowie Lebensmittelhändler mit einer Verkaufsfläche von mindestens 800 qm, die regelmäßig Elektro- und Elektronikgeräte verkaufen, sind außerdem verpflichtet, Altgeräte unentgeltlich zurückzunehmen, auch ohne dass ein Neugerät gekauft wird, wenn die Altgeräte in keiner Abmessung größer sind als 25 cm. Client Name bietet Ihnen Rücknahmemöglichkeiten direkt in den Filialen und Märkten an. Informieren Sie sich auch bei Ihrem Händler über die Rücknahmemöglichkeiten vor Ort.

Sofern Ihr Altgerät personenbezogene Daten enthält, sind Sie selbst für deren Löschung verantwortlich, bevor Sie es zurückgeben. Sofern dies ohne Zerstörung des Altgerätes möglich ist, entnehmen Sie die alten Batterien oder Akkus sowie Lampen bevor Sie das Altgerät zur Entsorgung zurückgeben und führen Sie sie einer separaten Sammlung zu. Bei fest eingebauten Akkus ist bei der Entsorgung darauf hinzuweisen, dass das Gerät einen Akku enthält. Weitere Möglichkeiten zur Entsorgung des ausgedienten Produkts erfahren Sie bei Ihrer Gemeinde- oder Stadtverwaltung.

Hersteller: Emerio B.V.

Oudeweg 115, 2031 CC Haarlem, The Netherlands

Mode d'emploi – French

CONSIGNES DE SÉCURITÉ

Avant d'utiliser l'appareil, lisez toutes les consignes suivantes pour éviter des blessures et des dommages, et pour optimiser les performances de votre appareil. Conservez cette notice d'utilisation dans un endroit sûr. Si vous donnez ou transférez cet appareil à un tiers, veillez à lui remettre également cette notice d'utilisation.

En cas de détérioration due au non-respect par l'utilisateur des instructions de cette notice d'utilisation, la garantie est annulée. Le fabricant/importateur rejette toute responsabilité en cas de dommages dus au non-respect des instructions de la notice d'utilisation, à un usage négligent ou à l'usage non conforme aux exigences de cette notice d'utilisation.

1. Cet appareil peut être utilisé par des enfants à partir de 8 ans et plus et par des personnes ayant des capacités physiques, sensorielles ou mentales réduites ou un manque d'expérience et de connaissances à condition qu'elles aient reçu une supervision ou des instructions concernant l'utilisation de l'appareil en toute sécurité et qu'elles comprennent les dangers encourus.
2. Les enfants ne doivent pas jouer avec l'appareil.
3. Le nettoyage et l'entretien par l'utilisateur ne doivent pas être effectués par des enfants, sauf s'ils ont plus de 8 ans et qu'ils sont surveillés.
4. Gardez l'appareil et son câble hors de la portée des enfants de moins de 8 ans.
5. Les appareils ne sont pas destinés à être mis en fonctionnement au moyen d'une minuterie extérieure ou par un système de commande à distance séparé.
6. Si le câble d'alimentation est endommagé, il doit être remplacé par le fabricant, son service après-vente ou des personnes de qualification similaire afin d'éviter un danger.
7. ATTENTION: Le charbon et similaires combustibles ne doivent pas être utilisés avec cet appareil.
8. Cet appareil est destiné à être utilisé dans des applications domestiques et analogues telles que: des coins cuisines réservés au personnel dans des magasins, bureaux et autres environnements professionnels; des fermes; l'utilisation par les clients des hôtels, motels et autres environnements à caractère résidentiel; des environnements du type chambres d'hôtes.
9. Une mauvaise manipulation ou un usage anormal peut endommager l'appareil et causer des blessures à son usager.
10. L'appareil doit être employé uniquement pour l'usage prévu. Aucune responsabilité ne peut être retenue dans l'éventualité d'un incident survenu suite à un usage anormal ou une mauvaise manipulation.
11. Avant de brancher l'appareil à une prise électrique murale, vérifiez que le courant électrique local correspond à celui spécifié sur la plaque de l'appareil.
12. Ne placez jamais l'appareil ou la prise électrique dans de l'eau ou dans quelque autre liquide. Cependant, si l'appareil tombe accidentellement dans de l'eau, débranchez immédiatement l'appareil et faites-le réviser par du personnel qualifié avant toute nouvelle utilisation. Ne pas respecter ceci peut résulter en une électrocution fatale!
13. N'employez pas l'appareil avec les mains mouillées, sur un sol humide ou lorsque l'appareil lui-même est mouillé.
14. Ne touchez pas la fiche avec les mains mouillées ou humides.
15. N'essayez jamais de réparer vous-même l'appareil. Il y a risque d'électrocution.
16. Ne pas laisser le câble au contact d'arêtes vives et l'éloigner de tous objets chauds ou de flammes. Débranchez la fiche électrique de la prise de courant en maintenant sur la fiche.
17. Si vous utilisez une rallonge électrique, elle doit être appropriée à la puissance consommée par l'appareil, sinon la rallonge et/ou la fiche risquent de chauffer excessivement. Il existe un risque potentiel de blessures par trébuchement sur le cordon électrique. Prenez vos précautions pour éviter toute situation dangereuse.
18. Cet appareil est conçu pour un usage domestique uniquement et non pour des applications commerciales.
19. Ne jamais laisser l'appareil en marche sans surveillance.
20. Toujours débrancher la fiche de la prise électrique quand l'appareil n'est pas utilisé et chaque fois qu'il doit être nettoyé.
21. Danger! L'appareil est sous tension nominale tant qu'il est branché à une prise électrique murale.
22. Arrêtez/éteignez l'appareil avant de le débrancher du secteur.
23. Ne jamais porter l'appareil par son câble.

24. En fonctionnement, l'appareil doit être placé sur une surface plate et stable, à au moins 50 cm de tout murs ou objets inflammables.
25. Attention! L'appareil dévient très chaud! Attendez qu'il refroidisse complètement avant de le toucher. Ni ôter, ni nettoyer la grille, l'unité de contrôle et la plaque de récupération tant que l'appareil n'est pas complètement refroidi.
26. L'appareil ne doit pas être entreposé à l'extérieur. Utilisez cet appareil exclusivement en intérieur.
27. Le premier utilisation peut entrainer une légère fumée odorante.
28. Risque de brûlure! Faire attention en maniant des huiles chaudes et des graisses. Se méfier de la vapeur et des éclaboussures d'huile.
29. Durant l'usage, ne pas déplacer le barbecue.
30. Pour votre sécurité, ne pas allumer le barbecue si l'unité de contrôle est retirée du corps de l'appareil.
31. AVERTISSEMENT : N'immergez jamais l'élément chauffant, le boîtier de contrôle ni la prise dans l'eau.
32. N'oubliez pas que les aliments à forte teneur en graisse ou en humidité peuvent avoir tendance à s'enflammer.
33. Remplissez toujours le plateau d'écoulement d'eau avant de mettre l'appareil en marche. L'eau aide à refroidir le plateau d'écoulement, réduit l'accumulation de fumée et facilite également le nettoyage.
34. Veillez à ce que le niveau d'eau soit maintenu entre « Min 0,3L » et « Max 0,8L » à tout moment pendant l'utilisation.



MAX 0.8L
MIN 0.3L

La capacité maximale d'eau est de 0,8 L et la capacité minimale d'eau est de 0,3 L. N'ajoutez pas d'eau qui pourrait faire déborder le plateau d'écoulement.

35. AVERTISSEMENT : le papier aluminium ne doit pas être utilisé avec cet appareil.
36. AVERTISSEMENT : Afin d'éviter toute surchauffe, cet appareil ne doit pas être recouvert d'un matériau solide ou souple tel qu'un plateau en aluminium, une feuille d'aluminium ou des plateaux fabriqués dans un autre matériau résistant à la chaleur. L'utilisation de tels articles ou matériaux sur le gril compromettrait la sécurité de votre produit et pourrait entraîner de graves dommages.
37. Avant d'utiliser le gril, vérifiez toujours que l'élément chauffant est correctement installé dans le boîtier et bien verrouillé. Ne branchez pas le gril sur le secteur tant que le plateau d'écoulement n'a pas été rempli d'eau.
38. Avant de porter, transporter ou ranger le gril, assurez-vous qu'il a suffisamment refroidi. Videz l'eau restante après l'utilisation.



39. Attention, surface chaude.

AVERTISSEMENT !! Ne touchez pas les surfaces de l'appareil pendant l'utilisation. La température des surfaces accessibles peut être élevée quand l'appareil est en fonctionnement.

40. Pour obtenir des instructions sur comment nettoyer les surfaces qui sont en contact avec des aliments ou de l'huile, reportez-vous au paragraphe « nettoyage et entretien » du mode d'emploi.
41. L'appareil doit être alimenté par un dispositif à courant différentiel résiduel (DDR) dont le courant de fonctionnement résiduel nominal ne dépasse pas 30 mA.

DESCRIPTION DES PIÈCES

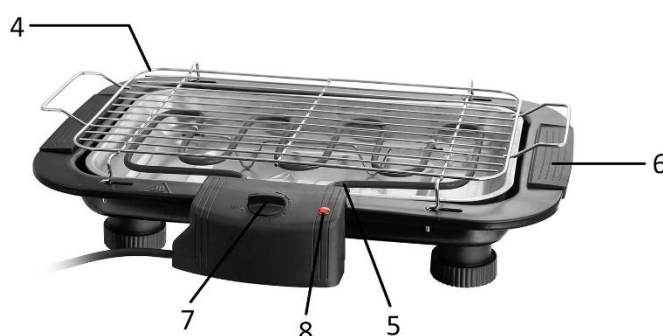

1. Boîtier principal
2. Plateau d'écoulement
3. Support de contrôle
4. Grille
5. Élément chauffant avec boîtier de contrôle
6. Poignée (des deux côtés)
7. Bouton de contrôle
8. Indicateur lumineux

AVANT LA PREMIÈRE UTILISATION

- Retirez tout emballage
- Nettoyez l'appareil, comme décrit dans la section nettoyage et entretien.
- Allumez le barbecue à vide pendant 5 minutes avant la première utilisation, pour en brûler les éventuels résidus de fabrication. Vous pourriez remarquer une légère odeur, ce qui est normal et n'indique pas un défaut de fabrication.

ASSEMBLAGE

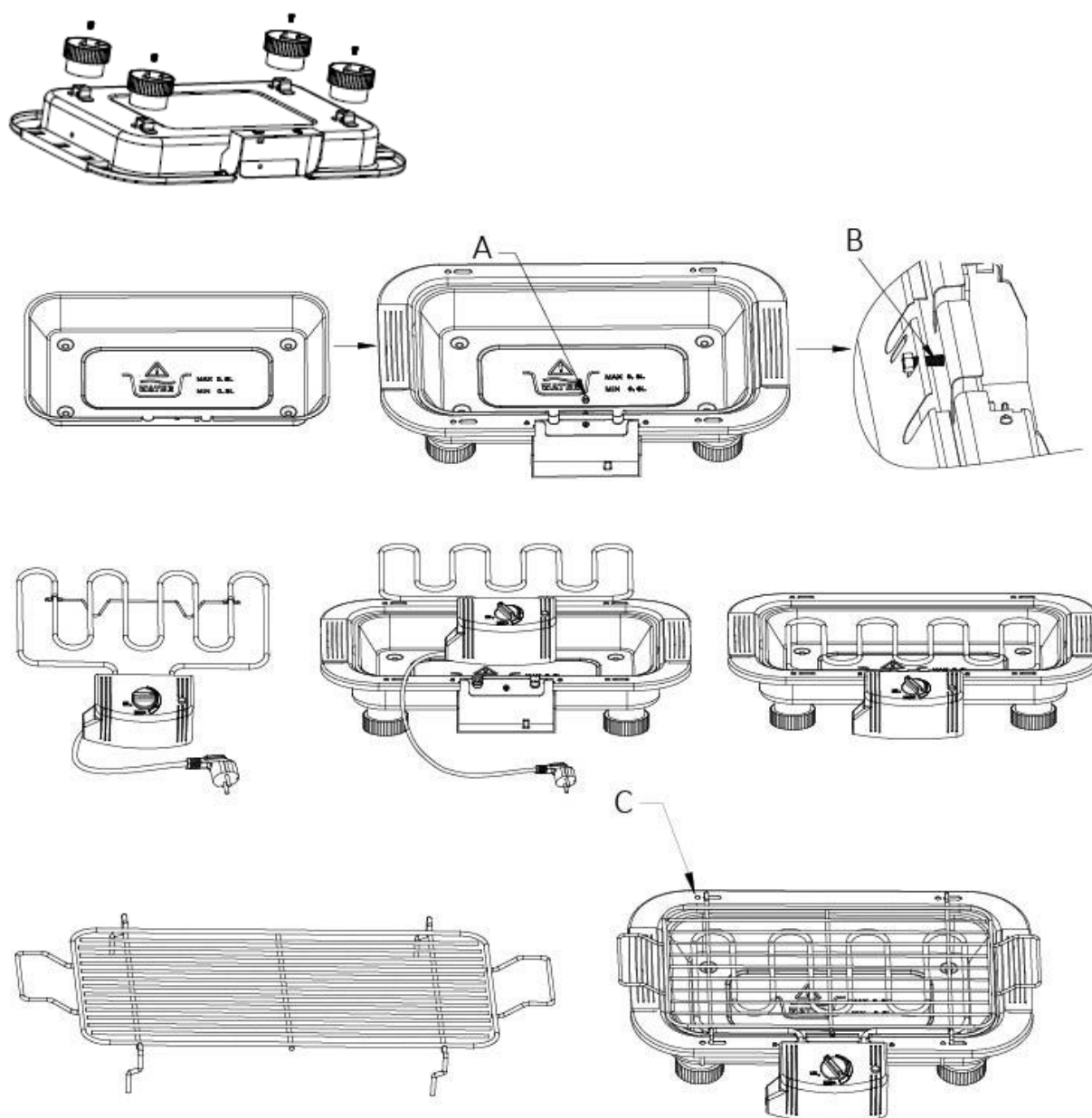

1. Mettez le boîtier principal à l'envers. Fixer les quatre pieds en plastique sur le fond avec les vis fournies.
2. Placez le plateau d'écoulement sur le boîtier principal. Fixez-le à l'aide de l'écrou M4 (A) et de la vis (B). Veillez à ce que le plateau d'écoulement s'insère correctement dans le boîtier principal.
Remplissez le plateau d'écoulement avec de l'eau froide. La capacité maximale d'eau est de 0,8 L et la capacité minimale d'eau est de 0,3 L. N'ajoutez pas d'eau car cela pourrait faire déborder le plateau d'écoulement.
Durant l'utilisation, l'eau versée dans le plateau d'écoulement s'évaporerait et devra être remplacée. Autrement, le produit deviendra trop chaud.
Remarque : Assurez-vous de ne pas faire s'écouler d'eau sur l'élément chauffant.
3. Placez l'élément chauffant avec le boîtier de contrôle sur le boîtier principal. Assurez-vous que le trou inférieur du boîtier de contrôle est bien connecté au support de contrôle, de sorte que l'interrupteur de sécurité est activé. Dans le cas contraire, l'appareil ne pourra pas être mis en marche.
4. Placez la grille sur le boîtier principal. Fixez la grille dans les fentes du réglage en hauteur (C) pour choisir une position haute ou basse de grillage.

IMPORTANT ! Utilisez un équipement résistant à la chaleur approprié (non fourni) si vous désirez changer la position de cuisson pendant le fonctionnement.

FONCTIONNEMENT

- Placez l'appareil au milieu de la table. Connectez le câble de l'appareil à une prise d'alimentation.
- Tournez le bouton de contrôle sur la position "MAX", l'indicateur s'allumera pour indiquer que l'élément de chauffage est en train de chauffer.
- Après environ 2 à 5 minutes, l'élément chauffant aura atteint la température appropriée. Posez les aliments directement sur la grille de cuisson pour les faire griller. Pendant l'utilisation, vous pouvez tourner le bouton de contrôle pour choisir la position désirée. Les aliments surgelés doivent être complètement décongelés avant de les placer sur le barbecue.
- Pour griller les aliments de façon uniforme, ils doivent être tournés à plusieurs reprises pendant la cuisson. La durée de cuisson dépend des aliments à griller.
- Attention ! Pour éviter une accumulation de chaleur, ne placez pas de papier d'aluminium ou d'autres accessoires sur la grille du barbecue.
- Pendant l'utilisation, l'eau contenue dans le plateau d'écoulement s'évapore et le plateau doit être rempli à nouveau. Sinon, le produit deviendra trop chaud.
Remarque : veillez à ne pas faire couler d'eau sur l'élément chauffant.
- Pour éteindre le barbecue, tournez le bouton de contrôle jusqu'à la position "MIN" et débranchez le câble d'alimentation de la prise.
- La grille de cuisson, l'élément chauffant, l'unité de contrôle et les autres pièces doivent être enlevés seulement après que l'appareil ait complètement refroidi.

NETTOYAGE ET ENTRETIEN

- Avant nettoyage, débranchez et attendez que l'appareil ait refroidi.
- N'immergez jamais l'élément de chauffage ni le boîtier de contrôle dans de l'eau, ni dans aucun autre liquide. Nettoyez-les avec un chiffon propre et sec.
- Les autres parties du barbecue peuvent être lavés à l'aide d'un mélange d'eau chaude et d'un détergent doux.
- Veillez à ce que l'appareil soit complètement sec avant de le rebrancher.
- Ne pas utiliser d'ustensiles pointus ou de produits de nettoyage abrasifs pour le nettoyer.

DONNÉES TECHNIQUES

Tension d'opération: 220-240V ~ 50-60Hz

Consommation énergétique: 2000W

GARANTIE ET SERVICE APRÈS-VENTE

Nos appareils sont soumis à un contrôle de qualité strict avant d'être livrés. Si l'appareil a toutefois été endommagé lors de la production ou du transport en dépit des soins que nous lui donnons, retournez l'appareil au vendeur.

Nous offrons une garantie de 2 ans pour l'appareil acheté à partir de la date de vente. En cas de produit défectueux, vous pouvez retourner directement au point de vente.

Les défauts dus à une utilisation non conforme de l'appareil et les dommages dus à une intervention ou réparation faite par une tierce personne ou dus à l'installation de pièces qui ne sont pas d'origine ne sont pas couverts par cette garantie. Conservez toujours votre reçu, car sans celui-ci vous ne pourrez réclamer aucune sorte de garantie. Les dommages causés par le non respect des instructions de ce manuel rendront la garantie caduque, nous déclinons toute responsabilité en cas de dommages indirects. Nous déclinons toute responsabilité en cas de dégâts matériels ou de dommages corporels causés par une utilisation inappropriée ou si les instructions de sécurité n'ont pas été convenablement observées. Si les accessoires sont endommagés, cela ne signifie pas que toute la machine sera remplacée gratuitement. Dans de tels cas, veuillez contacter notre assistance. Des pièces brisées en verre ou en plastique sont toujours sujettes à des frais. Les défauts des consommables ou des pièces susceptibles de s'user, ainsi que le nettoyage, l'entretien ou la réparation desdites pièces ne sont pas couverts par la garantie et doivent donc être payés.



Le symbole de la poubelle barrée signifie que ce produit ne peut pas être éliminé avec les déchets ménagers usuels. Les équipements électroniques et électriques non compris dans le processus de tri sélectif sont potentiellement dangereux pour l'environnement et la santé humaine en raison de la présence de substances dangereuses. Veuillez les éliminer de manière responsable dans des centres approuvés de traitement ou recyclage des déchets.

Fabriqué par: Emerio B.V.

Oudeweg 115, 2031 CC Haarlem, The Netherlands

Gebruiksaanwijzing – Dutch

VEILIGHEIDSVOORSCHRIFTEN

Voor gebruik dient u alle onderstaande instructies te lezen om letsel en schade te voorkomen en om de beste resultaten met het apparaat te bereiken. Bewaar deze handleiding op een veilige plek. Mocht u dit apparaat aan iemand anders overhandigen, dient u ook de gebruiksaanwijzing te overhandigen.

In geval van schade die wordt veroorzaakt doordat de gebruiker de instructies in deze gebruiksaanwijzing niet in acht heeft genomen, komt de garantie te vervallen. De fabrikant/importeur is niet aansprakelijk voor schade die wordt veroorzaakt door het niet in acht nemen van de gebruiksaanwijzing, door nalatig gebruik of gebruik dat niet in overeenstemming is met de bepalingen van deze gebruiksaanwijzing.

1. Dit toestel mag gebruikt worden door kinderen vanaf de leeftijd van 8 jaar en door personen met verminderde fysieke, zintuiglijke of mentale capaciteiten of met gebrek aan ervaring of kennis, indien zij onder het toezicht staan of gebruiksinstructies voor het veilig gebruik van dit toestel gekregen hebben en de mogelijke gevaren begrijpen.
2. Kinderen mogen niet met dit toestel spelen.
3. Reiniging en onderhoud mogen niet door kinderen worden uitgevoerd, tenzij ze minstens 8 jaar oud zijn en onder toezicht staan.
4. Houd het apparaat en snoer buiten bereik van kinderen jonger dan 8 jaar.
5. Dit apparaat is niet bestemd voor gebruik door middel van een externe timer of een afzonderlijk op afstand bestuurd systeem.
6. Bij beschadigingen moeten stekker en snoer door de fabrikant of een erkende vakman worden vervangen om ongelukken te voorkomen.
7. WAARSCHUWING: Houtskool of soortgelijke brandstof mag niet worden gebruikt bij dit apparaat.
8. Dit apparaat is bestemd voor het gebruik in huishoudens en soortgelijke toepassingen zoals: personeelskeukens in winkels, kantoren of werkplekken; boerderijen; door gasten in hotels, motels en andere types van huisvesting; bed and breakfasts en vergelijkbare instellingen.
9. Onjuiste bediening en verkeerd gebruik kan schade aan het apparaat en verwonding van personen tot gevolg hebben.
10. Het apparaat mag alleen worden gebruikt voor het doel waarvoor het is bedoeld. De fabrikant aanvaardt geen enkele aansprakelijkheid voor schade als gevolg van onjuiste bediening en verkeerd gebruik.
11. Controleer alvorens u het apparaat aansluit of de spanning op het typeplaatje overeenkomt met de plaatselijke netspanning.
12. Dompel het apparaat of de stekker niet onder in water of een andere vloeistof. Indien het apparaat per ongeluk toch in water valt, trek dan onmiddellijk de stekker uit het stopcontact en laat het apparaat door een erkend vakman controleren alvorens u het weer gaat gebruiken. Indien u dit niet doet, kan dit leiden tot een elektrische schok met fatale gevolgen!
13. Gebruik het apparaat niet met natte handen, op een vochtige ondergrond of als het apparaat zelf nat is.
14. Raak de stekker niet natte of vochtige handen aan.
15. Probeer het apparaat niet zelf te repareren. Dit kan een elektrische schok tot gevolg hebben.
16. Zorg dat het snoer niet met scherpe voorwerpen in aanraking komt en houd het uit de buurt van hete voorwerpen en open vuur. Trek altijd aan de stekker zelf om de stekker uit stopcontact halen.
17. Als u gebruik maakt van een verlengkabel, dient dit geschikt te zijn voor het stroomverbruik van het apparaat, anders kan oververhitting van de verlengkabel en/of stekker het gevolg zijn. Er is risico op letsel door het struikelen over het verlengsnoer. Wees voorzichtig om gevaarlijke situaties te vermijden.
18. Dit apparaat is alleen bestemd voor huishoudelijk gebruik en niet voor commerciële doeleinden.
19. Laat het apparaat nooit onbeheerd achter als u het gebruikt.
20. Trek altijd de stekker uit het stopcontact na gebruik en telkens voordat het wordt schoongemaakt.
21. Gevaar! Zolang de stekker in het stopcontact zit, staat het apparaat onder spanning.
22. Schakel het apparaat uit voordat u de stekker uit het stopcontact trekt.
23. Draag het apparaat nooit aan het snoer.
24. Zet het apparaat voor gebruik op een stabiele, vlakke ondergrond op ten minste 50 cm afstand van de dichtstbijzijnde muur of brandbare voorwerpen.

25. Let op! Het apparaat wordt heel heet! Het moet helemaal afgekoeld zijn voordat het oppervlak kan worden aangeraakt. Het rooster, het bedieningselement en het druipbakje mogen eveneens pas worden verwijderd en gereinigd als het apparaat helemaal is afgekoeld.
26. Het apparaat mag niet buiten worden opgeborgen. Alleen voor gebruik binnenshuis.
27. Bij het eerste gebruik kan het apparaat wat rook afgeven en een lichte geur verspreiden.
28. Verbrandingsgevaar! Wees voorzichtig bij het gebruik van hete olie en heet vet. Kijk uit voor spattende olie en hete stoom!
29. Verplaats het apparaat niet tijdens gebruik in verband met de veiligheid. Als het bedieningselement van de behuizing wordt afgenomen moet de barbecue uit staan.
30. In verband met de veiligheid de barbecue niet aanschakelen wanneer het bedieningselement verwijderd is van de barbecue.
31. WAARSCHUWING: Dompel het verwarmingselement, bedieningseenheid en stekker nooit in water.
32. Houd er rekening mee dat voedsel met een hoog vet- of vochtgehalte kan ontbranden.
33. Vul de lekbak altijd met water voordat het apparaat wordt ingeschakeld. Het water koelt de lekbak af, beperkt rookvorming en zorgt voor een makkelijkere reiniging.
34. Zorg dat het waterpeil zich tijdens gebruik altijd tussen "“Min 0.3L” en “Max 0.8L” bevindt.



MAX 0.8L
MIN 0.3L

Het maximum waterpeil is 0,8L en het minimum waterpeil is 0,3L. Voeg niet te veel water toe om het overstromen van de lekbak te vermijden.

35. WAARSCHUWING: Gebruik geen zilverpapier met dit apparaat.
36. WAARSCHUWING: Om oververhitting te vermijden, bedek dit apparaat niet door een vast of flexibel materiaal, zoals een aluminium schaal, aluminiumfolie of schalen vervaardigd uit een hittebestendig materiaal. Het gebruik van dergelijke items of materialen op de grill kunnen de veiligheid van uw product in gevaar brengen, wat tot ernstige schade kan leiden.
37. Voordat de grill wordt gebruikt, controleer altijd of het verwarmingselement juist in de behuizing is aangebracht en stevig vastzit. Zorg dat de lekbak met water is gevuld voordat de stekker in het stopcontact wordt gestoken.
38. Voordat de grill wordt verplaatst, vervoert of opgeborgen, zorg dat deze voldoende is afgekoeld. Na gebruik, giet het resterend water weg.



39. **Opgelet, heet oppervlak.**
WAARSCHUWING!! Raak het oppervlak niet aan tijdens het gebruik. De temperatuur van de toegankelijke oppervlakken kan hoog oplopen als het apparaat in werking is.
40. Met betrekking tot de instructies voor het reinigen van de oppervlakken die in contact komen met voedsel of olie, verwijzen wij u naar de paragraaf "reiniging en onderhoud" van de handleiding.
41. Het apparaat moet van stroom voorzien worden door een aardlekschakelaar (RCD) met een nominale reststroom van niet meer dan 30 mA.

BESCHRIJVING VAN DE ONDERDELEN

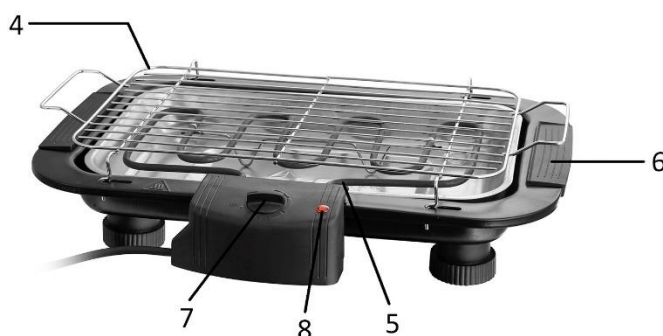

1. Behuizing
2. Lekbak
3. Bedieningshouder
4. Rooster
5. Verwarmingselement met bedieningseenheid
6. Handvat (aan weerskanten)
7. Regelknop
8. Controlelampje

VOOR HET EERSTE GEBRUIK

- Verwijder alle verpakkingsmaterialen.
- Reinig het apparaat, zoals aangegeven is in de handleiding.
- Zet bij het eerste gebruik de barbecue gedurende 5 minuten aan zonder er voedsel op te leggen, zodat mogelijk aanwezige productieresten verdwijnen. Hierbij kunt u een vreemde geur waarnemen. Dit is geen defect van het apparaat.

MONTAGE

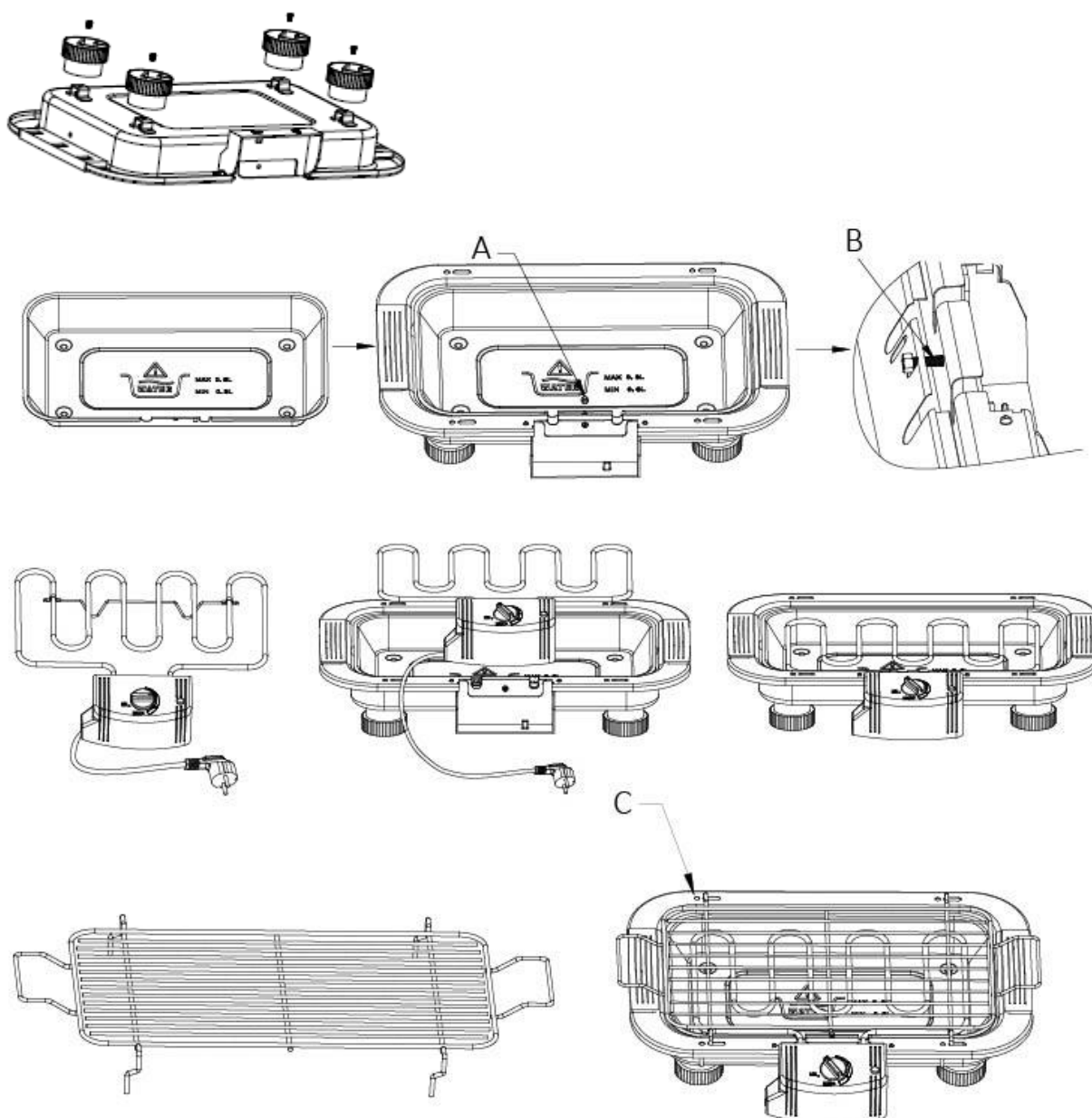

1. Draai de behuizing ondersteboven. Maak de vier kunststof voetjes vast aan de onderkant van de behuizing met behulp van de meegeleverde schroeven.
2. Breng de lekbak aan op de behuizing. Zet vast met de M4 moer (A) en schroef (B). Zorg dat de lekbak goed in de behuizing is aangebracht.
Vul de lekbak met koud water. De maximale waterinhoud is 0,8L en de minimale waterinhoud is 0,3L. Voeg niet te veel water toe om overstroming van de lekbak te vermijden.
Het water in de lekbak verdampt tijdens de werking en moet regelmatig bijgevuld water, anders kan het apparaat te warm worden.
Opmerking: Zorg dat er geen water op het element druppelt.
3. Plaats het verwarmingselement met de bedieningseenheid op de behuizing. Zorg dat het onderste gat van de bedieningseenheid juist op de bedieningshouder is aangesloten, zodat de veiligheidsschakelaar geactiveerd wordt, anders kan het apparaat niet ingeschakeld worden.
4. Leg het rooster op de behuizing. Bevestig het rooster in de gleuven van de hoogte-afsteller (C) om een hoge of lage grillpositie te kiezen.

BELANGRIJK! Gebruik een gepaste warmtebestendige uitrusting (niet meegeleverd) om de grillpositie tijdens de werking aan te passen.

WERKING

- Plaats het apparaat in het midden van de tafel. Steek de stekker in een gepast stopcontact.
- Draai de regelknop naar de stand "MAX", het controlelampje brandt om aan te geven dat het verwarmingselement aan het opwarmen is.
- Het verwarmingselement bereikt na circa 2-5 minuten de gepaste temperatuur. Plaats de levensmiddelen die u wilt grillen op het rooster. Tijdens de werking is het mogelijk om de regelknop op een andere stand in te stellen. Ontdooi diepgevroren levensmiddelen volledig alvorens te grillen.
- Om de levensmiddelen gelijkmatig te grillen, draai ze verschillende keren om. De grillduur is afhankelijk van het type levensmiddel.
- Opgelet! Om warmteophoping te vermijden, leg geen aluminiumfolie of een ander barbecue-accessoire op het rooster.
- Het water in de lekbak verdampt tijdens gebruik en moet worden bijgevuld. Het product zal anders te heet worden.
Opmerking: Vermijd het druppelen van water op het element.
- Om het apparaat uit te schakelen, draai de regelknop naar de stand "MIN" en haal de stekker vervolgens uit het stopcontact.
- Haal het rooster, verwarmingselement, bedieningseenheid en de andere delen pas van het apparaat eenmaal het apparaat volledig is afgekoeld.

REINIGEN EN ONDERHOUD

- Laat het apparaat volledig afkoelen en haal de stekker uit het stopcontact voordat u het gaat reinigen.
- Dompel het verwarmingselement en de bedieningseenheid nooit in water of een andere vloeistof. Reinig ze alleen met een schone en droge doek.
- De overige onderdelen van de barbecue kunnen worden afgewassen in een sopje.
- Laat het apparaat volledig opdrogen voordat het weer op de stroom wordt aangesloten.
- Gebruik geen scherpe of schurende schoonmaakmiddelen.

TECHNISCHE GEGEVENS

Bedrijfsspanning: 220-240V ~ 50-60Hz

Vermogen: 2000W

GARANTIE EN KLANTENSERVICE

Vóór de levering worden onze apparaten streng gecontroleerd. Indien het toestel ondanks alle zorg bij de productie of tijdens het transport beschadigd werd, moet u het naar de handelaar terugbrengen.

Wij geven een garantie van 2 jaar op het toestel, te beginnen met de koopdatum. Indien u een defect product heeft, kunt u rechtstreeks terug gaan naar het aankooppunt.

Gebreken die het gevolg zijn van ondeskundig gebruik van het toestel, fouten tijdens ingrepen en reparaties door derden of door de inbouw van vreemde onderdelen, vallen niet onder deze garantie. Bewaar altijd uw aankoopnota, zonder aankoopnota kunt u geen aanspraak maken op enige vorm van garantie. Bij schade veroorzaakt door het niet opvolgen van de gebruiksaanwijzing vervalt het recht op garantie. Voor vervolgschade die hieruit ontstaat kunnen wij niet verantwoordelijk gehouden worden. Voor materiële schade of persoonlijk letsel veroorzaakt door ondeskundig gebruik of het niet opvolgen van de veiligheidsvoorschriften zijn wij niet aansprakelijk. In dergelijke gevallen vervalt iedere aanspraak op garantie. Schade aan accessoires of onderdelen betekend niet dat het gehele apparaat zal worden vervangen. Afgebroken glazen of kunststof onderdelen of accessoires vallen niet onder de garantie en zullen tegen vergoeding vervangen kunnen worden. Defecten aan hulpstukken of aan slijtage onderhevige onderdelen, alsmede reiniging, onderhoud of de vervanging van slijtende delen vallen niet onder de garantie en zullen dus in rekening gebracht worden.



Het symbool van de doorgekruiste vuilniscontainer betekent dat dit product niet met het gewone huisvuil mag worden weggegooid. Elektronische en elektrische apparatuur die niet is opgenomen in het selectieve afvalsorteringsproces is potentieel gevaarlijk voor het milieu en de menselijke gezondheid vanwege de aanwezigheid van gevaarlijke stoffen. Voer deze op verantwoorde wijze af bij een erkend afvalverwerkings- of recyclingbedrijf.

Geproduceerd door: Emerio B.V.

Oudeweg 115, 2031 CC Haarlem, The Netherlands

Instrukcja obsługi – Polish

INSTRUKCJE DOTYCZĄCE BEZPIECZEŃSTWA

Aby nie dopuścić do urazów lub uszkodzeń oraz aby maksymalnie wykorzystać możliwości urządzenia, przed rozpoczęciem jego użytkowania należy przeczytać wszystkie poniższe zalecenia. Niniejszą instrukcję należy przechowywać w bezpiecznym miejscu. W przypadku przekazania lub odstąpienia komuś tego urządzenia, do urządzenia należy dołączyć również tę instrukcję.

W przypadku uszkodzenia spowodowanego nieprzestrzeganiem przez użytkownika zaleceń podanych w niniejszej instrukcji gwarancja nie ma zastosowania. Producent/importer nie ponosi odpowiedzialności za szkody spowodowane nieprzestrzeganiem podanych w instrukcji zaleceń, zaniedbaniami oraz użytkowaniem w sposób niezgodny z wymaganiami opisanymi w instrukcji.

1. Pod warunkiem zapewnienia odpowiedniego nadzoru, pouczenia na temat bezpiecznej obsługi i dopilnowania zrozumienia zagrożeń, urządzenie może być używane przez dzieci w wieku od lat 8, osoby o ograniczeniach fizycznych, czuciowych lub psychicznych, a także osoby, którym brak jest doświadczenia lub wiedzy.
2. Dzieci nie powinny bawić się urządzeniem.
3. Dzieci mogą wykonywać czynności związane z czyszczeniem i konserwacją tylko pod warunkiem ukończenia 8 lat i tylko pod nadzorem osoby dorosłej.
4. Urządzenie i jego kabel należy trzymać w miejscu niedostępnym dla dzieci do lat 8.
5. To urządzenie nie jest przystosowane do sterowania za pomocą zewnętrznego minutnika lub oddzielnego pilota.
6. Jeżeli kabel zasilający zostanie uszkodzony, aby uniknąć niebezpiecznych sytuacji, należy go wymienić. Wymiany powinien dokonać producent, przedstawiciel jego serwisu lub inne osoby o podobnych kwalifikacjach.
7. OSTRZEŻENIE: W urządzeniu nie należy używać węgla drzewnego lub podobnych paliw.
8. To urządzenie jest przeznaczone do użytku domowego lub podobnego do domowego: kuchnie personelu sklepów, biura oraz środowiska pracownicze, fermy, klienci w hotelach, motele oraz inne typy środowisk mieszkalnych, pokoje ze śniadaniem.
9. Niewłaściwe działanie i obsługa mogą uszkodzić urządzenie i spowodować obrażenia użytkownika.
10. Urządzenie to może być stosowane wyłącznie do przewidzianych celów. Nie ponosimy odpowiedzialności za uszkodzenia spowodowane niewłaściwą lub nienależytą obsługą.
11. Sprawdź, czy prąd i moc odpowiadają wartościom na tabliczce znamionowej przed podłączeniem urządzenia do sieci.
12. Nie zanurzaj urządzenia lub wtyczki w wodzie lub innych cieczach. Jeśli urządzenie wpadnie przypadkowo do wody, odłącz je natychmiast z sieci i oddaj do kontroli osobie z odpowiednimi kwalifikacjami przed ponownym użyciem. Nieprzestrzeganie zaleceń może spowodować śmiertelne porażenie prądem!
13. Nie obsługuj urządzenia mokrymi rękoma, na wilgotnej podłodze lub gdy urządzenie jest mokre.
14. Nie należy dotykać wtyczki mokrymi lub wilgotnymi rękoma.
15. Nigdy nie próbuj naprawiać samemu urządzenia. Może to spowodować porażenie prądem.
16. Uważaj, by przewód nie zwisał z ostrych krawędzi i by nie znajdował się w pobliżu rozgrzanych przedmiotów lub odsłoniętych płomieni. Wyjmuj wtyczkę z gniazdka pociągając tylko za wtyczkę.
17. Jeżeli jest używany przedłużacz, musi on być dostosowany do mocy pobieranej przez urządzenie. W przeciwnym wypadku może dojść do przegrzania się przedłużacza i/lub wtyczki. Istnieje potencjalne ryzyko urazów na skutek potknięcia się o przewód zasilający. Zachowaj ostrożność, by uniknąć niebezpiecznych sytuacji.
18. Urządzenie jest przeznaczone wyłącznie do użytku domowego i nie jest przeznaczone do użytku handlowego.
19. Nie pozostawiaj urządzenia bez nadzoru podczas działania.
20. Zawsze wyjmuj wtyczkę z gniazdka, gdy urządzenie nie jest używane lub przed czyszczeniem.
21. Niebezpieczeństwo! W urządzeniu występuje napięcie znamionowe tak długo, jak długo urządzenie jest podłączone do kontaktu.
22. Przed odłączeniem od zasilania urządzenie należy wyłączyć.
23. Nigdy nie używaj przewodu do noszenia urządzenia.

24. Przed użyciem urządzenie należy ustawić na twardej, płaskiej powierzchni, co najmniej 50 cm od najbliższej ściany lub najbliższych łatwopalnych przedmiotów.
25. Uwaga! Urządzenie nagrzewa się i jest bardzo gorące! Zanim można będzie dotknąć jego powierzchni, musi ono całkowicie ostygnąć. Demontaż i czyszczenie grilla-barbecue, modułu sterującego i tacy ociekowej możliwe jest dopiero po całkowitym ostygnięciu urządzenia.
26. Urządzenia nie wolno przechowywać na zewnątrz. Wyłącznie do użytku w zamkniętych pomieszczeniach.
27. Podczas pierwszego stosowania można zauważyć niewielką ilość dymu i odczuć niewielki swąd.
28. Ryzyko oparzeń! Podczas używania gorącego oleju i tłuszczu należy zachować ostrożność. Uwaga na przyskający olej i gorącą parę!
29. Nie należy przestawiać pracującego urządzenia.
30. Ze względów bezpieczeństwa, jeśli moduł sterujący zostanie zdemontowany z korpusu urządzenia, grilla nie wolno włączać.
31. OSTRZEŻENIE: Nigdy nie wkładać element grzejący, modułu sterującego i wtyczki do wody.
32. Pamiętaj, że żywność o dużej zawartości tłuszczu lub wilgoci może się zapalić.
33. Zawsze wypełniać tackę wodą przed włączeniem urządzenia. Woda umożliwi chłodzenie tacki, zmniejszy ilość dymu i ułatwi czyszczenie.
34. Upewnij się, że poziom wody znajduje się między „Min. 0,3 l” i „Maks. 0,8 l” przez cały czas używania.



MAX 0.8L

MIN 0.3L

Maksymalna pojemność wynosi 0,8 l a minimalna - 0,3 l. Woda nie powinna przelewać się za tackę.

35. OSTRZEŻENIE: Z urządzeniem nie należy używać folii aluminiowej.
36. OSTRZEŻENIE: Aby uniknąć przegrzania, urządzenia nie należy przykrywać żadnymi materiałami, twardymi czy miękkimi np. tacką aluminiową, folią aluminiową lub tackami wykonanymi z innych materiałów odpornych na wysokie temperatury. Stosowanie takich elementów lub materiałów na grillu wpłynie na bezpieczeństwo produktu i może spowodować poważne uszkodzenia.
37. Przed użyciem grilla zawsze sprawdzić, czy element grzejący jest właściwie zamocowany do korpusu i mocno zablokowany. Przed podłączeniem urządzenia do sieci napełnić tackę wodą.
38. Upewnić się, że grill jest wystarczająco chłodny przed przenoszeniem, transportem lub przechowywaniem. Wylać resztę wody po użyciu.



39. Uwaga, gorąca powierzchnia.
OSTRZEŻENIE!! Nie dotykać powierzchni podczas użytkowania. W czasie pracy urządzenia temperatura dostępnych powierzchni może być wysoka.
40. Zalecenia dotyczące czyszczenia powierzchni mających kontakt z żywnością lub olejem podano w instrukcji w części „Czyszczenie i konserwacja”.
41. Urządzenie powinno być zasilane przez wyłącznik różnicowoprądowy o znamionowym prądzie wyłączenia nie większym niż 30 mA.

OPIS CZĘŚCI

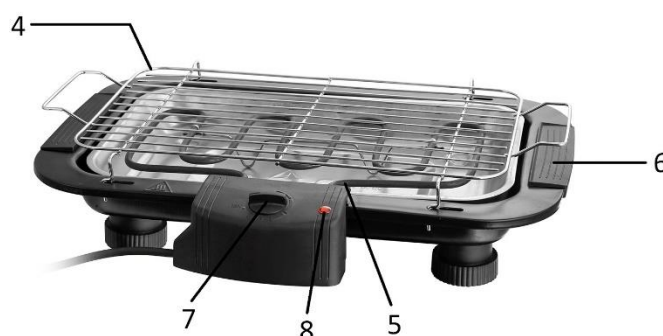

1. Główny korpus
2. Tacka
3. Gniazdem sterowania
4. Kratka do grillowania
5. Element grzejący z modułem sterowania
6. Uchwyt (po obu stronach)
7. Pokrętko sterowania
8. Kontrolka

PRZED PIERWSZYM ZASTOSOWANIEM

- Usunąć opakowanie.
- Wyczyścić urządzenie zgodnie z opisem w części Czyszczenie i konserwacja.
- Włączyć grilla na 5 minut bez potraw przed pierwszym użyciem, tak by ewentualne pozostałości produkcyjne zostały usunięte. W tym czasie można odczuć niewielki swąd ale nie oznacza on awarii urządzenia.

MONTAŻ

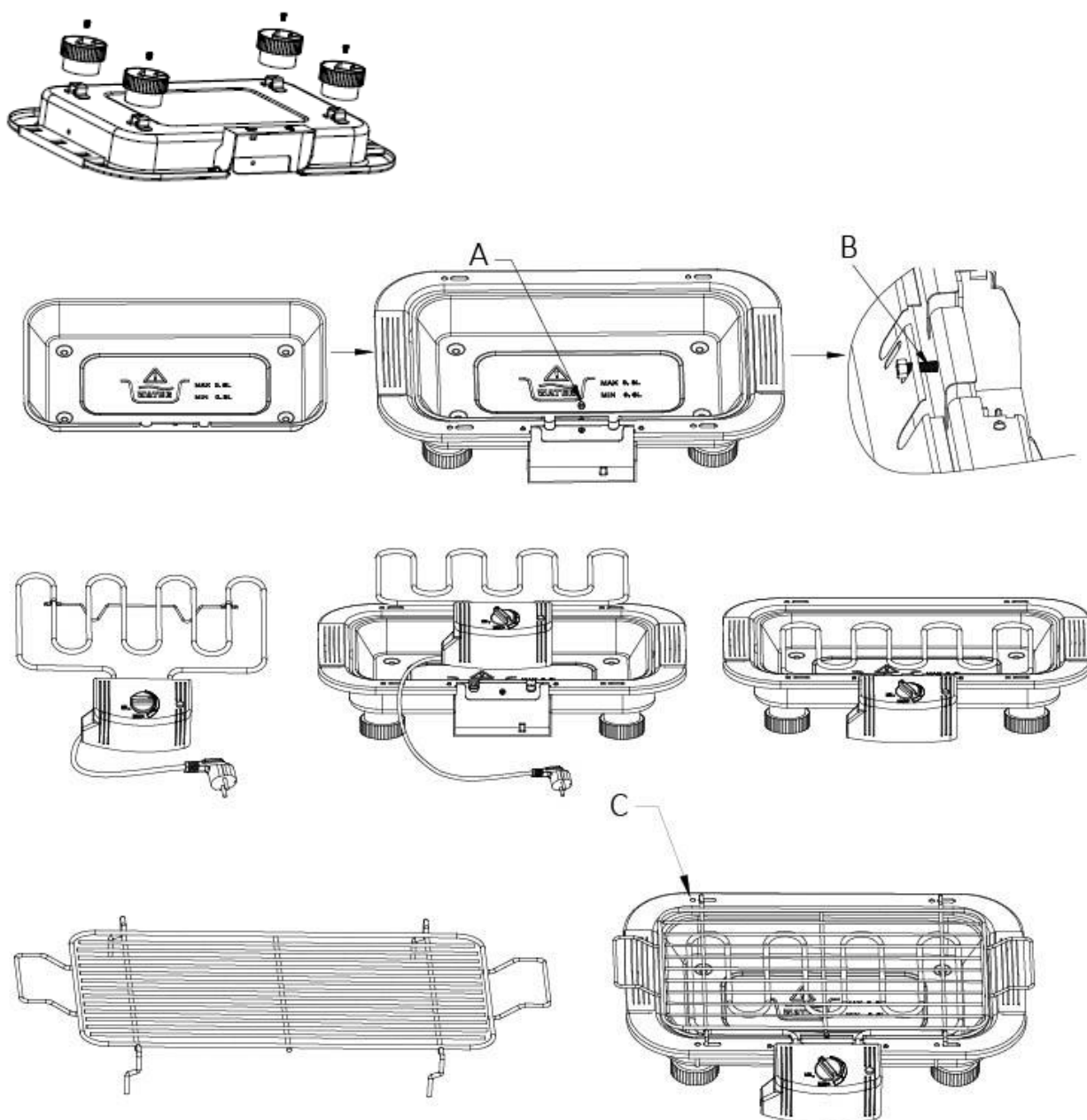

1. Przekręć korpus do pozycji odwróconej. Przymocuj cztery elementy plastikowych nóżek na spodzie za pomocą załączonych śrub.
2. Umieścić tackę na głównym korpusie. Zamocować nakrętką M4 (A) i śrubą (B). Upewnić się, że tacka jest dobrze osadzona na głównym korpusie.
Napełnić tackę zimną wodą. Maksymalna pojemność wynosi 0,8 l a minimalna - 0,3 l. Woda nie powinna przelewać się za tackę.
W trakcie używania woda w tacce będzie parować i należy ją dolewać. W przeciwnym razie produkt zbyt szybko się rozgrzeje.
Uwaga: Upewnić się, że woda nie dostaje się na element grzejący.
3. Umieścić element grzejący z modułem sterowania na korpusie. Upewnić się, że dolny otwór modułu sterowania był dobrze połączony z gniazdem sterowania, tak aby załączył się wyłącznik bezpieczeństwa. W przeciwnym razie nie będzie można włączyć urządzenia.
4. Położyć kratkę do grillowania na korpusie. Zamocuj kratkę w otworach regulatora wysokości (C), by wybrać pozycję grillowania nisko lub wysoko.

WAŻNE! Używać właściwych akcesoriów odpornych na wysokie temperatury (nie załączone), gdy ustawiasz pozycję włączonego grilla.

OBSŁUGA

- Postaw urządzenie na środku stołu. Należy włożyć przewód sieciowy do odpowiedniego gniazdka.
- Przekręć pokrętkę na pozycję „MAX”, światło zaświeci się, by oznaczyć, że element grzejący nagrzewa się.
- Po około 2-5 minutach element grzejący osiągnie odpowiednią temperaturę. Położyć potrawy na kratce do grillowania. Możesz ponownie przekręcić pokrętkę w czasie grillowania, by wybrać żądaną pozycję. Przed grillowaniem zamrożone potrawy powinny być całkowicie rozmrożone.
- Aby równo grillować potrawy, należy je przekręcać kilkakrotnie podczas grillowania. Czas grillowania zależy od potraw.
- Uwaga! Aby uniknąć nagromadzenia ciepła, nie kłaść folii aluminiowej lub innych akcesoriów do grillowania na grillu.
- W trakcie stosowania woda wyparuje z tacki i należy jej dolać. W przeciwnym razie produkt zbyt szybko się rozgrzeje.
Uwaga: Upewnić się, że woda nie dostaje się na element grzejący.
- Aby wyłączyć urządzenie, przekręć pokrętkę do pozycji „MIN” i odłącz przewód z sieci.
- Kratka do grillowania, element grzejący, jednostka sterująca oraz inne części powinny być zdjęte z urządzenia tylko po całkowitym jego ostygnięciu.

CZYSZCZENIE I KONSERWACJA

- Odłączyć z sieci i odczekać, aż urządzenie ostygnie przed jego czyszczeniem.
- Nigdy nie zanurzać elementu grzejącego i modułu sterującego w wodzie lub innym płynie. Czyścić wyłącznie suchą ściereczką.
- Pozostałe części grilla mogą być myte w ciepłej wodzie z dodatkiem delikatnego płynu.
- Odczekać, aż urządzenie całkowicie wyschnie przed podłączeniem do sieci.
- Nie używać ostrych lub żrących środków czyszczących.

DANE TECHNICZNE

Napięcie robocze: 220-240V ~ 50-60Hz

Moc: 2000W

GWARANCJA I SERWIS KONSUMENCKI

Przed dostarczeniem do klienta nasze urządzenia poddawane są rygorystycznej kontroli jakości. Jeśli, pomimo wszelkich starań, podczas produkcji lub transportu pojawi się uszkodzenie, należy zwrócić urządzenie do sprzedawcy.

Dla każdego zakupionego urządzenia zapewniamy 2 lata gwarancji, poczynając od dnia zakupu. Uszkodzony produkt można zwrócić bezpośrednio w punkcie zakupu.

Niniejsza gwarancja nie obejmuje uszkodzeń spowodowanych niewłaściwą obsługą urządzenia, usterek w wyniku modyfikacji i napraw wykonanych przez strony trzecie lub w wyniku użycia nieoryginalnych części. Należy zachować dowód zakupu, który jest jedyną podstawą złożenia roszczenia gwarancyjnego. Producent nie ponosi odpowiedzialności za uszkodzenia powstałe w wyniku nieprzestrzegania instrukcji obsługi. Powoduje to unieważnienie gwarancji. Producent nie ponosi odpowiedzialności za szkody materiałowe ani obrażenia ciała spowodowane niewłaściwą obsługą urządzenia i nieprzestrzeganiem instrukcji obsługi. Uszkodzenie akcesoriów nie oznacza bezpłatnej wymiany całego urządzenia. W takim wypadku prosimy o kontakt z naszym serwisem. Stłuczone elementy szklane lub pęknięte elementy plastikowe są wymieniane za opłatą. Uszkodzenia materiałów eksploatacyjnych lub części podlegających zużyciu, a także czyszczenie, konserwacja i wymiana wspomnianych części nie jest objęta gwarancją i podlega opłacie.



Symbol przekreślonego kołowego kontenera na odpady oznacza, że tego produktu nie można wyrzucać wraz z innymi odpadami gospodarstwa domowego. Ze względu na obecność niebezpiecznych substancji, mieszanin lub części składowych urządzenia elektryczne i elektroniczne, ████████ niepodlegające procesowi selektywnego sortowania są potencjalnie niebezpieczne dla środowiska i zdrowia ludzi. Produkt należy zutylizować w sposób odpowiedzialny w zatwierdzonym zakładzie utylizacji odpadów lub recyklingu.

Wyprodukowane przez: Emerio B.V.

Oudeweg 115, 2031 CC Haarlem, The Netherlands