

enerio[®]

CBC-124113.1



Infrared panel heater (EN)

Infrarotheizung (DE)

Radiateur infrarouge (FR)

Pannello radiante a infrarossi (IT)



Content – Inhalt – Teneur – Contenuto

Instruction manual – English	- 2 -
Bedienungsanleitung – Deutsch	- 12 -
Mode d'emploi – Français	- 23 -
Manuale d'istruzioni – Italiano	- 34 -

SAFETY INSTRUCTIONS

Before use make sure to read all of the below instructions in order to avoid injury or damage, and to get the best results from the appliance. Make sure to keep this manual in a safe place. If you give or transfer this appliance to someone else make sure to also include this manual.

In case of damage caused by user failing to follow the instructions in this manual the warranty will be void. The manufacturer/importer accepts no liability for damages caused by failure to follow the manual, a negligent use or use not in accordance with the requirements of this manual.

1. Read and save these instructions. Attention: pictures in the IM are for reference only.
2. This appliance can be used by children aged from 8 years and above and persons with reduced physical, sensory or mental capabilities or lack of experience and knowledge if they have been given supervision or instruction concerning use of the appliance in a safe way and understand the hazards involved.
3. Children shall not play with the appliance.
4. Cleaning and user maintenance shall not be made by children without supervision.
5. Children of less than 3 years should be kept away unless continuously supervised.
6. Children aged from 3 years and less than 8 years shall only switch on/off the appliance provided that it has been placed or installed in its intended normal operating position and they have been given supervision or instruction concerning use of the appliance in a safe way and understand the hazards involved. Children aged from 3 years and less than 8 years shall not plug in, regulate and clean the appliance or perform user maintenance.

7. **CAUTION — Some parts of this product can become very hot and cause burns. Particular attention has to be given where children and vulnerable people are present.**
8. If the supply cord is damaged, it must be replaced by the manufacturer, its service agent or similarly qualified persons in order to avoid a hazard.
9. Before inserting the plug into the mains socket, please check that the voltage and frequency comply with the specifications on the rating label.
10. This appliance is intended to be used in household and similar applications.
11. The heater is not intended for use in bathrooms, laundry areas or similar indoor locations. Never place the heater where it may fall into a bathtub or any other water container.
12. Do not use outdoors. Do not use to dry clothes or any fabric.
13. The heater must not be located immediately below a socket outlet.
14. Do not use the heater if the power cord is damaged.
15. Do not use the heater in areas where flammable liquids are stored or where flammable fumes may be present.
16. **WARNING:** In order to avoid overheating, do not cover the heater.
17. **WARNING:** The heater must not be used if the panel is damaged.
18. Do not use this heater in the immediate surroundings of a bath, a shower or a swimming pool.



19. Means "DO NOT COVER".

20. Keep combustible material such as furniture, cushions, bedding, paper, clothes, curtains etc. at least 100cm away from the heater.

21. This heater has hot and arcing or sparking parts inside. Do not use it in the areas where gasoline, paint, or flammable liquids are used or stored.
22. To prevent overloading a circuit, do not plug the heater into a circuit that already has other appliances working. Do not install the heater under the wall socket.
23. Always unplug the appliance when not in use.
24. The appliance is hot when in use. Do not touch the heater panel when it switches on.
25. The heater is designed to be wall mounting, do not mount it on the ceiling.
26. Always switch the heater off, unplug it and leave to cool down before:
 - cleaning the heater
 - carrying out maintenance on the heater
 - touching or moving the heater.
27. Keep a distance of at least 40cm in the front and 20cm on the sides to any object and wall.
28. Keep away babies and children from all packaging material such as plastic bags to avoid danger of suffocation.
29. The appliance (incl. cord and plug) may only be opened and/or repaired by properly authorized and qualified persons.
30. Only use this heater for its intended purpose and as described in this instruction manual.
31. Regarding the information pertaining to the installation, please refer to the below paragraph of the manual.

PARTS DESCRIPTION

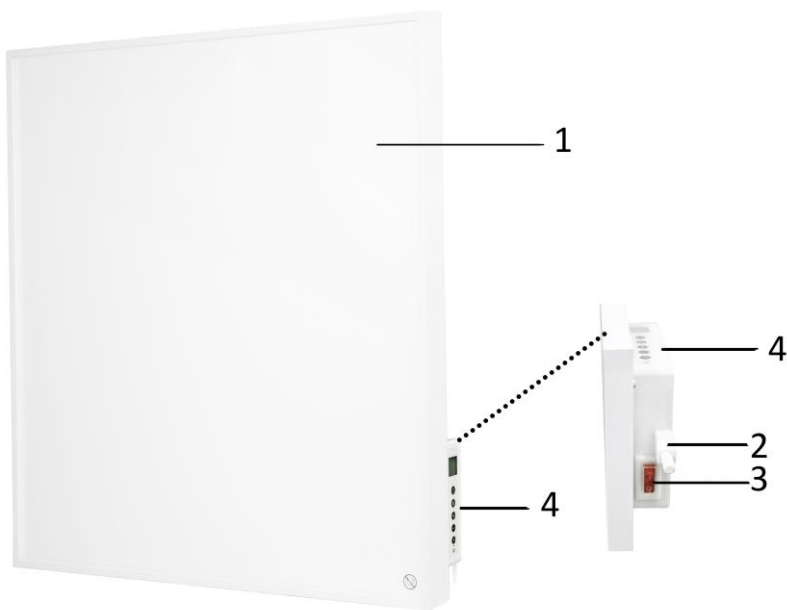

1. Heating panel
2. Temperature sensor
3. Power switch
4. Control panel

- a) LCD display
- b) On/off button
- c) Mode button
- d) Value increase button
- e) Value decrease button
- f) Timer button
- g) Heating light

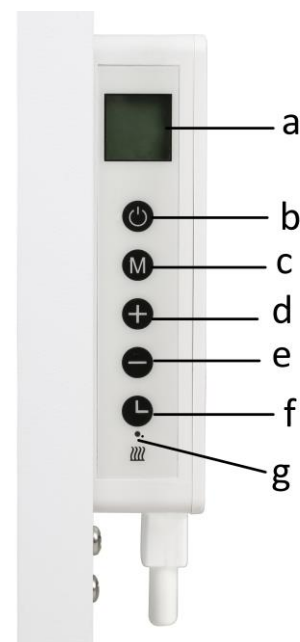

LCD display

- a) Date icon
- b) Icon of open-window detection function
- c) Icon of timer
- d) Time
- e) Temperature
- f) Icon of normal mode
- g) Icon of weekly schedule
- h) Period of the weekly schedule

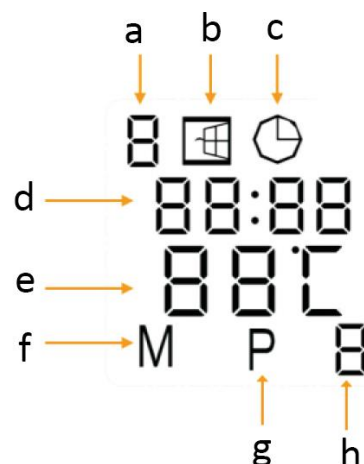

WALL MOUNTING

There is a pack of accessories provided with the appliance. Please use them for wall mounting according to below illustrations. Before installation, make sure the appliance is turned off and disconnected from power.

1. Use the supplied installation template (a) to mark the position of the holes on the wall.
2. Drill holes using a 8mm drill.
3. Insert the plastic expansion bolts into the holes.

4. Screw the 4pcs screws into the plastic expansion bolts.
5. Mount the appliance on to the screws.
6. Move the appliance to the right and then down until it's secured.

NOTE: The kit supplied in the package is designed for mounting vertically on a solid wall. The heater must be at least 20 cm removed from all objects, walls, etc.; the distance to the floor must be at least 20 cm and there must be at least 20 cm above the heater.

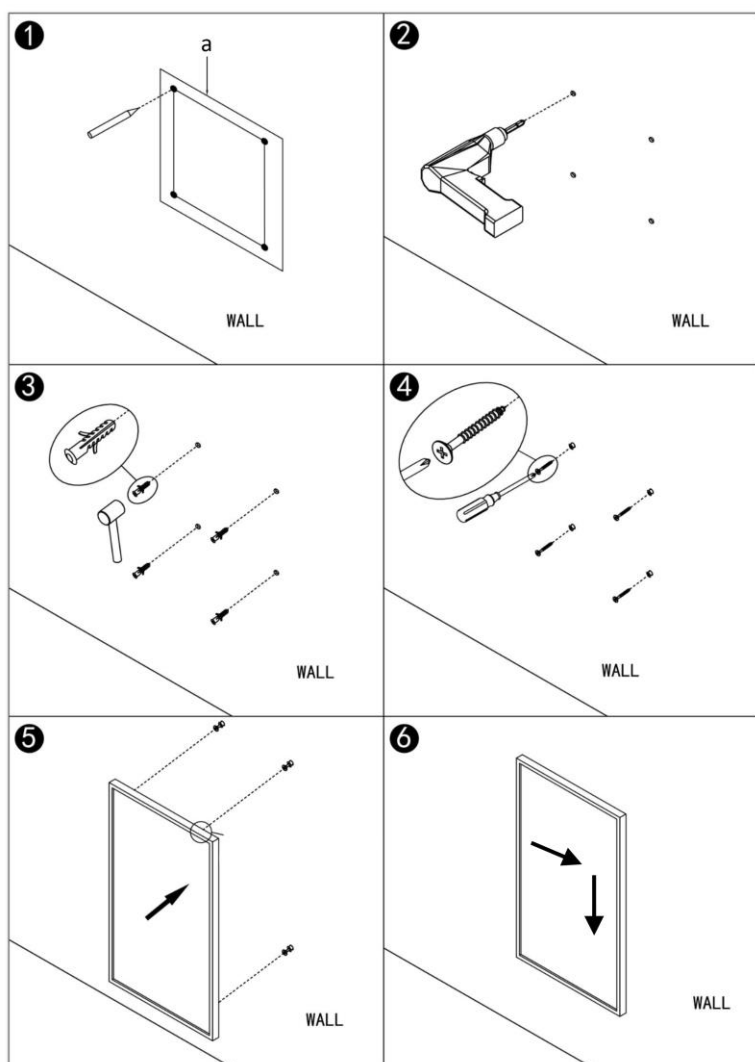

OPERATION

Plug the appliance into an appropriate electrical outlet. Power on the appliance by pressing the power switch to position "I". The power switch will be illuminated. LCD display lights up and shows "OFF". The appliance is standby. Press the on/off button "⏻" to turn on your appliance.

1. Temperature calibration
Long press the button "+" for 5 seconds to enter the temperature calibration, adjusting the number by pressing button "+" or "-". The calibration ranges from -5 to +5 degrees.
2. Set the temperature.
 - 1) Press the button "+" or "-" to set your desired temperature. You can choose from 0°C to 37°C.
 - 2) The display will flash the set temperature a few seconds and then turn back to show the current temperature. It means the temperature has been set.
 - 3) If the set temperature is higher than the current temperature, the appliance will start to heat, and the

heating light will be illuminated. If the set temperature is reached, the appliance will automatically switch off and then switch on again when the room cools down. The heating light will be off and illuminated again accordingly.

3. Timing function



Short press button "", the timer "00 H" shows in the display. Press button "+" or "-" to set the desired working time from 0 to 24 hours. The appliance will shut itself off automatically when the time is up.

4. Turn off

Press button "" again to turn off the appliance. Turn off the power switch and unplug the power cord from the outlet.

5. Weekly timer function

A. Time setting: Set the current day and time (so that you can set the weekly timer function later)

- 1) When the appliance is on, long press button "" until you hear "DI" sound; the date icon flashes, press button "+" or "-" to set the day of today from 1 to 7;
1 = Monday, 2 = Tuesday, 3 = Wednesday, 4 = Thursday, 5 = Friday, 6 = Saturday, 7 = Sunday
- 2) Short press button "", the hour flashes, press button "+" or "-" to set current hour from 00 to 23;
- 3) Short press button "", the minute flashes, press button "+" or "-" to set current minute from 00 to 59;

B. Weekly schedule:

When the appliance is on, press button "M" to switch to the weekly schedule mode, icon "P" will appear on the display. Now the appliance will work according to the default program setting like below:

Four periods of the programs each day.

Monday 1 / Tuesday 2 / Wednesday 3 / Thursday 4 / Friday 5 / Saturday 6 / Sunday 7				
Period	P 1	P 2	P 3	P 4
Time	6:30	8:00	18:00	22:30
Temperature	21°C	18°C	21°C	16°C

For example: on Monday, the first period (P 1) is from 6:30 to 8:00, the set temperature for this period is 21°C; the second period (P 2) is from 8:00 to 18:00, the set temperature for this period is 18°C; the third period (P 3) is from 18:00 to 22:30, the set temperature for this period is 21°C; the fourth period (P 4) is from 22:30 to 6:30 of the Tuesday, the set temperature for this period is 16°C.

If you want to adjust the set temperature once for the current time period. You can directly press button "+" / "-". The appliance will not record this change.

If you want to permanently modify the weekly schedule, please follow the steps below:

- 1) Long press button "M" until you hear "DI" sound; the date icon flashes, press button "+" or "-" to choose which day you want to modify; "P 1" will show on the display.
- 2) Short press button "M", the time flashes; press button "+" or "-" to adjust the start time of the first period. Each press for 15 minutes.
- 3) Short press button "M", the temperature flashes; press button "+" or "-" to adjust the temperature for the first period.

- 4) Short press button “M” to shift to the second period of setting; the time flashes again, press button “+” or “-” to adjust the start time of this period. Each press for 15 minutes.
- 5) Short press button “M”, the temperature flashes; press button “+” or “-” to adjust the temperature for this period.
- 6) Repeat above operation to set the third and fourth periods.
- 7) To leave the settings, press time button “”.

Note: If the appliance is switched off by using the power switch or by removing the plug from the electrical outlet, all settings will be lost.

Open-window detection function

The appliance is equipped with an open-window detection function. If our control system detects that the room temperature decreases dramatically in short period when the heater is in the heating status, it will recognize that a window is open. The window sign on the screen will start to flash and the heater will be powered off for 30 minutes and get back to the previous setting automatically after 30 minutes.

Long press button “-” for 5 seconds to turn on/off this function, and the icon “” will appear or disappear accordingly.

SAFETY SYSTEM

The appliance has a safety system which automatically switches the unit off when overheated.

CLEANING THE HEATER

Always un-plug the heater from the wall socket and allow it to cool down completely before cleaning. Clean the outside of the heater by wiping with a damp cloth and with a dry cloth. Do not use any detergents or abrasives and do not allow any water to penetrate the heater.

STORING THE HEATER

When the heater is not used for long time it should be protected from dust and stored in a clean dry place.

TECHNICAL DATA:

Operating voltage: 220-240V ~ 50Hz

Power consumption: 350W

GUARANTEE AND CUSTOMER SERVICE

Before delivery our devices are subjected to rigorous quality control. If, despite all care, damage has occurred during production or transportation, please return the device to your dealer. In addition to statutory legal rights, the purchaser has an option to claim under the terms of the following guarantee:

For the purchased device we provide 2 years guarantee, commencing from the day of sale. If you have a defective product, you can directly go back to the point of purchase.

Defects which arise due to improper handling of the device and malfunctions due to interventions and repairs by third parties or the fitting of non-original parts are not covered by this guarantee. Always keep your receipt, without the receipt you can't claim any form of warranty. Damage caused by not following the instruction manual, will lead to a void of warranty, if this results in consequential damages then we will not be liable. Neither can we hold responsible for material damage or personal injury caused by improper use if the instruction manual is not properly executed. Damage to accessories does not mean free replacement of the whole appliance. In such case please contact our service department. Broken glass or breakage of plastic parts is always subject to a charge. Defects to consumables or parts subjected to wearing, as well as cleaning, maintenance or the replacement of said parts are not covered by the warranty and are to be paid.

ENVIRONMENT FRIENDLY DISPOSAL



Recycling – European Directive 2012/19/EU

This marking indicates that this product should not be disposed with other household wastes. To prevent possible harm to the environment or human health from uncontrolled waste disposal, recycle it responsibly to promote the sustainable reuse of material resources. To return your used

device, please use the return and collection systems or contact the retailer where the product was purchased. They can take this product for environmental safe recycling.

Emerio Switzerland AG

Oberneuhofstrasse 1

6340 Baar

Switzerland

ERP information (EN)

Supplier: Emerio Switzerland AG
 Oberneuhofstrasse 1
 6340 Baar
 Switzerland

Declare that the product detailed below:

Information requirements for electric local space heaters

Model identifier(s):					
Item	Symbol	Value	Unit	Item	Unit
Heat output				Type of heat input, for electric storage local space heaters only (select one)	
Nominal heat output	P_{nom}	0.35	kW	manual heat charge control, with integrated thermostat	No
Minimum heat output (indicative)	P_{min}	0.0	kW	manual heat charge control with room and/or outdoor temperature feedback	No
Maximum continuous heat output	$P_{max,c}$	0.35	kW	electronic heat charge control with room and/or outdoor temperature feedback	No
Auxiliary electricity consumption	---	---	---	fan assisted heat output	No
At nominal heat output	$e_{l_{max}}$	0.350	kW	Type of heat output/room temperature control (select one)	
At minimum heat output	$e_{l_{min}}$	0.000	kW	single stage heat output and no room temperature control	No
In standby mode	$e_{l_{SB}}$	0.001	kW	Two or more manual stages, no room temperature control	No
				with mechanic thermostat room temperature control	No
				with electronic room temperature control	No
				electronic room temperature control plus day timer	No
				electronic room temperature control plus week timer	Yes
				Other control options (multiple selections possible)	
				room temperature control, with presence detection	No
				room temperature control, with open window detection	Yes
				with distance control option	No
				with adaptive start control	No

				with working time limitation	No
				with black bulb sensor	No
Contact details	Emerio Switzerland AG Oberneuhofstrasse 1 6340 Baar Switzerland				

Satisfies the requirement of the Council Directives:

COMMISSION REGULATION (EU) No 2015/1188 of 28 April 2015 and Amending COMMISSION REGULATION (EU) 2016/2282 implementing Directive 2009/125/EC of the European Parliament and of the Council with regards to ecodesign requirements for local space heaters

Regarding information for consumers on how to install, use and maintain the product, WEEE information, please check the instruction manual provided with packaging.

SICHERHEITSHINWEISE

Lesen Sie vor dem Gebrauch unbedingt die nachfolgenden Anleitungen, um Verletzungen oder Beschädigungen zu vermeiden und das beste Ergebnis mit dem Gerät zu erzielen. Bewahren Sie diese Bedienungsanleitung an einem sicheren Ort auf. Wenn Sie dieses Gerät an eine andere Person weitergeben, stellen Sie sicher, dass Sie auch diese Bedienungsanleitung aushändigen.

Im Falle von Beschädigungen, die durch die Missachtung der Anleitungen in dieser Bedienungsanleitung verursacht wurden, wird die Garantie ungültig. Der Hersteller/Importeur haftet nicht für Schäden, die durch Missachtung der Bedienungsanleitung, fahrlässigen Gebrauch oder Benutzung, die nicht in Übereinstimmung mit den Anforderungen dieser Bedienungsanleitung erfolgt, verursacht wurden.

1. Lesen und bewahren Sie diese Anleitungen auf. Achtung: Die Bilder in der Bedienungsanleitung dienen nur zur Veranschaulichung.
2. Dieses Gerät kann von Kindern ab 8 Jahren sowie von Personen mit reduzierten physischen, sensorischen oder mentalen Fähigkeiten oder Mangel an Erfahrung und/oder Wissen benutzt werden, wenn sie beaufsichtigt oder bezüglich des sicheren Gebrauchs des Gerätes unterwiesen wurden und die daraus resultierenden Gefahren verstanden haben.
3. Kinder dürfen nicht mit dem Gerät spielen.
4. Kinder sollten dieses Gerät nicht unbeaufsichtigt reinigen oder warten.
5. Kinder unter 3 Jahre sollten ferngehalten werden, außer sie werden ständig beaufsichtigt.
6. Kinder ab 3 Jahre und unter 8 Jahre dürfen das Gerät nur an- und ausschalten, unter der Voraussetzung, dass es an die normale Betriebsposition platziert oder montiert

wurde und sie beaufsichtigt werden oder in der sicheren Bedienung des Gerätes unterrichtet wurden und die involvierten Gefahren verstehen. Kinder ab 3 Jahre und unter 8 Jahre dürfen das Gerät nicht an das Stromnetz anschließen, einstellen und reinigen oder Wartungsarbeiten durchführen.

7. **VORSICHT — Einige Teile dieses Produktes werden sehr heiß und können Verbrennungen verursachen. In Anwesenheit von Kindern und schutzbedürftigen Personen muss besonders aufgepasst werden.**
8. Wenn die **Netzanschlussleitung** dieses Gerätes beschädigt wird, muss sie durch den Hersteller oder seinen Kundendienst oder eine ähnlich qualifizierte Person ersetzt werden, um Gefährdungen zu vermeiden.
9. Bevor Sie den Stecker mit der Netzsteckdose verbinden, prüfen Sie bitte, ob die Spannung und die Frequenz mit den Angaben auf dem Typenschild übereinstimmen.
10. Dieses Gerät ist für den Gebrauch in Haushalten und ähnlichen Anwendungsbereichen vorgesehen.
11. Das Heizgerät darf nicht in Badezimmern, Waschbereichen oder ähnlichen Orten verwendet werden. Das Heizgerät niemals so aufstellen, dass es in eine Badewanne oder einen anderen Wasserbehälter fallen kann.
12. Nicht im Freien verwenden. Nicht zum Trocknen von Kleidung oder anderer Stoffe verwenden.
13. Das Heizgerät darf nicht direkt unter einer Steckdose platziert werden.
14. Das Heizgerät nicht benutzen, wenn das Kabel beschädigt ist.
15. Verwenden Sie das Heizgerät nicht an Orten, an denen brennbare Stoffe gelagert werden oder an denen sich feuergefährliche Dämpfe befinden könnten.
16. **WARNUNG:** Um eine Überhitzung des Heizgeräts zu vermeiden, darf das Heizgerät nicht abgedeckt werden.

17. WARNUNG: Das Heizgerät darf nicht benutzt werden, wenn die Platte beschädigt ist.
18. Dieses Heizgerät nicht in unmittelbarer Nähe einer Badewanne, einer Dusche oder eines Schwimmbeckens benutzen.



19.  Bedeutet " Nicht abdecken ".
20. Halten Sie brennbares Material wie Möbel, Kissen, Bettwäsche, Papier, Kleidung, Vorhänge usw. mindestens 100 cm vom Heizgerät entfernt.
21. Im Innern dieses Heizgeräts befinden sich Teile, die Hitze, Lichtbögen oder Funken erzeugen können. Nicht in Bereichen einsetzen, in denen Benzin, Lacke oder entzündliche Flüssigkeiten verwendet oder gelagert werden.
22. Um Stromkreisüberlastungen zu vermeiden, darf das Heizgerät nicht mit einem Anschluss verbunden werden, der bereits andere Verbraucher versorgt. Das Heizgerät nicht unter einer Steckdose installieren.
23. Bei Nichtgebrauch immer den Netzstecker ziehen.
24. Während des Gebrauch wird das Gerät heiß. Die Heizplatte nicht berühren, wenn sie sich einschaltet.
25. Das Heizgerät ist für die Wandmontage ausgelegt; nicht an der Zimmerdecke anbringen.
26. Heizgerät immer ausschalten, den Stecker aus der Steckdose ziehen und abkühlen lassen, bevor:
 - das Heizgerät gereinigt wird;
 - Wartungsarbeiten am Heizgerät vorgenommen werden;
 - das Heizgerät berührt oder umgestellt wird.
27. Einen Abstand von mindestens 40 cm an der Vorderseite und 20 cm an den Seiten zu anderen Gegenständen und der Wand einhalten.
28. Babys und Kinder von Verpackungsmaterialien wie Plastikbeuteln fernhalten, um Erstickungsgefahr zu

vermeiden.

29. Das Gerät (inklusive Kabel und Stecker) darf nur von einer autorisierten Fachkraft geöffnet und/oder repariert werden.
30. Dieses Heizgerät nur zu seinem Bestimmungszweck und wie in dieser Bedienungsanleitung beschrieben benutzen.
31. Um Informationen über die Installation zu erhalten, lesen Sie bitte den nachfolgenden Abschnitt in dieser Bedienungsanleitung.

BESCHREIBUNG DER TEILE

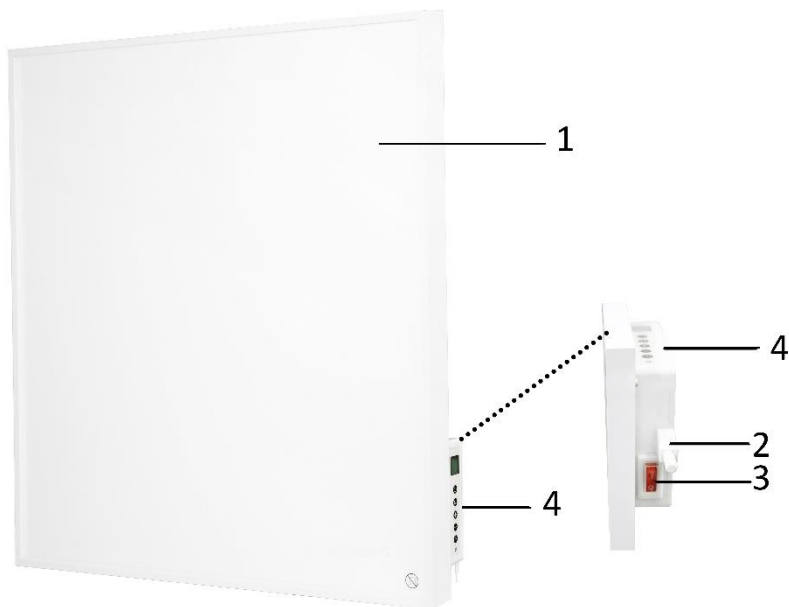

1. Heizplatte
2. Temperatursensor
3. Hauptschalter
4. Bedienfeld

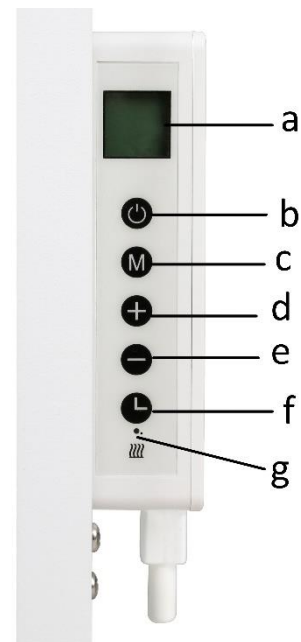

- a) LCD-Display
- b) EIN-/AUS-Taste
- c) Modus-Taste
- d) Plus-Taste
- e) Minus-Taste
- f) Timer-Taste
- g) Heizleuchte

LCD-Display

- a) Datumssymbol
- b) Symbol für die Funktion zur Erkennung offener Fenster
- c) Timer-Symbol
- d) Zeit
- e) Temperatur
- f) Symbol des Normal-Modus
- g) Symbol des Wochenplans
- h) Phase des Wochenplans

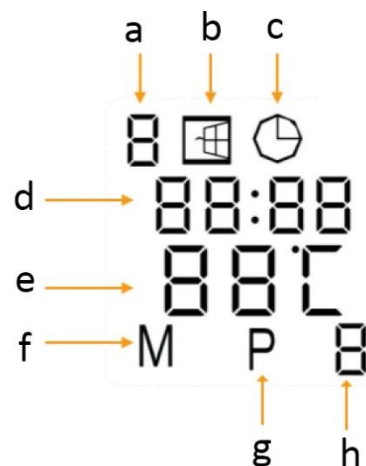

MONTAGE AN DER WAND

Das Gerät wird mit Montagezubehör geliefert. Anhand der folgenden Abbildungen das Gerät mit dem Zubehör an der Wand montieren. Vor der Montage ist sicherzustellen, dass das Gerät ausgeschaltet und von der Stromquelle getrennt ist.

1. Mit der mitgelieferten Montageschablone (a) die Position der Bohrlöcher an der Wand markieren.
2. Mit einem 8-mm-Bohrer Löcher bohren.

3. Die Kunststoffdübel in die Bohrlöcher stecken.
4. Die vier Schrauben in die Kunststoffdübel schrauben.
5. Das Gerät an den Schrauben befestigen.
6. Hierzu das Gerät nach rechts bewegen und dann nach unten, bis es sicher angebracht ist.

HINWEIS: Das im Karton mitgelieferte Set ist für die senkrechte Montage an einer Massivwand vorgesehen.

Zwischen dem Heizgerät und allen anderen Gegenständen, Wänden usw. muss ein Abstand von mindestens 20 cm sein. Der Abstand zum Boden muss mindestens 20 cm betragen und über dem Heizgerät muss mindestens 20 cm Platz sein.

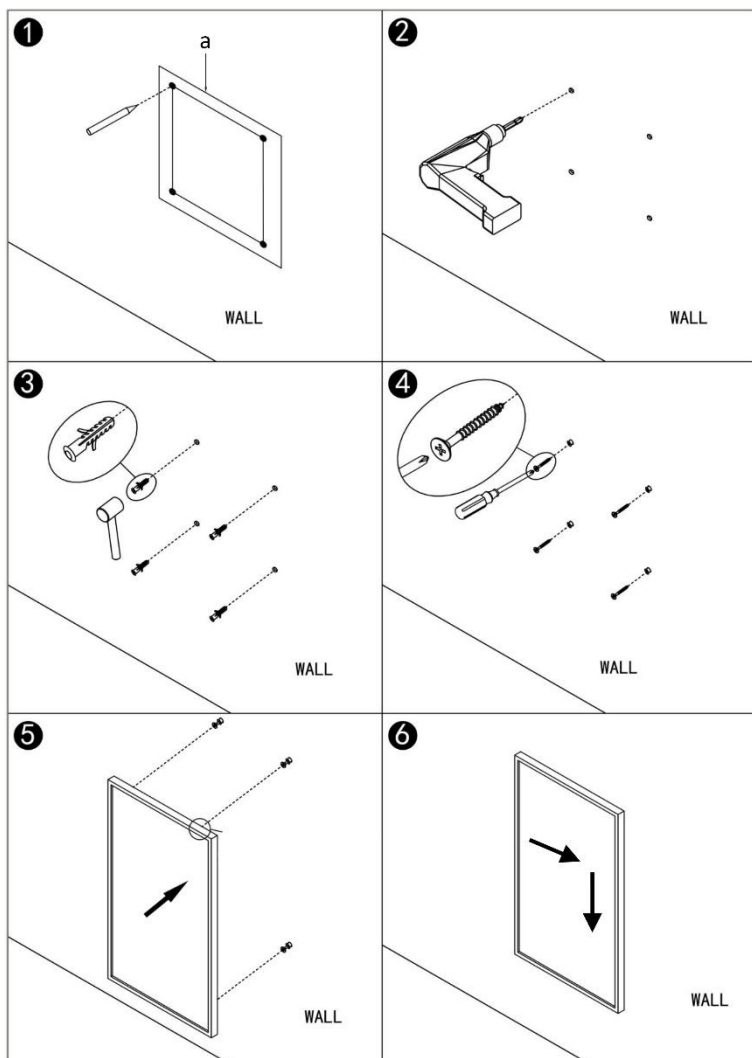

WALL: WAND

BETRIEB

Gerät an eine geeignete Steckdose anschließen. Zum Einschalten den Hauptschalter auf Position „I“ stellen. Der Hauptschalter leuchtet. Das LCD-Display leuchtet auf und zeigt „OFF“ an. Das Gerät ist auf Stand-by geschaltet. Zum Einschalten des Geräts den Ein-/Aus-Schalter  drücken.

1. Temperatur-Kalibrierung

Die Taste „+“ 5 Sekunden gedrückt halten, um in den Kalibriermodus für die Temperatur zu gelangen. Der Wert wird durch Drücken der Taste „+“ oder „-“ kalibriert. Die Temperatur kann von -5 bis +5 Grad kalibriert werden

2. Temperatur einstellen.

1) Die Taste „+“ oder „-“ drücken, um die gewünschte Temperatur einzustellen. Der Wertebereich liegt

zwischen 0 °C und 37 °C.

- 2) Auf dem Display blinkt für einige Sekunden die eingestellte Temperatur. Danach wird die aktuelle Temperatur angezeigt. Das bedeutet, dass die Temperatur jetzt eingestellt ist.
- 3) Wenn die eingestellte Temperatur höher als die aktuelle Temperatur ist, beginnt das Gerät aufzuheizen und die Heizleuchte ist eingeschaltet. Wenn die eingestellte Temperatur erreicht ist, schaltet sich das Gerät automatisch aus. Es schaltet sich wieder ein, wenn es in dem Zimmer kühler wird. Die Heizleuchte schaltet sich dementsprechend ein und aus.

3. Timer-Funktion



Einmal kurz die Taste „“ drücken. Auf dem Display wird für den Timer „00 H“ angezeigt. Taste „+“ oder „-“ drücken, um die gewünschte Betriebszeit zwischen 0 und 24 Stunden einzustellen. Wenn diese Zeit abgelaufen ist, schaltet sich das Gerät automatisch aus.

4. Ausschalten

Die Taste „“ noch einmal drücken, um das Gerät auszuschalten. Am Hauptschalter ausschalten und den Stecker aus der Steckdose ziehen.

5. Wöchentliche Timer-Funktion

A. Zeiteinstellung: Den aktuellen Wochentag und die Uhrzeit einstellen (damit die wöchentliche Timer-Funktion später eingestellt werden kann).

- 1) Wenn das Gerät eingeschaltet ist, die Taste „“ länger gedrückt halten, bis ein „Di“ Ton zu hören ist. Wenn das Datumssymbol blinkt, die Taste „+“ oder „-“ drücken, um den aktuellen Wochentag von 1 bis 7 einzustellen.
1 = Montag, 2 = Dienstag, 3 = Mittwoch, 4 = Donnerstag, 5 = Freitag, 6 = Samstag, 7 = Sonntag
- 2) Einmal kurz die Taste „“ drücken. Die Stunde blinkt daraufhin. Die Taste „+“ oder „-“ drücken, um die aktuelle Stunde von 00 bis 23 Uhr einzustellen.
- 3) Einmal kurz die Taste „“ drücken. Die Minute blinkt daraufhin. Die Taste „+“ oder „-“ drücken, um die aktuelle Minute von 00 bis 59 Uhr einzustellen.

B. Wochenplan:

Wenn das Gerät eingeschaltet ist, die Taste „M“ drücken, um in den Wochenplan-Modus zu wechseln. Auf dem Display wird „P“ angezeigt. Das Gerät funktioniert nun gemäß der nachfolgenden Programm-Standard-Einstellungen:

Vier Programmphasen täglich:

Montag 1/ Dienstag 2/ Mittwoch 3/ Donnerstag 4/ Freitag 5/ Samstag 6/ Sonntag 7				
Phase	P 1	P 2	P 3	P 4
Zeit	6:30	8:00	18:00	22:30
Temperatur	21 °C	18 °C	21 °C	16 °C

Zum Beispiel: Am Montag läuft die erste Phase (P 1) von 6:30 bis 8:00; die eingestellte Temperatur für diese Phase beträgt 21 °C. Die zweite Phase (P2) läuft von 8:00 bis 18:00; die eingestellte Temperatur für diese Phase beträgt 18°C. Die dritte Phase (P 3) läuft von 18:00 bis 22:30; die eingestellte Temperatur für diese Phase beträgt 21 °C. Die vierte Phase (P 4) läuft von 22:30 bis 6:30 am Dienstag; die eingestellte Temperatur für diese Phase beträgt 16 °C.

Wenn die Temperatur einmalig für die aktuelle Phase geändert werden soll, kann sie mithilfe der Taste „+“/„-“ direkt eingestellt werden. Das Gerät speichert diese Änderung nicht.

Wenn der Wochenplan dauerhaft geändert werden soll, folgen Sie bitte den nachstehenden Schritten:

- 1) Taste „M“ gedrückt halten, bis ein „Di“ Ton ertönt. Das Datumssymbol blinkt daraufhin. Die Taste „+“ oder „-“ drücken, um den Tag, der geändert werden soll, auszuwählen. Auf dem Display wird P 1 angezeigt.
- 2) Einmal kurz die Taste „M“ drücken. Die Uhrzeit blinkt daraufhin. Die Taste „+“ oder „-“ drücken, um die Startzeit der ersten Phase einzustellen. Je Tastendruck wird der Wert um 15 Minuten erhöht bzw. verringert.
- 3) Einmal kurz die Taste „M“ drücken. Die Temperatur blinkt daraufhin. Die Taste „+“ oder „-“ drücken, um die Temperatur für die erste Phase einzustellen.
- 4) Einmal kurz die Taste „M“ drücken, um zur zweiten Phase zu wechseln. Die Uhrzeit blinkt erneut. Die Taste „+“ oder „-“ drücken, um die Startzeit dieser Phase einzustellen. Je Tastendruck wird der Wert um 15 Minuten erhöht bzw. verringert.
- 5) Einmal kurz die Taste „M“ drücken. Die Temperatur blinkt daraufhin. Die Taste „+“ oder „-“ drücken, um die Temperatur für diese Phase einzustellen.
- 6) Zum Einstellen der dritten und vierten Phase die Schritte wiederholen.
- 7) Um die Einstellung zu beenden, die Zeit-Taste „“ drücken.

Hinweis: Wenn das Gerät mit dem Hauptschalter oder durch Ziehen des Steckers aus der Steckdose ausgeschaltet wird, werden alle Einstellungen gelöscht.

Funktion zur Erkennung offener Fenster

Das Gerät verfügt über eine Funktion zur Erkennung offener Fenster. Wenn unser Kontrollsystem einen deutlichen Temperaturabfall innerhalb kurzer Zeit wahrnimmt, während das Heizgerät heizt, erkennt es, dass ein Fenster offen ist. Das Fenster-Symbol auf dem Display beginnt zu blinken und das Heizgerät schaltet sich für 30 Minuten aus. Nach 30 Minuten setzt es automatisch den Betrieb mit der vorherigen Einstellung fort.

Die Taste „-“ für 5 Sekunden gedrückt halten, um diese Funktion zu aktivieren/deaktivieren. Das Symbol

„“ wird dementsprechend angezeigt oder erlischt.

SICHERHEITSSYSTEM

Das Gerät verfügt über ein Sicherheitssystem das das Gerät automatisch ausschaltet, wenn es überhitzt ist.

REINIGEN DES HEIZKÖRPERS

Ziehen Sie immer den Netzstecker und lassen den Heizkörper abkühlen, bevor Sie ihn reinigen. Reinigen Sie die Außenseite des Heizkörpers, indem Sie ihn mit einem feuchten und dann einem trockenen Tuch reinigen. Benutzen Sie keine Reinigungsmittel oder Scheuermittel und lassen Sie kein Wasser in den Heizkörper eindringen.

LAGERUNG DES HEIZKÖRPERS

Wenn der Heizkörper für längere Zeit nicht benutzt wird, sollte er vor Staub geschützt und an einem sauberen und trockenen Ort aufbewahrt werden.

TECHNISCHE DATEN

Betriebsspannung: 220-240V ~ 50Hz

Leistungsaufnahme: 350W

GARANTIE UND KUNDENSERVICE

Vor der Lieferung werden unsere Geräte einer strengen Qualitätskontrolle unterzogen. Wenn, trotz aller Sorgfalt, während der Produktion oder dem Transport Beschädigungen aufgetreten sind, senden Sie das Gerät zurück an den Händler. Zusätzlich zu den gesetzlichen Rechten hat der Käufer die Option, gemäß den folgenden Bedingungen Garantie zu fordern:

Wir bieten eine 2-jahres-Garantie für das erworbene Gerät, beginnend am Tag des Verkaufs. Wenn Sie ein defektes Produkt haben, nehmen Sie bitte direkt Kontakt mit dem Verkäufer auf.

Defekte, die aufgrund von unangemessenem Umgang mit dem Gerät entstehen und Störungen aufgrund von Eingriffen und Reparaturen Dritter oder das Montieren von nicht-Originalteilen werden nicht von dieser Garantie abgedeckt. Die Quittung immer aufbewahren, ohne Quittung wird jegliche Garantie ausgeschlossen. Bei Schäden durch Nichteinhalten der Bedienungsanleitung erlischt die Garantie, Wir sind für daraus resultierende Folgeschäden nicht haftbar. Für Materialschäden oder Verletzungen aufgrund falscher Anwendung oder Nichtbefolgen der Sicherheitshinweise sind wir nicht haftbar. Schäden an den Zubehörteilen bedeutet nicht, dass das gesamte Gerät kostenlos ausgetauscht wird. In diesem Fall kontaktieren Sie unseren Kundendienst. Zerbrochenes Glas oder Kunststoffteile sind immer kostenpflichtig. Schäden an Verbrauchsmaterialien oder Verschleißteilen, sowie Reinigung, Wartung oder Austausch der besagten Teile werden durch die Garantie nicht abgedeckt und sind deshalb kostenpflichtig.

UMWELTGERECHTE ENTSORGUNG



Wiederverwertung – Europäischen Richtlinie 2012/19/EG

Dieses Symbol zeigt an, dass das Produkt nicht zusammen mit Haushaltsabfällen entsorgt werden darf. Um Umwelt- und Gesundheitsschäden durch unkontrollierte Abfallentsorgung zu verhindern,

■ bitte verantwortungsbewusst entsorgen, um die nachhaltige Wiederverwertung von Ressourcen zu fördern. Nutzen Sie zur Rückgabe Ihres Altgeräts bitte die Rückgabe- und Sammelsysteme oder wenden Sie sich an den Händler, bei dem Sie dieses Gerät erworben haben. Dieser kann das Gerät umweltschonend entsorgen.

Emerio Switzerland AG
Oberneuhofstrasse 1
6340 Baar
Switzerland

ERP-Informationen (DE)

Lieferant: Emerio Switzerland AG

Oberneuhofstrasse 1

6340 Baar

Switzerland

Erklärt für das im Folgenden beschriebene Produkt:

Erforderliche Angaben zu elektrischen Einzelraumheizgeräten

Modellkennung(en):					
Angabe	Symbol	Wert	Einheit	Angabe	Einheit
Wärmeleistung				Nur bei elektrischen Speicher-Einzelraumheizgeräten: Art der Regelung der Wärmezufuhr (bitte eine Möglichkeit auswählen)	
Nennwärmeleistung	P_{nom}	0.35	kW	manuelle Regelung der Wärmezufuhr mit integriertem Thermostat	Nein
Mindestwärmeleistung (Richtwert)	P_{min}	0.0	kW	Manuelle Heizregelung mit Raum- und/oder Außentemperaturrückmeldung	Nein
Maximale kontinuierliche Wärmeleistung	$P_{max,c}$	0.35	kW	elektronische Regelung der Wärmezufuhr mit Rückmeldung der Raum- und/oder Außentemperatur	Nein
Hilfsstromverbrauch	---	---	---	Wärmeabgabe mit Gebläseunterstützung	Nein
Bei Nennwärmeleistung	$e_{l_{max}}$	0.350	kW	Art der Wärmeleistung/ Raumtemperaturkontrolle (bitte eine Möglichkeit auswählen)	
Bei Mindestwärmeleistung	$e_{l_{min}}$	0.000	kW	einstufige Wärmeleistung, keine Raumtemperaturkontrolle	Nein
Im Bereitschaftszustand	$e_{l_{SB}}$	0.001	kW	zwei oder mehr manuell einstellbare Stufen, keine Raumtemperaturkontrolle	Nein
				Raumtemperaturkontrolle mit mechanischem Thermostat	Nein
				mit elektronischer Raumtemperaturkontrolle	Nein
				elektronische Raumtemperaturkontrolle und Tageszeitregelung	Nein
				elektronische Raumtemperaturkontrolle und Wochentagesregelung	Ja

				Sonstige Regelungsoptionen (Mehrfachnennungen möglich)	
				Raumtemperaturkontrolle mit Präsenzerkennung	Nein
				Raumtemperaturkontrolle mit Erkennung offener Fenster	Ja
				mit Fernbedienungsoption	Nein
				mit adaptiver Regelung des Heizbeginns	Nein
				mit Betriebszeitbegrenzung	Nein
				mit Schwarzkugelsensor	Nein
Kontaktangaben	Emerio Switzerland AG Oberneuhofstrasse 1 6340 Baar Switzerland				

Erfüllt die Anforderung der Richtlinien des Rates:

VERORDNUNG (EU) Nr. 2015/1188 DER KOMMISSION vom 28. April 2015 und Anpassung der VERORDNUNG (EU) 2016/2282 DER KOMMISSION zur Durchführung der Richtlinie 2009/125/EG des Europäischen Parlaments und des Rates im Hinblick auf die Festlegung von Anforderungen an die umweltgerechte Gestaltung von Einzelraumheizgeräten

Informationen bezüglich der Aufstellung, Nutzung und Wartung des Produktes sowie Elektro- und Elektronik-Altgeräten (WEEE) finden Verbraucher in der Bedienungsanleitung, die in der Verpackung mitgeliefert wird.

CONSIGNES DE SÉCURITÉ

Avant d'utiliser l'appareil, lisez toutes les consignes suivantes pour éviter des blessures et des dommages, et pour optimiser les performances de votre appareil. Conservez cette notice d'utilisation dans un endroit sûr. Si vous donnez ou transférez cet appareil à un tiers, veillez à lui remettre également cette notice d'utilisation.

En cas de détérioration due au non-respect par l'utilisateur des instructions de cette notice d'utilisation, la garantie est annulée. Le fabricant/importateur rejette toute responsabilité en cas de dommages dus au non-respect des instructions de la notice d'utilisation, à un usage négligent ou à l'usage non conforme aux exigences de cette notice d'utilisation.

1. Lisez et conservez ces instructions. Attention: les images incluses dans le manuel d'instructions servent de référence seulement.
2. Cet appareil peut être utilisé par des enfants âgés d'au moins 8 ans et par des personnes ayant des capacités physiques, sensorielles ou mentales réduites ou dénuées d'expérience ou de connaissance, s'ils (si elles) sont correctement surveillé(e)s ou si des instructions relatives à l'utilisation de l'appareil en toute sécurité leur ont été données et si les risques encourus ont été appréhendés.
3. Les enfants ne doivent pas jouer avec l'appareil.
4. Le nettoyage et l'entretien par l'utilisateur ne doivent pas être effectués par des enfants sans surveillance.
5. Il convient de maintenir à distance les enfants de moins de 3 ans, à moins qu'ils ne soient sous une surveillance continue.
6. Les enfants âgés entre 3 ans et 8 ans doivent uniquement mettre l'appareil en marche ou à l'arrêt, à condition que ce dernier ait été placé ou installé dans une position

normale prévue et que ces enfants disposent d'une surveillance ou aient reçu des instructions quant à l'utilisation de l'appareil en toute sécurité et en comprennent bien les dangers potentiels. Les enfants âgés entre 3 ans et 8 ans ne doivent ni brancher, ni régler ni nettoyer l'appareil, et ni réaliser l'entretien de l'utilisateur.

7. **ATTENTION - Certaines parties de ce produit peuvent devenir très chaudes et provoquer des brûlures. Il faut prêter une attention particulière en présence d'enfants et de personnes vulnérables.**
8. Si le câble d'alimentation est endommagé, il doit être remplacé par le fabricant, son service après vente ou des personnes de qualification similaire afin d'éviter un danger.
9. Avant d'insérer la fiche de l'appareil dans une prise secteur, vérifiez que la tension et la fréquence du secteur correspondent aux spécifications indiquées sur la plaque signalétique.
10. Cet appareil est destiné à être utilisé pour des applications domestiques ou similaires.
11. Ce radiateur n'est pas conçu pour être utilisé dans une salle de bains, dans une laverie ou tout autre lieu intérieur humide. Ne placez jamais le radiateur dans un endroit d'où il peut tomber dans une baignoire ou dans un autre récipient contenant de l'eau.
12. N'utilisez pas cet appareil pour sécher des vêtements ou des tissus.
13. L'appareil de chauffage ne doit pas être placé juste en dessous d'une prise de courant.
14. N'utilisez pas le radiateur si son cordon d'alimentation est abîmé.
15. N'utilisez pas le radiateur dans un endroit où des liquides inflammables sont stockés ni dans un endroit où il peut y avoir des vapeurs inflammables.
16. **ATTENTION:** Afin d'éviter une surchauffe, ne pas couvrir.

17. **MISE EN GARDE:** L'appareil de chauffage ne doit pas être utilisé si le panneau est endommagé.
18. Ne pas utiliser cet appareil de chauffage à proximité d'une baignoire, d'une douche ou d'une piscine.



19. Signifie "NE COUVREZ PAS LE RADIATEUR".
20. Veillez à ce que les matériaux combustibles, comme les meubles, les coussins, le linge de lit, les articles en papier, les rideaux etc. restent éloignés d'au moins 100 cm du radiateur.
21. Ce radiateur contient des pièces chaudes et générant des arcs électriques ou des étincelles. Ne l'utilisez pas dans les zones où de l'essence, de la peinture ou des liquides inflammables sont utilisés ou stockés.
22. Pour éviter de surcharger un circuit, ne branchez pas le radiateur sur un circuit sur lequel d'autres appareils fonctionnent déjà. N'installez pas le radiateur sous la prise murale.
23. Débranchez toujours l'appareil après son utilisation.
24. Ce radiateur est chaud quand il est en fonctionnement. Ne touchez pas l'élément chauffant du radiateur lorsque l'appareil est allumé.
25. Le radiateur est conçu pour être fixé au mur. Ne le fixez pas au plafond.
26. Éteignez, débranchez et laissez toujours refroidir le radiateur avant :
 - de le nettoyer,
 - d'effectuer des opérations d'entretien,
 - de toucher ou de déplacer le radiateur.
27. Le radiateur doit se trouver à au moins 40 cm (devant) et 20 cm (côtés) des autres objets et des murs.
28. Tenez les emballages et les sacs en plastique hors de portée des nourrissons et des enfants pour éviter tout risque d'étouffement.

29. Toute ouverture ou réparation de l'appareil (y compris son cordon et sa fiche d'alimentation) doit être confiée à une personne compétente et agréée.
30. Ce radiateur doit être utilisé exclusivement pour les usages prévus et conformément aux consignes données dans ce manuel.
31. En ce qui concerne les informations relatives à l'installation, veuillez vous référer au paragraphe ci-dessous du manuel.

DESCRIPTION DES PIÈCES

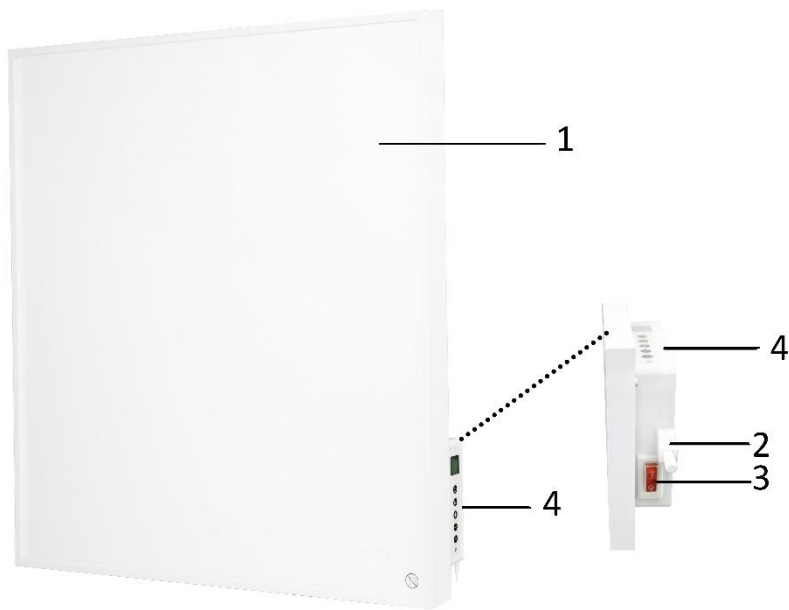

1. Élément chauffant
2. Capteur de température
3. Interrupteur d'alimentation
4. Panneau de contrôle

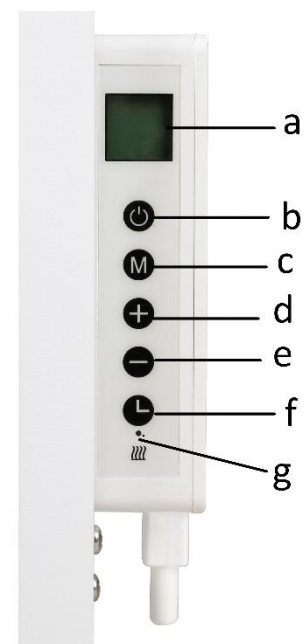

- a) Écran LCD
- b) Bouton marche/arrêt
- c) Bouton M (mode)
- d) Bouton +
- e) Bouton -
- f) Bouton minuterie
- g) Témoin de chauffe

Écran LCD

- a) Symbole date
- b) Symbole fonction détection de fenêtre ouverte
- c) Symbole minuterie
- d) Heure
- e) Température
- f) Symbole du mode Normal
- g) Symbole de la programmation hebdomadaire
- h) Durée de la programmation hebdomadaire

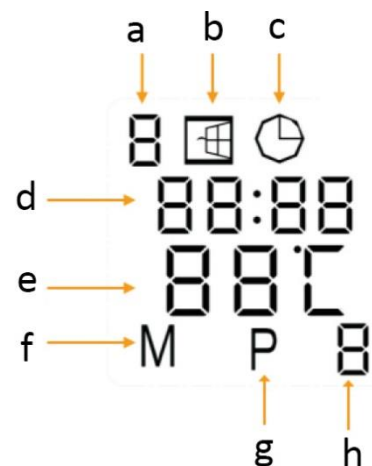

FIXATION MURALE

Un pack d'accessoires est fourni avec l'appareil. Utilisez ce pack pour fixer l'appareil au mur conformément aux illustrations ci-dessous. Avant de commencer le montage, vérifiez que l'appareil est éteint et débranché de la prise.

1. Utilisez le modèle fourni (a) pour marquer la position des trous de fixation sur le mur.
2. Percez les trous à l'aide d'un foret de 8 mm.

3. Insérez les chevilles à expansion en plastique dans les trous.
4. Vissez les 4 vis dans les chevilles en plastique.
5. Montez l'appareil sur les vis.
6. Faites glisser l'appareil vers la droite, puis vers le bas jusqu'à ce qu'il soit en place.

REMARQUE : les accessoires fournis dans le pack sont conçus pour fixer l'appareil sur un mur plein et vertical. Le radiateur doit être installé à au moins 20 cm de tout objet, mur, etc. ; il doit se trouver à au moins 20 cm du sol et du plafond.

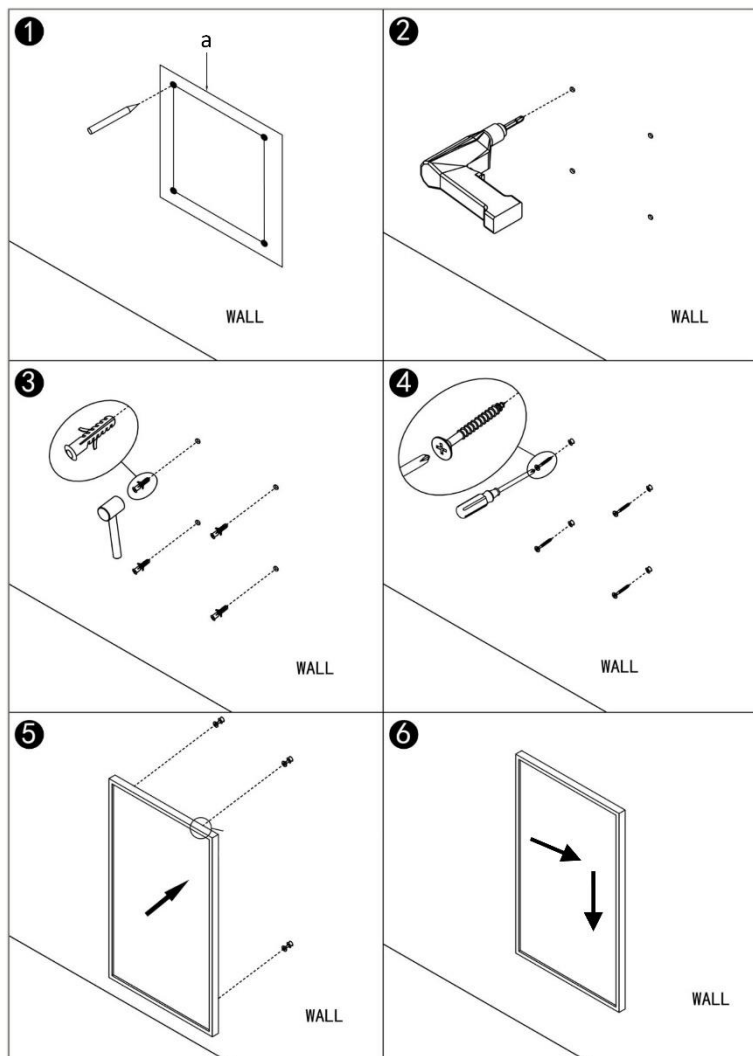

WALL: MUR

FONCTIONNEMENT

Branchez l'appareil sur une prise électrique adaptée. Mettez l'appareil en marche en appuyant sur le bouton marche/arrêt (l'interrupteur doit être en position I). L'interrupteur d'alimentation s'allume. L'écran LCD s'allume et affiche « OFF ». L'appareil est en veille. Appuyez sur le bouton marche/arrêt  pour allumer l'appareil.

1. Étalonnage du capteur de température

Appuyez sur le bouton + pendant 5 secondes pour afficher les paramètres d'étalonnage du capteur de température. Modifiez la valeur à l'aide des boutons + et -. La valeur doit être comprise entre -5 °C et +5 °C.

2. Réglage de la température désirée

1) Appuyez sur les boutons + ou - pour définir la température désirée. Vous pouvez choisir une

température comprise entre 0 °C et 37 °C.

- 2) La température désirée clignote à l'écran pendant quelques secondes, puis la température ambiante s'affiche à nouveau. Cela signifie que le réglage de la température a bien été enregistré.
- 3) Si la température désirée est supérieure à la température ambiante, l'appareil se met à chauffer et le témoin de chauffe s'allume. Une fois que la température ambiante a atteint la température désirée, l'appareil s'éteint automatiquement et se rallumera lorsque la température ambiante sera redescendue. Le témoin de chauffe s'éteindra et s'allumera à nouveau en fonction du fonctionnement du radiateur.

3. Minuterie

Appuyez brièvement sur le bouton . « 00 H » s'affiche à l'écran. Appuyez sur les boutons + et - pour définir la durée de fonctionnement désirée (entre 0 et 24 heures). L'appareil s'éteindra automatiquement à la fin de cette durée.

4. Arrêt

Appuyez à nouveau sur le bouton  pour éteindre l'appareil. Éteignez l'interrupteur d'alimentation et débranchez l'appareil de la prise secteur.

5. Programmation hebdomadaire

A. Réglage de l'heure : la date et l'heure doivent être réglées avant de définir une programmation hebdomadaire.

1) Lorsque le radiateur est allumé, appuyez longtemps sur le bouton  jusqu'à ce que vous entendiez un son aigu. Le symbole de la date clignote. Appuyez sur les boutons + et - pour définir le jour de la semaine (valeur entre 1 et 7) ;
1 = lundi, 2 = mardi, 3 = mercredi, 4 = jeudi, 5 = vendredi, 6 = samedi, 7 = dimanche.

2) Appuyez brièvement sur le bouton . L'heure clignote. Appuyez sur les boutons + et - pour définir l'heure (valeur entre 00 et 23).

3) Appuyez brièvement sur le bouton . Les minutes clignent. Appuyez sur les boutons + et - pour définir les minutes (valeur entre 00 et 59).

B. Programmation hebdomadaire

Lorsque l'appareil est allumé, appuyez sur le bouton M (mode) pour basculer en mode programmation hebdomadaire. Le symbole « P » apparaît sur l'écran. Le radiateur fonctionne désormais selon la programmation par défaut décrite ci-dessous.

Quatre plages horaires tous les jours.

Lundi 1 / Mardi 2 / Mercredi 3 / Jeudi 4 / Vendredi 5 / Samedi 6 / Dimanche 7				
Plage horaire	P1	P2	P3	P4
Heure	6 h 30	8 h 00	18 h 00	22 h 30
Température	21 °C	18 °C	21 °C	16 °C

Exemple : le lundi, la première plage horaire (P1) court de 6 h 30 à 8 h 00 ; la température définie pour cette plage est 21 °C. La deuxième plage (P2) court de 8 h 00 à 18 h 00 : la température définie pour cette plage est 18 °C. La troisième plage (P3) court de 18 h 00 à 22 h 30 : la température définie pour cette plage est 21 °C. La quatrième plage (P4) court de 22 h 30 (lundi soir) à 6 h 30 (mardi matin) : la température définie pour cette plage est 16 °C.

La température définie pour la plage en cours peut être modifiée une fois. Pour ce faire, appuyez directement sur les boutons +/- . L'appareil n'enregistrera pas cette modification pour le futur.

Pour modifier la programmation hebdomadaire, suivez la procédure ci-dessous.

- 1) Appuyez longtemps sur le bouton M (mode) jusqu'à entendre un son aigu. Le symbole de la date clignote. Appuyez sur les boutons + et - pour choisir le jour de la semaine que vous souhaitez modifier. « P1 » s'affiche sur l'écran.
- 2) Appuyez brièvement sur le bouton M (mode). L'heure clignote. Appuyez sur les boutons + et - pour définir l'heure à laquelle vous souhaitez que la première plage horaire de la journée commence. Chaque pression fait augmenter ou diminuer la valeur de 15 minutes.
- 3) Appuyez brièvement sur le bouton M (mode). La température clignote. Appuyez sur les boutons + et - pour définir la température souhaitée pour cette première plage horaire.
- 4) Appuyez brièvement sur le bouton M (mode) pour passer à la deuxième plage horaire de la journée. L'heure clignote à nouveau. Utilisez les boutons + et - pour définir l'heure à laquelle vous souhaitez que cette deuxième plage horaire commence. Chaque pression fait augmenter ou diminuer la valeur de 15 minutes.
- 5) Appuyez brièvement sur le bouton M (mode). La température clignote. Utilisez les boutons + et - pour définir la température souhaitée pour cette plage.
- 6) Répétez l'opération pour paramétrer les troisième et quatrième plages horaires.
- 7) Pour quitter les paramètres, appuyez sur le bouton .

Remarque : si l'appareil est éteint à l'aide de l'interrupteur d'alimentation ou s'il est débranché de sa prise électrique, tous les paramètres seront perdus.

Détection de fenêtre ouverte

L'appareil est équipé d'une fonctionnalité de détection de fenêtre ouverte. Si le système détecte que la température de la pièce baisse drastiquement en peu de temps alors que le radiateur chauffe, il en conclut qu'une fenêtre est ouverte. Dans ce cas, le symbole fenêtre clignote sur l'écran et le radiateur s'éteint pendant 30 minutes. Il se rallume ensuite et fonctionne selon les mêmes paramètres qu'avant son arrêt.

Appuyez sur le bouton - pendant 5 secondes pour activer/désactiver manuellement cette fonction. Le

symbole  apparaît ou disparaît sur l'écran.

SYSTÈME DE SÉCURITÉ

Cet appareil est doté d'un système de sécurité contre la surchauffe qui éteindra automatiquement l'appareil en cas de surchauffe.

NETTOYAGE DU RADIATEUR

Débranchez toujours le radiateur de la prise murale et laissez-le refroidir complètement avant de le nettoyer. Nettoyez l'extérieur de l'appareil en l'essuyant avec un chiffon humide puis un chiffon sec. N'utilisez pas de détergents ni d'abrasifs et ne laissez aucune eau pénétrer dans le radiateur.

RANGEMENT DU RADIATEUR

Lorsque le radiateur n'est pas utilisé pendant une longue période, il convient de le protéger de la poussière et de le stocker dans un endroit propre et sec.

DONNÉES TECHNIQUES

Alimentation : 220-240V ~ 50Hz

Consommation : 350W

GARANTIE ET SERVICE APRÈS-VENTE

Nos appareils sont soumis à un contrôle de qualité strict avant d'être livrés. Si l'appareil a toutefois été endommagé lors de la production ou du transport en dépit des soins que nous lui donnons, retournez l'appareil au vendeur. En plus des droits juridiques, le client a la possibilité dans les limites de la garantie de déposer les réclamations suivantes :

Nous offrons une garantie de 2 ans pour l'appareil acheté à partir de la date de vente. En cas de produit défectueux, vous pouvez retourner directement au point de vente.

Les défauts dus à une utilisation non conforme de l'appareil et les dommages dus à une intervention ou réparation faite par une tierce personne ou dus à l'installation de pièces qui ne sont pas d'origine ne sont pas couverts par cette garantie. Conservez toujours votre reçu, car sans celui-ci vous ne pourrez réclamer aucune sorte de garantie. Les dommages causés par le non-respect des instructions de ce manuel rendront la garantie caduque, nous déclinons toute responsabilité en cas de dommages indirects. Nous déclinons toute responsabilité en cas de dégâts matériels ou de dommages corporels causés par une utilisation inappropriée ou si les instructions de sécurité n'ont pas été convenablement observées. Si les accessoires sont endommagés, cela ne signifie pas que toute la machine sera remplacée gratuitement. Dans de tels cas, veuillez contacter notre assistance. Des pièces brisées en verre ou en plastique sont toujours sujettes à des frais. Les défauts des consommables ou des pièces susceptibles de s'user, ainsi que le nettoyage, l'entretien, réparation ou les frais d'expédition et de transport à destination et au départ de tout lieu de réparation. Desdites pièces ne sont pas couverts par la garantie et doivent donc être payés.

APPAREIL RESPECTUEUX DE L'ENVIRONNEMENT



Recyclage – Directive européenne 2012/19/EU

Ce symbole indique que le produit ne doit pas être jeté avec les ordures ménagères. Pour limiter les risques pour l'environnement et la santé entraînés par le rejet non contrôlé des déchets, recyclez ce produit pour promouvoir une réutilisation responsable de ses matériaux. Pour recycler votre

produit, utilisez les réseaux de collecte de votre région ou prenez contact avec le revendeur du produit. Ce dernier pourra vous aider à le recycler.

Emerio Switzerland AG

Oberneuhofstrasse 1

6340 Baar

Switzerland

Informations ERP (FR)

Fournisseur: Emerio Switzerland AG
 Oberneuhofstrasse 1
 6340 Baar
 Switzerland

Déclare que le produit désigné ci-dessous :

Exigences d'informations applicables aux dispositifs de chauffage décentralisés électriques

Référence(s) du modèle :					
Caractéristique	Symbole	Valeur	Unité	Caractéristique	Unité
Puissance thermique				Type d'apport de chaleur, pour les dispositifs de chauffage décentralisés électriques à accumulation uniquement (sélectionner un seul type)	
Puissance thermique nominale	P_{nom}	0.35	kW	Contrôle thermique manuel de la charge avec thermostat intégré.	Non
Puissance thermique minimale (indicative)	P_{min}	0.0	kW	Contrôle thermique manuel de la charge avec réception d'informations sur la température de la pièce et/ou extérieure.	Non
Puissance thermique maximale continue	$P_{max,c}$	0.35	kW	Contrôle thermique électronique de la charge avec réception d'informations sur la température de la pièce et/ou extérieure.	Non
Consommation d'électricité auxiliaire	---	---	---	Puissance thermique réglable par ventilateur	Non
À la puissance thermique nominale	e_{lmax}	0.350	kW	Type de contrôle de la puissance thermique/de la température de la pièce (sélectionner un seul type)	
À la puissance thermique minimale	e_{lmin}	0.000	kW	Contrôle de la puissance thermique à un palier, pas de contrôle de la température de la pièce.	Non
En mode veille	e_{lSB}	0.001	kW	Contrôle à deux ou plusieurs paliers manuels, pas de contrôle de la température de la pièce.	Non
				Contrôle de la température de la pièce avec thermostat mécanique.	Non
				Contrôle électronique de la température de la pièce.	Non
				Contrôle électronique de la température de la pièce et	Non

				programmeur journalier.	
				Contrôle électronique de la température de la pièce et programmeur hebdomadaire.	Oui
				Autres options de contrôle (sélectionner une ou plusieurs options)	
				Contrôle de la température de la pièce, avec détecteur de présence.	Non
				Contrôle de la température de la pièce, avec détecteur de fenêtre ouverte.	Oui
				Option contrôle à distance	Non
				Contrôle adaptatif de l'activation	Non
				Limitation de la durée d'activation	Non
				Capteur à globe noir	Non
Coordonnées de contact	Emerio Switzerland AG Oberneuhofstrasse 1 6340 Baar Switzerland				

Satisfait aux exigences des Directives du Conseil :

Règlement (UE) n° 2015/1188 de la Commission du 28 avril 2015 et amendé par le règlement (UE) n° 2016/2282 de la Commission portant application de la directive 2009/125/CE du Parlement européen et du Conseil en ce qui concerne les exigences d'écoconception des dispositifs de chauffage décentralisés.

En ce qui concerne les informations pour les consommateurs sur comment installer, utiliser et entretenir le produit, les informations DEEE, consultez le manuel d'instruction fourni avec l'emballage.

ISTRUZIONI DI SICUREZZA

Prima dell'uso, accertarsi di aver letto tutte le istruzioni riportate di seguito per evitare lesioni o danni e ottenere i migliori risultati dall'apparecchio. Conservare questo manuale in un luogo sicuro. In caso di passaggio di proprietà dell'apparecchio, includere anche questo manuale di istruzioni.

In caso di danni causati dal mancato rispetto delle istruzioni riportate in questo manuale, la garanzia sarà annullata. Il costruttore/importatore declina ogni responsabilità per danni causati dal mancato rispetto del manuale o da un uso negligente o non conforme con i requisiti riportati in questo manuale.

1. Leggere e conservare queste istruzioni. Attenzione! Le immagini contenute nel manuale sono esclusivamente a scopo di riferimento.
2. Questo dispositivo può essere utilizzato da bambini dagli 8 anni in su e da persone con ridotte capacità fisiche, sensoriali o mentali o che non abbiano la necessaria esperienza e conoscenza se hanno ricevuto adeguate istruzioni per utilizzare il dispositivo in maniera sicura e hanno compreso i rischi impliciti.
3. I bambini non devono giocare con il dispositivo.
4. La pulizia e la manutenzione da parte dell'utente non deve essere effettuata da bambini senza supervisione.
5. I bambini al di sotto dei 3 anni devono essere sempre supervisionati.
6. I bambini tra i 3 e gli 8 anni accenderanno/spegneranno il dispositivo purchè sia stato posizionato o installato nella sua normale posizione di funzionamento e purchè abbiano ricevuto una adeguata supervisione o istruzioni sull'utilizzo del dispositivo in modo sicuro e purchè comprendano i rischi impliciti del suo utilizzo. I bambini

dai 3 anni agli 8 non collegheranno, regoleranno nè svolgeranno operazioni di pulizia o manutenzione sullo stesso

7. **ATTENZIONE – Alcune parti del presente prodotto possono diventare molto calde e causare scottature. Fare particolare attenzione nel caso in cui siano presenti bambini e persone vulnerabili.**
8. Se il cavo di alimentazione è danneggiato, farlo sostituire dal produttore, dal servizio assistenza o personale qualificato per evitare pericoli.
9. Prima di collegare la spina alla presa di corrente, verificare che il voltaggio e la frequenza siano conformi alle specifiche riportate sulla targa dell'apparecchio.
10. Questo apparecchio è destinato all'uso domestico e applicazioni simili.
11. Non usare il riscaldatore nel bagno, in lavanderia o locali interni simili. Non collocarlo mai in posizioni da cui possa cadere in una vasca da bagno o in altri contenitori d'acqua.
12. Non usare all'esterno. Non usare l'apparecchio per asciugare indumenti o tessuti.
13. Il radiatore non deve essere posizionato immediatamente sotto una presa di corrente.
14. Non usare l'apparecchio se il cavo di alimentazione è danneggiato.
15. Non usare il riscaldatore in zone dove si conservano liquidi infiammabili o dove sono presenti vapori infiammabili.
16. **AVVERTENZA:** Per evitare che si surriscaldi, non coprire il riscaldatore.
17. **AVVERTENZA!** Non usare l'apparecchio se il pannello è danneggiato.
18. Non utilizzare l'unità nelle immediate vicinanze di bagni, docce o piscine.



19. Significa: “NON COPRIRE”.
20. Conservare materiali combustibili come mobili, cuscini, lenzuola, giornali, indumenti, tende, ecc. ad almeno 100 cm di distanza dall'apparecchio.
21. Questo apparecchio contiene parti calde che emettono scintille o archi elettrici. Non usare l'apparecchio in locali in cui benzina, vernici o liquidi infiammabili sono usati o conservati.
22. Per evitare il sovraccarico del circuito elettrico, non collegare l'apparecchio a una presa di corrente che alimenta altri apparecchi elettrici. Non installare l'apparecchio sotto la presa di corrente.
23. Scollegare l'apparecchio dalla rete elettrica quando non è in uso.
24. L'apparecchio è caldo durante l'uso. Non toccare il pannello riscaldante quando è acceso.
25. L'apparecchio è progettato per essere fissato alla parete; non fissarlo al soffitto.
26. Spegnerne l'apparecchio, scollegarlo dalla presa di corrente e lasciarlo raffreddare prima di:
- pulirlo;
 - sottoporlo a manutenzione;
 - toccarlo o spostarlo.
27. Lasciare uno spazio libero di almeno 40 cm davanti all'apparecchio e di 20 cm ai lati.
28. Tenere i materiali di imballaggio come i sacchetti di plastica fuori dalla portata di bambini e neonati per evitare il rischio di soffocamento.
29. L'apparecchio (inclusi la spina e il cavo di alimentazione) può essere aperto e/o riparato esclusivamente da personale autorizzato e qualificato.
30. Usare l'apparecchio esclusivamente per lo scopo per cui è progettato e come descritto in questo manuale.

31. Per quanto riguarda le informazioni che riguardano l'installazione, far riferimento al paragrafo di seguito del manuale.

DESCRIZIONE DELLE PARTI

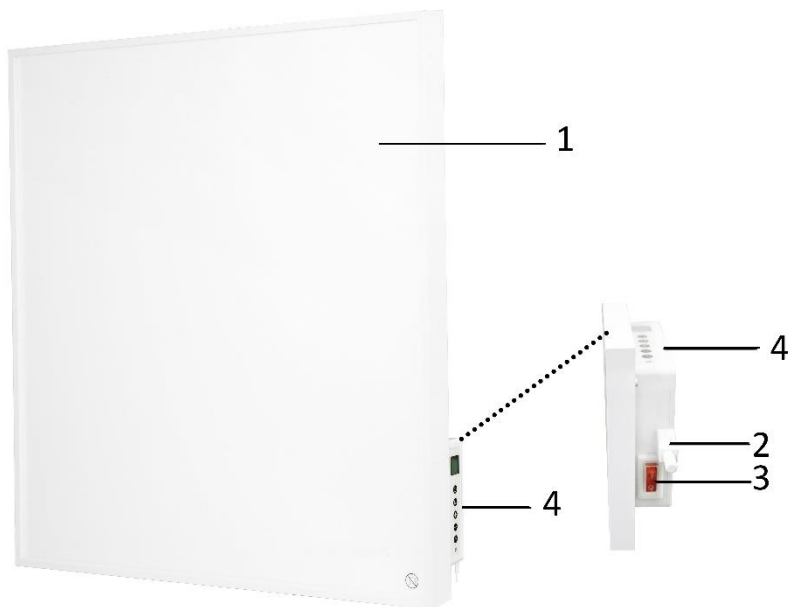

1. Pannello riscaldante
2. Sensore della temperatura
3. Interruttore di alimentazione
4. Pannello di controllo

- a) Display LCD
- b) Pulsante di avvio/arresto
- c) Pulsante della modalità
- d) Pulsante di aumento del valore
- e) Pulsante di diminuzione del valore
- f) Pulsante del timer
- g) Indicatore luminoso di riscaldamento

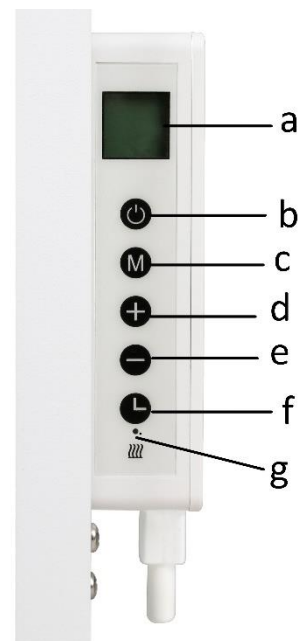
**Display LCD**

- a) Indicatore della data
- b) Indicatore di rilevamento di finestre aperte
- c) Indicatore del timer
- d) Orologio
- e) Temperatura
- f) Indicatore della modalità normale
- g) Indicatore della programmazione settimanale
- h) Intervallo della programmazione settimanale

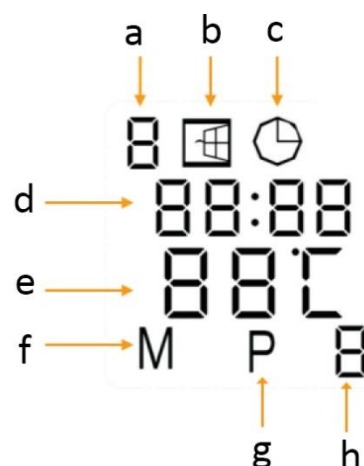
**FISSAGGIO ALLA PARETE**

Insieme all'apparecchio è fornito un set di accessori. Usarli per fissare l'apparecchio alla parete, come descritto di seguito. Prima di installare l'apparecchio, assicurarsi che sia spento e scollegato dalla presa di corrente.

1. Usare il modello di installazione fornito (a) per contrassegnare la posizione dei fori sulla parete.
2. Praticare i fori usando una punta da trapano da 8 mm.
3. Inserire i tasselli in plastica nei fori.

4. Avvitare le 4 viti nei tasselli in plastica.
5. Fissare l'apparecchio sulle viti.
6. Spostare l'apparecchio verso destra e verso il basso finché non è fissato saldamente.

NOTA: il kit fornito insieme all'apparecchio è progettato per il fissaggio verticale su una parete solida.

L'apparecchio deve essere fissato ad almeno 20 cm di distanza da qualsiasi oggetto o parete, ad almeno 20 cm di distanza dal pavimento e ad almeno 20 cm di distanza dal soffitto.

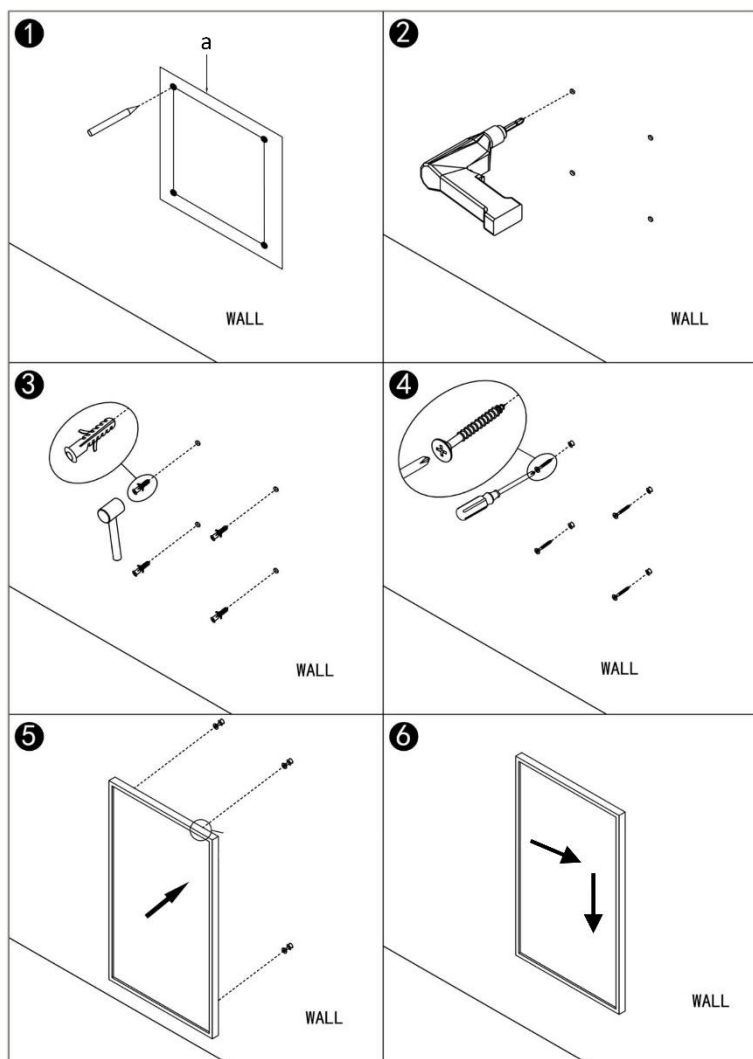

WALL: PARETE

UTILIZZO

Collegare l'apparecchio a una presa di corrente adatta. Accendere l'apparecchio portando l'interruttore di alimentazione in posizione "I". L'interruttore si illuminerà. Il display si illuminerà, e apparirà la scritta "OFF".

L'apparecchio entrerà in modalità di standby. Premere il pulsante di avvio/arresto  per avviare l'apparecchio.

1. Calibrazione della temperatura

Tenere premuto il pulsante + per 5 secondi per accedere alla modalità di calibrazione della temperatura; regolare il valore sul display premendo i pulsanti + e -. L'intervallo di calibrazione è compreso tra -5 e +5.

2. Impostazione della temperatura

- 1) Premere il pulsante + o - per impostare la temperatura desiderata. La temperatura può essere impostata tra 0°C e 37°C.
- 2) Sul display lampeggerà per qualche secondo la temperatura impostata, quindi riapparirà la

temperatura corrente. Ciò indica che la temperatura è stata impostata.

- 3) Se la temperatura impostata è superiore alla temperatura corrente l'apparecchio si avvierà, e l'indicatore di riscaldamento si accenderà. Al raggiungimento della temperatura impostata l'apparecchio si arresterà automaticamente, e si riavvierà quando la temperatura corrente scende al di sotto di quella impostata. L'indicatore di riscaldamento si accenderà o si spegnerà di conseguenza.

3. Arresto automatico

Premere brevemente il pulsante ; sul display apparirà "00 H". Premere il pulsante + o – per impostare la durata di funzionamento desiderata tra 0 e 24 ore. L'apparecchio si arresterà automaticamente allo scadere del conto alla rovescia.

4. Spegnimento

Premere nuovamente il pulsante  per arrestare l'apparecchio. Spegner l'apparecchio premendo l'interruttore di alimentazione e scollegare il cavo di alimentazione dalla presa di corrente.

5. Programmazione settimanale

- A. Prima di impostare la programmazione settimanale è necessario impostare l'ora e il giorno correnti come descritto di seguito.

- 1) Quando l'apparecchio è acceso, tenere premuto il pulsante  finché non viene emesso un segnale acustico; l'indicatore della data lampeggerà. Premere il pulsante + o – per impostare il giorno della settimana corrente tra 1 e 7.

1 = lunedì, 2 = martedì 3 = mercoledì, 4 = giovedì, 5 = venerdì, 6 = sabato, 7 = domenica

- 2) Premere brevemente il pulsante ; le cifre dell'ora lampeggeranno. Premere il pulsante + o – per impostare l'ora corrente tra 00 e 23.

- 3) Premere brevemente il pulsante ; le cifre dei minuti lampeggeranno. Premere il pulsante + o – per impostare i minuti correnti tra 00 e 59.

B. Programmazione settimanale

Quando l'apparecchio è acceso, premere il pulsante M per attivare la modalità di programmazione settimanale; sul display apparirà l'indicatore P. Ora l'apparecchio funzionerà secondo la programmazione settimanale predefinita, descritta di seguito.

Ogni giorno è suddiviso in quattro intervalli.

Lunedì 1 / Martedì 2 / Mercoledì 3 / Giovedì 4 / Venerdì 5 / Sabato 6 / Domenica 7				
Intervallo	P 1	P 2	P 3	P 4
Orario di avvio	6:30	8:00	18:00	22:30
Temperatura	21°C	18°C	21°C	16°C

Esempio: il lunedì, il primo intervallo (P 1) va dalle 6:30 alle 8:00, e la temperatura impostata per questo intervallo è 21°C; il secondo intervallo (P 2) va dalle 8:00 alle 18:00, e la temperatura impostata per questo intervallo è 18°C; il terzo intervallo (P 3) va dalle 18:00 alle 22:30, e la temperatura impostata per questo intervallo è 21°C; il quarto intervallo (P 4) va dalle 22:30 alle 6:30 di martedì, e la temperatura impostata per questo intervallo è 16°C.

Se si desidera modificare temporaneamente la temperatura impostata per il intervallo corrente, premere direttamente il pulsante + o –. L'apparecchio non memorizzerà questa modifica.

Se si desidera modificare permanentemente la programmazione settimanale, procedere come descritto di seguito.

- 1) Tenere premuto il pulsante M finché non viene emesso un segnale acustico; l'indicatore della data lampeggerà. Premere il pulsante + o – per impostare il giorno che si desidera programmare; sul display apparirà "P 1".
- 2) Premere brevemente il pulsante M; le cifre dell'ora lampeggeranno. Premere il pulsante + o – per impostare l'orario di avvio del primo intervallo. Ogni pressione aumenterà o diminuirà il valore di 15 minuti.
- 3) Premere brevemente il pulsante M; la temperatura lampeggerà. Premere il pulsante + o – per impostare la temperatura del primo intervallo.
- 4) Premere brevemente il pulsante M per passare all'impostazione del secondo intervallo; le cifre dell'ora lampeggeranno. Premere il pulsante + o – per impostare l'orario di avvio del secondo intervallo. Ogni pressione aumenterà o diminuirà il valore di 15 minuti.
- 5) Premere brevemente il pulsante M; la temperatura lampeggerà. Premere il pulsante + o – per impostare la temperatura di questo intervallo.
- 6) Ripetere le operazioni precedenti per impostare il terzo e il quarto intervallo.
- 7) Per uscire dalla modalità di impostazione, premere il pulsante .

Nota: se l'apparecchio viene spento tramite l'interruttore di alimentazione o scollegando il cavo di alimentazione dalla presa di corrente, tutte le impostazioni verranno annullate.

Rilevamento di finestre aperte

L'apparecchio è dotato di una funzione di rilevamento di finestre aperte. Se l'apposito sensore rileva che la temperatura del locale si abbassa significativamente in poco tempo quando l'apparecchio è in funzione, l'indicatore del rilevamento di finestre aperte inizierà a lampeggiare sul display; l'apparecchio si spegnerà per 30 minuti e si riavvierà automaticamente con l'impostazione precedente dopo 30 minuti.

Tenere premuto il pulsante – per 5 secondi per attivare o disattivare questa funzione; l'indicatore  si illuminerà o si spegnerà di conseguenza.

DISPOSITIVO DI SICUREZZA

L'apparecchio è dotato di un dispositivo di sicurezza che arresta automaticamente l'unità in caso di surriscaldamento.

PULIZIA DELL'APPARECCHIO

Scollegare l'apparecchio dalla presa di corrente e attendere che si raffreddi completamente prima di pulirlo. Pulire le superfici esterne dell'apparecchio con un panno umido e un panno asciutto. Non usare detergenti o sostanze abrasive ed evitare l'infiltrazione di acqua nell'apparecchio.

CONSERVAZIONE DELL'APPARECCHIO

In previsione di un lungo periodo di inutilizzo, proteggere l'apparecchio dalla polvere e riporlo in un luogo pulito e asciutto.

DATI TECNICI

Voltaggio di esercizio: 220-240V ~ 50Hz

Consumo di energia: 350W

GARANZIA E SERVIZIO DI ASSISTENZA

Prima della fornitura, i nostri apparecchi vengono sottoposti ad un severo controllo di qualità. Se, nonostante la massima cura, si sono verificati danni durante la produzione o il trasporto, si prega di restituire l'apparecchio al rivenditore. Oltre ai diritti legali previsti dalla legge, l'acquirente può far valere i diritti derivanti dalla seguente garanzia:

Concediamo 2 anni di garanzia sull'apparecchio acquistato; il periodo di garanzia inizia dal giorno dell'acquisto. Durante questo periodo ripariamo o sostituiamo gratuitamente ogni componente guasto, la cui malfunzione può essere manifestamente attribuita a difetti del materiale o al processo di produzione. In caso di apparecchio difettoso, rivolgersi direttamente al rivenditore.

I difetti derivanti da un uso scorretto dell'apparecchio e le malfunzioni dovute all'intervento o alla riparazione da parte di terzi o alla sostituzione di componenti con ricambi non originali non sono coperti da questa garanzia.

Conservare sempre lo scontrino, senza il quale non è possibile far valere la garanzia. I danni dovuti al non rispetto del manuale di istruzioni rendono nulla la garanzia; se ciò porta a conseguenti danni non potremmo essere ritenuti responsabili. Decliniamo inoltre qualsiasi responsabilità per eventuali danni o lesioni personali causati da un uso improprio o in caso di mancata aderenza al manuale di istruzioni. Eventuali danni agli accessori non implicano la sostituzione gratuita dell'intero apparecchio. In tal caso, contattare il reparto di assistenza. La rottura di componenti in vetro o plastica è sempre soggetta a un costo. I difetti ai componenti di consumo o a componenti soggetti a usura, compresa la pulizia, manutenzione, sostituzione o le spese di spedizione e di trasporto verso il luogo di riparazione e ritorno, degli stessi, non sono coperti dalla garanzia e saranno soggetti a un costo.

SMALTIMENTO ECOCOMPATIBILE



Riciclaggio – Direttiva europea 2012/19/EU

Questo simbolo indica che il prodotto non deve essere smaltito con altri rifiuti domestici. Per prevenire rischi all'ambiente o alla salute da uno smaltimento non controllato, riciclare responsabilmente per promuovere un riutilizzo sostenibile delle risorse materiali. Per restituire il dispositivo utilizzato, servirsi dei sistemi di restituzione e raccolta o contattare il proprio rivenditore autorizzato dove il prodotto è stato acquistato. Il rivenditore autorizzato si occuperà dello smaltimento sicuro del prodotto.

Emerio Switzerland AG
Oberneuhofstrasse 1
6340 Baar
Switzerland

Informazioni ERP (IT)

Il fornitore: Emerio Switzerland AG
 Oberneuhofstrasse 1
 6340 Baar
 Switzerland

dichiara che il prodotto descritto di seguito

Informazioni obbligatorie per gli apparecchi per il riscaldamento d'ambiente locale elettrici

Identificativo del modello:					
Dato	Simbolo	Valore	Unità	Dato	Unità
Potenza termica				Tipo di potenza termica, solo per gli apparecchi per il riscaldamento d'ambiente locale elettrici ad accumulo (indicare una sola opzione)	
Potenza termica nominale	P_{nom}	0.35	kW	controllo manuale del carico termico, con termostato integrato	No
Potenza termica minima (indicativa)	P_{min}	0.0	kW	controllo manuale del carico termico con riscontro della temperatura ambiente e/o esterna	No
Massima potenza termica continua	$P_{max,c}$	0.35	kW	controllo elettronico del carico termico con riscontro della temperatura ambiente e/o esterna	No
Consumo ausiliario di energia elettrica	-	---	-	potenza termica assistita da ventilatore	No
Alla potenza termica nominale	e_{lmax}	0.350	kW	Tipo di potenza termica/controllo della temperatura ambiente (indicare una sola opzione)	
Alla potenza termica minima	e_{lmin}	0.000	kW	potenza termica a fase unica senza controllo della temperatura ambiente	No
In modalità standby	e_{lsb}	0.001	kW	due o più fasi manuali senza controllo della temperatura ambiente	No
				con controllo della temperatura ambiente tramite termostato meccanico	No
				con controllo elettronico della temperatura ambiente	No
				con controllo elettronico della temperatura ambiente e temporizzatore giornaliero	No
				con controllo elettronico della	Sì

				temperatura ambiente e temporizzatore settimanale	
				Altre opzioni di controllo (è possibile selezionare più opzioni)	
				controllo della temperatura ambiente con rilevamento di presenza	No
				controllo della temperatura ambiente con rilevamento di finestre aperte	Sì
				con opzione di controllo a distanza	No
				con controllo di avviamento adattabile	No
				con limitazione del tempo di funzionamento	No
				con termometro a globo nero	No
Contatti	Emerio Switzerland AG Oberneuhofstrasse 1 6340 Baar Switzerland				

è conforme ai requisiti fissati dalle seguenti direttive:

REGOLAMENTO (UE) N. 2015/1188 DELLA COMMISSIONE del 28 aprile 2015 e REGOLAMENTO (UE) N. 2016/2282 recante modalità di applicazione della direttiva 2009/125/CE del Parlamento europeo e del Consiglio in merito alle specifiche per la progettazione ecocompatibile degli apparecchi per il riscaldamento d'ambiente locale

Per le informazioni destinate ai consumatori sulle modalità di installazione, utilizzo e manutenzione del prodotto e le informazioni RAEE, consultare il manuale di istruzioni incluso nella confezione.