

emerio[®]

CH-121858



Convector heater (EN)

Konvektor (DE)

Konvektorelement (SE)

Convectorverwarming (NL)

Konvektor (FI)

Konvektorvarmer (NOR)

Konvektionsvarmeapparat (DK)

CE

Content – Inhalt – Innehåll – Inhoud – Pitoisuus – Innhold– Indhold

Instruction manual – English	- 2 -
Bedienungsanleitung – German	- 9 -
Bruksanvisning – Swedish.....	- 17 -
Gebruiksaanwijzing – Dutch	- 24 -
Käyttöohje – Finnish.....	- 32 -
Brukermanual – Norwegian.....	- 39 -
Brugsanvisning – Danish.....	- 46 -

This product is only suitable for well insulated spaces or occasional use.

SAFETY INSTRUCTIONS

Before use make sure to read all of the below instructions in order to avoid injury or damage, and to get the best results from the appliance. Make sure to keep this manual in a safe place. If you give or transfer this appliance to someone else make sure to also include this manual.

In case of damage caused by user failing to follow the instructions in this manual the warranty will be void. The manufacturer/importer accepts no liability for damages caused by failure to follow the manual, a negligent use or use not in accordance with the requirements of this manual.

1. This appliance can be used by children aged from 8 years and above and persons with reduced physical, sensory or mental capabilities or lack of experience and knowledge if they have been given supervision or instruction concerning use of the appliance in a safe way and understand the hazards involved.
2. Children shall not play with the appliance.
3. Cleaning and user maintenance shall not be made by children without supervision.
4. Children of less than 3 years should be kept away unless continuously supervised.
5. Children aged from 3 years and less than 8 years shall only switch on/off the appliance provided that it has been placed or installed in its intended normal operating position and they have been given supervision or instruction concerning use of the appliance in a safe way and understand the hazards involved. Children aged from 3 years and less than 8 years shall not plug in, regulate and clean the appliance or perform user maintenance.

6. **CAUTION — Some parts of this product can become very hot and cause burns. Particular attention has to be given where children and vulnerable people are present.**
7. If the supply cord is damaged, it must be replaced by the manufacturer, its service agent or similarly qualified persons in order to avoid a hazard.
8. **WARNING:** In order to avoid overheating, do not cover the heater.
9. Do not use this heater in the immediate surroundings of a bath, a shower or a swimming pool.
10. The heating appliance must not be placed just below an electrical outlet.



11. Means “DO NOT COVER”.
12. Before inserting the plug into the mains socket, please check that the voltage and frequency comply with the specifications on the rating label.
13. Disconnect the mains plug from the socket when the appliance is not in use and before cleaning.
14. Ensure that the mains cable is not hung over sharp edges and keep it away from hot objects and open flames.
15. Do not immerse the appliance or the mains plug in water or other liquids. There is danger to life due to electric shock!
16. To remove the plug from the plug socket, pull the plug. Do not pull the power cord.
17. Do not touch the appliance if it falls into water. Remove the plug from its socket, turn off the appliance and send it to an authorized service center for repair.
18. Do not plug or unplug the appliance from the electrical outlet with a wet hand.
19. Never attempt to open the housing of the appliance, or to repair the appliance yourself. This could cause electric shock.

20. Never leave the appliance unattended during use.
21. This appliance is not designed for commercial use.
22. Do not use the appliance for other than intended use.
23. Do not wind the cord around the appliance and do not bend it.
24. The heater is not intended for use in bathrooms, laundry areas, near swimming pools or similar wet indoor locations. Never place the heater where it may fall into a bathtub or any other water container.
25. Do not use outdoors.
26. Do not cover or obstruct any of the heat outlet grilles or the air intake openings of the heater.
27. Do not place the heater on carpets with a very deep pile.
28. Do not insert any object through the heat outlet or air intake grilles of the heater.
29. Do not use the heater in areas where flammable liquids are stored or where flammable fumes may be present.
30. Particular care should be taken when the heater is situated in areas occupied by children or disabled persons.
31. Always unplug the heater when moving it from one location to another.
32. This heating device is not suitable for assembling in vehicles and machines.
33. Do not use the heater unless the feet are correctly attached.
34. Always ensure that the heater is placed on a firm level surface. Ensure that the heater is not positioned close to curtains or furniture as this could create a fire hazard.
35. Regarding the information pertaining to the installation, please refer to the below paragraph of the manual.

PARTS DESCRIPTION

1. Thermostat knob
2. Air outlet
3. Power switch (750W; 1250W; 2000W)

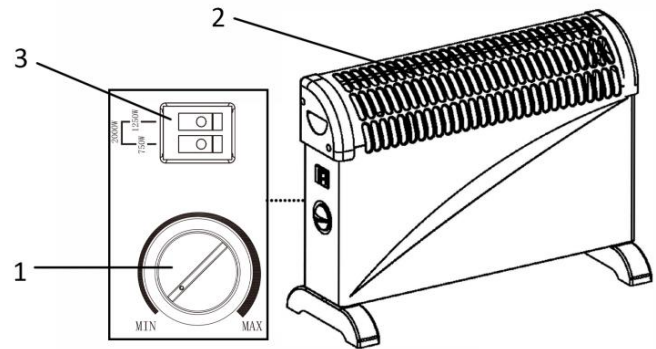

ASSEMBLY OF THE HEATER

Before using the heater, the feet (supplied separately in the box) must be fitted to the unit.

These are to be attached to the base of the heater using the 4 self-tapping screws provided, taking care to ensure that they are located correctly in the bottom ends of the heater side moldings.

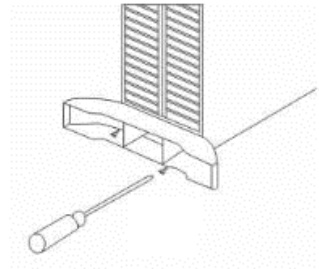

OPERATION OF THE HEATER

Note: When the heater is turned on for the first time, or when it is turned on after a longer period of storage, it is normal that the heater may emit some smell and fumes. This will disappear when the heater has been on a short while.

- Set the thermostat to the minimal position and insert the plug to the power supply.
- Turn on the power switch: 750W, 1250W, 2000W.
- Turn the thermostat knob in a clockwise direction to the max position.
- Once the room temperature has reached the desired value, turn the thermostat knob slowly in anti-clockwise direction until you hear a "click" sound; this is the setting temperature.
- The appliance will automatically maintain the setting temperature. It will switch on when the room temperature is below the setting, and switch off if it is above the setting.

SAFETY SYSTEM

The appliance has a resumable safety system which automatically switches off the unit when overheated, for example, due to the total or partial obstruction of the vents. In this case, switch off the appliance, remove the plug from the socket. Let it cool down for about 30 minutes and remove the object which is obstructing the vents. Then put the plug in the socket and switch on the heater. It should now operate normally.

Irretrievable safety system: When overheat happened, if above resumable safety system is out of order or if resumable safety system switches off the appliance, but the internal temperature continues to rise, irretrievable safety system will work. If this situation happens, the appliance shall be send to repair.

CLEANING THE HEATER

1. Always unplug the heater from the wall socket and allow it to cool down completely before cleaning.
2. Clean the outside of the heater by wiping with a damp cloth and with a dry cloth.
3. Do not use any detergents or abrasives and do not allow any water to penetrate the heater.

STORING THE HEATER

When the heater is not used for a long time it should be protected from dust and stored in a clean dry place.

TECHNICAL DATA

Supply voltage: 220-240V ~ 50-60Hz

Power consumption: 1800-2000W

GUARANTEE AND CUSTOMER SERVICE

Before delivery our devices are subjected to rigorous quality control. If, despite all care, damage has occurred during production or transportation, please return the device to your dealer. In addition to statutory legal rights, the purchaser has an option to claim under the terms of the following guarantee:

For the purchased device we provide 2 years guarantee, commencing from the day of sale. If you have a defective product, you can directly go back to the point of purchase.

Defects which arise due to improper handling of the device and malfunctions due to interventions and repairs by third parties or the fitting of non-original parts are not covered by this guarantee. Always keep your receipt, without the receipt you can't claim any form of warranty. Damage caused by not following the instruction manual, will lead to a void of warranty, if this results in consequential damages then we will not be liable. Neither can we hold responsible for material damage or personal injury caused by improper use if the instruction manual is not properly executed. Damage to accessories does not mean free replacement of the whole appliance. In such case please contact our service department. Broken glass or breakage of plastic parts is always subject to a charge. Defects to consumables or parts subjected to wearing, as well as cleaning, maintenance or the replacement of said parts are not covered by the warranty and are to be paid.

ENVIRONMENT FRIENDLY DISPOSAL



Recycling – European Directive 2012/19/EU

This marking indicates that this product should not be disposed with other household wastes. To prevent possible harm to the environment or human health from uncontrolled waste disposal, recycle it responsibly to promote the sustainable reuse of material resources. To return your used device, please use the return and collection systems or contact the retailer where the product was purchased. They can take this product for environmental safe recycling.

ERP information (EN)

Supplier: Emerio International AB
 Smedjegatan 6
 131 54 Nacka
 Sweden

Declare that the product detailed below:

Information requirements for electric local space heaters

Model identifier(s):					
Item	Symbol	Value	Unit	Item	Unit
Heat output				Type of heat input, for electric storage local space heaters only (select one)	
Nominal heat output	P_{nom}	1.8-2.0	kW	manual heat charge control, with integrated thermostat	No
Minimum heat output (indicative)	P_{min}	0.75	kW	manual heat charge control with room and/or outdoor temperature feedback	No
Maximum continuous heat output	$P_{max,c}$	2.00	kW	electronic heat charge control with room and/or outdoor temperature feedback	No
Auxiliary electricity consumption				fan assisted heat output	No
At nominal heat output	e_{lmax}	N/A	kW	Type of heat output/room temperature control (select one)	
At minimum heat output	e_{lmin}	N/A	kW	single stage heat output and no room temperature control	No
In standby mode	e_{lSB}	0	kW	Two or more manual stages, no room temperature control	No
				with mechanic thermostat room temperature control	Yes
				with electronic room temperature control	No
				electronic room temperature control plus day timer	No
				electronic room temperature control plus week timer	No
				Other control options (multiple selections possible)	
				room temperature control, with presence detection	No
				room temperature control, with open window detection	No
				with distance control option	No

				with adaptive start control	No
				with working time limitation	No
				with black bulb sensor	No
Contact details	Emerio International AB Smedjegatan 6 131 54 Nacka Sweden				

Satisfies the requirement of the Council Directives:

COMMISSION REGULATION (EU) No 2015/1188 of 28 April 2015 and Amending COMMISSION REGULATION (EU) 2016/2282 implementing Directive 2009/125/EC of the European Parliament and of the Council with regard to ecodesign requirements for local space heaters

Regarding information for consumers on how to install, use and maintain the product, WEEE information, please check the instruction manual provided with packaging.

Dieses Produkt ist nur für gut isolierte Räume oder für den gelegentlichen Gebrauch geeignet.

SICHERHEITSHINWEISE

Lesen Sie vor dem Gebrauch unbedingt die nachfolgenden Anleitungen, um Verletzungen oder Beschädigungen zu vermeiden und das beste Ergebnis mit dem Gerät zu erzielen. Bewahren Sie diese Bedienungsanleitung an einem sicheren Ort auf. Wenn Sie dieses Gerät an eine andere Person weitergeben, stellen Sie sicher, dass Sie auch diese Bedienungsanleitung aushändigen.

Im Falle von Beschädigungen, die durch die Missachtung der Anleitungen in dieser Bedienungsanleitung verursacht wurden, wird die Garantie ungültig. Der Hersteller/Importeur haftet nicht für Schäden, die durch Missachtung der Bedienungsanleitung, fahrlässigen Gebrauch oder Benutzung, die nicht in Übereinstimmung mit den Anforderungen dieser Bedienungsanleitung erfolgt, verursacht wurden.

1. Dieses Gerät kann von Kindern ab 8 Jahren und Personen mit eingeschränkten körperlichen, sensorischen oder geistigen Fähigkeiten oder mangelnder Erfahrung und Kenntnis benutzt werden, wenn sie beaufsichtigt werden oder in die sichere Benutzung des Gerätes unterwiesen werden und die damit verbundenen Gefahren verstehen.
2. Kinder dürfen nicht mit dem Gerät spielen.
3. Die Reinigung und vom Benutzer auszuführende Wartungsarbeiten dürfen von Kindern nur unter Aufsicht durchgeführt werden.
4. Kinder unter 3 Jahren sollten ferngehalten werden; es sei denn, sie werden kontinuierlich beaufsichtigt.
5. Kinder ab 3 Jahren und unter 8 Jahren sollten das Gerät nur ein-/ausschalten dürfen, wenn es in seiner normalen, bestimmungsgemäßen Betriebsposition aufgestellt oder

installiert wurde, und wenn sie beaufsichtigt werden oder in die sichere Benutzung des Gerätes unterwiesen werden und die damit verbundenen Gefahren verstehen. Kinder ab 3 Jahren und unter 8 Jahren dürfen nicht den Gerätestecker in die Steckdose stecken, das Gerät einstellen und reinigen oder vom Benutzer auszuführende Wartungsarbeiten durchführen.

6. **VORSICHT — Einige Teile dieses Produktes können sehr heiß werden und Verbrennungen verursachen. Lassen Sie besondere Vorsicht walten, wenn Kinder und schutzbedürftige Personen anwesend sind.**
7. Wenn das Netzkabel beschädigt ist, muss es vom Hersteller, seinem Kundendienst oder einer ähnlich qualifizierten Person ausgewechselt werden, um Gefahren zu vermeiden.
8. **WARNUNG:** Um ein Überhitzen zu vermeiden, bedecken Sie das Heizgerät nicht.
9. Benutzen Sie dieses Heizgerät nicht in der unmittelbaren Umgebung eines Bades, einer Dusche oder eines Schwimmbeckens.
10. Das Heizgerät darf nicht direkt unter einer Steckdose aufgestellt werden.



11.  Bedeutet „NICHT BEDECKEN“.
12. Bevor Sie den Stecker mit der Netzsteckdose verbinden, prüfen Sie bitte, ob die Spannung und die Frequenz mit den Angaben auf dem Typenschild übereinstimmen.
13. Ziehen Sie den Netzstecker aus der Steckdose, wenn das Gerät nicht benutzt und bevor es gereinigt wird.
14. Achten Sie darauf, dass das Netzkabel nicht über scharfe Kanten hängt und halten Sie es von heißen Objekten und offenen Flammen fern.

15. Tauchen Sie das Gerät oder den Netzstecker nicht in Wasser oder andere Flüssigkeiten. Es besteht Lebensgefahr aufgrund von Stromschlag!
16. Um den Stecker aus der Steckdose zu entfernen, ziehen Sie am Stecker. Ziehen Sie nicht am Kabel.
17. Berühren Sie das Gerät nicht, wenn es ins Wasser gefallen ist. Ziehen Sie den Stecker aus der Steckdose, schalten Sie das Gerät aus und schicken Sie es an einen autorisierten Kundendienst zwecks Reparatur.
18. Den Netzstecker des Gerätes nicht mit einer nassen Hand aus der Steckdose ziehen oder mit der Steckdose verbinden.
19. Versuchen Sie unter keinen Umständen, das Gehäuse des Gerätes zu öffnen oder das Gerät selbst zu reparieren. Dies könnte einen Stromschlag verursachen.
20. Lassen Sie das Gerät während des Gebrauchs niemals unbeaufsichtigt.
21. Dieses Gerät ist nicht für den gewerblichen Gebrauch konzipiert.
22. Verwenden Sie das Gerät nur zu seinem bestimmungsgemäßen Zweck.
23. Wickeln Sie das Kabel nicht um das Gerät und knicken Sie es nicht.
24. Das Heizgerät ist nicht zur Benutzung in Badezimmern, Waschküchen, in der Nähe von Schwimmbecken oder ähnlichen nassen Innenbereichen bestimmt. Stellen Sie das Heizgerät niemals an einer Stelle auf, von wo aus es in eine Badewanne oder einen anderen Wasserbehälter fallen könnte.
25. Nicht im Freien benutzen.
26. Bedecken oder blockieren Sie keines der Wärmeaustrittsgitter und keine der Lufteinlassöffnungen des Heizgerätes.
27. Stellen Sie das Heizgerät nicht auf sehr hochflorigen Teppichen auf.

28. Stecken Sie keine Gegenstände durch die Wärmeaustritts- oder Lufteinlassgitter des Heizgerätes.
29. Benutzen Sie das Heizgerät nicht in Bereichen, wo brennbare Flüssigkeiten gelagert werden oder wo brennbare Dämpfe vorhanden sein können.
30. Seien Sie besonders wachsam, wenn das Heizgerät in Bereichen steht, in denen sich Kinder oder behinderte Personen aufhalten.
31. Ziehen Sie stets den Netzstecker des Heizgerätes aus der Steckdose, wenn Sie es an einen anderen Ort stellen.
32. Dieses Heizgerät ist nicht zur Montage in Fahrzeugen und Maschinen geeignet.
33. Das Heizgerät nur verwenden, wenn die Standfüße ordnungsgemäß angebracht sind.
34. Das Heizgerät muss sich immer auf einer festen, ebenen Oberfläche befinden. Das Heizgerät nicht in die Nähe von Vorhängen oder Möbeln stellen, da dies eine Feuergefahr hervorrufen kann.
35. Um Informationen zur Installation zu erhalten, lesen Sie bitte den nachfolgenden Abschnitt in der Bedienungsanleitung.

BESCHREIBUNG DER TEILE

1. Thermostatregler
2. Luftauslass
3. Leistungsschalter (750 W, 1.250 W, 2.000 W)

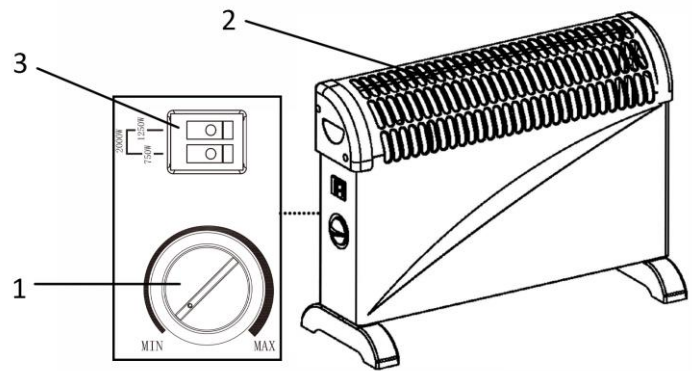

ZUSAMMENBAU DES HEIZGERÄTES

Vor Verwendung des Heizgerätes müssen die Standfüße (separat in der Verpackung) am Gerät befestigt werden. Die Standfüße müssen mit den vier mitgelieferten selbstschneidenden Schrauben an die Grundplatte des Heizgerätes montiert werden; sie müssen sich ordnungsgemäß unten in den Enden der Seitenteile des Heizgerätes befinden.

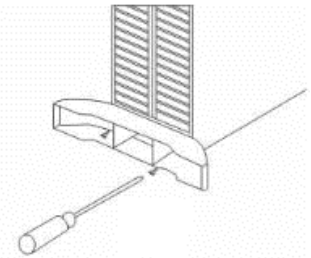

FUNKTION DES HEIZGERÄTES

Hinweis: Wenn das Heizgerät zum ersten Mal eingeschaltet wird, oder wenn es nach längerer Lagerzeit wieder eingeschaltet wird, ist es normal, wenn es Geruch und geringe Dämpfe produziert. Der Geruch und die Dämpfe verschwinden nach kurzer Betriebszeit des Heizgerätes.

- Stellen Sie den Thermostat auf die minimale Position und stecken Sie den Netzstecker in die Netzsteckdose.
- Schalten Sie den Netzschalter an: 750W; 1250W; 2000W.
- Drehen Sie den Thermostatkopf im Uhrzeigersinn bis zur maximalen Stellung.
- Sobald die Raumtemperatur den gewünschten Wert erreicht hat, drehen Sie den Thermostatkopf langsam gegen den Uhrzeigersinn, bis Sie ein Klickgeräusch hören; dies ist die Solltemperatur.
- Das Gerät hält automatisch die eingestellte Temperatur. Es schaltet sich ein, sobald die Raumtemperatur unterhalb der Solltemperatur liegt, und wieder aus, wenn die Raumtemperatur oberhalb der Solltemperatur liegt.

SICHERHEITSSYSTEM

Das Gerät ist mit einem zurücksetzbaren Sicherheitssystem versehen, das das Gerät automatisch ausschaltet, wenn es sich überhitzt, zum Beispiel aufgrund der kompletten oder teilweisen Blockade der Lüftungsöffnungen. Schalten Sie in diesem Fall das Gerät aus und ziehen Sie den Netzstecker aus der Steckdose. Lassen Sie es etwa 30 Minuten lang abkühlen und entfernen Sie das Objekt, das die Lüftungsöffnungen blockiert. Stecken Sie dann den Netzstecker in die Steckdose und schalten Sie den Heizlüfter ein. Das Gerät sollte jetzt normal laufen.

Nicht zurücksetzbares Sicherheitssystem: Wenn sich das Gerät überhitzt und das oben beschriebene zurücksetzbare Sicherheitssystem funktioniert nicht oder schaltet das Gerät ab, doch die Temperatur im Gerät steigt weiter, wird das nicht zurücksetzbare Sicherheitssystem aktiviert. In diesem Fall müssen Sie das Gerät reparieren lassen.

REINIGUNG DES HEIZGERÄTES

1. Vor dem Reinigen den Stecker des Heizgerätes immer aus der Netzsteckdose ziehen und das Heizgerät abkühlen lassen.
2. Das Äußere des Heizgerätes mit einem feuchten Lappen abwischen und mit einem trockenen Lappen trockenwischen.
3. Verwenden Sie keine Reinigungs- oder Scheuermittel und achten Sie darauf, dass kein Wasser in das Gerät eindringt.

LAGERUNG DES HEIZGERÄTES

Wenn das Heizgerät für eine längere Zeit nicht verwendet wird, muss es vor Staub geschützt und an einem sauberen, trockenen Ort gelagert werden.

TECHNISCHE DATEN

Netzspannung: 220-240V ~ 50-60Hz

Leistungsaufnahme: 1800-2000W

GARANTIE UND KUNDENSERVICE

Vor der Lieferung werden unsere Geräte einer strengen Qualitätskontrolle unterzogen. Wenn, trotz aller Sorgfalt, während der Produktion oder dem Transport Beschädigungen aufgetreten sind, senden Sie das Gerät zurück an den Händler. Zusätzlich zu den gesetzlichen Rechten hat der Käufer die Option, gemäß den folgenden Bedingungen Garantie zu fordern:

Wir bieten eine 2-jahres-Garantie für das erworbene Gerät, beginnend am Tag des Verkaufs. Defekte, die aufgrund von unangemessenem Umgang mit dem Gerät entstehen und Störungen aufgrund von Eingriffen und Reparaturen Dritter oder das Montieren von nicht-Originalteilen, werden nicht von dieser Garantie abgedeckt. Die Quittung immer aufbewahren, ohne Quittung wird jegliche Garantie ausgeschlossen. Bei Schäden durch Nichteinhalten der Bedienungsanleitung erlischt die Garantie, Wir sind für daraus resultierende Folgeschäden nicht haftbar. Für Materialschäden oder Verletzungen aufgrund falscher Anwendung oder Nichtbefolgen der Sicherheitshinweise sind wir nicht haftbar. Schäden an den Zubehörteilen bedeutet nicht, dass das Gesamte Gerät kostenlos ausgetauscht wird. In diesem Fall kontaktieren Sie unseren Kundendienst. Zerbrochenes Glas oder Kunststoffteile sind immer kostenpflichtig. Schäden an Verbrauchsmaterialien oder Verschleißteilen, sowie Reinigung, Wartung oder Austausch der besagten Teile werden durch die Garantie nicht abgedeckt und sind deshalb kostenpflichtig.

UMWELTGERECHTE ENTSORGUNG



Wiederverwertung – Europäischen Richtlinie 2012/19/EG

Dieses Symbol zeigt an, dass das Produkt nicht zusammen mit Haushaltsabfällen entsorgt werden darf. Um Umwelt- und Gesundheitsschäden durch unkontrollierte Abfallentsorgung zu verhindern, bitte verantwortungsbewusst entsorgen, um die nachhaltige Wiederverwertung von Ressourcen zu

■ fördern. Nutzen Sie zur Rückgabe Ihres Altgeräts bitte die Rückgabe- und Sammelsysteme oder wenden Sie sich an den Händler bei dem Sie dieses Gerät erworben haben. Dieser kann das Gerät umweltschonend entsorgen.

ERP-Informationen (DE)

Lieferant: Emerio International AB
 Smedjegatan 6
 131 54 Nacka
 Sweden

Erklärt für das im Folgenden beschriebene Produkt:

Erforderliche Angaben zu elektrischen Einzelraumheizgeräten

Modellkennung(en):					
Angabe	Symbol	Wert	Einheit	Angabe	Einheit
Wärmeleistung				Nur bei elektrischen Speicher-Einzelraumheizgeräten: Art der Regelung der Wärmezufuhr (bitte eine Möglichkeit auswählen)	
Nennwärmeleistung	P_{nom}	1.8-2.0	kW	manuelle Regelung der Wärmezufuhr mit integriertem Thermostat	Nein
Mindestwärmeleistung (Richtwert)	P_{min}	0.75	kW	Manuelle Heizregelung mit Raum- und/oder Außentemperaturrückmeldung	Nein
Maximale kontinuierliche Wärmeleistung	$P_{max,c}$	2.00	kW	elektronische Regelung der Wärmezufuhr mit Rückmeldung der Raum- und/oder Außentemperatur	Nein
Hilfsstromverbrauch				Wärmeabgabe mit Gebläseunterstützung	Nein
Bei Nennwärmeleistung	e_{lmax}	N.A.	kW	Art der Wärmeleistung/ Raumtemperaturkontrolle (bitte eine Möglichkeit auswählen)	
Bei Mindestwärmeleistung	e_{lmin}	N.A.	kW	einstufige Wärmeleistung, keine Raumtemperaturkontrolle	Nein
Im Bereitschaftszustand	e_{lsb}	0	kW	zwei oder mehr manuell einstellbare Stufen, keine Raumtemperaturkontrolle	Nein
				Raumtemperaturkontrolle mit mechanischem Thermostat	Ja
				mit elektronischer Raumtemperaturkontrolle	Nein
				elektronische Raumtemperaturkontrolle und Tageszeitregelung	Nein

				elektronische Raumtemperaturkontrolle und Wochentagesregelung	Nein
				Sonstige Regelungsoptionen (Mehrfachnennungen möglich)	
				Raumtemperaturkontrolle mit Präsenzerkennung	Nein
				Raumtemperaturkontrolle mit Erkennung offener Fenster	Nein
				mit Fernbedienungsoption	Nein
				mit adaptiver Regelung des Heizbeginns	Nein
				mit Betriebszeitbegrenzung	Nein
				mit Schwarzkugelsensor	Nein
Kontaktangaben	Emerio International AB Smedjegatan 6 131 54 Nacka Sweden				

Erfüllt die Anforderung der Richtlinien des Rates:

VERORDNUNG (EU) Nr. 2015/1188 DER KOMMISSION vom 28. April 2015 und Anpassung der VERORDNUNG (EU) 2016/2282 DER KOMMISSION zur Durchführung der Richtlinie 2009/125/EG des Europäischen Parlaments und des Rates im Hinblick auf die Festlegung von Anforderungen an die umweltgerechte Gestaltung von Einzelraumheizgeräten

Informationen bezüglich der Aufstellung, Nutzung und Wartung des Produktes sowie Elektro- und Elektronik-Altgeräten (WEEE) finden Verbraucher in der Bedienungsanleitung, die in der Verpackung mitgeliefert wird.

Denna produkt är endast lämplig för välisolerade platser eller tillfällig användning.

SÄKERHETSANVISNINGAR

Före användning och för att att erhålla bästa resultat från apparaten, var noga med att läsa igenom alla instruktioner nedan för att undvika skada på person eller egendom. Se till att förvara denna bruksanvisning på en säker plats. Om du ger bort eller överlåter denna apparat till någon, se till att även inkludera denna bruksanvisning.

Vid skador som orsakats av att användaren inte följer instruktionerna i denna bruksanvisning ogiltighetsförklaras garantin. Tillverkaren/importören tar inget ansvar för skador som orsakats av underlåtenhet att följa bruksanvisningen, vid en vårdslös användning eller användning som inte är i enlighet med kraven i denna bruksanvisning.

1. Denna apparat kan användas av barn från 8 år och uppåt, samt av personer med nedsatt fysisk, sensorisk eller mental förmåga eller av personer som saknar erfarenhet och kunskap under förutsättning att de övervakas eller mottagit instruktioner för säker användning av apparaten och förstår riskerna.
2. Barn får inte leka med apparaten.
3. Rengöring och underhåll får inte utföras av barn utan tillsyn.
4. Barn under 3 år bör hållas borta från apparaten om de inte är under kontinuerlig översyn.
5. Barn mellan 3 och 8 år bör endast slå på/stänga av apparaten under förbehåll att apparaten har placerats eller monterats i sitt normala driftläge, samt att barnen övervakas eller mottagit instruktioner för säker användning av apparaten och förstår riskerna. Barn mellan 3 och 8 år får inte ansluta, reglera eller rengöra apparaten eller utföra underhåll.

6. **WARNING! Vissa delar på denna produkt blir mycket varma och orsakar brännskador. Var extra uppmärksam när barn och sårbara personer är närvarande.**
7. Om strömkabeln är skadad måste den bytas ut av tillverkaren, dess servicerepresentant eller liknande kvalificerad person för att undvika fara.
8. Varning! För att undvika överhettning, täck inte över elementet.
9. Använd inte elementet i omedelbar närhet till ett badkar, en dusch eller en simbassäng.
10. Värmeelementet får inte placeras direkt under ett eluttag.



11. Betyder "TÄCK INTE ÖVER".
12. Innan du ansluter strömkontakten till eluttaget, kontrollera att spänningen och frekvensen överensstämmer med specifikationerna på märkplåten.
13. Dra ut strömkontakten från eluttaget när apparaten inte används och före rengöring.
14. Säkerställ att strömkabeln inte hänger över någon skarp kant och håll den borta från varma föremål och öppen eld.
15. Sänk inte ner apparaten eller strömkontakten i vatten eller någon annan vätska. Det är livsfarligt på grund av elektriska stötar!
16. För att dra ut strömkontakten från eluttaget, dra ut den via strömkontakten. Dra inte i strömkabeln.
17. Vidrör inte apparaten om den faller ner i vatten. Dra ut strömkontakten från eluttaget, stäng av apparaten och lämna in den på ett auktoriserat servicecenter för reparation.
18. Du får inte koppla in eller dra ut apparaten från eluttaget med blöta händer.
19. Försök aldrig att öppna apparatens hölje eller reparera den själv. Det kan orsaka elektriska stötar.
20. Lämna aldrig apparaten obevakad vid användning.

21. Denna apparat är inte utvecklad för kommersiell användning.
22. Använd inte apparaten för något annat ändamål än den är avsedd för.
23. Linda inte kabeln runt apparaten och undvik att böja den.
24. Elementet är inte avsett för användning i badrum, tvättrum, i närheten av simbassänger eller liknande våta inomhusplatser. Placera aldrig elementet på en plats där det kan falla ner i ett badkar eller liknande vattenbehållare.
25. Använd inte utomhus.
26. Täck inte över eller blockera värmeutloppen eller luftintagen på elementet.
27. Placera inte elementet på mattor med en mycket djup lugg.
28. För inte in några föremål genom elementets värmeutlopp eller luftintag.
29. Använd inte elementet i områden där brandfarliga vätskor förvaras eller brandfarliga ångor kan förekomma.
30. Särskild försiktighet bör iakttas när elementet är placerat i områden som ockuperas av barn eller funktionshindrade personer.
31. Dra alltid ut elementet ur eluttaget när det flyttas från en plats till en annan.
32. Denna värmeenhet är inte lämplig för montering i fordon och maskiner.
33. Använd inte värmeelementet om inte fötterna är korrekt monterade.
34. Kontrollera att värmeelementet alltid är placerat på en stadig plan yta. Kontrollera att värmeelementet inte är placerat nära gardiner eller möbler, eftersom detta kan leda till brandrisk.
35. Se nedanstående paragraf i bruksanvisningen för information om montering.

BESKRIVNING AV DELARNA

1. Termostatvred
2. Luftutblås
3. Strömbrytare (750W; 1250W; 2000W)

MONTERING AV VÄRMEELEMENTET

Innan du använder värmeelementet måste fötterna (medföljer separat i leveransen) monteras på elementet. Fötterna sätts fast på elementets undersida med hjälp av de fyra självgående skruvar som medföljer. På så sätt garanteras att skruvarna sitter korrekt i botten på elementets sidolister.

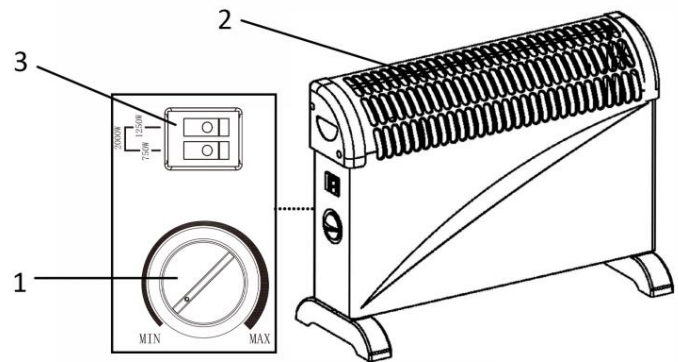

DRIFT AV VÄRMEELEMENTET

OBS! När du sätter på värmeelementet för första gången eller efter ett långt uppehåll igen är det normal att det avger en lätt lukt och lite dunst. Detta försvinner när värmeelementet har varit igång ett tag.

- Ställ termostatreglaget på det minsta läget och anslut stickkontakten till eluttaget.
- Slå på strömmen: 750W, 1250W, 2000W
- Vrid termostatreglaget medsols till max. effekt.
- När rummet har nått önskad temperatur vrider du termostatreglaget sakta motsols tills du hör ett "klick". Detta är den inställda temperaturen.
- Enheten kommer automatiskt att hålla den inställda temperaturen. Enheten aktiveras när rumstemperaturen blir för låg och kopplar ifrån igen när temperaturen blir för hög.

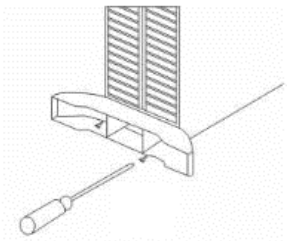

SÄKERHETSSYSTEM

Apparaten har ett återstartbart säkerhetssystem som automatiskt stänger av enheten när den är överhettad, exempelvis vid total eller delvis övertäckta ventilationsöppningar. Om överhettning inträffar, stäng av apparaten och dra ut strömkontakten ur eluttaget. Låt den svalna i cirka 30 minuter och ta bort föremålet som blockerar ventilerna. Anslut sedan strömkontakten i eluttaget igen och slå på elementet. Den kommer nu att fungera som vanligt.

Ej återställande säkerhetssystem: När överhettning sker och ovanstående återstartbara säkerhetssystem inte fungerar eller om det återstartbara säkerhetssystemet stänger av apparaten men den interna temperaturen fortsätter att öka kommer det ej återställande säkerhetssystemet att fungera. Om denna situation uppstår skall apparaten lämnas för reparation.

RENGÖRING AV VÄRMEELEMENTET

1. Bryt alltid strömförsörjningen till värmeelementet genom att dra ut stickkontakten från vägguttaget och låt elementet svalna innan du rengör det.
2. Rengör utsidan med hjälp av en fuktig trasa och putsa det med en torr trasa.
3. Använd inte rengöringsmedel eller slipmedel och se till att inget vatten tränger in i värmeelementet.

FÖRVARING AV VÄRMEELEMENTET

När du inte använder värmeelementet under en längre tid bör du skydda det från damm och förvara det på ett rent och torrt ställe.

TEKNISKA DATA

Elstandard: 220-240V ~ 50-60Hz

Strömförbrukning: 1800-2000W

GARANTI OCH KUNDTJÄNST

Innan leverans genomgår våra apparater en sträng kvalitetskontroll. Om det trots detta skulle uppstå någon skada på produktionen eller vid transporten, ber vi dig att ta med apparaten tillbaka till inköpsstället. Förutom de i lag fastställda garantianspråken har köparen möjlighet att göra gällande följande anspråk på garanti:

För den köpta apparaten ges 2 års garanti, med början på inköpsdagen.

Brister som uppstår genom felaktig hantering av apparaten och fel som uppstår genom ingrepp och reparationer av tredje man eller montering av främmande delar, omfattas ej av vår garanti. Behåll alltid ditt kvitto då det är din garanti vid eventuell reklamation. Skador som uppstår p.g.a. att instruktionsmanualen inte följs ogiltigförklarar garantin och om detta leder till påföljande skador så kan inte vi hållas ansvariga. Vi kan inte hållas ansvariga för materiella skador eller personskador som orsakas av felaktig användning eller om inte säkerhetsföreskrifterna följs. Skador på tillbehören innebär inte per automatik ersättning av hela apparaten. I sådana fall ska du kontakta vår kundservice. Trasigt glas och trasiga plastdelar innebär alltid en kostnad. Defekter på förbrukningsartiklar eller slitdelar och även skador orsakade av rengöring, underhåll eller byte av tidigare nämnda delar täcks inte av garantin och ska således betalas av ägaren.

MILJÖVÄNLIG KASSERING



Återvinning - EU-direktiv 2012/19/EU

Denna markering indikerar att produkten inte får kastas tillsammans med övrigt hushållsavfall. För att förhindra eventuell skada på miljön eller människors hälsa på grund av okontrollerad

avfallshantering, återvinns de på ett ansvarsfullt sätt som främjar en hållbar återanvändning av materiella resurser. För att återlämna den använda enheten, använd retur- och insamlingsystem eller kontakta återförsäljaren där produkten var köpt. De kan ta denna produkt för miljösäker återvinning.

ERP-information (SE)

Leverantör: Emerio International AB
 Smedjegatan 6
 131 54 Nacka
 Sweden

Deklarerar att produkten som beskrivs nedan:

Informationskrav för elektriska lokala rumsvärmare

Modellidentifierare:					
Objekt	Symbol	Värde	Enhet	Objekt	Enhet
Värmeeffekt				Typ av värmeingång, endast för förvaring av elektriska lokala rumsvärmare (välj ett alternativ)	
Nominell värmeeffekt	P_{nom}	1.8-2.0	kW	manuell värmekontroll med integrerad termostat	Nej
Minimal värmeeffekt (preliminärt)	P_{min}	0.75	kW	manuell värmekontroll med feedback för rums- och/eller utomhustemperatur	Nej
Maximal kontinuerlig värmeeffekt	$P_{max,c}$	2.00	kW	elektronisk kontroll med feedback för rums- och/eller utomhustemperatur	Nej
Extra strömförbrukning				fläktstyrd värmeeffekt	Nej
Vid nominell värmeeffekt	$e_{l_{max}}$	Ej tillgängligt	kW	Kontrolltyp för värmeeffekt/rumstemperatur (välj ett alternativ)	
Vid minimal värmeeffekt	$e_{l_{min}}$	Ej tillgängligt	kW	enstegs värmeeffekt och ingen värmekontroll för rumstemperatur	Nej
I standbyläge	$e_{l_{SB}}$	0	kW	Två eller fler manuella steg, ingen värmekontroll för rumstemperatur	Nej
				med mekanisk termostat för kontroll av rumstemperatur	Ja
				med elektronisk kontroll för rumstemperatur	Nej
				elektronisk kontroll för rumstemperatur plus dygnstimer	Nej
				elektronisk kontroll för rumstemperatur plus veckotimer	Nej
				Andra kontrollalternativ (flera alternativ kan väljas)	
				kontroll för rumstemperatur med närvarodetektor	Nej
				Kontroll för rumstemperatur med detektor av öppna fönster	Nej

				med fjärrstyrning som alternativ	Nej
				med adaptiv startkontroll	Nej
				med begränsad drifttid	Nej
				med sensor för svart lampa	Nej
Kontaktinfo	Emerio International AB Smedjegatan 6 131 54 Nacka Sweden				

Uppfyller kraven i EU-rådets direktiv:

KOMMISSIONENS FÖRORDNING (EU) nr. 2015/1188 från 28 april 2015 och ändring av KOMMISSIONENS FÖRORDNING (EU) 2016/2282 för genomförande av Europaparlamentets och rådets direktiv 2009/125/EG gällande krav på ekodesign för lokala rumsvärmare

För information till kunden för hur man installerar, använder och underhåller produkten, WEEE-information, vänligen kontrollera bruksanvisningen som är inkluderad i förpackningen.

Dit product is alleen geschikt voor gebruik in goed geïsoleerde ruimtes of occasioneel gebruik.

VEILIGHEIDSVOORSCHRIFTEN

Voor gebruik dient u alle onderstaande instructies te lezen om letsel en schade te voorkomen en om de beste resultaten met het apparaat te bereiken. Bewaar deze handleiding op een veilige plek. Mocht u dit apparaat aan iemand anders overhandigen, dient u ook de gebruiksaanwijzing te overhandigen.

In geval van schade die wordt veroorzaakt doordat de gebruiker de instructies in deze gebruiksaanwijzing niet in acht heeft genomen, komt de garantie te vervallen. De fabrikant/importeur is niet aansprakelijk voor schade die wordt veroorzaakt door het niet in acht nemen van de gebruiksaanwijzing, door nalatig gebruik of gebruik dat niet in overeenstemming is met de bepalingen van deze gebruiksaanwijzing.

1. Dit apparaat mag worden gebruikt door kinderen vanaf 8 jaar en personen met beperkte fysieke, visuele of mentale vaardigheden, of die een gebrek aan ervaring en kennis hebben, indien ze gepaste instructies hebben gekregen zodat ze het apparaat op een veilige manier kunnen gebruiken, op de hoogte zijn van de gevaren die het gebruik van het apparaat met zich meebrengt en deze gevaren begrijpen.
2. Laat kinderen niet met het apparaat spelen.
3. Kinderen mogen het apparaat niet reinigen of onderhouden zonder toezicht.
4. Kinderen jonger dan 3 jaar dienen uit de buurt te worden gehouden tenzij ze onder voortdurend toezicht staan.
5. Kinderen tussen 3 en 8 jaar mogen het apparaat alleen aan-/uitschakelen onder de voorwaarde dat het in de

normale gebruikspositie geplaatst of geïnstalleerd is en als zij onder toezicht staan en instructies hebben ontvangen over het apparaat en de veilige omgang ermee en de gevaren hieromtrent hebben begrepen. Kinderen tussen 3 en 8 jaar mogen de stekker van het apparaat niet insteken, het apparaat niet instellen en reinigen of het onderhoud uitvoeren.

6. **WAARSCHUWING - sommige onderdelen van dit apparaat kunnen zeer heet worden en brandwonden veroorzaken. U dient extra aandacht te besteden als er kinderen of kwetsbare personen in de buurt zijn.**
7. Als het snoer is beschadigd, moet het worden vervangen door de fabrikant, zijn klantenservice of gelijksoortig geschoolde personen om gevaar te vermijden.
8. **WAARSCHUWING:** Dek de verwarming niet af om oververhitting te voorkomen.
9. Gebruik de verwarming niet in de directe omgeving van een badkuip, douche of zwembad.
10. Het verwarmingsapparaat mag niet onder een stopcontact worden geplaatst.



11.  Betekent "NIET AFDEKKEN".
12. Voordat u de stekker in het stopcontact steekt, dient u te controleren of de stroom en de frequentie overeen komen met de specificaties van het typeplaatje.
13. Trek de stekker uit het stopcontact als het apparaat niet in gebruik is en voordat u het apparaat reinigt.
14. Let op dat de stroomkabel niet over scherpe randen hangt en niet in de buurt komt van hete voorwerpen en open vuur.
15. Dompel het apparaat of de stekker niet onder in water of andere vloeistoffen. Er bestaat levensgevaar als gevolg van een elektrische schok!

16. Om de stekker uit het stopcontact te halen, dient u aan de stekker zelf te trekken. Trek niet aan de stroomkabel.
17. Raak het apparaat niet aan als het in water is gevallen. Trek de stekker uit het stopcontact, schakel het apparaat uit en breng het ter reparatie naar een geautoriseerd servicecenter.
18. Steek de stekker niet in het stopcontact en haal hem er niet uit als u natte handen heeft.
19. Probeer nooit de behuizing van het apparaat te openen en probeer nooit zelf het apparaat te repareren. Dit kan een elektrische schok veroorzaken.
20. Laat het apparaat nooit onbeheerd achter wanneer het in gebruik is.
21. Dit apparaat werd niet ontworpen voor commercieel gebruik.
22. Gebruik het apparaat niet voor andere doeleinden dan het beoogde doel.
23. Draai de kabel niet om het apparaat en buig hem niet.
24. De verwarming is niet bestemd voor het gebruik in badkamers, waskamers, in de buurt van zwembaden of soortgelijke vochtige omgevingen binnenshuis. Plaats de verwarming nooit op een plek waar hij in de badkuip of in een ander met water gevuld object kan vallen.
25. Gebruik het apparaat niet buitenshuis.
26. Dek nooit de verwarmingsuitgangen en luchtinvoeropeningen van de verwarming af en blokkeer ze niet.
27. Plaats de verwarming niet op vloerbedekkingen met een hoge pool.
28. Steek geen voorwerpen door de verwarmingsuitgangen of luchtinvoeropeningen van de verwarming.
29. Gebruik de verwarming niet als er in de ruimte brandbare vloeistoffen worden opgeborgen of als zich hier brandbare gassen kunnen bevinden.

30. U dient vooral voorzichtig te zijn als de verwarming in ruimtes wordt gebruikt, waar zich kinderen of personen met een lichamelijke beperking bevinden.
31. Trek altijd de stekker van de verwarming uit het stopcontact voordat u hem van de ene naar de andere plek transporteert.
32. Deze verwarming is niet geschikt om in voertuigen of machines te gebruiken.
33. Gebruik deze verwarming niet, tenzij de voetstukken correct zijn bevestigd.
34. Plaats de verwarming altijd op een stevig en vlak oppervlak. Zorg ervoor dat de verwarming niet in de buurt van gordijnen of meubilair is geplaatst om het risico op brand te voorkomen.
35. Neem de onderstaande paragraaf in de gebruiksaanwijzing in acht met betrekking tot de informatie omtrent de installatie.

ONTWERP

1. Thermostaatknop
2. Luchtuitlaat
3. Stroomschakelaar (750W; 1250W; 2000W)

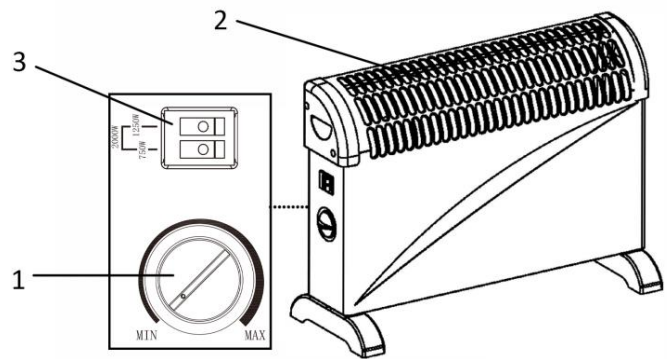

DE VERWARMING MONTEREN

Voordat u de verwarming in gebruik neemt, dient u de voetstukken (afzonderlijk geleverd in de doos)

op het apparaat te bevestigen. Deze dienen op de basis van de verwarming te worden bevestigd d.m.v. de 4 inbegrepen, zelftappende schroeven. Zorg er hierbij voor de schroeven correct in de onderste einden van de zijmallen van de verwarming te plaatsen.

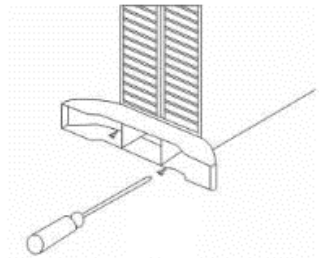

WERKING VAN DE VERWARMER

Opmerking: Wanneer de verwarmers voor het eerst wordt ingeschakeld, of wanneer deze na een langere periode van bewaring opnieuw wordt ingeschakeld, is het normaal dat de verwarmers een zekere geur en wat damp kan uitstoten. Dit zal verdwijnen eens de verwarmers een zekere duur heeft gewerkt.

- Stel de thermostaat op de minimumpositie en verbind de stekker met de stroomtoevoer.
- Draai aan de stroomschakelaar: 750W, 1250W, 2000W.
- Draai de thermostaatknop in de richting van de wijzers van de klok in de max. stand.
- Als de kamertemperatuur de gewenste waarde heeft bereikt, draait u de thermostaatknop langzaam tegen de rijchting van de wijzers van de klok tot u een "klik"-geluid hoort; dit is de insteltemperatuur.
- Het apparaat zal de ingestelde temperatuur automatisch aanhouden. Het zal het apparaat inschakelen wanneer de kamertemperatuur lager is dan de ingestelde waarde en uitschakelen boven de ingestelde waarde.

VEILIGHEIDSSYSTEEM

Het apparaat is voorzien van een herstelbare beveiliging die het apparaat bij oververhitting automatisch uitschakelt, bijvoorbeeld: door een volledige of gedeeltelijke belemmering van de ventilatieopeningen. In dit geval, schakel het apparaat uit en haal de stekker uit het stopcontact. Laat het circa 30 minuten afkoelen en verwijder het voorwerp dat de ventilatieopeningen belemmert. Steek de stekker vervolgens in het stopcontact en schakel het verwarmingstoestel in. Het apparaat zou opnieuw normaal moeten werken.

Onherstelbare beveiliging: Als er oververhitting optreedt en de bovenstaand vermelde herstelbare beveiliging is defect of als de herstelbare beveiliging het apparaat uitschakelt, maar de interne temperatuur blijft toenemen, dan zal de onherstelbare beveiliging in werking treden. Als dit het geval is, stuur het apparaat naar een servicecentrum voor reparatie.

DE VERWARMING REINIGEN

1. Haal altijd de stekker uit het stopcontact en laat de verwarming afkoelen voordat u het schoonmaakt.
2. Reinig de buitenzijde van de verwarming door het met een vochtig doekje af te vegen en met een droge doek te drogen.
3. Gebruik geen afwasmiddel of bijtende reinigingsproducten en laat geen water in de verwarming terechtkomen.

DE VERWARMING OPBERGEN

Wanneer de verwarming voor langere tijd niet wordt gebruikt, dient het op stofvrij te worden gehouden. Berg het op in een schone en droge ruimte.

TECHNISCHE GEGEVENS

Voedingsspanning: 220-240V ~ 50-60Hz

Stroomverbruik: 1800-2000W

GARANTIE EN KLANTENSERVICE

Vóór de levering worden onze apparaten streng gecontroleerd. Indien het toestel ondanks alle zorg bij de productie of tijdens het transport beschadigd werd, moet u het naar de handelaar terugbrengen. Naast het wettelijke recht op waarborg heeft de klant recht op de volgende garantieclaim:

Wij geven een garantie van 2 jaar op het toestel, te beginnen met de koopdatum. Indien u een defect product heeft, kunt u rechtstreeks terug gaan naar het aankooppunt.

Gebreken die het gevolg zijn van ondeskundig gebruik van het toestel, fouten tijdens ingrepen en reparaties door derden of door de inbouw van vreemde onderdelen, vallen niet onder deze garantie. Bewaar altijd uw aankoopnota, zonder aankoopnota kunt u geen aanspraak maken op enige vorm van garantie. Bij schade veroorzaakt door het niet opvolgen van de gebruiksaanwijzing vervalt het recht op garantie. Voor vervolgschade die hieruit ontstaat kunnen wij niet verantwoordelijk gehouden worden. Voor materiële schade of persoonlijk letsel veroorzaakt door ondeskundig gebruik of het niet opvolgen van de veiligheidsvoorschriften zijn wij niet aansprakelijk. In dergelijke gevallen vervalt iedere aanspraak op garantie. Schade aan accessoires of onderdelen betekent niet dat het gehele apparaat zal worden vervangen. Afgebroken glazen of kunststof onderdelen of accessoires vallen niet onder de garantie en zullen tegen vergoeding vervangen kunnen worden. Defecten aan hulpstukken of aan slijtage onderhevige onderdelen, alsmede reiniging, onderhoud of de vervanging van slijtende delen vallen niet onder de garantie en zullen dus in rekening gebracht worden.

MILIEUVRIENDELIJKE AFVALVERWERKING



Recycling – Europese Richtlijn 2012/19/EU

Deze markering betekent dat dit product niet samen met ander huishoudelijk afval mag worden afgedankt. Om het milieu en de volksgezondheid niet in gevaar te brengen en het hergebruik van grondstoffen te bevorderen, moet dit product op verantwoorde wijze worden afgevoerd. Lever verbruikte apparatuur a.u.b. in bij de hiervoor bestemde inzamelpunten of bij de winkel waar het product was aangeschaft. Zij zullen dit product accepteren voor milieuvriendelijke afvalverwerking.

ERP-informatie (NL)

Leverancier: Emerio International AB
 Smedjegatan 6
 131 54 Nacka
 Sweden

Verklaart dat onderstaand vermeld product:

Informatie-eisen voor elektrische toestellen voor lokale ruimteverwarming

Modelidentificator(en):					
Item	Symbol	Waarde	Eenheid	Item	Eenheid
Warmteafgifte				Type van warmtetoevoer, alleen voor elektrische opslagtoestellen voor lokale ruimteverwarming (selecteer één)	
Nominale warmteafgifte	P_{nom}	1.8-2.0	kW	handmatige sturing van de warmteopslag, met geïntegreerde thermostaat	Nee
Minimale warmteafgifte (indicatief)	P_{min}	0.75	kW	handmatige sturing van de warmteopslag, met kamer- en/of buitentemperatuurfeedback	Nee
Maximale continue warmteafgifte	$P_{max,c}$	2.00	kW	elektronische sturing van de warmteopslag, met kamer- en/of buitentemperatuurfeedback	Nee
Supplementair elektriciteits-verbruik				door een ventilator bijgestane warmteafgifte	Nee
bij nominale warmteafgifte	$e_{l,max}$	N.v.t.	kW	Type van sturing van de warmteafgifte/kamertemperatuur (selecteer één)	
bij minimale warmteafgifte	$e_{l,min}$	N.v.t.	kW	eentrapswarmteafgifte en geen sturing van de kamertemperatuur	Nee
In stand-by	$e_{l,SB}$	0	kW	Twee of meer handmatig in te stellen trappen, geen temperatuursturing	Nee
				met mechanische sturing van de kamertemperatuur door thermostaat	Ja
				met elektronische sturing van de kamertemperatuur	Nee
				elektronische sturing van de kamertemperatuur plus dagtimer	Nee
				elektronische sturing van de kamertemperatuur plus	Nee

				weektimer	
				Andere sturingsopties (meerdere keuzes mogelijk)	
				sturing van de kamertemperatuur, met aanwezigheidsdetectie	Nee
				sturing van de kamertemperatuur, met open vensterdetectie	Nee
				met optie van afstandsbediening	Nee
				met adaptieve sturing van de start	Nee
				met beperking van de werkingstijd	Nee
				met black-bulbsensor	Nee
Contactgegevens	Emerio International AB Smedjegatan 6 131 54 Nacka Sweden				

Voldoet aan de eisen van de Richtlijnen van de raad:

VERORDENING (EU) Nr. 2015/1188 VAN DE COMMISSIE van 28 april 2015 en VERORDENING TOT WIJZIGING (EU) 2016/2282 VAN DE COMMISSIE ter uitvoering van Richtlijn 2009/125/EU van het Europees Parlement en de Raad betreffende de eisen inzake het ecologisch ontwerp voor toestellen voor lokale ruimteverwarming

Voor informatie voor de consument over de installatie, de werking en het onderhoud van het product en de AEEA-informatie, raadpleeg de gebruiksaanwijzing die zich in de verpakking bevindt.

Tämä tuote soveltuu ainoastaan hyvin eristettyihin tiloihin tai satunnaiseen käyttöön.

TURVALLISUUSOHJEET

Varmista ennen käyttöä, että olet lukenut kaikki alla olevat ohjeet henkilövahinkojen ja vaurioiden välttämiseksi ja parhaiden tulosten saamiseksi laitteesta. Säilytä tämä käyttöopas turvallisessa paikassa. Jos annat tai siirrät laitteen jollekin muulle, anna tämä käyttöopas laitteen mukana.

Takuu ei korvaa vahinkoja, jotka aiheutuvat näiden käyttöohjeiden noudattamatta jättämisestä. Valmistaja/maahantuoja ei vastaa vaurioista, jotka aiheutuvat käyttöohjeiden noudattamatta jättämisestä, huolimattomasta käytöstä tai tämä käyttöoppaan vaatimusten vastaisesta käytöstä.

1. Laitetta saavat käyttää yli 8-vuotiaat lapset ja henkilöt, joiden fyysinen, aistinvarainen tai henkinen toimintakyky on rajoittunut tai joilla ei ole tarvittavaa kokemusta ja tietoa laitteen käytöstä, jos heitä valvotaan tai opastetaan laitteen turvalliseen käyttöön, ja he ymmärtävät käyttöön liittyvät vaarat.
2. Lapset eivät saa leikkiä laitteella.
3. Lapset eivät saa tehdä puhdistus- tai kunnossapitotoimenpiteitä ilman valvontaa.
4. Alle 3-vuotiaat lapset on pidettävä etäällä, jollei heitä valvota koko ajan.
5. Yli 3-vuotiaat ja alle 8-vuotiaat lapset saavat kytkeä laitteen päälle/pois päältä edellyttäen, että laite on asetettu tai asennettu sen normaaliin käyttöpaikkaan ja lapsia valvotaan tai heille on annettu ohjeet laitteen turvallisesta käytöstä, ja he ymmärtävät siihen liittyvät vaarat. Yli 3-vuotiaat ja alle 8-vuotiaat lapset eivät saa liittää pistoketta pistorasiaan, tehdä säätöjä, puhdistaa laitetta tai tehdä käyttäjän kunnossapitotoimia.

6. **HUOMIO** – jotkin tuotteen osat voivat tulla hyvin kuumiksi ja aiheuttaa palovammoja. Erityistä varovaisuutta on noudatettava, jos lapsia tai sairaita henkilöitä on läsnä.
7. Jos virtajohto on vaurioitunut, se täytyy viedä vaihdettavaksi valmistajalle, sen valtuuttamaan huoltoliikkeeseen tai vastaavalle ammattitaitoiselle henkilölle vaarojen välttämiseksi.
8. **VAROITUS:** Ylikuumenemisen välttämiseksi ei lämmitintä saa peittää.
9. Älä käytä tätä lämmitintä ammeen, suihkun tai uima-altaan välittömässä läheisyydessä.
10. Lämmitintä ei saa sijoittaa välittömästi pistorasian alapuolelle.



11. Tarkoittaa "ÄLÄ PEITÄ".
12. Varmista ennen laitteen pistokkeen liittämistä pistorasiaan, että jännite ja taajuus vastaavat arvokilven tietoja.
13. Irrota pistoke pistorasiasta, jos laitetta ei käytetä sekä ennen puhdistamista.
14. Varmista, ettei virtajohto roiku terävien reunojen yli ja pidä se etäällä kuumista pinnoista ja avotulesta.
15. Älä upota laitetta tai pistoketta veteen tai mihinkään nesteeseen. Sähköisku aiheuttaa hengenvaaran!
16. Irrota pistoke pistorasiasta pistokkeesta vetämällä. Älä vedä virtajohdosta.
17. Älä koske laitteeseen, jos se putoaa veteen. Irrota pistoke pistorasiasta, kytke laite pois päältä ja lähetä korjattavaksi valtuutettuun huoltoliikkeeseen.
18. Älä kytke pistoketta pistorasiaan tai irrota sitä pistorasiasta märin käsin.
19. Älä koskaan yritä avata laitteen koteloä tai korjata laitetta itse. Tämä saattaa aiheuttaa sähköiskun.

20. Älä koskaan jätä laitetta ilman valvontaa käytön aikana.
21. Tätä laitetta ei ole suunniteltu ammattikäyttöön.
22. Älä käytä laitetta mihinkään muuhun kuin mihin se on tarkoitettu.
23. Älä kierrä johtoa laitteen ympärille, äläkä taivuttele sitä.
24. Lämmitintä ei ole tarkoitettu käytettäväksi kylpyhuoneissa, pesutuvissa, lähellä uima-altaita tai kosteissa sisätiloissa. Älä koskaan aseta lämmitintä siten, että se voi pudota kylpyammeeseen tai johonkin muuhun vesisäiliöön.
25. Älä käytä ulkona.
26. Älä peitä tai tuki lämmittimen lämpöritilöitä tai ilmanvaihtoaukkoja.
27. Älä sijoita lämmitintä pitkänukkaisten mattojen päälle.
28. Älä työnnä mitään esineitä lämpöritilöiden tai ilmavaihtoaukkojen kautta lämmittimeen.
29. Älä käytä lämmitintä tiloissa, joissa säilytetään syttyviä nesteitä tai joissa voi olla syttyviä höyryjä.
30. Erityistä varovaisuutta on noudatettava, jos lämmitin on sijoitettu tiloihin, joissa on lapsia tai vammaisia henkilöitä.
31. Irrota lämmitin sähkövirrasta aina, kun siirrät sitä paikasta toiseen.
32. Tämä lämmitin ei sovellu ajoneuvoihin tai koneisiin asennettavaksi.
33. Lämmitintä saa käyttää vain, kun jalat on asennettu asianmukaisesti paikoilleen.
34. Varmista aina, että lämmitin on asetettu tasaiselle alustalle. Varmista, ettei lämmitintä ole asetettu verhojen tai huonekalujen lähelle, sillä siitä voi aiheutua tulipalovaara.
35. Saat lisätietoa asennuksesta käyttöoppaan seuraavasta kappaleesta.

LAITTEEN OSAT

1. Termostaatin nappi
2. Ilman ulostuloaukot
3. Virtakytkin (750 W; 1250 W; 2000 W)

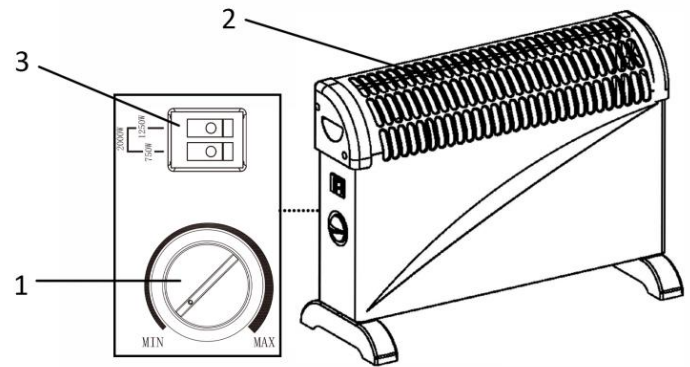

LÄMMITTIMEN ASENNUS

Erikseen laatikossa toimitetut jalat tulee kiinnittää laitteeseen ennen lämmittimen käyttöä. Jalat kiinnitetään lämmittimen alaosaan neljällä mukana toimitetulla itsekiertyvällä ruuvilla. Varmista, että ne sijaitsevat oikein lämmittimen sivusyvennyksen alaosissa.

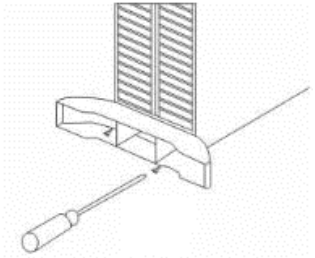

LÄMMITTIMEN KÄYTTÖ

Huomautus: Kun lämmitin kytketään päälle ensimmäisen kerran tai pidemmän varastointiajan jälkeen, lämmittimestä saattaa alussa lähteä hieman hajua ja höyryä. Tämä on normaalia. Tämä loppuu, kun lämmitin on ollut toiminnassa jonkin ajan.

- Säädä termostaatti minimi asentoon ja aseta pistoke pistorasiaan.
- Kytke virtakytkin päälle: 750W, 1250W, 2000W
- Käännä termostaattisäädin myötäpäivään maksimi asentoon.
- Kun huoneenlämpötila on haluamallasi tasolla, käännä termostaattisäädintä hitaasti vastapäivään, kunnes kuulet napsahduksen.
- Laite ylläpitää asetettua lämpötilaa automaattisesti. Laite käynnistyy, kun huoneenlämpötila on asetuksen alapuolella, ja se sammuu, kun lämpötila on asetuksen yläpuolella.

TURVAJÄRJESTELMÄ

Laitteessa on jatkava turvajärjestelmä, joka sammuttaa sen automaattisesti, jos se ylikuumenee esimerkiksi kokonaan tai osittain tukittujen tuuletusaukkojen takia. Tässä tapauksessa kytke laite pois päältä ja irrota pistoke pistorasiasta. Anna sen jäähtyä noin 30 minuuttia ja poista tuuletusaukkojen tukokset. Yhdistä sitten pistoke pistorasiaan ja kytke lämmitin päälle. Laitteen pitäisi nyt toimia normaalisti.

Peruuttamaton turvajärjestelmä: Peruuttamaton turvajärjestelmä toimii silloin, kun ylikuumeneminen tapahtuu, mutta jatkava turvajärjestelmä ei toimi tai jatkava turvajärjestelmä sammuttaa laitteen, mutta sisäinen lämpötila jatkaa nousemista. Laite on toimitettava korjattavaksi, jos näin tapahtuu.

LÄMMITTIMEN PUHDISTUS

1. Irrota lämmittimen pistoke pistorasiasta aina ennen puhdistamista ja anna lämmittimen jäähtyä.
2. Puhdista kotelo pyyhkimällä kostealla liinalla ja kuivaa kuivalla liinalla.
3. Älä käytä liuottimia tai hankaavia puhdistusaineita äläkä anna veden päästä lämmittimen sisään.

LÄMMITTIMEN SÄILYTYS

Jos lämmitin on pidemmän ajan käyttämättä, sitä tulee säilyttää puhtaassa ja kuivassa paikassa pölyltä suojattuna.

TEKNISIÄ TIEDOT

Käyttöjännite: 220-240V ~ 50-60Hz

Virrankulutus: 1800-2000W

TAKUU JA ASIAKASPALVELU

Laitteet tarkastetaan huolellisesti, ennen kuin ne toimitetaan jälleenmyyntiin. Jos laite on kaikesta huolimatta vioittunut tuotannon tai kuljetuksen aikana, palauta se jälleenmyyjälle. Laissa säädettyjen oikeuksien lisäksi ostajalla on oikeus seuraaviin takuukorvauksiin:

Laitteella on 2 vuoden takuu ostopäivästä lukien. Viallisen tuotteen voi palauttaa suoraan ostopaikkaan.

Takuu ei kata vikoja, jotka aiheutuvat laitteen virheellisestä käsittelystä, ulkopuolisten suorittamista muutoksista tai korjauksista tai muiden kuin alkuperäisosien asentamisesta laitteeseen.

Säilytä aina ostokuitti, sillä ilman kuittia et voi vaatia takuukorvauksia. Takuu ei kata vikoja ja niistä aiheutuneita esine- tai henkilövahinkoja, jos ne ovat seurausta käyttöohjeiden noudattamatta jättämisestä. Myöskään valmistaja ei ole tällöin vastuussa. Lisävarusteiden vioittuminen ei oikeuta koko laitteen vaihtamiseen. Kyseisissä tapauksissa kannattaa ottaa yhteyttä valmistajan asiakaspalveluun. Rikkoontuneiden lasi- tai muoviosien korjaus tai vaihto ei kuulu takuuseen. Kuluvien osien vikojen korjaus, puhdistus, huolto ja vaihto eivät kuulu takuuseen.

YMPÄRISTÖYSTÄVÄLLINEN HÄVITTÄMINEN



Kierrätys – eurooppalainen direktiivi 2012/19/EY

Tämä merkintä ilmaisee, että tätä tuotetta ei saa hävittää kotitalousjätteiden mukana. Jotta jätteiden virheellisestä hävittämisestä ei aiheutuisi vaaraa ympäristölle tai terveydelle, kierrätä tuote vastuullisesti. Siten edistät myös uusiutumattomien luonnonvarojen kestävää uudelleenkäyttöä. Kierrätä tuote toimittamalla se sähkö- ja elektroniikkaromua vastaanottavaan kierrätyspisteeseen tai liikkeeseen, josta ostit sen. Siten varmistat, että se kierrätetään turvallisesti.

ERP-tiedot (FI)

Tavarantoimittaja: Emerio International AB
 Smedjegatan 6
 131 54 Nacka
 Sweden

Ilmoittaa, että alla kuvattu tuote:

Sähkökäyttöisten paikallisten tilalämmittimien tietovaatimukset

Mallitunniste(et):					
Kohta	Symboli	Arvo	Yksikkö	Kohta	Yksikkö
Lämpöteho				Lämmönsyötön tyyppi, ainoastaan sähkökäyttöiset varaavat paikalliset tilalämmittimet (valitaan yksi)	
Nimellis-lämpöteho	P_{nom}	1.8-2.0	kW	manuaalinen lämmönvarauksen säätö, johon liittyy integroitu termostaatti	Ei
Vähimmäis-lämpöteho (ohjeellinen)	P_{min}	0.75	kW	manuaalinen lämmönvarauksen säätö, johon liittyy huone- ja/tai ulkolämpötilan kompensointi	Ei
Suurin jatkuva lämpöteho	$P_{max,c}$	2.00	kW	sähköinen lämmönvarauksen säätö, johon liittyy huone- ja/tai ulkolämpötilan kompensointi	Ei
Lisäsähkön-kulutus				puhallinlämmitys	Ei
Nimellislämpö-teholla	e_{lmax}	Ei sovelleta	kW	Lämmityksen/huonelämpötilan säädön tyyppi (valitaan yksi)	
Nimellislämpö-teholla	e_{lmin}	Ei sovelleta	kW	yksiportainen lämmitys ilman huonelämpötilan säätöä	Ei
Valmiustilassa	e_{lsb}	0	kW	Kaksi tai useampi manuaalinen porrassäätö ilman huonelämpötilan säätöä	Ei
				mekaanisella termostaatilla toteutetulla huonelämpötilan säädöllä	Kyllä
				sähköisellä huonelämpötilan säädöllä	Ei
				sähköisellä huonelämpötilan säädöllä ja vuorokausiajastimella	Ei
				sähköisellä huonelämpötilan säädöllä ja viikkoajastimella	Ei
				Muut säätömahdollisuudet (voidaan valita useita)	

				huonelämpötilan säätö läsnäolotunnistimen kanssa	Ei
				huonelämpötilan säätö avoimen ikkunan tunnistimen kanssa	Ei
				etäohjausmahdollisuuden kanssa	Ei
				mukautuvan käynnistyksen ohjauksen kanssa	Ei
				käyntiajan rajoituksen kanssa	Ei
				lämpösäteilyanturin kanssa	Ei
Yhteystiedot	Emerio International AB Smedjegatan 6 131 54 Nacka Sweden				

Täyttää neuvoston direktiivien vaatimukset:

KOMISSION ASETUS (EU) N:o 2015/1188, annettu 28 päivänä huhtikuuta 2015 ja KOMISSION ASETUS (EU) N:o 2016/2282 sen muuttamisesta ja Euroopan parlamentin ja neuvoston direktiivin 2009/125/EY täytäntöön panemisesta paikallisten tilalämmittimien ekologista suunnittelua koskevien vaatimusten osalta

Kuluttajia koskevat tiedot tuotteen asentamisesta, käytöstä ja kunnossapidosta sekä sähkö- ja elektroniikkalaiteromua koskevat tiedot löytyvät pakkauksen mukana toimitettavasta käyttöoppaasta.

Dette produktet er kun egnet for godt isolerte rom eller sporadisk bruk.

SIKKERHETSINSTRUKSER

Før bruk må du lese alle instruksene nedenfor så du unngår skader på personer eller gjenstander, og slik at resultatet blir best mulig. Oppbevar håndboken på et trygt sted. Hvis du gir eller overlater apparatet til andre, må du sørge for at de også får håndboken.

Skulle det oppstå skader fordi brukeren ikke følger instruksene i håndboken, vil garantien ikke lenger være gyldig. Produsent/importør påtar seg ikke ansvar for skader som måtte oppstå dersom instruksene ikke blir fulgt, apparatet utsettes for skjodesløs behandling eller bruken ikke er i tråd med anvisningene.

1. Dette apparatet kan brukes av barn over 8 år og av personer med nedsatte fysiske, sensoriske eller mentale funksjoner eller manglende erfaring og kunnskap, så sant de er under betryggende tilsyn eller har fått opplæring i anvendelsen av apparatet og er klar over risikoen ved bruk.
2. Barn må ikke leke med apparatet.
3. Rengjøring og vedlikehold må ikke utføres av barn uten at de er under tilsyn.
4. Barn som er under 3 år, må holdes på avstand med mindre de er under konstant tilsyn.
5. Barn mellom 3 og 8 år kan bare slå på/av apparatet dersom det er plassert eller installert i normal bruksstilling, og barnet er under betryggende tilsyn eller har fått instruks i anvendelse av apparatet og er klar over risikoen ved bruk. Barn mellom 3 og 8 år må ikke koble apparatet til strøm, regulere innstillinger eller utføre rengjøring eller vedlikehold av apparatet.

6. **OBS: Deler av dette produktet kan bli svært varme og forårsake forbrenninger. Det må utvises særskilt aktsomhet dersom barn eller andre sårbare personer er til stede.**
7. Hvis ledningen er ødelagt, må den byttes av produsent, serviceansvarlig eller annen kvalifisert person for at ulykker skal unngås.
8. **ADVARSEL:** For å unngå overoppheting må ovnen ikke tildekkes.
9. Unngå å bruke ovnen i umiddelbar nærhet av badekar, dusj eller svømmebasseng.
10. Ovnen må ikke plasseres rett under en stikkontakt.



11. Betyr «MÅ IKKE TILDEKKES».
12. Før du setter støpslet inn i stikkontakten, må du kontrollere at spenning og frekvens er i samsvar med spesifikasjonene på typeetiketten.
13. Ta støpslet ut av stikkontakten når apparatet ikke er i bruk og før rengjøring.
14. Pass på at ledningen ikke henges over skarpe kanter, og hold den unna varme gjenstander og åpen flamme.
15. Ikke legg apparat eller støpsel i vann eller andre væsker. Elektrisk støt kan medføre livsfare!
16. Når du skal ta støpslet ut av kontakten, drar du i støpslet. Unngå å dra i ledningen.
17. Unngå å ta på apparatet hvis det faller ned i vann. Ta støpslet ut av kontakten, slå av apparatet og lever det til et autorisert servicesenter for reparasjon.
18. Apparatet må ikke kobles til eller fra strømnettet med våte hender.
19. Du må aldri forsøke å åpne dekslet på apparatet eller reparere det selv. Det kan medføre elektrisk støt.
20. Ikke la apparatet stå uten tilsyn mens det er i bruk.
21. Apparatet er ikke beregnet på kommersiell bruk.

22. Apparatet må aldri brukes til andre formål enn det som det er beregnet for.
23. Unngå å snurre ledningen rundt apparatet eller lage en knekk på den.
24. Varmeovnen er ikke beregnet til bruk i bade- eller vaskerom, nær svømmebasseng eller på tilsvarende våte steder innendørs. Ovnens må aldri settes slik at den kan falle ned i et badekar eller en annen type vannbeholder.
25. Må ikke brukes utendørs.
26. Må ikke tildekkes. Åpningene for varme og luftinntak må ikke tilstoppes.
27. Unngå å sette ovnen på tykke tepper.
28. Gjenstander må ikke plasseres i ovnens varmeåpninger eller luftinntak.
29. Unngå å bruke varmeovnen på steder der det oppbevares brannfarlige væsker eller luften kan inneholde brannfarlige gasser.
30. Vær spesielt oppmerksom når ovnen står på steder der det befinner seg barn eller personer med utviklingshemninger.
31. Ta alltid ut støpslet av kontakten når du flytter på ovnen.
32. Varmeovnen egner seg ikke for montering i kjøretøy eller maskiner.
33. Ikke bruk ovnen med mindre føttene er riktig festet.
34. Forsikre deg alltid om at ovnen er plassert på et jevnt, flatt underlag. Forsikre deg om at ovnen ikke er plassert i nærheten av gardiner eller møbler, da dette kan forårsake brannfare.
35. Du finner informasjon om installeringen i avsnittet nedenfor.

BESKRIVELSE AV DELENE

1. Termostatknott
2. Luftuttak
3. Strømbryter (750W; 1250W; 2000W)

SAMMENSETTING AV VARMEREN

Før varmeren tas i bruk må føttene (medfølger separat i boksen) festes til enheten. Disse skal festes til underdelen av varmeren ved hjelp av de 4 medfølgende selvborende skruene, pass på at de plasseres korrekt på nedre del av varmerens sidelister.

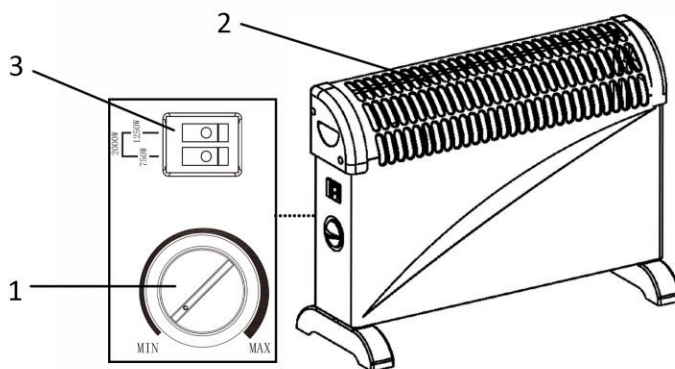

BETJENING AV VARMEREN

Merk: Når varmerne skrur på for første gang, eller når de skrur på etter en lengre lagringsperiode, er det normalt at varmerne avgir noe lukt og os. Dette forsvinner når varmeren har vært på en liten stund.

- Innstill termostaten på minsteposisjonen og sett inn pluggen i strømkontakten.
- Skru på strømbryteren: 750W, 1250W, 2000W
- Vri termostatknappen i klokkeretningen til maksimalposisjonen.
- Når romtemperaturen har nådd ønsket verdi, vris termostatknappen langsomt mot klokkeretningen fram til du hører en klikkelyd, dette er den innstilte temperaturen.
- Enheten opprettholder den innstilte temperaturen automatisk. Den skrur på når romtemperaturen faller under innstilt verdi, og skrur av når den er over innstillingen.

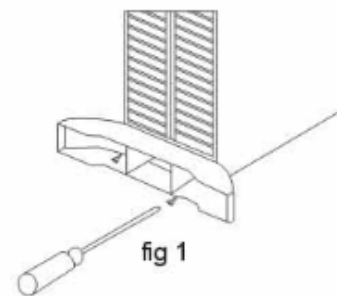

SIKKERHETSSYSTEM

Apparatet har et gjenopptakbart sikkerhetssystem som automatisk slår av enheten når den er overopphetet, for eksempel på grunn av total eller delvis hindring av ventilasjonsåpningene. I dette tilfellet må du slå av apparatet, ta støpselet ut av stikkontakten. La den avkjøles i omtrent 30 minutter og fjern gjenstanden som hindrer ventilasjonsåpningene. Sett deretter støpselet i stikkontakten og slå på varmeren. Den skal nå fungere normalt.

Uretrettelig sikkerhetssystem: Når overoppheting skjer og hvis det gjenvinnbare sikkerhetssystemet er ute av drift eller hvis det gjenopptakbare sikkerhetssystemet slår av apparatet, men den innvendige temperaturen fortsetter å stige, vil det uopprettelige sikkerhetssystemet fungere. Hvis dette oppstår, skal apparatet sendes til reparasjon.

RENGJØRING AV VARMEREN

1. Trekk alltid ut pluggen for varmeren fra veggkontakten og la den kjøles før den rengjøres.
2. Rengjør utsiden av varmeren ved å tørke med en fuktig klut og polere med en tørr klut.
3. Det må ikke benyttes rensesvæsker eller skuremidler og det må påses at det ikke trenger vann inn i varmeren.

LAGRING AV VARMEREN

Når varmeren ikke brukes i en lengre periode, må den beskyttes for støv og lagres på et rent, tørt sted.

TEKNISKE DATA

Driftsspenning: 220-240V ~ 50-60Hz

Strømforbruk: 1800-2000W

GARANTI OG KUNDESERVICE

Før levering våre enheter er underlagt streng kvalitetskontroll. Hvis, til tross all omsorg, har skaden oppstått under produksjon eller transport, kan du returnere enheten til forhandleren. I tillegg til lovfestede rettigheter, har kjøper en opsjon til å kreve i henhold til følgende garanti.

For de kjøpte apparatet vi gir 2 års garanti, fra den dagen av salget. I denne perioden vil vi avhjelpe alle mangler gratis, som kan påviselig skyldes material-eller produksjonsfeil, ved reparasjon eller bytte.

Defekter som oppstår på grunn av feil håndtering av enheten og funksjonsfeil på grunn av inngrep og reparasjoner av tredjeparter eller montering av ikke-originale deler er ikke dekket av denne garantien.

Ta alltid vare på kvitteringen. Uten kvitteringen kan du ikke kreve noen form for garanti. Skade som skyldes at bruksanvisningen ikke er fulgt, medfører at garantien blir gjort ugyldig. Hvis dette resulterer i betydelig skade vil vi ikke kunne holdes ansvarlig for skaden. Vi kan heller ikke bli holdt ansvarlig for material - eller personalskade som skyldes feil bruk eller om instruksene i bruksanvisningen ikke er blitt ordentlig utført. Skade på tilbehør gir ikke rett til utskifting av hele apparatet. Vær vennlig, i et slikt tilfelle, å ta kontakt med din serviceavdeling. Knust glass eller brekkasje på plastikkdelene er alltid gjenstand for utskifting. Ved defekter på forbruksdeler eller deler som er utsatt for slitasje, herunder rengjøring, vil vedlikehold eller utskifting ikke være dekket av garantien og må derfor bli betalt.

MILJØVENNLIG KASTING



Resirkulering – EU-direktiv 2012/19/EU

Dette symbolet indikerer at produktet ikke skal kastes sammen med husholdningsavfall. For å hindre mulig skade på miljø eller helse fra ukontrollert avfallshåndtering, resirkuleres det ansvarlig for å fremme bærekraftig gjenbruk av materialressurser. For å returnere din brukte enhet, bruk

stedlige retur og innsamlingsystemer eller kontakt forhandleren der produktet ble kjøpt. De kan sørge for at dette produktet blir miljømessig og trygt resirkulert.

ERP-informasjon (NOR)

Leverandør: Emerio International AB
 Smedjegatan 6
 131 54 Nacka
 Sweden

Erklærer at produktet som beskrevet nedenfor:

Informasjonskrav til elektriske produkter for lokal romoppvarming

Modellidentifikator(er):					
Artikkel	Symbol	Verdi	Enhet	Artikkel	Enhet
Varmeeffekt				Type varmetilførsel, kun for elektriske varmelagrende romoppvarmere (velg én)	
Nominell avgitt varmeeffekt	P_{nom}	1.8-2.0	kW	manuell varmelagringsstyring med integrert termostat	Nei
Laveste varmeeffekt (veiledende)	P_{min}	0.75	kW	manuell varmelagringsstyring med innendørs og/eller utendørs temperaturmåling	Nei
Maksimal kontinuerlig varmeeffekt	$P_{max,c}$	2.00	kW	elektronisk varmelagringsstyring med innendørs og/eller utendørs temperaturmåling	Nei
Supplerende strømforbruk				varme avgis ved hjelp av vifte	Nei
Ved nominell avgitt varmeeffekt	e_{lmax}	Ikke tilgjengelig	kW	Type styring av varmeeffekt/romtemperatur (velg én)	
Ved laveste varmeeffekt	e_{lmin}	Ikke tilgjengelig	kW	ett-trinns varmeeffekt uten romtemperaturstyring	Nei
I standbymodus	e_{lsb}	0	kW	To eller flere manuelle trinn uten romtemperaturstyring	Nei
				med mekanisk termostat for romtemperaturstyring	Ja
				med elektronisk romtemperaturstyring	Nei
				med elektronisk romtemperaturstyring pluss døgtimer	Nei
				med elektronisk romtemperaturstyring pluss uketimer	Nei
				Andre styringsalternativer (det er mulig å velge flere)	
				romtemperaturstyring med bevegelsessensor	Nei

				romtemperaturstyring med sensor som oppdager åpne vinduer	Nei
				med mulighet for fjernstyring	Nei
				med justerbar startstyring	Nei
				med driftstidsbegrensning	Nei
				med svart pære-sensor	Nei
Kontaktinformasjon	Emerio International AB Smedjegatan 6 131 54 Nacka Sweden				

Oppfyller krav fra rådsdirektiver:

KOMMISJONENS FORORDNING (EU) nr. 2015/1188 av 28. april 2015 og Endring av KOMMISJONENS FORORDNING (EU) 2016/2282 om gjennomføring av Europaparlamentets og Rådets direktiv 2009/125/EF, med hensyn til krav for miljøvennlig utforming av produkter for lokal oppvarming

Angående informasjon for forbrukere om montering, bruk og vedlikehold av produktet, WEEE-informasjon, sjekk instruksjonsmanualen som kom med emballasjen.

Dette produkt er kun egnet til brug i velisoleret rum eller til lejlighedsvis brug.

SIKKERHEDSANVISNINGER

Sørg for at læse alle anvisningerne nedenfor, før apparatet tages i brug, for at undgå person- eller tingskade, og for at opnå de bedste resultater med apparatet. Opbevar denne vejledning på et sikkert sted. Hvis du giver dette apparat til en tredjepart, skal du også overdrage denne vejledning til den senere bruger.

Skulle der opstå skader som følge af, at brugeren ikke følger anvisningerne i denne vejledning, bortfalder garantien. Fabrikanten/importøren kan ikke holdes ansvarlig for skader som opstår som følge af, at brugeren ikke følger vejledningen, uagtsom anvendelse eller anvendelse i strid med vejledningen.

1. Dette apparat kan bruges af børn fra 8 år og op samt personer med nedsatte fysiske, sansemæssige eller mentale kapaciteter eller med mangel på erfaring og kendskab, hvis de har været under opsyn eller har modtaget vejledning i apparatets sikre brug og forstår de dertilhørende farer.
2. Børn må ikke leget med apparatet.
3. Rengøring og bruger-vedligeholdelse må ikke udføres af børn uden opsyn.
4. Børn under 3 år må ikke komme i nærheden af apparatet, med mindre det sker under konstant opsyn.
5. Børn på mellem 3 og 8 år må kun tænde/slukke for apparatet, hvis dette er installeret i den foreskrevne brugsposition, og samme børn er under opsyn eller er blevet instrueret i, hvordan man benytter apparatet på sikker vis og har forstået de potentielle faremomenter. Børn på mellem 3 og 8 år må ikke isætte stikket i

kontakten, regulere eller rengøre apparatet og ej heller udføre brugervedligeholdelse.

6. **PAS PÅ — Nogle af dette produkts komponenter kan blive meget varme og give forbrændinger. Man skal være særligt agtpågivende i nærvær af børn og sårbare personer.**
7. Hvis strømkablet er beskadiget, skal den udskiftes af fabrikanten, dennes servicetekniker eller tilsvarende kvalificeret person for at undgå en fare.
8. ADVARSEL: Varmeblæseren må ikke tildækkes, så den overophedes.
9. Brug ikke varmelegemet i umiddelbar nærhed af badekar, brusere eller swimmingpools.
10. Varmeapparatet må ikke placeres lige under en stikkontakt.



11. Betyder "OVERDÆK IKKE".
12. Inden stikket sættes i stikkontakten, skal du sørge for, at spændingen og frekvensen er i overensstemmelse med specifikationerne på mærkepladen.
13. Træk stikket ud af stikkontakten, når apparatet ikke er i brug og før rengøring.
14. Sørg for, at ledningen ikke hænger over skarpe kanter, og hold den væk fra varme genstande og åben ild.
15. Apparatet eller stikket må ikke puttes i vand eller andre væsker. Dette kan være livsfarligt pga. elektrisk stød!
16. For at tage stikket ud af stikkontakten skal du trække i selve stikket. Træk ikke i ledningen.
17. Berør ikke apparatet, hvis det falder ned i vand. Tag stikket ud af stikkontakten, sluk for apparatet, og send det til reparation på et autoriseret servicecenter.
18. Stikket må ikke sættes i eller trækkes ud af stikkontakten med våde hænder.
19. Forsøg aldrig at åbne kabinettet på apparatet, og forsøg

heller ikke selv at reparere apparatet. Dette kan føre til elektrisk stød.

20. Efterlad aldrig apparatet uden opsyn, mens det er i brug.
21. Dette apparat er ikke beregnet til kommerciel brug.
22. Brug ikke apparatet til andet end dets tilsigtede brug.
23. Ledningen må ikke vikles rundt om apparatet eller bukkes.
24. Varmelegemet er ikke beregnet til brug i badeværelser, vaskeområder eller lignende indendørs steder. Placer aldrig varmelegemet, så det kan falde ned i et badekar eller andre steder, der indeholder vand.
25. Må ikke bruges udendørs.
26. Tildæk eller bloker ikke varmeåbningsgitrene eller luftindsugningsåbningerne på varmelegemet.
27. Sæt ikke varmelegemet på tæpper med meget lang luv.
28. Stik ikke genstande ind i gitrene over varmeåbningerne eller luftindsugningsåbningerne på varmelegemet.
29. Brug ikke varmelegemet i områder, hvor der opbevares brændbare væsker, eller hvor der kan være brændbare dampe.
30. Vær især forsigtig, hvis varmelegemet er placeret i områder, hvor der opholder sig børn eller handicappede personer.
31. Træk altid stikket ud, når varmelegemet flyttes fra det ene sted til det andet.
32. Dette varmeapparat er ikke egnet til indbygning i køretøjer og maskiner.
33. Brug ikke varmelegemet, hvis fødderne ikke er monteret korrekt.
34. Sørg altid for, at placere varmeapparatet på en plan overflade. Sørg for, at varmeapparatet ikke står for tæt på gardiner og møbler, da dette kan føre til brand.
35. Yderligere oplysninger om opstilling kan findes i nedenstående afsnit i vejledningen.

BESKRIVELSE AF DELENE

1. Termostat-knap
2. Luftudtag
3. Styrke-knap (750 W; 1250 W; 2000 W)

MONTERING AF VARMELEGEMET

Før varmelegemet bruges, skal fødderne (medfølger separat i kassen) monteres på enheden. Disse skal monteres i bunden af varmelegemet vha. de medfølgende 4 selvskærende skruer. Disse skal placeres korrekt i de nederste ender af varmelegemets sideprofilister.

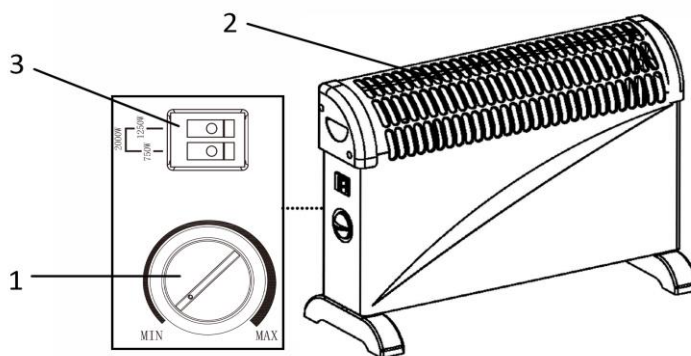

BETJENING AF VARMELEGEMET

Bemærk: Når varmelegemer tændes første gang, eller når de tændes efter lang tids opbevaring, er det helt normalt, at de afgiver lidt lugt og røg. Dette forsvinder efter kort tids brug.

- Indstil termostaten til minimum, og sæt stikket i stikkontakten.
- Tænd for strømafbryderen: 750W; 1250W; 2000W
- Drej termostatknappen med uret til maksimum indstilling.
- Drej langsom termostatknappen mod uret, når rumtemperaturen er som ønsket, til der lyder en kliklyd; dette er indstillingstemperaturen.
- Enheden opretholder automatisk den indstillede temperatur. Den tændes, når rumtemperaturen ligger under denne indstilling, og slukkes, hvis den ligger over.

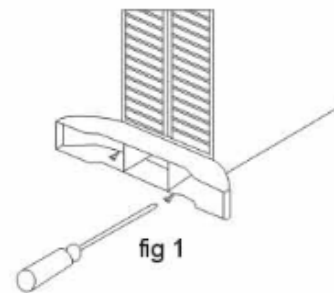

SIKKERHEDSSYSTEM

Apparatet er udstyret med et sikkerhedssystem, der automatisk slukker for apparatet, hvis det overophedes, fx hvis ventilationsåbningerne helt eller delvist tildækkes. I dette tilfælde skal du slukke for apparatet, og trække stikket ud af stikkontakten. Lad apparatet køle ned i cirka 30 minutter, og fjern genstanden, der tilstopper ventilationsåbningerne. Sæt derefter stikket i stikkontakten igen, og tænd for varmeapparatet. Herefter burde det virke normalt.

Sikkerhedssystemet: Hvis apparatet overophedes, og det førnævnte sikkerhedssystem ikke virker, eller hvis det slukker for apparatet, men temperaturen fortsætter med at stige, virker sikkerhedssystemet ikke. I dette tilfælde skal apparatet sendes til reparation.

RENGØRING AF VARMELEGEMET

1. Tag altid varmelegemets stik ud af stikkontakten, og lad varmelegemet køle af, før det rengøres.
2. Rengør ydersiden af varmelegemet ved at tørre det af med en fugtig klud og polere efter med en tør klud.
3. Brug ikke opløsningsmidler eller slibende midler, og undgå, at der trænger vand ind i varmelegemet.

OPBEVARING AF VARMELEGEMET

Hvis varmelegemet ikke skal bruges i længere tid, skal det beskyttes mod støv og opbevares på et rent og tørt sted.

TEKNISKE DATA

Driftsspænding: 220-240V ~ 50-60Hz

Strømforbrug: 1800-2000W

GARANTI OG KUNDESERVICE

Før vores apparater leveres, undergår de en streng kvalitetskontrol. Skulle du på trods af al vores umagen modtage et produkt med en skade fra fremstilling eller transport, bedes du levere det tilbage til din forhandler. Udover de obligatoriske juridiske rettigheder, kan køberen også stille krav under vilkårene i den følgende garanti:

Vi giver 2 års garanti på det købte produkt, begyndende på salgsdagen. Hvis du har et defekt produkt, kan du henvende dig direkte ved salgsstedet.

Denne garanti dækker ikke defekter som opstår som konsekvens af forkert håndtering eller fejl som følge af manipulation og reparationer udført af tredjeparter, eller montering af ikke-originale dele. Gem altid din kvittering, da du uden kvitteringen ikke kan gøre krav på nogen form for garanti. Skader som opstår fordi brugervejledningen ikke følges, medfører at garantien bortfalder, og hvis dette har efterfølgende skader, er vi ikke ansvarlige på nogen måde. Vi kan heller ikke holdes ansvarlige for materielle eller personskade forårsaget af forkert brug, hvis brugervejledningen ikke følges korrekt. Skade på tilbehør betyder ikke at hele apparatet bliver erstattet. I sådanne tilfælde bedes du rette henvendelse til vores serviceafdeling. Brud på glas og plastdele erstattes altid mod betaling. Defekter på forbrugsartikler eller dele som er udsat for slidtage, samt rengøring, vedligeholdelse eller erstatning af disse dele er ikke dækket af garantien, og der bliver opkrævet betaling for sådanne tjenester.

MILJØVENLIG BORTSKAFFELSE



Genbrug – EU direktiv 2012/19/EU

Denne markering betyder at dette produkt ikke må bortskaffes sammen med almindeligt husholdningsaffald. Skader på miljøet eller menneskers sundhed som følge af ukontrolleret bortskaffelse af affald, skal det genbruges ansvarligt med henblik på bæredygtig genanvendelse af materialeressourcer. Til returnering af den brugte enhed skal man benytte retur- og indsamlingssystemerne eller kontakte den forhandler, hvor produktet blev købt. De kan modtage dette produkt med henblik på miljømæssig sikker genbrug.

ERP-oplysninger (DK)

Leverandør: Emerio International AB
 Smedjegatan 6
 131 54 Nacka
 Sweden

Erklærer hermed, at produktet nedenfor:

Oplysningskrav for elektriske lokale rumopvarmere

Modelidentifikator:					
Produkt	Symbol	Værdi	Enhed	Propdukt	Enhed
Opvarmningseffekt				Type af varmeindgang, kun til elektriske lokale rumopvarmere (vælg en)	
Nominel opvarmningseffekt	P_{nom}	1.8-2.0	kW	manuel varmestyring, med integreret termostat	Nej
Minimum varmeydelse (vejledende)	P_{min}	0.75	kW	manuel varmestyring med rum og/eller udendørs temperaturfeedback	Nej
Maksimal løbende opvarmningseffekt	$P_{max,c}$	2.00	kW	elektronisk varmestyring med rum og/eller udendørs temperaturfeedback	Nej
Supplerende elforbrug				ventilatorstøttet opvarmningseffekt	Nej
Ved nominel opvarmningseffekt	e_{lmax}	Ikke tilgængelig	kW	Type af opvarmningseffekt /rumtemperaturstyring (vælg en)	
Ved minimum opvarmningseffekt	e_{lmin}	Ikke tilgængelig	kW	enkelt fase opvarmningseffekt og ingen rumtemperaturstyring	Nej
På standby	e_{sB}	0	kW	To eller flere manuelle faser, ingen rumtemperaturstyring	Nej
				med rumtemperaturstyring med mekanisk termostat	Ja
				med elektronisk rumtemperaturstyring	Nej
				elektronisk rumtemperaturstyring plus dagstimer	Nej
				elektronisk rumtemperaturstyring plus ugetimer	Nej
				Andre indstillinger (flere valgmuligheder)	
				rumtemperaturstyring, med registrering af ens tilstedeværelse	Nej

				rumtemperaturstyring, med registrering af åbne vinduer	Nej
				med afstandsstyringsfunktion	Nej
				med adaptiv startstyring	Nej
				med begrænsning af driftstid	Nej
				med sort pære-sensor	Nej
Kontaktoplysninger	Emerio International AB Smedjegatan 6 131 54 Nacka Sweden				

Opfylder kravene i rådets direktiver:

KOMMISSIONENS FORORDNING (EU) nr. 2015/1188 fra d. 28 april 2015 og ændring af KOMMISSIONENS FORORDNING (EU) 2016/2282 med implementering af Europa-Parlamentets direktiv 2009/125/EF og rådets krav til miljøvenligt design for lokale rumopvarmere

Med hensyn til oplysninger til forbrugerne om, hvordan man installerer, bruger og vedligeholder produktet, samt WEEE-oplysningerne, bedes du venligst se brugervejledningen, der følger med produktet.