

INSIDO

89980103



Bodenstaubsauger (DE)

Vacuum cleaner (EN)

Sesalnik (SI)

Padlóorszívó (HU)

Podlahový vysávač (SK)

Vysavač (CZ)

Podni parni čistač (HR)

Aspirator (RO)

Odkurzacz podłogowy (PL)



Inhalt – Content – Vsebina – Tartalom – Obsah – Obsah – Sadržaj – Cuprins – Treść

Bedienungsanleitung – German	- 2 -
Instruction manual – English	- 9 -
Navodila za uporabo – Slovenian.....	- 16 -
Használati útmutató – Hungarian.....	- 23 -
Návod na obsluhu – Slovakian.....	- 30 -
Návod k obsluze – Czech	- 37 -
Uputa za korištenje – Croatian	- 44 -
Manual de utilizare – Romanian.....	- 50 -
Instrukcja obsługi – Polish	- 57 -

SICHERHEITSHINWEISE

Lesen Sie vor dem Gebrauch unbedingt die nachfolgenden Anleitungen, um Verletzungen oder Beschädigungen zu vermeiden und das beste Ergebnis mit dem Gerät zu erzielen. Bewahren Sie diese Bedienungsanleitung an einem sicheren Ort auf. Wenn Sie dieses Gerät an eine andere Person weitergeben, stellen Sie sicher, dass Sie auch diese Bedienungsanleitung aushändigen.

Im Falle von Beschädigungen, die durch die Missachtung der Anleitungen in dieser Bedienungsanleitung verursacht wurden, wird die Garantie ungültig. Der Hersteller/Importeur haftet nicht für Schäden, die durch Missachtung der Bedienungsanleitung, fahrlässigen Gebrauch oder Benutzung, die nicht in Übereinstimmung mit den Anforderungen dieser Bedienungsanleitung erfolgt, verursacht wurden.

1. Dieses Gerät kann von Kindern ab 8 Jahren sowie von Personen mit reduzierten physischen, sensorischen oder mentalen Fähigkeiten oder Mangel an Erfahrung und/oder Wissen benutzt werden, wenn sie beaufsichtigt oder bezüglich des sicheren Gebrauchs des Gerätes unterwiesen wurden und die daraus resultierenden Gefahren verstanden haben.
2. Kinder dürfen nicht mit dem Gerät spielen.
3. Die Reinigung und vom Benutzer auszuführende Wartungsarbeiten dürfen von Kindern nur unter Aufsicht durchgeführt werden.
4. Wenn die Netzanschlussleitung dieses Gerätes beschädigt wird, muss sie durch den Hersteller oder seinen Kundendienst oder eine ähnlich qualifizierte Person ersetzt werden, um Gefährdungen zu vermeiden.
5. Bevor Sie den Stecker mit der Netzsteckdose verbinden, prüfen Sie bitte, ob die Spannung und die Frequenz mit den Angaben auf dem Typenschild übereinstimmen.

6. Ziehen Sie den Netzstecker aus der Steckdose, wenn das Gerät nicht benutzt und bevor es gereinigt wird.
7. Achten Sie darauf, dass das Netzkabel nicht über scharfe Kanten hängt und halten Sie es von heißen Objekten und offenen Flammen fern.
8. Tauchen Sie das Gerät oder den Netzstecker nicht in Wasser oder andere Flüssigkeiten. Es besteht Lebensgefahr aufgrund von Stromschlag!
9. Um den Stecker aus der Steckdose zu entfernen, ziehen Sie am Stecker. Ziehen Sie nicht am Kabel.
10. Berühren Sie das Gerät nicht, wenn es ins Wasser gefallen ist. Ziehen Sie den Stecker aus der Steckdose, schalten Sie das Gerät aus und schicken Sie es an einen autorisierten Kundendienst zwecks Reparatur.
11. Den Netzstecker des Gerätes nicht mit einer nassen Hand aus der Steckdose ziehen oder mit der Steckdose verbinden.
12. Versuchen Sie unter keinen Umständen, das Gehäuse des Gerätes zu öffnen oder das Gerät selbst zu reparieren. Dies könnte einen Stromschlag verursachen.
13. Lassen Sie das Gerät während des Gebrauchs niemals unbeaufsichtigt.
14. Dieses Gerät ist nicht für den gewerblichen Gebrauch konzipiert.
15. Verwenden Sie das Gerät nur zu seinem bestimmungsgemäßen Zweck.
16. Wickeln Sie das Kabel nicht um das Gerät und knicken Sie es nicht.
17. Die Verwendung von Zubehör, das nicht vom Hersteller empfohlen wird, kann Verletzungen verursachen.
18. Stecken Sie keine Gegenstände in Öffnungen. Benutzen Sie das Gerät nicht, wenn eine Öffnung blockiert ist. Halten Sie die Öffnungen frei von Staub, Flusen, Haar oder Dingen, die die Luftströmung reduzieren können.
19. Saugen Sie keine harten oder scharfen Objekte wie Glas, Nägel Schrauben, Münzen usw. auf.

20. Saugen Sie keine heißen Kohlen, Zigaretten, Streichhölzer oder andere heiße, rauchende oder brennende Objekte auf.
21. Benutzen Sie das Gerät nicht ohne Filter.
22. Besondere Vorsicht ist beim Saugen auf Stufen geboten.
23. Saugen Sie keine leicht entzündlichen oder brennbaren Materialien (Flüssiggas, Benzin usw.) auf. Benutzen Sie das Gerät nicht in der Nähe von explosiven Flüssigkeiten oder Dämpfen.
24. Saugen Sie kein giftiges Material (Chlor-bleiche, Ammoniak, Abflussreiniger usw.) auf.
25. Benutzen Sie das Gerät nicht in einem geschlossenen Raum, der mit Dämpfen von Farben auf Ölbasis, Farbverdünnern, Mottenschutzmitteln, brennbarem Staub oder anderen explosiven oder giftigen Dämpfen gefüllt ist.
26. Halten Sie Ihren Arbeitsbereich trocken.
27. Reinigen Sie mit dem Staubsauger nicht Ihre Haustiere oder andere Tiere.
28. Wenn Sie während des Gebrauchs ein quietschendes Geräusch von dem Staubsauger hören, oder wenn die Saugkraft schwächer zu werden scheint, schalten Sie das Gerät sofort aus, reinigen Sie alle Filter.
29. **WARNUNG:** Halten Sie den Stecker fest, wenn Sie das Kabel wieder aufwickeln. Lassen Sie das Kabel beim Aufwickeln nicht herumschleudern.

Der Universalstaubsauger (Modell 89980103) wurde gemäß EN 60312-1 getestet und erfüllt die grundlegenden Anforderungen der Bestimmung (EU) 666/2013 für Staubsauger.

GEBRAUCH UND FUNKTION

Montage des Staubsaugers



Hinweis:

Ziehen Sie immer den Netzstecker aus der Steckdose, bevor Sie Zubehörteile anbringen oder abnehmen.

1. Anbringen des Schlauchs am Staubsauger: Stecken Sie den Schlauch in das Anschlussstück, bis Sie ein klickendes Geräusch hören, was darauf hinweist, dass er eingerastet ist.
2. Befestigen des Rohrs am gebogenen Rohr-/Schlauchende.
3. Befestigen der Bodenbürste am Rohr: Stecken Sie das Rohr in die Bodenbürste. Stellen Sie das Rohr auf die gewünschte Länge ein.

TASTENFUNKTIONEN

Hinweis:

Wenn alle Zubehörteile angebracht sind, wickeln Sie ausreichend Kabel ab und stecken Sie den Stecker in eine Steckdose. Eine gelbe Markierung am Netzkabel zeigt die ideale Kabellänge an.

Ziehen Sie das Kabel maximal bis zur roten Markierung heraus.

1. Stecken Sie den Netzstecker in eine Steckdose.
2. Drücken Sie die Ein-/Aus-Taste am Gerät, um den Staubsauger einzuschalten.
3. Um das Kabel aufzuwickeln, drücken Sie die Kabeleinzugtaste mit einer Hand und führen Sie das Netzkabel mit der anderen Hand, um sicherzustellen, dass es nicht umherschlägt und Schäden oder Verletzungen verursacht.

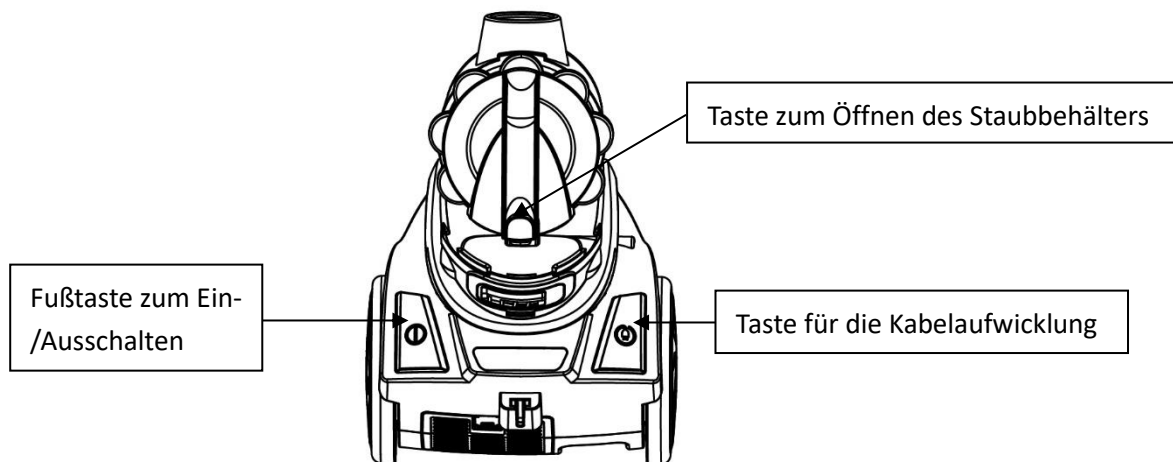

REINIGUNG DES STAUBBEHÄLTERS

1. Drücken Sie den Knopf auf dem Arm des Staubbehälters. Heben Sie den Staubbehälter nach oben heraus.
2. Drücken Sie den Knopf am unteren Ende des Staubbehälters, um den Staubbehälterdeckel zu öffnen.

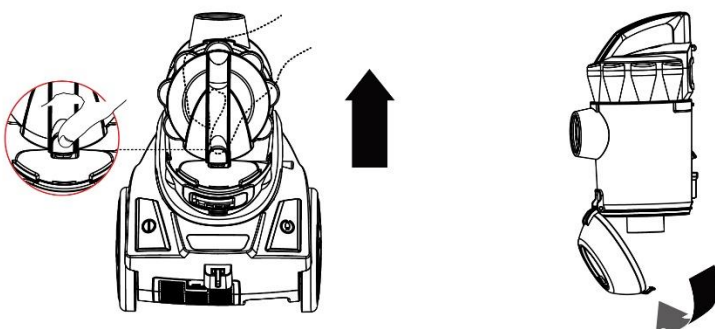

Entfernen und Reinigen des Motorfilters (Hepafilters), Staubfilter und des Luftauslassfilters (Hepafilters)

Warnung: Ziehen Sie stets den Netzstecker, bevor Sie den Staubbehälter herausnehmen.

a. Motorfilter & Staubfilter

1. Drücken Sie den Knopf auf dem Arm des Staubbehälters. Heben Sie den Staubbehälter nach oben heraus.
2. Nehmen Sie den Motorfilter für die Reinigung und den Austausch heraus.
3. Staubfilter herausnehmen und mit einer weichen Bürste reinigen. Mit klarem Wasser abspülen, dann gründlich vor dem Wiedereinsetzen abtrocknen.

Bitte beachten: Nehmen Sie den Motor-Vorfilter vor dem Abspülen des Staubfilters heraus.

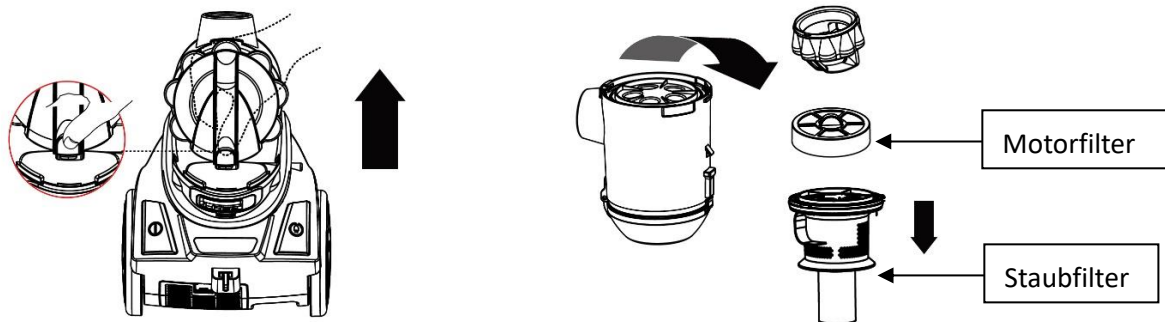

Tipps: Wie das Oberteil vom Behälter abgenommen werden kann:

1. Lokalisieren Sie die Verriegelungssymbole seitlich am Behälter. Der Pfeil zeigt auf das geschlossene Schlosssymbol.
2. Drehen Sie die Oberteil gegen den Uhrzeigersinn; der Pfeil zeigt nun auf das verschlossene Schlosssymbol. Nun können Sie das Oberteil anheben.

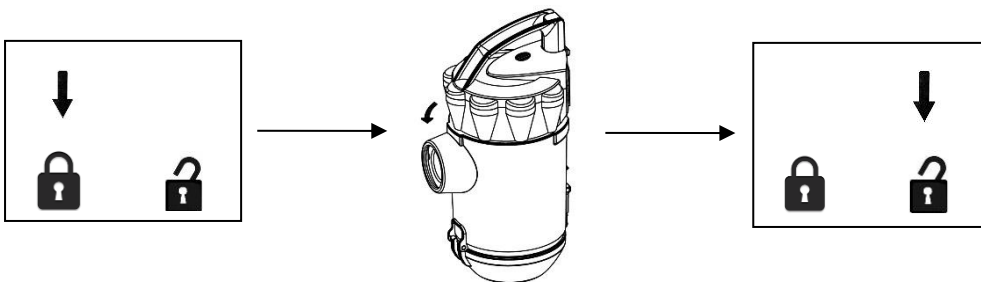

b. Luftauslassfilter

1. Nehmen Sie den Luftauslassfilter für die Reinigung und den Austausch heraus.

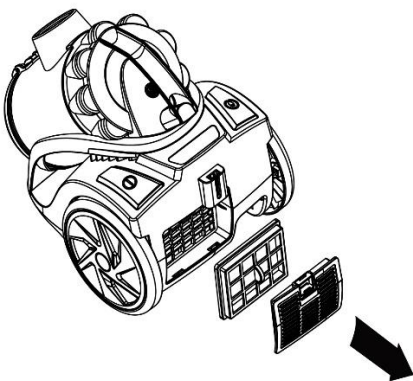

Bitte beachten Sie Folgendes:

Mit der Zeit wird das Hepafilters im Staubsauger staubig. Dies ist normal und wirkt sich nicht auf die Leistung des Filters aus. Falls der Hepafilters so staubig ist, dass die Saugkraft keine 100 % mehr erreicht, empfehlen wir, den Filter herauszunehmen und unterfließendem Wasser auszuspülen. Lassen Sie ihn anschließend 24 Stunden an der Luft und nicht in der Nähe von Feuer oder heißen Objekten trocknen, bevor Sie ihn wieder in den Staubsauger einsetzen. Dies sollte alle sechs Monate oder bei offensichtlich reduzierter Saugkraft durchgeführt werden.

Wichtig:

Beachten Sie, dass sich im Staubsauger ein Sicherheitsschalter befindet, um zu verhindern, dass das Gerät mit zu hoher Saugkraft läuft. Falls die Saugkraft zu hoch ist, wird der Sicherheitsschalter ausgelöst. In diesem Fall wird die Saugkraft reduziert, um den Motor vor Beschädigungen zu schützen.

Hinweis:

Die Saugöffnung muss jederzeit offen und frei von Verstopfungen sein. Andernfalls könnte sich der Motor überhitzen und Schaden nehmen.

Wenn die Saugleistung des Staubsaugers nachlässt, prüfen Sie bitte, ob Fremdkörper den Schlauch blockieren. Sie können den Schlauch öffnen, indem Sie auf den quadratischen Teil am Schlauchgriff drücken. Ziehen Sie die beiden Teile auseinander und entfernen Sie etwaige Fremdkörper. Um den Schlauch wieder zusammenzusetzen, schieben Sie zunächst den Schlauch in den Griff und lassen Sie dann das Verbindungselement einrasten.

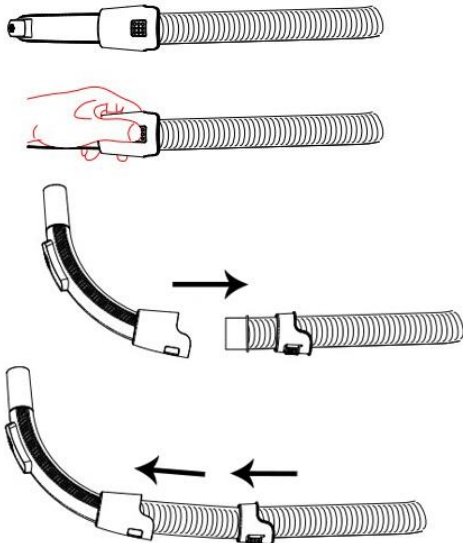

Wichtig:

Alle Filter sollten regelmäßig auf sichtbare Schäden kontrolliert werden, möglichst nach jedem Einsatz des Geräts. Ist ein Filter beschädigt, muss er sofort ausgetauscht werden. Ziehen Sie bei der Filterkontrolle immer den Stecker des Geräts aus der Steckdose.

Aufbewahren:

Dieser Staubsauger kann wie unten gezeigt platzsparend aufbewahrt werden.



TECHNISCHE DATEN

Betriebsspannung: 220-240V~ 50/60Hz

Leistung: 899W

GARANTIE UND KUNDENSERVICE

Vor der Lieferung werden unsere Geräte einer strengen Qualitätskontrolle unterzogen. Wenn, trotz aller Sorgfalt, während der Produktion oder dem Transport Beschädigungen aufgetreten sind, senden Sie das Gerät zurück an den Händler. Zusätzlich zu den gesetzlichen Rechten hat der Käufer die Option, gemäß der Bedingungen der folgenden Garantie zu fordern:

Wir bieten eine 2-jahres-Garantie für das erworbene Gerät, beginnend am Tag des Verkaufs. Defekte, die aufgrund von unangemessenem Umgang mit dem Gerät entstehen und Störungen aufgrund von Eingriffen und Reparaturen Dritter oder das Montieren von nicht-Originalteilen werden nicht von dieser Garantie abgedeckt. Die Quittung immer aufbewahren, ohne Quittung wird jegliche Garantie ausgeschlossen. Bei Schäden durch Nichteinhalten der Bedienungsanleitung erlischt die Garantie, Wir sind für daraus resultierende Folgeschäden nicht haftbar. Für Materialschäden oder Verletzungen aufgrund falscher Anwendung oder Nichtbefolgen der Sicherheitshinweise sind wir nicht haftbar. Schäden an den Zubehörteilen bedeutet nicht, dass das gesamte Gerät kostenlos ausgetauscht wird. In diesem Fall kontaktieren Sie unsere Kundendienst. Zerbrochenes Glas oder Kunststoffteile sind immer kostenpflichtig. Schäden an Verbrauchsmaterialien oder Verschleißteilen, sowie Reinigung, Wartung oder Austausch der besagten Teile werden durch die Garantie nicht abgedeckt und sind deshalb kostenpflichtig.

UMWELTGERECHTE ENTSORGUNG



Wiederverwertung – Europäischen Richtlinie 2012/19/EG

Dieses Symbol zeigt an, dass das Produkt nicht zusammen mit Haushaltsabfällen entsorgt werden darf.

Um Umwelt- und Gesundheitsschäden durch unkontrollierte Abfallentsorgung zu verhindern, bitte

verantwortungsbewusst entsorgen, um die nachhaltige Wiederverwertung von Ressourcen zu fördern. Nutzen Sie zur Rückgabe Ihres Altgeräts bitte die Rückgabe- und Sammelsysteme oder wenden Sie sich an den Händler bei dem Sie dieses Gerät erworben haben. Dieser kann das Gerät umweltschonend entsorgen.

BDSK Handels GmbH & Co. KG

Mergentheimer Straße 59

D-97084 Würzburg Germany

www.moemax.com

SAFETY INSTRUCTIONS

Before use make sure to read all of the below instructions in order to avoid injury or damage, and to get the best results from the appliance. Make sure to keep this manual in a safe place. If you give or transfer this appliance to someone else make sure to also include this manual.

In case of damage caused by user failing to follow the instructions in this manual the warranty will be void. The manufacturer/importer accepts no liability for damages caused by failure to follow the manual, a negligent use or use not in accordance with the requirements of this manual.

1. This appliance can be used by children aged from 8 years and above and persons with reduced physical, sensory or mental capabilities or lack of experience and knowledge if they have been given supervision or instruction concerning use of the appliance in a safe way and understand the hazards involved.
2. Children shall not play with the appliance.
3. Cleaning and user maintenance shall not be made by children without supervision.
4. If the supply cord is damaged, it must be replaced by the manufacturer, its service agent or similarly qualified persons in order to avoid a hazard.
5. Before inserting the plug into the mains socket, please check that the voltage and frequency comply with the specifications on the rating label.
6. Disconnect the mains plug from the socket when the appliance is not in use and before cleaning.
7. Ensure that the mains cable is not hung over sharp edges and keep it away from hot objects and open flames.
8. Do not immerse the appliance or the mains plug in water or other liquids. There is danger to life due to electric shock!

9. To remove the plug from the plug socket, pull the plug. Do not pull the power cord.
10. Do not touch the appliance if it falls into water. Remove the plug from its socket, turn off the appliance and send it to an authorized service center for repair.
11. Do not plug or unplug the appliance from the electrical outlet with a wet hand.
12. Never attempt to open the housing of the appliance, or to repair the appliance yourself. This could cause electric shock.
13. Never leave the appliance unattended during use.
14. This appliance is not designed for commercial use.
15. Do not use the appliance for other than intended use.
16. Do not wind the cord around the appliance and do not bend it.
17. The use of accessory attachment not recommended by the appliance manufacturer may cause injuries.
18. Do not put any object into openings. Do not use with any opening blocked. Keep free of dust, lint, hair and anything that may reduce airflow.
19. Do not pick up hard or sharp objects such as glass nails, screws, coins, etc.
20. Do not pick up hot coals, cigarette, matches or any hot, smoking, or burning objects.
21. Do not use this appliance without filters in place.
22. Use extra care when vacuuming on stairs.
23. Do not pick up flammable or combustible materials (lighter fluid, gasoline, etc.) or use in the presence of explosive liquids or vapor.
24. Do not pick up toxic material (chlorine bleach, ammonia, drain cleaner, etc.).
25. Do not operate the appliance in an enclosed space filled with vapors given off by oil based paints, paint thinner, moth proofing, flammable dust, or other explosive or toxic vapors.

26. Keep your work area well dry.
27. Do not use the cleaner to clean your pets or any animal.
28. When using and you hear a squeaking sound from the vacuum cleaner, or suction power appears to be reduced, stop the machine immediately and clean all filters.
29. **WARNING:** Hold the plug when rewinding the cord. Do not allow the cord to whip when rewinding.

The general purpose vacuum cleaner (model 89980103), has been tested according to EN 60312-1 and complies with the essential requirements of regulation (EU) 666/2013 for vacuum cleaners.

USE AND FUNCTION

Assembling vacuum cleaner



Note: Always remove the power plug from the wall outlet before assembling or removing accessories.

1. Attaching the flexible hose into the vacuum. Connect the flexible hose into the air intake duct; push in until you hear a “click” sound, indicating it is in its locked position.
2. Fitting the tube to the curved wand/hose extension.
3. Fitting the floor brush to the tube. Push the tube into the floor brush. Adjust the tube to the desired length.

BUTTON FUNCTION INTRODUCTION

Note:

Once all attachments are in place, unwind a sufficient length of cable and insert the plug into the wall outlet. A yellow mark on the power cord shows the ideal cable length. Do not pull the power cord beyond the red mark.

1. Insert the power plug into the wall outlet.
2. Press the power on/off button located on the unit to turn the vacuum cleaner “on”.
3. To rewind the power cord, press the cord rewind button with one hand and guide the power cord with the other hand to ensure that it does not whip causing damage or injury.

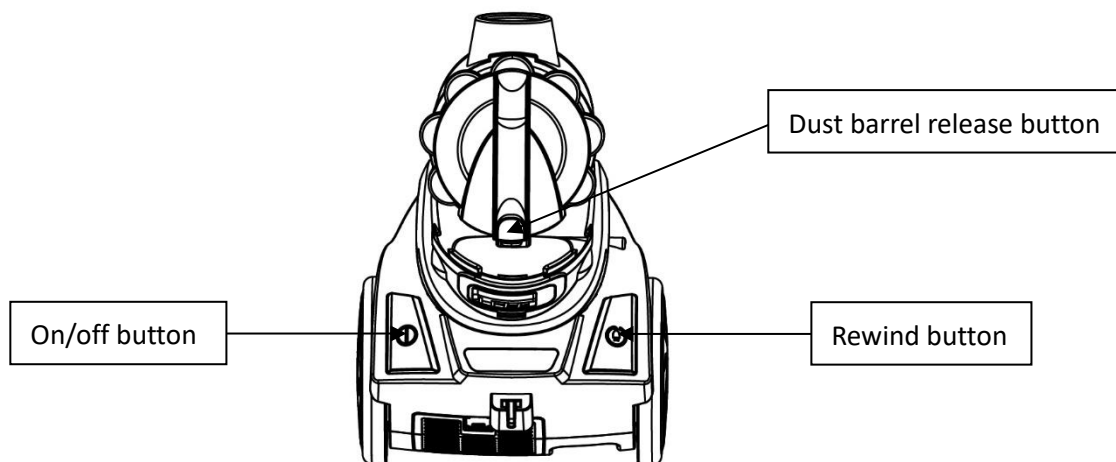

CLEAN THE DUST BARREL

1. Press the knob on the dust cup arm. Lift dust barrel up.
2. Press the knob on the lower end of dust barrel to open the dust barrel cover.

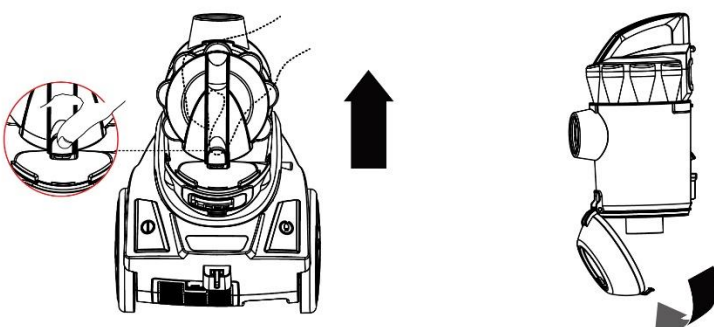

Removing & cleaning the pre-motor filter (Hepa filter), dust filter, and air outlet filter (Hepa filter)

Warning: Always unplug the unit from electrical outlet before getting out the dust barrel.

a. Pre-motor filter & dust filter

1. Press the knob on the dust cup arm. Lift dust barrel up.
2. Take out the pre-motor filter for cleaning and changing.
3. Take out the dust filter and use a soft brush to clean it. Rinse with clean water and then dry thoroughly before replace it.

Note: please take the pre-motor filter out before rinse the dust filter.

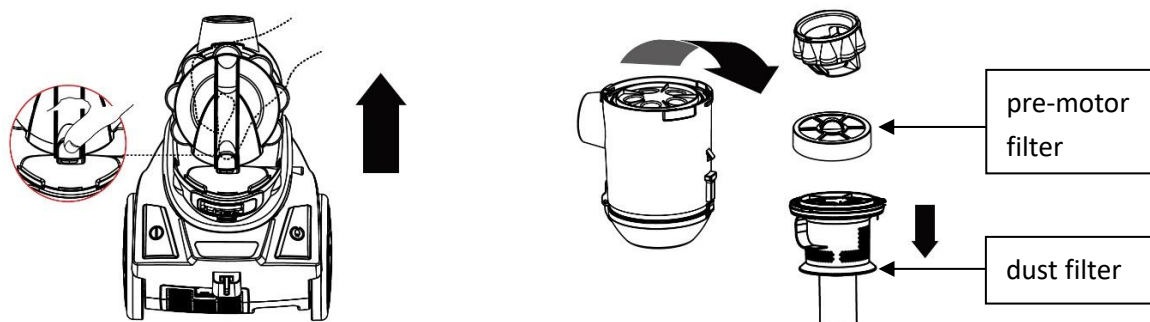

Tips: how to detach the upper part from the reservoir

1. Find the lock icons on the side of the reservoir. The arrow is pointing at the locked one.
2. Turn the upper part anti-clockwise and the arrow will be pointing at the unlocked one; then lift.

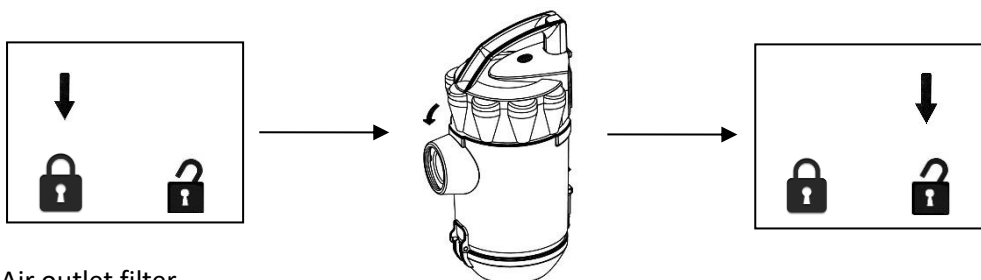

b. Air outlet filter

1. Take out the air outlet filter for cleaning and changing.

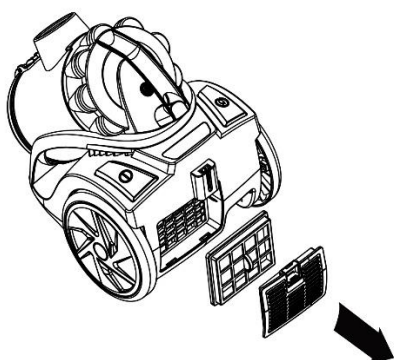

Please note:

The Hepa filter in the cleaner will become dusty over time. This is normal and will not affect the performance of the filter. If the Hepa filter is so dusty that suction does not return to 100%, we suggest that the filter be removed then rinsed under the faucet and allowed to dry for 24 hours by airing not near the fire or some high temperature objects before refitting into the vacuum. This should be done once six months or when suction power appears to be reduced obviously.

Important: Please note that there is a safety switch inside the vacuum to prevent the unit from being run with high vacuum rate. If the vacuum is too high, the safety switch will be turned on. In this case, it can minimize the vacuum rate and protect the motor from being broken.

Note:

The suction hole must be open, free of any obstructions at all times. Otherwise, the motor will overheat and could become damaged.

If the suction power of the vacuum cleaner gets low please check the hose for obstacles. You can open the hose by pressing the square part on the hose handle. Take apart the two parts and remove any obstacles. To assemble the hose again first press the flexible hose into the handle and then click in the connection part.

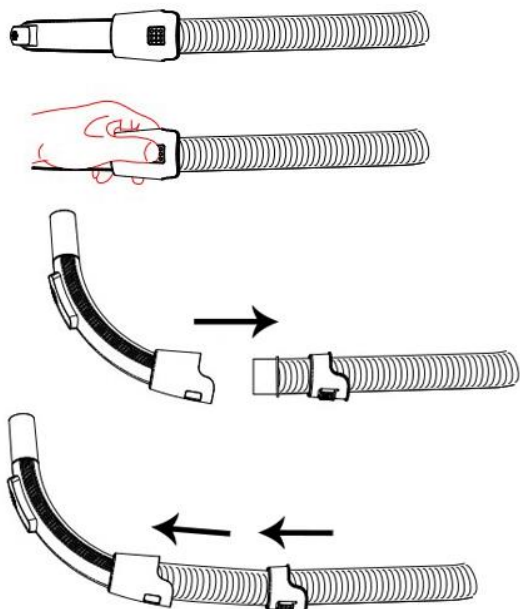

Important:

All filters should be checked regularly for signs of damage, preferably after each cleaning task. The filters must be replaced immediately if they become damaged. Always disconnect the vacuum from the electrical outlet when checking the filters.

Parking:

This vacuum cleaner can be parked as below style to save your room space.



TECHNICAL DATA

Voltage: 220-240V~ 50/60Hz

Power: 899W

GUARANTEE AND CUSTOMER SERVICE

Before delivery our devices are subjected to rigorous quality control. If, despite all care, damage has occurred during production or transportation, please return the device to your dealer. In addition to statutory legal rights, the purchaser has an option to claim under the terms of the following guarantee:

For the purchased device we provide 2 years guarantee, commencing from the day of sale. If you have a defective product, you can directly go back to the point of purchase.

Defects which arise due to improper handling of the device and malfunctions due to interventions and repairs by third parties or the fitting of non-original parts are not covered by this guarantee. Always keep your receipt, without the receipt you can't claim any form of warranty. Damage caused by not following the instruction manual, will lead to a void of warranty, if this results in consequential damages then we will not be liable. Neither can we hold responsible for material damage or personal injury caused by improper use if the instruction manual is not properly executed. Damage to accessories does not mean free replacement of the whole appliance. In such case please contact our service department. Broken glass or breakage of plastic parts is always subject to a charge. Defects to consumables or parts subjected to wearing, as well as cleaning, maintenance or the replacement of said parts are not covered by the warranty and are to be paid.

ENVIRONMENT FRIENDLY DISPOSAL



Recycling – European Directive 2012/19/EU

This marking indicates that this product should not be disposed with other household wastes. To prevent possible harm to the environment or human health from uncontrolled waste disposal, recycle it responsibly to promote the sustainable reuse of material resources. To return your used

device, please use the return and collection systems or contact the retailer where the product was purchased. They can take this product for environmental safe recycling.

BDSK Handels GmbH & Co. KG

Mergentheimer Straße 59

D-97084 Würzburg Germany

www.moemax.com

VARNOSTNA OPOZORILA

Pred uporabo obvezno preberite naslednja navodila, da preprečite poškodbe in dobite najboljši rezultat pri uporabi te naprave. Ta navodila za uporabo shranite na varnem mestu. Če boste napravo predali tretji osebi, ji predajte tudi ta navodila.

V primeru poškodb zaradi nespoštovanja te navodil za uporabo, postane garancija neveljavna. Proizvajalec/Uvoznik ne odgovarja za poškodbe, ki so nastale zaradi neupoštevanja teh navodil za uporabo in zaradi malomarnosti pri uporabi, ki ni skladna z navodili za uporabo.

1. Otroci, starejši od 8 let in osebe z omejenimi telesnimi, zaznavnimi ali duševnimi sposobnostmi ali s pomanjkljivimi izkušnjami in znanjem lahko uporabljajo to napravo, če so pod nadzorom ali so dobili napotke za varno uporabo naprave ter poznajo s tem povezane nevarnosti.
2. Otroci se z napravo ne smejo igrati.
3. Otroci ne smejo čistiti in vzdrževati izdelka brez nadzora odrasle osebe.
4. Če je kabel poškodovan, ga mora zamenjati proizvajalec, njegov pooblaščen serviser ali usposobljen tehnik, da se preprečijo nevarnosti.
5. Preden priključite napravo v električno vtičnico, preverite, če se napetost električnega omrežja ujema z navedbami na tipski tablici naprave.
6. Ko naprave ne uporabljate ali preden jo očistite, povlecite vtič iz vtičnice.
7. Pozorni bodite, da priključni kabel ne visi čez ostre robove ter da se ne nahaja v bližini vročih predmetov in odprtega ognja.
8. Naprave in električnega vtiča ne potopite v vodo ali v druge tekočine. Obstaja smrtna nevarnost zaradi električnega udara!

9. Ko naprave ne uporabljate, povlecite vtič iz vtičnice. Ne vlecite za kabel.
10. Naprave ne primite, če vam je padla v vodo. Priključni kabel izvlecite iz vtičnice, napravo izklopite in jo pošljite pooblaščenem serviserju za popravilo.
11. Električni vtič ne izvlecite iz vtičnice, če imate mokre roke, prav tako ga ne vtaknite v vtičnico.
12. V nobenem primeru ne odpirajte ohišja naprave, ali jo poskusite sami popraviti. Lahko vas strese elektrika.
13. Delujočo napravo imejte vedno pod nadzorom.
14. Ta naprava ni namenjena komercialni uporabi.
15. Napravo uporabljajte samo v njen namen.
16. Kabla ne ovijte okoli aparata in ga tudi ne prepogibajte.
17. Uporaba dodatnih delov, ki jih ne priporoča proizvajalec, lahko privede do poškodb.
18. V odprtine ne vstavljajte predmetov. Naprave ne uporabljajte, če je odprtina blokirana. Vse odprtine morajo biti brez prahu, smeti, las in podobnega, kar bi lahko zmanjšalo pretok zraka.
19. Ne sesajte trdih ali ostrih predmetov, kot so steklo, žebelji, vijaki, kovanci itd.
20. Ne sesajte vročega oglja, cigaret, vžigalic ali drugih vročih, kadečih se ali gorečih predmetov.
21. Naprave ne uporabljajte brez filtra.
22. Pri sesanju stopnic bodite še posebej pozorni.
23. Ne sesajte vnetljivih materialov (tekoči plin, bencin itd.) Naprave ne uporabljajte v bližini eksplozivnih tekočin ali hlapov.
24. Ne sesajte strupenih snovi (klorova belila, amonijak, čistila za odtok itd.)
25. Naprave ne uporabljajte v zaprtem prostoru, v katerem se nahajajo hlapi barv na oljni osnovi, razredčila, sredstva proti moljem, gorljiv prah ali drugi eksplozivni ali strupeni hlapi.

26. Delovno območje naj bo vedno suho.
27. S sesalnikom ne čistite svojih hišnih ljubljencev ali drugih živali.
28. Če prične med uporabo sesalnik škripati ali se sesalna moč zmanjša, napravo takoj izklopite in očistite vse filtre.
29. **OPOZORILO:** Pri navijanju kabla držite vtič. Ne pustite, da kabel pri tem opleta naokrog.

Univerzalni sesalnik (model 89980103) je bil preizkušen v skladu z EN 60312-1 in izpolnjuje osnovne zahteve uredbe (EU) 666/2013 za sesalnike.

UPORABA IN FUNKCIJE

Montaža sesalnika



Opozorilo:

Pred nameščanjem ali odstranjevanjem dodatkov vedno izklopite vtič iz vtičnice.

1. Nameščanje gibljive cevi na sesalnik: Cev vstavite na priključni del, dokler se slišno ne zaskoči.
2. Pritrjevanje cevi na ukrivljen konec cevi.
3. Pritrjevanje krtače za tla na cev: Cev vstavite v krtačo za tla. Cev nastavite na zeleno višino.

FUNKCIJA TIPK

Pozor:

Ko so vsi dodatki nameščeni, potegnite zadostno dolžino kabla in vtaknite vtič v vtičnico. Rumena oznaka na kablu označuje idealno dolžino kabla.

Kabla ne izvlecite dlje kot do rdeče oznake.

1. Vtič priključite v električno vtičnico.
2. S pritiskom na gumb za vklop/izklop na napravi vklopite sesalnik.
3. Za navijanje kabla z eno roko pritisnite gumb za navijanje, z drugo roko pa držite kabel, da ne opleta naokrog in poškoduje stvari ali ljudi.

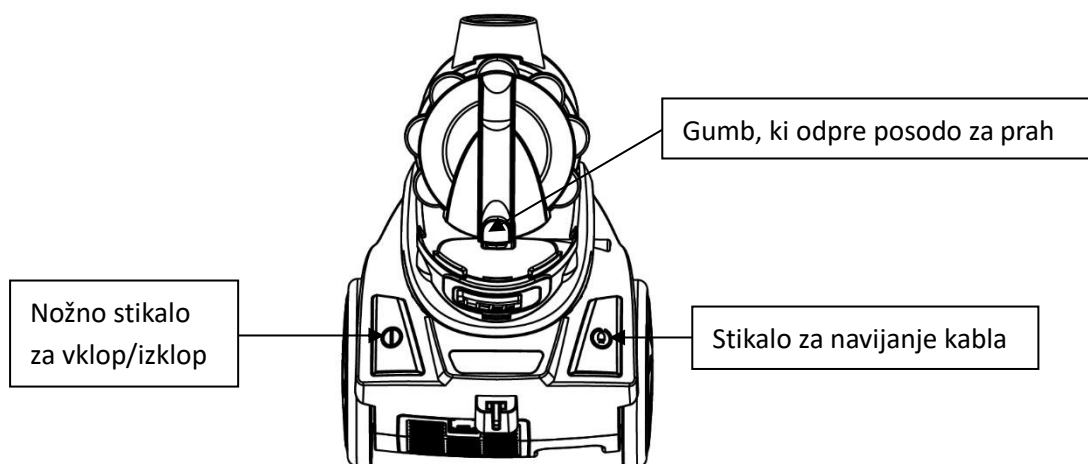

ČIŠČENJE POSODE ZA PRAH

1. Pritisnite gumb na ročaju posode za prah. Posodo za prah dvignite navzgor.
2. Pritisnite tipko na spodnjem koncu posode za prah, da odprete pokrov posode za prah.

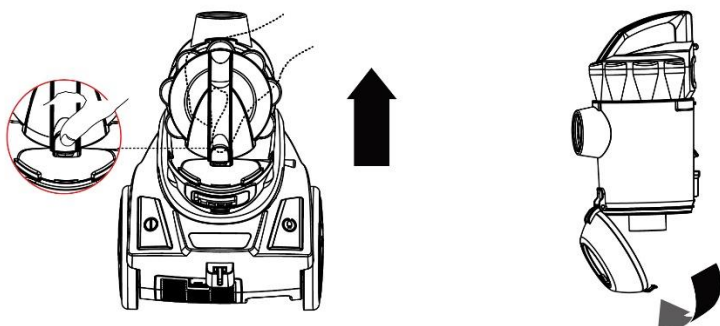

Odstranitev in čiščenje filtra za motor (hepa filter), filtra za prah in filtra za izpust zrak (hepa filter)

Opozorilo: Vedno izklopite vtič iz vtičnice, preden odstranite posodo za prah.

a. filter za motor & filter za prah

1. Pritisnite gumb na ročaju posode za prah. Dvignite posodo za prah navzgor.
2. Filter za motor odstranite za čiščenje in zamenjavo.
3. Odstranite filter za prah in ga očistite z mehko krtačo. Izperite s čisto vodo in temeljito posušite, preden ponovno vstavite.

Prosimo, upoštevajte: Preden izperete filter za prah, odstranite predfilter za motor.

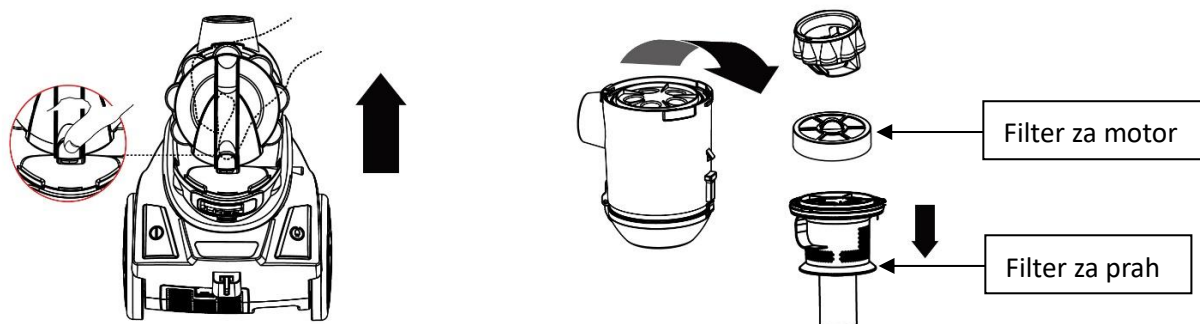

Nasveti: Kako lahko odstranite pokrov s posode:

1. Poiščite simbole zaklepanja pri strani posode. Puščica kaže na simbol zaprte ključavnice.
2. Zavrtite pokrov v nasprotni smeri urnega kazalca; puščica zdaj kaže na simbol zaklenjene ključavnice. Zdaj lahko odprete pokrov.

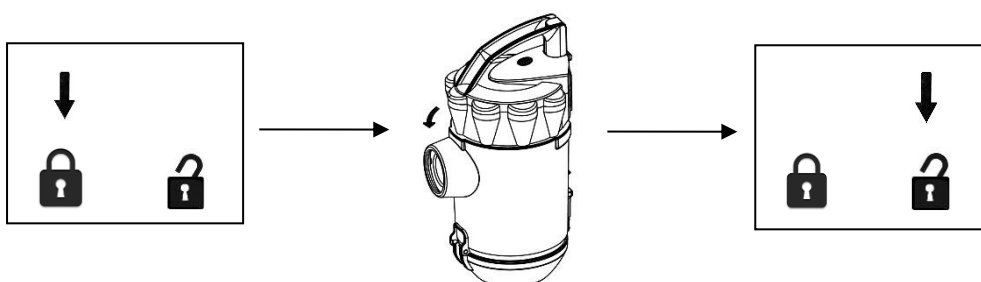

b. Filter za izpust zraka

1. Odstranite filter za izpust zraka za čiščenje in zamenjavo.

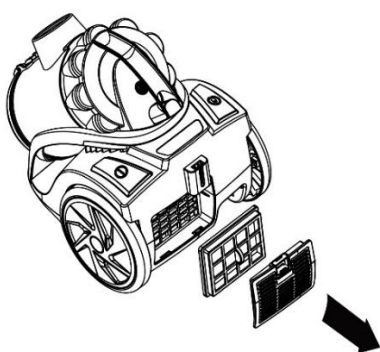

Prosimo, upoštevajte sledeče:

Sčasoma postane hepa filter v sesalniku prašen. To je normalno in ne vpliva na delovanje filtrov. Če je hepa filter tako prašen, da sesalna moč ne doseže več 100 %, priporočamo, da ga odstranite in sperete pod tekočo vodo. Nato pustite, da se 24 ur suši na zraku, stran od ognja ali vročih predmetov, preden ga znova vstavite v sesalnik. To je potrebno storiti vsakih šest mesecev ali kadar je sesalna moč očitno zmanjšana.

Pomembno:

Upoštevajte, da je v sesalniku nameščeno varnostno stikalo, ki preprečuje delovanje naprave s prekomerno močjo sesanja. Če je moč sesanja prevelika, se sproži varnostno stikalo. V tem primeru se moč sesanja zmanjša, da se motor zaščiti pred poškodbami.

Pozor:

Odprtina sesalnika mora biti vedno prosta oz. nezamašena. V nasprotnem primeru se lahko motor pregreje in povzroči škodo.

Ko moč sesanja začne pojenjati, prosimo preverite, če tujki blokirajo cev. Cev lahko odprete tako, da pritisnete na kvadratni del od ročaja cevi. Povlecite oba dela narazen in odstranite morebitne tujke. Cev ponovno sestavite skupaj tako, da najprej potisnete cev v ročaj in pustite, da se povezovalni element zaskoči.

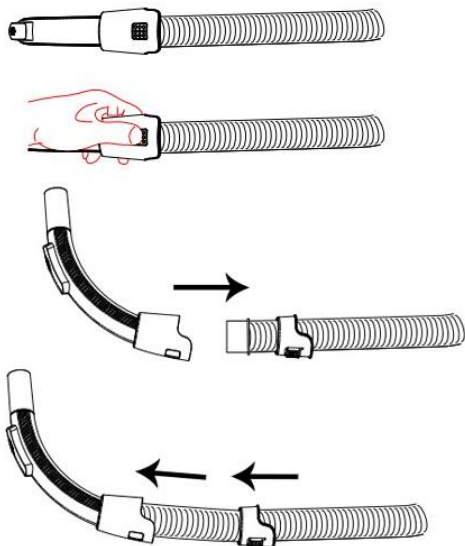
**Pomembno:**

Redno – najbolje po vsaki uporabi – preglejte, da filtri niso poškodovani. Če je filter poškodovan, ga je treba takoj zamenjati. Pred pregledovanjem filtrov vedno izvlecite vtič naprave iz električne vtičnice.

Shranjevanje:

Ta sesalnik pri shranjevanju ne zavzame veliko prostora (glej spodnjo sliko).

**TEHNIČNI PODATKI**

Delovna napetost: 220-240V~ 50/60Hz

Moč: 899W

GARANCIJA IN SERVIS

Pred dostavo naših naprav se izvede strog nadzor kakovosti. Če pride med proizvodnjo ali prevozom kljub vsej previdnosti do poškodb, vrnite napravo trgovcu. Poleg zakonsko določenih pravic ima kupec pravico do naslednje garancije v skladu s spodnjimi pogoji:

Za kupljeno napravo velja dvoletna garancija od dneva nakupa. Ta garancija ne pokriva napak, ki so nastale zaradi nepravilne uporabe naprave, ter okvar zaradi posegov in popravil nepooblaščenih oseb ali zaradi montaže neoriginalnih nadomestnih delov. Vedno shranite račun, saj vam brez računa garancije ne moremo upoštevati. Pri škodi, do katere pride zaradi neupoštevanja navodil za uporabo, garancija preneha veljati, prav tako ne prevzemamo odgovornosti za škodo, ki nastane kot posledica tega. Za materialno škodo ali poškodbe, do katerih pride zaradi nepravilne uporabe ali neupoštevanja varnostnih opozoril, ne prevzemamo odgovornosti. Okvara na dodatnih delih ne pomeni, da se brezplačno zamenja celotna naprava. V takšnem primeru se obrnite na našega serviserja. Počeno steklo ali plastične dele se vedno zamenja na stroške kupca. Škodo na potrošnem materialu ali delih, ki se obrabijo, ter čiščenje, vzdrževanje ali zamenjavo omenjenih delov je treba plačati, saj garancija tega ne pokriva.

OKOLJU PRIJAZNO ODSTRANJEVANJE NAPRAVE



Ponovna uporaba materialov – Evropska smernica 2012/19/ES

Ta simbol pomeni, da tega izdelka ne smete odstraniti med običajne gospodinjske odpadke. Da bi preprečili škodo za okolje in zdravje zaradi neustreznega ravnanja z odpadki, odgovorno reciklirajte

izdelek ter na ta način prispevajte k ponovni in trajnostni uporabi materialov. Za odstranjevanje stare naprave uporabite ustrezna zbirališča ali vrnite napravo na prodajno mesto, kjer ste jo kupili. Tu bodo poskrbeli za okolju prijazno odstranjevanje naprave.

BDSK Handels GmbH & Co. KG

Mergentheimer Straße 59

D-97084 Würzburg Germany

www.moemax.com

BIZTONSÁGI UTASÍTÁSOK

Használat előtt olvassa el az alábbiakban található útmutatót az esetleges sérülések és meghibásodás elkerülése érdekében ill., hogy a lehető legjobb eredményt érhesse el a termék használatával. Kérjük őrizze meg a használati útmutatót egy biztonságos helyen. Amennyiben a készüléket továbbadja valakinek, győződjön meg arról, hogy a használati útmutatót is átadta.

Amennyiben a termék azért hibásodott meg, mert használat közben figyelmen kívül hagyta az útmutatóban leírtakat, a garancia érvényét veszti. A gyártó/ forgalmazó nem vállalja a garanciát olyan meghibásodások esetében, melyek a használati útmutatóban foglaltak figyelmen kívül hagyásából vagy figyelmetlen használatból erednek.

1. A készüléket gyermekek 8 éves kortól és testileg vagy szellemileg sérült személyek olyan személy felügyeletével használhatják akik ismerik a készülék használati feltételeit és tisztában vannak az ezzel járó veszélyekkel.
2. Gyermekek ne játszanak a készülékkel.
3. A tisztítása gyermekek számára csak felügyelet mellett engedélyezett.
4. Ha a hálózati kábel megsérült, azt kizárólag a gyártó, annak ügyfélszolgálatára vagy egy hasonlóan képzett személy cserélheti ki, így elkerülhetőek az esetleges sérülések.
5. Használat előtt ellenőrizze, hogy a hálózati feszültség megegyezik a készülék típuscímkején jelzettel.
6. Tisztítás előtt, ill., ha hosszabb ideig nem használja a készüléket, húzza ki a csatlakozót az aljzatból.
7. Ügyeljen arra, hogy a hálózati kábel ne lógjon éles felületek felett és tartsa távol a forró felületektől ill. nyílt lángtól.
8. Ne merítse a készüléket és a hálózati kábelt vízbe vagy más folyadékba. Áramütés veszély!
9. A csatlakozót húzza ki a dugaljából a csatlakozónál fogva. A kábelnél fogva húzza ki.

10. Ha a készülék vízbe esett, ne érintse meg. Húzza ki a csatlakozót az aljzatból, kapcsolja ki a készüléket és küldje el javíttatni az erre a célra megjelölt ügyfélszolgálatra.
11. Soha ne húzza ki vagy dugja be a csatlakozót az aljzatba nedves kézzel.
12. Semmilyen körülmények között ne kísérelje meg a termék külső borítását felnyitni és javítási munkálatokat végezni. Ez áramütést okozhat.
13. Ne hagyja őrizetlenül az eszközt használata közben.
14. Ez a készülék ipari használatra nem alkalmas.
15. Csak rendeltetésszerűen használja.
16. Ne tekerje a hálózati kábelt a turmixgép köré és ügyeljen rá, hogy ne törjön meg.
17. Amennyiben utángyártott, nem eredeti alkatrészeket használ, a készülék sérüléseket okozhat.
18. Ne tegyen semmilyen tárgyat a nyílásba. Ne használja a készüléket ha egy nyílása blokkolva van. Tartsa távol a nyílástól a port, szősz, hajat vagy olyan dolgokat melyek a levegőáramlást gátolhatják.
19. Ne porszívózzon éles tárgyakat, mint üveg, köröm, csavarok, érmék.
20. Ne porszívózzon forró szemet, cigarettát, fát más égő füstölő anyagot.
21. Ne használja a készüléket szűrő nélkül.
22. Fokozott figyelemmel porszívózzon a lépcsőfokon.
23. Ne porszívózzon fel gyúlékony tűzveszélyes anyagot pl: folyékonygáz, benzin, stb. Ne használja a készüléket robbanásveszélyes folyadékok vagy gőz közelében.
24. Ne porszívózzon fel mérgező anyagokat pl: klór származék, ammónia, lefolyótisztító stb.
25. Ne használja a készüléket zárt térben, amely olaj alapú festékekkel, festékhígítóval, szigetelőanyaggal, éghető porral vagy más robbanó vagy mérgező füstgázokkal van telítődve.
26. Tartsa szárazon a munkafelületet.
27. Ne tisztítsa saját vagy más háziállatát a készülékkel.

28. Ha Használat közben sípoló hangot hall a porszívóból, vagy ha a szívóerő gyengébbnek tűnik, azonnal kapcsolja ki a készüléket és tisztítsa meg az összes szűrőt.
29. FIGYELEM: Tartsa feszesen dugót ha a kábelt behúzza. Ne hagyja a kábelt behúzás közben lazán.

Az univerzális porszívó (modell: 89980103) az EN 60312-1 irányelvnek megfelelően lett tesztelve és megfelel a 666/2013/EU rendelet porszívókra vonatkozó alapvető követelményeinek.

HASZNÁLAT ÉS MŰKÖDÉS

A porszívó összeszerelése



Figyelem:

Mindig húzza ki a tápkábelt a konnektorból, mielőtt bármilyen tartozékot csatlakoztat vagy eltávolít.

1. A tömlő rögzítése a porszívóhoz: Helyezze be a tömlőt a csatlakozóelembe, amíg kattanó hangot hall, amely azt jelzi, hogy a tömlő a helyén van.
2. A cső rögzítése a hajlított cső-/tömlővéghez.
3. A padlókefe rögzítése a csőhöz: Dugja bele a csövet a padlókefébe. Állítsa a csövet a kívánt hosszra.

A GOMBOK FUNKCIÓI

Megjegyzés:

Ha az összes tartozék fel van szerelve, tekerje le a kívánt mennyiségű kábelt és dugja bele a csatlakozót egy konnektorba. A hálózati kábelen sárga jelzés mutatja az ideális kábelhosszúságot.

Maximum a piros jelzésig húzza ki a kábelt.

1. Dugja be a hálózati csatlakozót egy konnektorba.
2. Nyomja meg a készülék be-/kikapcsolóját a porszívó bekapcsolásához.
3. A kábel felcsévéléséhez egyik kezével nyomja meg a kábel bevonógombját, a másik kezével pedig fogja meg a hálózati kábelt, hogy az biztosan ne csapkodhasson. Így elkerüli a károkat és a sérüléseket.

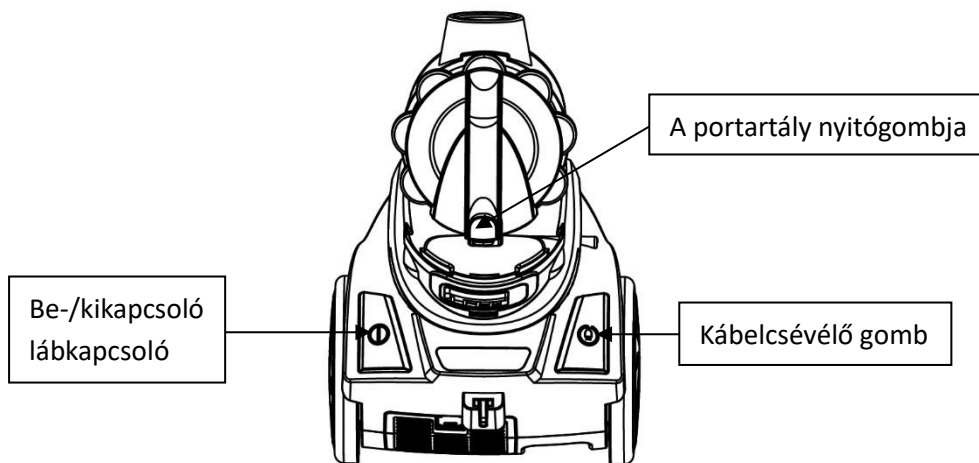

A PORTARTÁLY TISZTÍTÁSA

1. Nyomja meg a portartály fogantyúján található gombot. Felfelé húzza ki a portartályt.
2. A portartály fedelének felnyitásához nyomja meg a portartály alján található gombot.

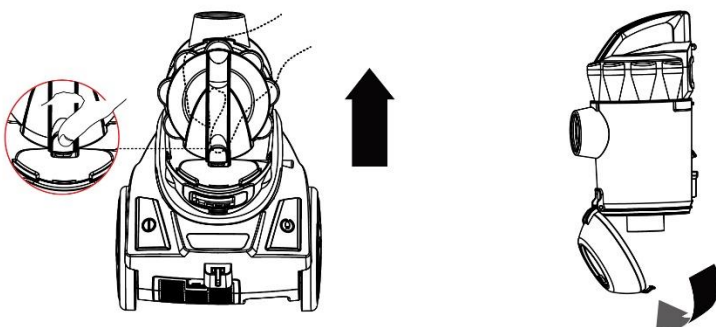

A motorszűrő (HEPA szűrő), a porszűrő és a légkimenet szűrőjének kivétele és megtisztítása

Vigyázat: A portartály kivétele előtt mindig húzza ki a csatlakozót a konnektorból.

a. Motorszűrő & porszűrő

1. Nyomja meg a portartály fogantyúján található gombot. Felülről emelje ki a portartályt.
2. Tisztításhoz és cseréhez vegye ki a motorszűrőt.
3. Vegye ki a porszűrőt és tisztítsa meg egy puha kefével. Öblítse le tiszta vízzel és alaposan szárítsa meg, mielőtt visszahelyezi.

Kérjük, vegye figyelembe: A porszűrő leöblítése előtt vegye ki a motor-előszűrőt.

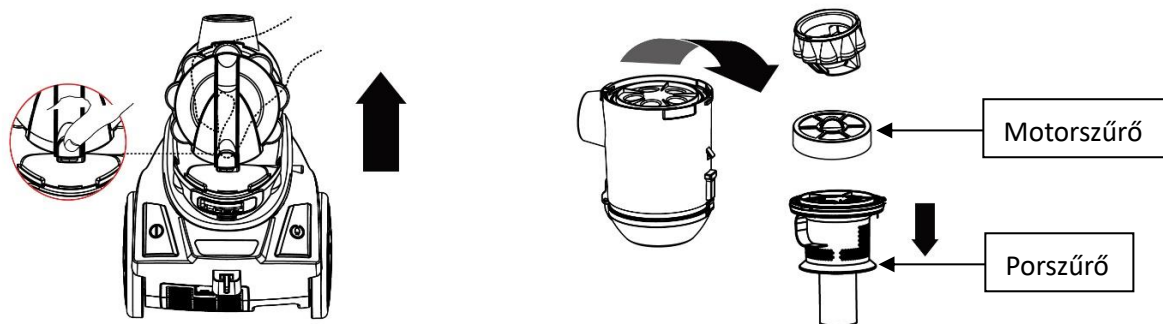

Tipppek: A tartály tetejének levétele:

1. Keresse meg a tartály oldalán található zárószimbólumokat. A nyíl a zárt lakatra mutat.
2. A tartály tetejét fordítsa el az óramutató járásával ellenkező irányba; a nyíl ezután a nyílt lakatra mutat. Ezután leemelheti a tetőt.

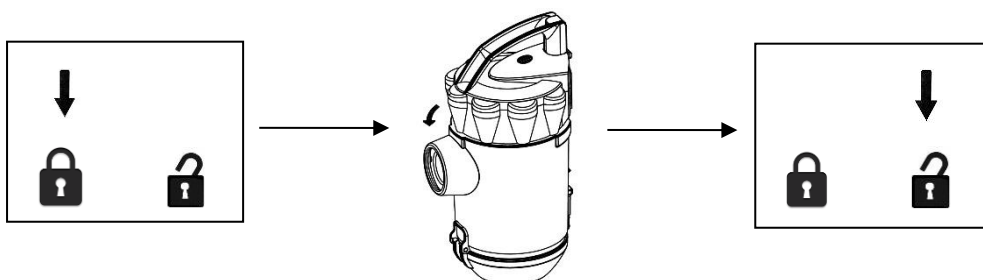

b. Légkimenet szűrője

1. Tisztításhoz és cseréhez vegye ki a légkimenet szűrőjét.

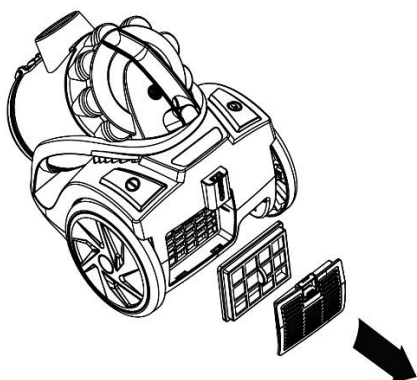

Felhívjuk figyelmét a következőkre:

A HEPA szűrő idővel beporosodik a porszívóban. Ez normális és nincs hatással a szűrő teljesítményére. Ha a HEPA szűrő annyira poros, hogy a szívóerő már nem éri el a 100%-ot, javasolt a szűrő kiemelése és folyóvíz alatt történő kiöblítése. Végül szárítsa 24 órán keresztül levegőn (nem tűz vagy forró tárgyak közelében), mielőtt visszahelyezné a porszívóba. Ezt hat havonta vagy a szívóerő nyilvánvaló csökkenése esetén hajtsa végre.

Fontos:

Vegye figyelembe, hogy a porszívóban biztonsági kapcsoló található annak érdekében, hogy a készülék ne működjön túl magas szívóerővel. Ha a szívóerő túl magas, a biztonsági kapcsoló kioldódik. Ekkor a szívóerő csökken, hogy a motor ne károsodjon.

Megjegyzés:

A szívórés mindig legyen szabad és dugulástól mentes. Különben a motor túlmelegedhet és károsodhat.

Ha a porszívó szívóereje gyengül, ellenőrizze, hogy nem tömíti-e el idegentest a csövet. A tömlő a csőfogantyú négyzet alakú részének megnyomásával nyitható. Húzza szét a két részt és távolítsa el az esetleges idegentesteket. A következő módon szerelje újra össze a tömlőt: tolja a tömlőt a fogantyúba, amíg az összekötő elem bekattan.

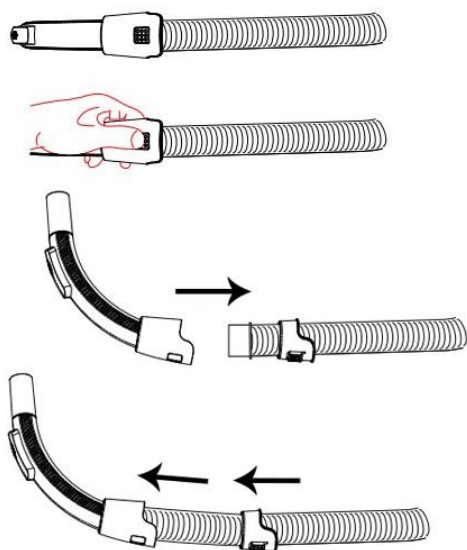
**Fontos:**

Az összes szűrőt lehetőleg a készülék minden használata után vizsgálja meg és győződjön meg róla, hogy nincsenek rajtuk látványos sérülések. Ha egy szűrő megsérült, azt azonnal cserélje ki. A szűrő ellenőrzésekor mindig húzza ki a csatlakozót a konnektorból.

Tárolás:

A porszívót a lenti ábrán látható módon lehet helytakarékos módon tárolni.

**TECHNIKAI ADATOK**

hálózati feszültség: 220-240V~ 50/60Hz

teljesítmény: 899W

GARANCIA ÉS VEVŐSZOLGÁLAT:

Szállítást megelőzően a készülék szigorú minőségi ellenőrzésen esik át. Minden igyekezet ellenére előfordulhatnak gyártás vagy szállítás közben keletkezett sérülések, ha ilyet tapasztal vigye vissza a készüléket a kereskedőnek. Garanciális feltételek:

Két év garanciát kínálunk az eladás napjától számítva. Hibákra, amelyek a készülék nem megfelelő használatából erednek és beavatkozások által okozott zavarokra és javításra harmadik fél által vagy nem eredeti alkatrészek összeszerelésére nem vonatkozik a garancia. Mindig őrizze meg a számlát és a jótállási jegyet, mert a garancia érvényesítéséhez az egyiket fel kell mutatni. A használati utasítások betartásának elmulasztása a garancia elvesztésével jár. Nem vállalunk felelősséget az ebből eredő károkért. A szakszerűtlen használat miatt okozott anyagi károkért vagy személyi sérülésekért, biztonsági előírások betartásának elmulasztásért nem vagyunk felelősek. A tartozékokon keletkezett sérülések nem jelentik a teljes készülék térítésmentes cseréjét. Ebben az esetben kérjük, lépjen kapcsolatba ügyfélszolgálatunkkal. Törött üveg vagy műanyag részek mindig díjkötelesek. Fogyó vagy kopó alkatrészekon okozott sérülésekre, valamint a tisztításra, karbantartásra vagy kopó alkatrészek cseréjére nem terjed ki a garancia, ezért díjkötelesek.

KÖRNYEZETVÉDELMI SZEMPONTOK



Újrahasznosítás - 2012/19/EG európai irányelv

Ez a szimbólum azt mutatja, hogy a készüléket nem szabad a háztartási hulladékkal együtt kidobni.

Környezetünk és egészségünk megóvása érdekében tartsa be az elektromos hulladékok kezelésére

██████ vonatkozó szabályokat és felelősségteljesen járjon el, ezzel is támogatva az újrahasznosítást és az erőforrások megóvását. Használt készülékét elektromos hulladék gyűjtőpontra szállítsa el, vagy forduljon a kereskedőhöz, akitől a készüléket vásárolta. Ők környezetkímélő módon kezelik a használt készülékeket.

BDSK Handels GmbH & Co. KG

Mergentheimer Straße 59

D-97084 Würzburg Germany

www.moemax.com

BEZPEČNOSTNÉ POKYNY

Prečítajte si pred použitím nasledujúce pokyny a dodržujte ich, aby nedošlo k zraneniu osôb alebo poškodeniu prístroja a aby ste dosiahli najlepšie výsledky s prístrojom. Uchovajte si prosím tento návod pre budúce použitie. Ak odovzdáte spotrebič inej osobe, uistite sa, či ste jej odovzdali tento návod na obsluhu.

V prípade škody spôsobenej nerešpektovaním pokynov v tomto návode na obsluhu, zaniká záruka. Výrobca/dovozca nenesie zodpovednosť za škody spôsobené nerešpektovaním návodu na použitie, nesprávnym použitím alebo použitím, ktoré nie je v súlade s požiadavkami tohoto návodu na obsluhu.

1. Toto zariadenie nemôžu používať deti od 8 rokov, a osoby s obmedzenými telesnými, zmyslovými alebo duševnými schopnosťami alebo nedostatkom skúseností a znalostí, pokiaľ na ne nebude dohliadané alebo neboli poučený o bezpečnom používaní prístroja a neporozumeli s týmto spojeným rizikám.
2. Deti sa so spotrebičom nesmú hrať.
3. Čistenie a údržbu môžu vykonávať deti iba pod dozorom dospelaj osoby.
4. Ak je napájací kábel poškodený, musí byť vymenený výrobcom, jeho servisným centrom alebo podobne kvalifikovanou osobou, aby sa zabránilo nebezpečenstvu.
5. Pred zapojením zástrčky do zásuvky skontrolujte, či napätie a frekvencia súhlasia s údajmi na typovom štítku.
6. Odpojte napájací kábel zo zásuvky pred jeho čistením a keď prístroj nepoužívate.
7. Uistite sa, že napájací kábel nevisí cez ostré hrany a držte ho ďalej od horúcich povrchov a otvoreného ohňa.
8. Neponárajte prístroj a zástrčku do vody alebo iných tekutín. Vzniká nebezpečenstvo ohrozenia života v dôsledku zásahu elektrickým prúdom!

9. Ak chcete vybrať zástrčku zo zásuvky, uchopte zástrčku. Neťahajte spotrebič za kábel.
10. Nedotýkajte sa prístroja, ak spadol do vody. Vytiahnite zástrčku zo zásuvky, vypnite prístroj a dajte ho do autorizovaného servisného strediska na opravu.
11. Napájací kábel nezapájajte alebo nevyťahujte zo zásuvky mokrými rukami.
12. Za žiadnych okolností neotvárajte kryt prístroja alebo neopravujte prístroj sami. To by mohlo spôsobiť úraz elektrickým prúdom.
13. Nenechávajte nikdy prístroj počas prevádzky bez dozoru.
14. Tento prístroj nie je určený pre komerčné použitie.
15. Používajte prístroj iba na stanovený účel.
16. Nenamotávajúť kábel okolo spotrebiča a neohýbajte ho.
17. Použitie príslušenstva, ktoré nie je odporúčané výrobcom môže spôsobiť zranenia.
18. Do otvorov nevkladajte žiadne predmety. Nepoužívajte zariadenie, ak je zablokovaný otvor. Otvory udržiavajte bez prachu, chlčpkov, vlasov alebo vecí, ktoré môžu znížiť prúdenie vzduchu.
19. Nevysávajú tvrdé alebo ostré predmety, ako sú sklo, klince, skrutky, mince atď.
20. Nevysávajú horúce uhlie, cigarety, zápalky ani iné horúce, dymiace alebo horiace predmety.
21. Nepoužívajte spotrebič bez filtrov.
22. Buďte obzvlášť opatrní pri zvolení vhodného stupňa sacieho výkonu.
23. Nevysávajú ľahko zápalné ani horľavé materiály (tekutý plyn, benzín atď.). Spotrebič nepoužívajte v blízkosti výbušných kvapalín alebo výparov.
24. Nevysávajú toxický materiál (chlórové bielidlo, čpavok, čistič odpadov atď.).
25. Zariadenie nepoužívajte v uzavretom priestore naplneného výparmi farieb na báze oleja, riedidla farieb, prípravkov na ochranu rastlín, horľavého prachu alebo iných výbušných alebo toxických výparov.

26. Udržujte pracovnú plochu suchú.
27. Nečistite svoje domáce zvieratá ani iné zvieratá vysávačom.
28. Ak počas používania počujete hluk z vysávača alebo ak sa sací výkon zdá byť slabší, ihneď vypnite spotrebič a vyčistite všetky filtre.
29. UPOZORNENIE: Držte zástrčku keď navíjate kábel. Nedovoľte, aby sa kábel počas navíjania krútil.

Univerzálny vysávač (model 89980103) bol testovaný v súlade s normou EN 60312-1 a spĺňa základné požiadavky nariadenia (EÚ) 666/2013 na vysávače.

POUŽITIE A FUNGOVANIE

Montáž vysávača



Upozornenie:

Pred pripojením alebo odpojením príslušenstva vždy vytiahnite zástrčku vysávača zo zásuvky.

1. Pripojenie hadice k vysávaču: Hadicu zasuňte do otvoru určeného na pripojenie hadice. Keď začujete kliknutie, znamená to, že hadica správne zapadla.
2. Na zahnutý koniec hadice upevnite trubicu.
3. Pripevnenie podlahovej hubice na trubicu: Do podlahovej hubice zasuňte trubicu. Dĺžku trubice nastavte podľa potreby.

FUNKCIE TLAČIDIEL

Upozornenie:

Keď je pripojené všetko príslušenstvo, odmotajte dostatok kábla a zapojte zástrčku do zásuvky. Žltá značka na napájacom kábli označuje ideálnu dĺžku kábla.

Kábel vytiahnite maximálne po červenú značku.

1. Zástrčku zapojte do zásuvky.
2. Na zapnutie vysávača stlačte tlačidlo na zapnutie/vypnutie, ktoré sa nachádza na zariadení.
3. Ak chcete navinúť kábel, jednou rukou stlačte tlačidlo navíjania kábla a druhou rukou pridržiavajte kábel, aby svojim nekontrolovaným pohybom nespôsobil škody alebo nezranil osoby.

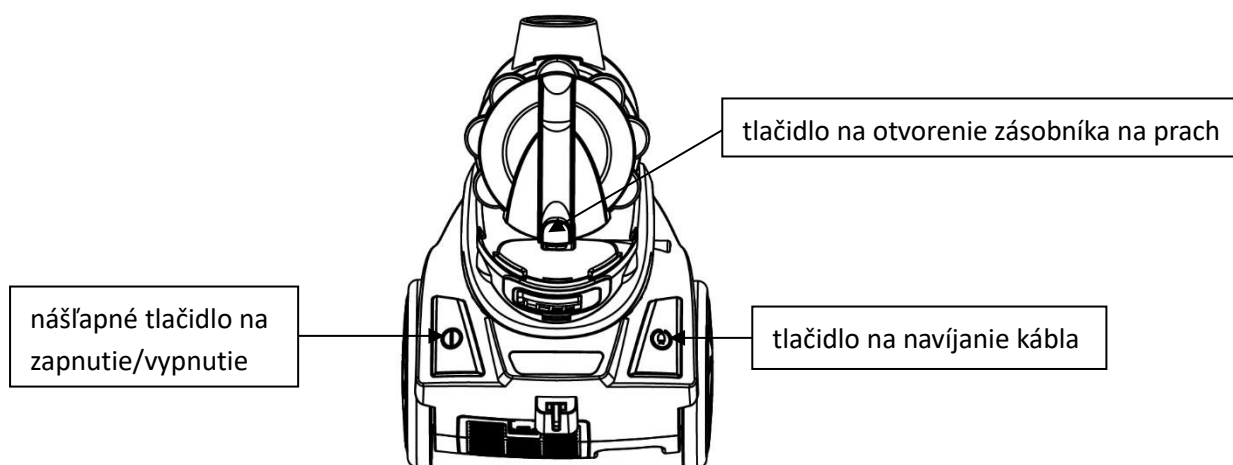

ČISTENIE ZÁSObNÍKA NA PRACH

1. Stlačte tlačidlo na rukoväti zásobníka na prach. Vyberte zásobník na prach tak, že ho vytiahnete nahor.
2. Na otvorenie veka zásobníka na prach stlačte tlačidlo na spodnej strane zásobníka na prach.

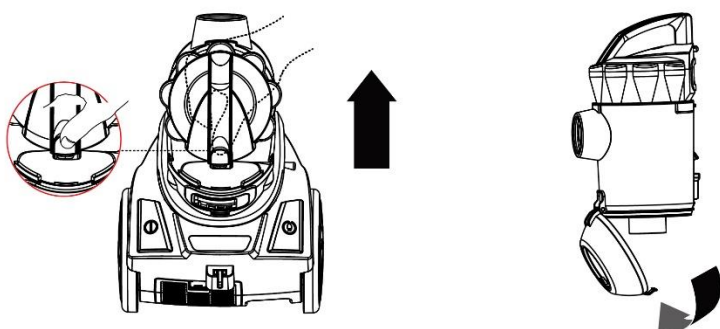

Vyberanie a čistenie motorového filtra (HEPA filtra), prachového filtra a výstupného filtra (HEPA filtra)

Varovanie: Pred vybratím zásobníka na prach vytiahnite zástrčku vysávača zo zásuvky.

a. Motorový a prachový filter

1. Stlačte tlačidlo na rukoväti zásobníka na prach. Vyberte zásobník na prach tak, že ho vytiahnete nahor.
2. Vyberte motorový filter, aby ste ho mohli vyčistiť alebo vymeniť.
3. Vyberte prachový filter a vyčistite ho mäkkou kefou. Umyte ho čistou vodou a pred opätovným vložením do vysávača ho nechajte úplne vyschnúť.

Upozornenie: Pred umytím prachového filtra vyberte predmotorový filter.

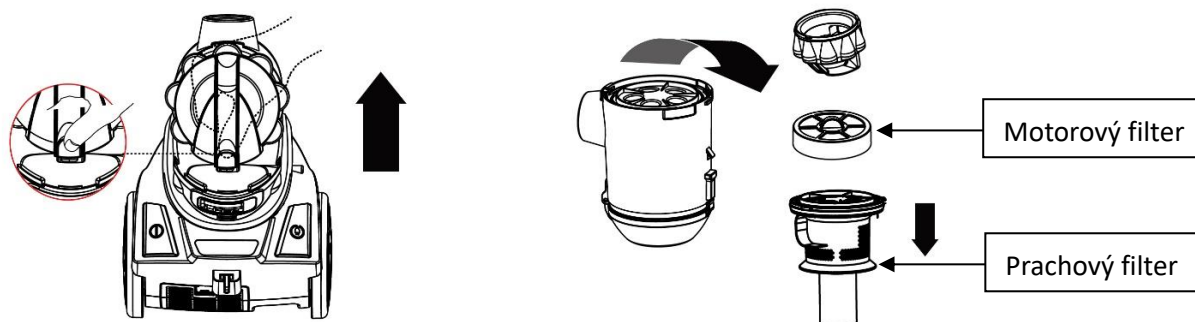

Tipy: Postup na vybratie hornej časti zásobníka:

1. Nájdite symboly zámku na boku zásobníka. Šípka ukazuje na symbol zatvoreného zámku.
2. Otočte hornou časťou proti smeru hodinových ručičiek. Šípka teraz ukazuje na symbol otvoreného zámku. Hornú časť môžete nadvihnúť.

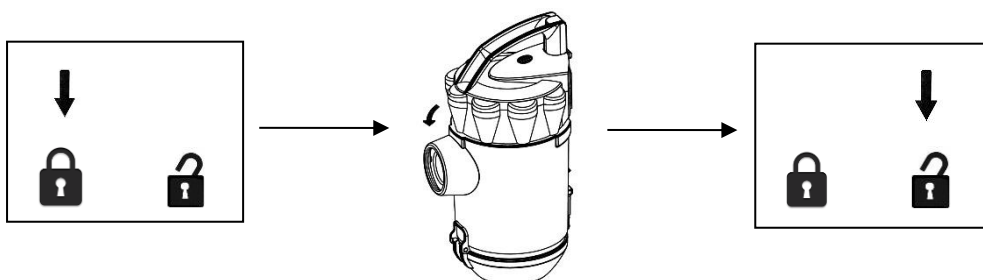

b. Výstupný filter

1. Vyberte výstupný filter, aby ste ho mohli vyčistiť alebo vymeniť.

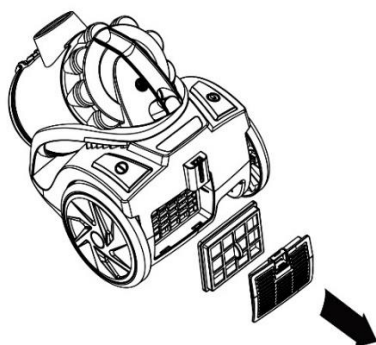

Prosím, berte do úvahy nasledujúce informácie:

HEPA filter sa časom zapráši. Je to normálny jav, ktorý neovplyvňuje výkon filtra. Ak je HEPA filter taký zaprášený, že sacia sila nedosahuje 100 %, odporúčame vám vybrať filter a prepláchnuť ho pod tečúcou vodou. Pred opätovným vložením do vysávača nechajte filter 24 hodín schnúť na vzduchu, nie však v blízkosti ohňa alebo horúcich objektov. Tento postup by ste mali zopakovať raz za šesť mesiacov alebo v prípade evidentného zníženia saciej sily.

Dôležité:

Upozorňujeme, že vo vysávači sa nachádza bezpečnostný spínač, ktorý zabraňuje prevádzkovaniu vysávača s príliš vysokou sacou silou. Ak je sacia sila príliš vysoká, aktivuje sa bezpečnostný spínač. Sacia sila sa zníži, vďaka čomu je motor chránený pred poškodením.

Upozornenie:

Sací otvor musí byť vždy otvorený a nesmie byť zapchatý. V opačnom prípade by mohlo dôjsť k prehriatiu a poškodeniu motora.

Ak sa zníži sací výkon vysávača, skontrolujte, prosím, či hadicu neblokuje cudzie predmety. Hadicu otvoríte stlačením štvorcového tlačidla na jej rukoväti. Oba diely od seba odpojte a odstráňte prípadné cudzie predmety. Na opätovné zloženie hadice zasunúte hadicu do rukoväte a zacvaknite spojovací článok.

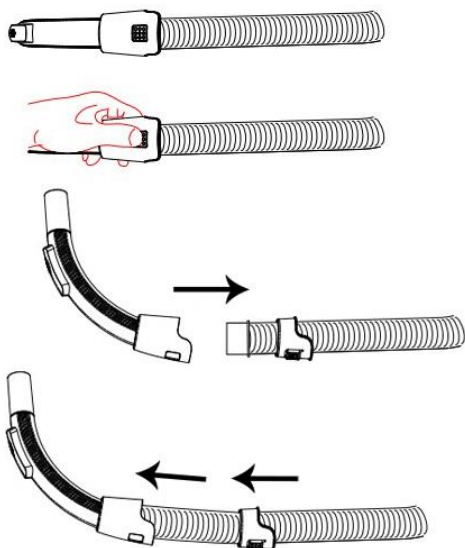
**Dôležité:**

Pravidelne, podľa možnosti po každom použití, kontrolujte, či žiadny z filtrov nie je viditeľne poškodený. Ak je filter poškodený, okamžite ho vymeňte. Pred kontrolou filtrov vždy vytiahnite zástrčku zariadenia zo zásuvky.

Skladovanie:

Aby ste ušetrili miesto, môžete tento vysávač skladovať tak, ako je to znázornené nižšie.

**TECHNICKÉ ÚDAJE**

Prevádzkové napätie: 220-240V~ 50/60Hz

Príkion: 899W

ZÁRUKA A ZÁKAZNÍCKY SERVIS

Pred vývozom sú naše spotrebiče podrobené prísnej kontrole kvality. Ak sa ale aj napriek tomu vyskytnú škody vzniknuté počas výroby alebo transportu, pošlite prosím spotrebič naspäť k predajcovi. Okrem zákonných práv má kupujúci možnosť požiadať o nasledujúce záručné podmienky:

Ponúkame Vám 2 roky záruku na ponúkaný tovar, počnúc dňom predaja. Závady, ktoré vznikli neodbornou manipuláciou, ako aj poruchy funkcie spôsobené zásahmi a opravami treťou osobou alebo zabudovaním iných ako originálnych častí nebudú zahrnuté do predmetu tejto záruky. Uschovajte si doklad o kúpe, bez potvrdenia budú akékoľvek záruky vylúčené. Škody spôsobené nedodržaním návodu na obsluhu, zaniká nárok na záruku. Nenesieme zodpovednosť za vzniknuté škody. Za vecné škody alebo zranenia spôsobené nesprávnou obsluhou alebo nedodržaním bezpečnostných pokynov neručíme. Poškodenie príslušenstva neznamená, že celá jednotka bude nahradená bez poplatku. V tomto prípade, prosím, kontaktujte náš zákaznícky servis. Rozbité sklo alebo akrylové diely sú vždy spolplatnené. Poškodenie spotrebného materiálu alebo dielov, ktoré podliehajú opotrebovaniu, rovnako ako čisteniu, na ne sa záruka nevzťahuje. Údržba alebo výmena takýchto dielov musí byť zaplatená.

ODSTRÁNENIE CHRÁNIACE ŽIVOTNÉ PROSTREDIE



Recyklácia - Európska smernica 2012/19/EC

Tento symbol znamená, že výrobok nesmie byť likvidovaný s domovým odpadom. Aby sa zabránilo poškodeniu životného prostredia a ľudského zdravia, spôsobeným nekontrolovanou likvidáciou odpadu, likvidujte ho zodpovedne s podporou na opätovné využitie zdrojov. Využite prosím k likvidácii vášho spotrebiča zberné služby alebo sa obráťte na predajcu, u ktorého ste toto zariadenie zakúpili. Ten môže prístroj zlikvidovať v súlade so životným prostredím.

BDSK Handels GmbH & Co. KG
Mergentheimer Straße 59
D-97084 Würzburg Germany
www.moemax.com

BEZPEČNOSTNÍ POKYNY

Před použitím si přečtěte přiložený návod, abyste se vyvarovali zranění nebo poškození a docílili se spotřebičem nejlepších výsledků. Uschovejte návod na bezpečném místě. Budete-li předávat spotřebič další osobě, ujistěte se, že byl předán i tento návod.

V případě poškození, která byla způsobena nedodržováním pokynů v tomto návodu, nelze uplatnit záruku. Výrobce/dovozce neručí za škody, které vznikly nedodržováním návodu k použití, nedbalým používáním, které je v rozporu s požadavky tohoto návodu.

1. Spotřebiče mohou obsluhovat děti od 8 let a osoby se sníženými tělesnými senzoryckými a duševními schopnostmi nebo s nedostatkem zkušeností a znalostí, pokud jsou dozorovány nebo byly upozorněny na bezpečné používání produktu a s tím spojená rizika.
2. Děti si nesmí s produktem hrát.
3. Čištění a uživatelem prováděnou údržbu smí provádět děti jen pod dozorem.
4. Je-li poškozen síťový kabel, musí ho vyměnit výrobce, servisní služba nebo podobně kvalifikovaná osoba, aby se zabránilo nebezpečí.
5. Před připojením zařízení do elektrické sítě, zkontrolujte, zda napětí v síti a frekvence odpovídají údajům na typovém štítku.
6. Vytáhněte zástrčku ze zásuvky, když se spotřebič nepoužívá a před jeho údržbou.
7. Ujistěte se, že je napájecí kabel nevisí přes ostré hrany a držte ho dál od horkých povrchů a otevřeného ohně.
8. Neponořujte spotřebič a zástrčku do vody nebo jiných tekutin. Hrozí nebezpečí úrazu elektrickým proudem!
9. K odstranění zástrčky ze zásuvky, tahejte za zástrčku. Nikdy netahejte za kabel.

10. Nedotýkejte se spotřebiče, pokud spadl do vody. Vytáhněte zástrčku z elektrické zásuvky, spotřebič vypněte a pošlete ho na opravu do autorizovaného zákaznického servisu.
11. Zástrčky spotřebiče se nedotýkejte mokřýma rukama při vytahování nebo zapojování do sítě.
12. Za žádných okolností neotvírejte kryt spotřebiče nebo se ho nesnažte sami opravit. To by mohlo způsobit úder elektrickým proudem.
13. Spotřebič nenechávejte nikdy během provozu bez dozoru.
14. Tento přístroj není určen k podnikatelským účelům.
15. Používejte tento spotřebič výhradně pro určený účel.
16. Neomotávejte kabel kolem spotřebiče nebo neohýbejte ho.
17. Použití příslušenství, které nebylo doporučeno výrobcem, může vést ke zranění.
18. Do otvorů nevkládejte žádné předměty. Zařízení nepoužívejte, pokud je zablokován otvor. Udržujte otvory bez prachu, chloupku, vlasů nebo předmětů, které mohou snižovat proudění vzduchu.
19. Nevysávejte tvrdé nebo ostré předměty, jako jsou sklo, hřebíky, šrouby, mince atd.
20. Nevysávejte žhavé uhlí, cigarety, zápalky ani jiné horké, čmoudící nebo hořící předměty.
21. Nepoužívejte toto zařízení bez filtrů.
22. Buďte obzvláště opatrní při výběru vhodného stupně sacího výkonu.
23. Nevysávejte žádné snadno vznětlivé nebo hořlavé materiály (tekutý plyn, benzín atd.). Zařízení nepoužívejte v blízkosti výbušných kapalin nebo výparů.
24. Nevysávejte toxický materiál (chlór, čpavek, čistič odpadů apod.).
25. Zařízení nepoužívejte v uzavřeném prostoru s výpary olejových nátěrových hmot, ředidel nátěrů, přípravků na ochranu rostlin, hořlavého prachu nebo jiných výbušných nebo toxických výparů.
26. Udržujte pracovní plochu suchou.

27. Nečistěte své domácí mazlíčky ani jiná zvířata vysavačem.
28. Pokud slyšíte během používání skřípavý hluk z vysavače nebo pokud máte pocit, že sací výkon je slabší, okamžitě vypněte spotřebič a vyčistěte všechny filtry.
29. **UPOZORNĚNÍ:** Při navíjení kabelu držte zástrčku. Během navíjení nedovolte, aby se kabel házel.

Univerzální vysavač (model 89980103) byl testován v souladu s EN 60312-1 a splňuje základní požadavky nařízení (EU) 666/2013 pro vysavače.

POUŽITÍ A FUNKCE

Montáž vysavače



Upozornění:

Před připojením nebo vyjmutím příslušenství vždy odpojte síťovou zástrčku z elektrické zásuvky.

1. Připojení hadice k vysavači: Vložte hadici do přípojky, dokud neuslyšíte kliknutí, což znamená, že je připojená.
2. Připojení trubice ke konci ohnuté trubice/hadice.
3. Připevnění podlahové kartáče na trubku: Vložte trubku do podlahové kartáče. Nastavte trubici na požadovanou délku.

TLAČÍTKA

Upozornění:

Je-li výrobek řádně smontován, odmotejte dostatečně napájecí kabel a zapojte zástrčku do zásuvky. Žlutá značka na napájecím kabelu označuje ideální délku.

Kabel vytáhněte maximálně po červené označení.

1. Zastrčte zástrčku do zásuvky.
2. Stisknutím tlačítka ZAP/VYP přístroj zapnete.
3. Pro navíjení napájecího kabelu stiskněte tlačítko pro navíjení kabelu a druhou rukou držte napájecí kabel, abyste zabránili škodám nebo zranění.

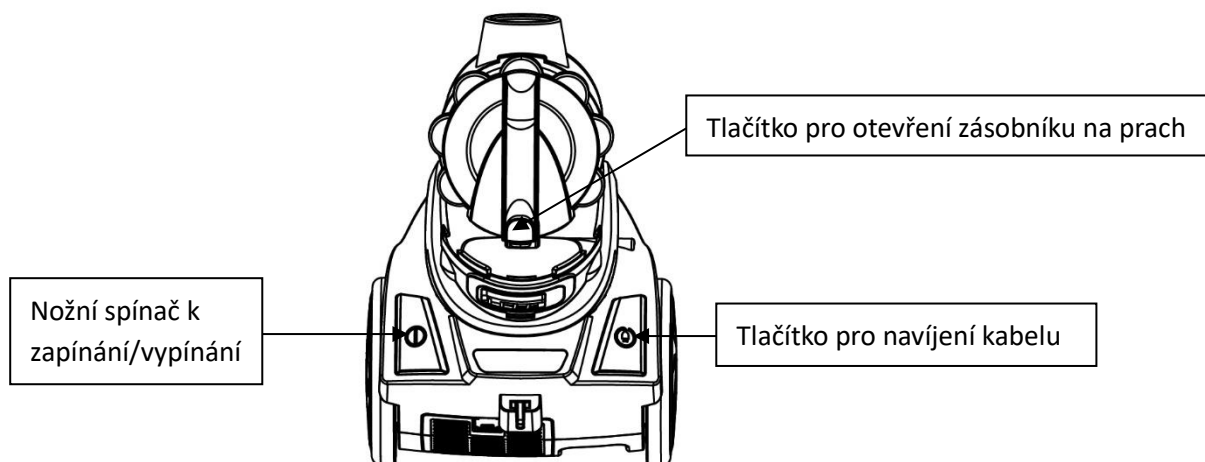

ČIŠTĚNÍ ZÁSObNÍKU NA PRACH

1. Stiskněte tlačítko na úchytce zásobníku na prach. Vytáhněte zásobník směrem nahoru.
2. K otevření víka zásobníku stiskněte tlačítko ve spodní části zásobníku.

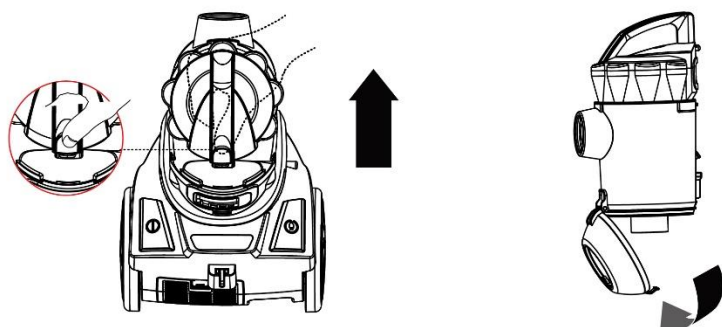

Demontáž a čištění filtru motoru (Hepafilter), prachového filtru a výstupního vzduchového filtru (Hepafilter)

Varování: Vždy vytáhněte zástrčku ze zásuvky, než vyjmete zásobník na prach.

a. motorový filtr a prachový filtr

1. Stiskněte tlačítko na úchytku zásobníku na prach. Vytáhněte zásobník směrem nahoru.
2. Vyjměte motorový filtr pro čištění a výměnu.
3. Vyjměte prachový filtr a vyčistěte ho pomocí jemného kartáče. Poté ho opláchněte čistou vodou a řádně vysušte, než-li ho zasadíte zpátky.

Prosím, pozor: Před čištěním prachového filtru vyjměte motorový filtr.

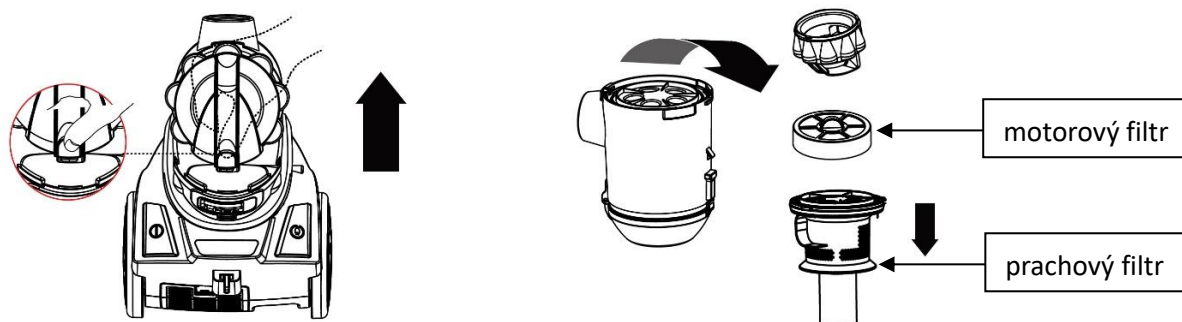

Tipy: Jak lze vyjmout vrchní díl zásobníku na prach:

1. Vyhledejte symboly zámku na boku zásobníku. Šipka ukazuje na symbol uzavřeného zámku.
2. Otočte horní část proti směru hodinových ručiček. Nyní šipka ukazuje na symbol odemknutého zámku. Nyní můžete horní část nadzdvihnout.

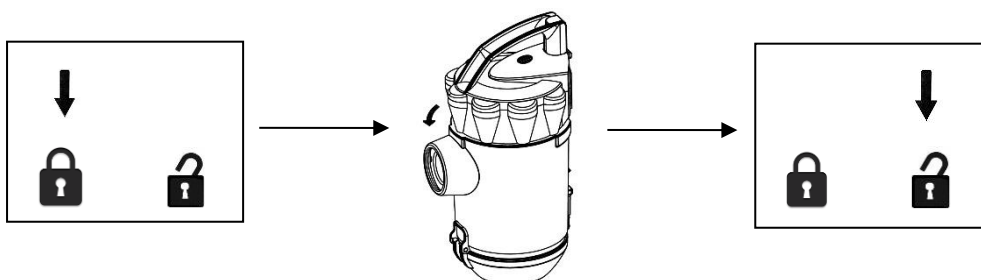

b. výstupní vzduchový filtr

1. Vyjměte výstupní vzduchový filtr pro čištění a výměnu.

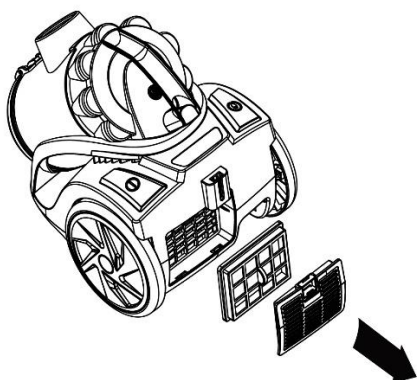

Prosím, dbejte následujících pokynů:

Časem se Hepa filtry ve vysavači zapráší. To je normální a neovlivňuje to funkci filtrů. Pokud je Hepa filtr tak prašný, že sací výkon již nedosahuje 100 %, doporučujeme filtr vyjmout a opláchnout pod tekoucí vodou. Před opětovným vložením do vysavače jej nechte 24 hodin uschnout na vzduchu, daleko od ohně nebo horkých předmětů. Toto by mělo být provedeno každých šest měsíců, nebo když je evidentně snížen sací výkon.

Důležité:

Pamatujte, že ve vysavači je zabudovaný bezpečnostní spínač, který zabraňuje nadměrnému sání. Pokud je sací síla příliš vysoká, aktivuje se bezpečnostní spínač. V tomto případě se sací síla sníží, aby se ochránil motor před poškozením.

Upozornění:

Sací otvor musí být vždy volný a bez nečistot. V opačném případě by se mohl motor přehřívat a poškodit. Pokud se sací výkon vysavače sníží, zkontrolujte, zda hadici neblokuje cizí předměty. Hadici můžete otevřít stisknutím čtvercové části na rukojeti hadice. Roztáhněte obě části od sebe a odstraňte všechny cizí předměty. Chcete-li hadici znovu sestavit, nejprve ji zasuňte do rukojeti a potom zacvakněte konektor na místo.

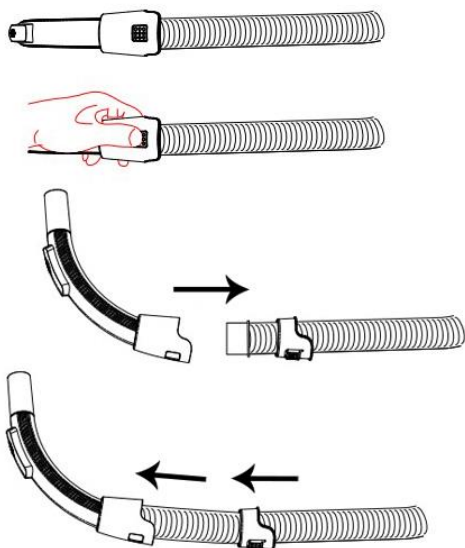

Důležité:

Všechny filtry by měly být pravidelně kontrolovány na známky poškození, a to nejlépe po každém použití. Je-li filtr poškozen, musí se okamžitě vyměnit. Před údržbou vytáhněte síťovou zástrčku spotřebiče ze zásuvky.

Uložení:

Vysavač lze ukládat úsporně, viz. níže.



TECHNICKÉ ÚDAJE

Provozní napětí: 220-240V~ 50/60Hz

Příkon: 899W

ZÁRUKA A SERVIS

Před dodáním podléhají naše výrobky přísné kontrole kvality. Vyskytnou-li se i přes veškerou péči během výroby nebo transportu závady, zašlete prosím spotřebič zpět výrobci. Kromě zákonných práv kupujícího má možnost požádat v souladu s podmínkami o následující záruky:

Poskytujeme 2letou záruku na získaný spotřebič počínaje dnem prodeje. Závady, které vzniknou na základě nevhodného zacházení se spotřebičem a vady způsobené zásahem a opravami třetí osoby nebo montáží neoriginálních dílů nejsou kryty touto zárukou. Účtenku vždy uschovejte, bez účtenky nelze uplatit jakoukoliv záruku. U škod způsobených nedodržením návodu k použití záruka zaniká, neručíme za následné škody, které z toho vyplývají. Za poškození materiálu nebo zranění kvůli chybnému použití nebo nedodržení bezpečnostních pokynů neručíme. Škody na příslušenství neznamenaají, že se celý spotřebič zdarma vymění. V tomto případě kontaktujte náš zákaznický servis. Rozbité sklo nebo části z umělé hmoty jsou vždy zpoplatněny. Škody na spotřebním materiálu nebo uzavíratelných částech stejně jako čištění, údržba a výměna uvedených částí nejsou kryty zárukou a jsou tedy zpoplatněny.

EKOLOGICKÁ LIKVIDACE



Recyklace – evropská směrnice 2012/19/EG

Tato značka znamená, že tento výrobek se nesmí likvidovat s ostatním odpadem z domácností. Aby se zabránilo ničení životního prostředí a lidského zdraví nekontrolovanou likvidací odpadu, prosíme,

zlikvidujte ho zodpovědně, v souladu k podpoře opětovného využití zdrojů. Využijte prosím systém sběru a recyklace nebo se obraťte na prodejce, u kterého jste výrobek zakoupili. Tihle výrobek proberou k bezpečné ekologické recyklaci.

BDSK Handels GmbH & Co. KG
Mergentheimer Straße 59
D-97084 Würzburg Germany
www.moemax.com

SIGURNOSNE NAPOMENE

Prije prvog korištenja obvezno pročitajte ovu uputu, kako biste izbjegli ozljede ili oštećenja te postigli optimalan rezultat s Vašim uređajem. Sačuvajte ovu uputu kao podsjetnik. Ako uređaj dajete na raspolaganje trećim osobama, priložite i ovu uputu.

Jamstvo ne pokriva oštećenja uslijed nepridržavanja ove upute. Proizvođač/uvoznik ne odgovara za oštećenja prouzročena nepridržavanjem upute i nepažljivim korištenjem, koje nije u skladu sa zahtjevima iz ove upute za korištenje.

1. Djeca od 8 godina i osobe sa smanjenim tjelesnim, senzoričkim ili mentalnim sposobnostima ili bez iskustva ili znanja potrebnog za rukovanje smiju koristiti ovaj uređaj samo, ako su pod nadzorom ili su dobile upute za sigurno korištenje uređaja.
2. Djeca se ne smiju igrati s uređajem.
3. Djeca smiju čistiti i održavati uređaj samo, ako su pod nadzorom odrasle osobe.
4. Ako je kabel oštećen, zamjenu mora izvršiti proizvođač, ovlaštenu servis ili slično kvalificirana osoba, kako biste izbjegli opasnosti.
5. Prije ukopčavanja provjerite jesu li mrežni i napon uređaja identični.
6. Prije čišćenja ili ako uređaj nije u uporabi, izvucite utikač iz utičnice.
7. Osigurajte da kabel ne visi preko oštrih rubova i držite ga podalje od vrućih predmeta i otvorene vatre.
8. Ne uranjajte uređaj, kabel ili utikač u vodu ili druge tekućine. Postoji životna opasnost uslijed strujnog udara!
9. Pri iskopčavanju uređaja primite utikač i izvucite ga iz utičnice. Ne povlačite kabel.
10. Ne dodirujte uređaj, ako je isti pao u vodu. Izvucite utikač iz utičnice, isključite uređaj i pošaljite ga ovlaštenom servisu na popravak.
11. Ne izvlačite i ne stavlajte utikač u utičnicu mokrom rukom.

12. Ne otvarajte kućište uređaja i ne pokušavajte sami popraviti uređaj. Time bi mogli prouzrokovati strujni udar.
13. Ne ostavljajte uređaj bez nadzora tijekom rada.
14. Ovaj uređaj nije namijenjen za komercijalno korištenje.
15. Koristite uređaj isključivo za njegovu predviđenu svrhu.
16. Ne namatajte i ne savijajte kabel oko uređaja.
17. Ne koristite pribor, koji nije preporučen od strane proizvođača, jer isti može prouzrokovati ozljede.
18. Ne stavljajte predmete u otvore. Ne koristite uređaj, ako je otvor blokiran. Držite otvore slobodne od prašine, vlakana, dlaka ili drugih predmeta, koji bi mogli reducirati strujanje zraka.
19. Ne usisavajte tvrde predmete s oštrim rubovima, kao što su staklo, čavli, vijci, kovanice itd.
20. Ne usisavajte vrući ugljen, cigarete, šibice ili druge vruće, goruće ili tinjajuće predmete.
21. Ne koristite uređaj bez filtera.
22. Budite posebno pažljivi pri usisavanju na stepenicama.
23. Ne usisavajte lako zapaljive i gorive tvari (tekući plin, benzin itd.). Ne koristite uređaj u blizini eksplozivne tekućine ili pare.
24. Ne usisavajte otrovne tvari (izbjeljivače na bazi klora, amonijak, sredstva za čišćenje odvoda itd.).
25. Ne koristite uređaj u zatvorenoj prostoriji, u kojoj se nalazi para od boja na bazi ulja, razrjeđivača, zaštitnog sredstva protiv moljaca, zapaljivih partikala ili druga eksplozivna ili otrovna para.
26. Držite Vaše radno područje suhim.
27. Ne koristite usisivač za čišćenje kućnih ljubimaca ili drugih životinja.
28. Ako tijekom korištenja čujete cičanje u usisivaču ili usisna snaga oslabi, odmah isključite uređaj i očistite sve filtere.
29. **UPOZORENJE:** Čvrsto držite utikač prilikom namatanja kabela. Osigurajte da se kabel ne zavrtljava prilikom namatanja.

Univerzalni usisavač (model 89980103) testiran je u skladu s EN 60312-1 i udovoljava osnovnim zahtjevima propisa (EU) 666/2013 za usisavače.

KORIŠTENJE I FUNKCIJA

Montaža usisavača



Napomena:

Prije stavljanja ili uklanjanja dijelova pribora izvucite utikač iz utičnice.

1. Pričvršćivanje crijeva na usisivač: Umetnite crijevo u priključni dio tako da čujete klik zvuk što znači da je pravilno uglavljeno.
2. Pričvršćivanje cijevi na savijeni kraj cijevi/crijeva.
3. Pričvršćivanje podne četke na cijev: Umetnite cijev u podnu četku. Podesite potrebnu dužinu cijevi.

FUNKCIJE TIPKI

Napomena:

Kad je sva dodatna oprema na svom mjestu, odmotajte dovoljno kabela i umetnite utikač u električnu utičnicu. Žuta oznaka na kabelu za napajanje označava idealnu duljinu kabela.

Izvucite kabel maksimalno do crvene oznake.

1. Stavite kabel za napajanje u utičnicu.
2. Pritisnite gumb za uključivanje/isključivanje na uređaju za uključivanje usisavača.
3. Za premotavanje kabela jednom rukom pritisnite gumb za uvlačenje kabela, a drugom rukom usmjerite kabel za napajanje kako biste se osigurali da se ne uvije i ne ošteti ili ne prouzroči ozljede.

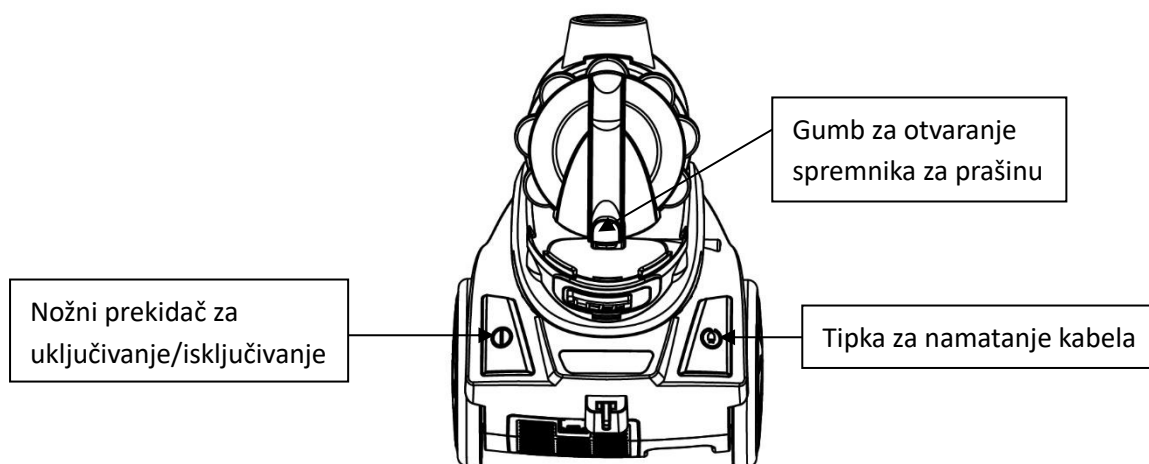

ČIŠĆENJE SPREMNIKA ZA PRAŠINU

1. Pritisnite gumb na ručici spremnika za prašinu. Podignite spremnik za prašinu prema gore i izvadite ga.
2. Pritisnite gumb na dnu spremnika za prašinu da biste otvorili poklopac spremnika za prašinu.

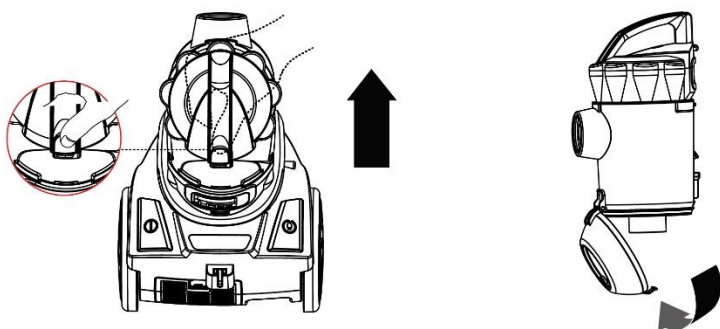

Uklanjanje i čišćenje filtera motora (hepafiltera), filtera za prašinu i filtera za izlaz zraka (hepafilteri)

Upozorenje: Uvijek izvucite utikač iz struje prije uklanjanja spremnika za prašinu.

a. Filter motora i filter prašine

1. Pritisnite gumb na ručici spremnika za prašinu. Podignite spremnik za prašinu prema gore i izvadite ga.
2. Izvadite filter motora za čišćenje i zamjenu.
3. Izvadite filter za prašinu i očistite ga mekom četkom. Isperite čistom vodom, a zatim temeljito osušite prije ponovnog stavljanja.

Molimo obratite pažnju na sljedeće: Uklonite prefilter motora prije ispiranja filtera za prašinu .

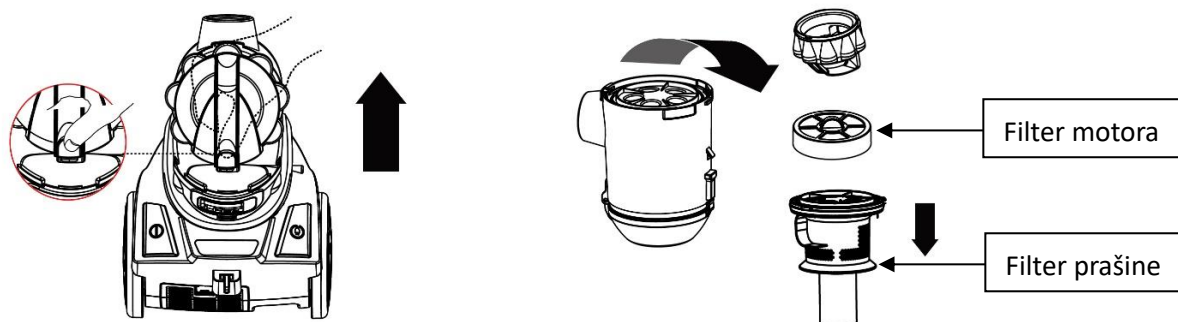

Savjeti: Kako ukloniti gornji dio spremnika:

1. Pronađite simbole za zaključavanje na bočnoj strani spremnika. Strelica pokazuje na simbol zatvorene brave.
2. Zakrenite gornji dio u smjeru suprotnom od kazaljke na satu; strelica sada pokazuje na simbol zaključane brave. Sada možete podići gornji dio.

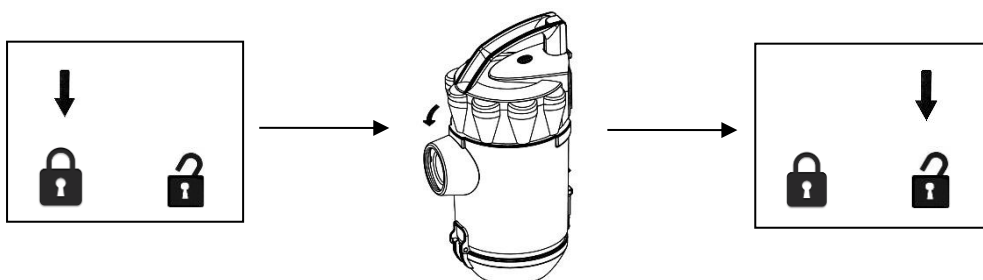

b. Filter za izlaz zraka

1. Izvadite filter za izlaz zraka za čišćenje i zamjenu.

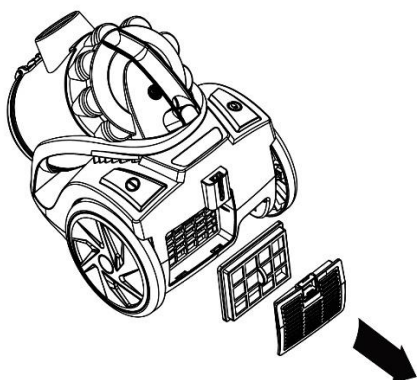

Molimo obratite pažnju na sljedeće:

S vremenom hepa filteri u usisivaču postaju prašnjavi. To je normalno i neće utjecati na performanse filtera. Ako je hepa filter toliko prašnjav da usisna snaga više ne doseže 100%, preporučujemo uklanjanje filtera i ispiranje pod tekućom vodom. Zatim ga ostavite na zraku da se suši 24 sata dalje od vatre ili vrućih predmeta prije nego što ga vratite u usisavač. To bi trebalo činiti svakih šest mjeseci ili kada je očito smanjena usisna snaga.

Važno:

Imajte na umu da se u usisavaču nalazi sigurnosni prekidač koji sprječava rad uređaja s visokom usisnom snagom. Ako je usisna snaga previsoka, aktivira se sigurnosni prekidač. U tom se slučaju usisna snaga smanjuje radi zaštite motora od oštećenja.

Napomena:

Usisni otvor ne smije biti začepljen. U protivnom bi moglo doći do pregrijavanja i oštećenja motora.

Ako se usisavanje usisavača uspori, provjerite blokira li crijevo neko strano tijelo. Crijevo možete otvoriti pritiskom na kvadratni dio ručke crijeva. Izvucite oba dijela jedno iz drugog i uklonite sve strane predmete. Da biste ponovo sastavili crijevo, najprije crijevo gurnite u ručku, a zatim ga pričvrstite na mjesto.

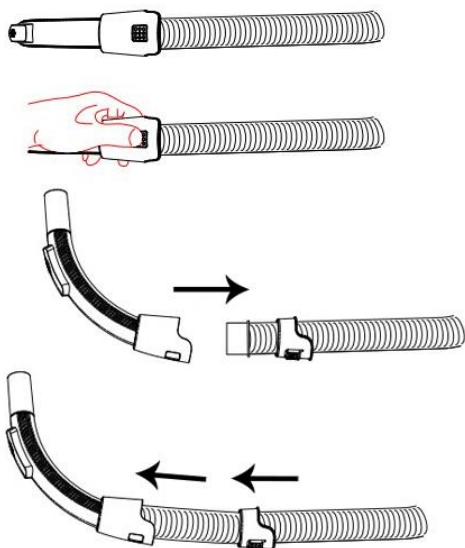
**Važno:**

Sve filtere treba redovito provjeravati na vidljiva oštećenja, ako je moguće nakon svake uporabe uređaja. Ako je filter oštećen, mora se odmah zamijeniti. Prilikom provjere filtera uvijek izvucite utikač uređaja iz utičnice.

Odlaganje:

Ovaj usisavač zauzima malo prostora za odlaganje, kao što je prikazano u nastavku.

**TEHNIČKI PODACI**

Nazivni napon: 220-240V~ 50/60Hz

Nazivna snaga: 899W

JAMSTVO I SERVIS

Naši uređaji prije isporuke prolaze strogu kontrolu kvalitete. Ukoliko su unatoč pažnji za vrijeme proizvodnje i transporta nastale štete, molimo da uređaj pošaljete natrag prodavaču. Dodatno uz zakonska prava kupac ima pravo na ispunjenje jamstva sukladno sljedećim uvjetima jamstva:

Za ovaj uređaj dajemo dvogodišnje jamstvo, koje počinje vrijediti od datuma kupnje. Jamstvo ne pokriva kvarove nastale uslijed nestručnog rukovanja uređajem kao i smetnje funkcija uslijed zahvata i popravaka od strane trećih osoba ili uslijed ugrađivanja dijelova, koji nisu preporučeni od strane proizvođača. Jamstvo vrijedi samo uz predočenje računa. Jamstvo ne pokriva posljedične štete proizašle nepridržavanjem upute za korištenje. Jamstvo ne pokriva materijalne štete ili ozljede uslijed pogrešnog korištenja ili nepridržavanja sigurnosnih napomena. Oštećenja na dijelovima ne znači besplatnu zamjenu kompletnog uređaja. U tom slučaju kontaktirajte našu službu za kupce. Zamjena slomljenog stakla ili plastike odvija se uvijek uz plaćanje. Jamstvo ne pokriva oštećenja potrošnih materijala ili dijelova, čišćenje, održavanje ili zamjenu spomenutih dijelova i stoga se isti rješavaju uvijek uz plaćanje.

EKOLOŠKI PRIHVATLJIVO ZBRINJAVANJE



Recikliranje – EU direktiva 2012/19/EG

Simbol na uređaju označava da se proizvod se ne smije zbrinjavati u komunalni otpad. Nekonroliranim zbrinjavanjem otpada možete narušiti ekološku stabilnost i ljudsko zdravlje. Savjesno i odgovorno zbrinite dotrajali uređaj u otpad, kako bi se poticalo recikliranje sirovina. Za više informacija o zbrinjavanju i recikliranju ovog uređaja obratite se lokalnim vlastima ili trgovcu kod kojeg ste kupili uređaj. On može zbrinuti dotrajali uređaj u otpad.

BDSK Handels GmbH & Co. KG
Mergentheimer Straße 59
D-97084 Würzburg Germany
www.moemax.com

INSTRUCȚIUNI DE SIGURANȚĂ

Citiți cu atenție următoarele indicații înainte de utilizare pentru a evita potențiale accidentări sau daune și pentru a obține cel mai bun rezultat cu acest aparat. Păstrați acest manual de utilizare într-un loc sigur. La predarea aparatului unei alte persoane, asigurați-vă că înmânați și acest manual de utilizare.

În caz de deteriorări cauzate de nerespectarea instrucțiunilor din acest manual, garanția își pierde valabilitatea. Producătorul/importatorul nu răspunde pentru daunele cauzate în urma nerespectării manualului de utilizare sau a utilizării neglijente, în neconformitate cu cerințele acestuia.

1. Acest aparat poate fi folosit de către copii cu vârsta de peste 8 ani și persoane cu dizabilități fizice, senzoriale sau mentale sau care nu dispun de suficientă experiență și cunoștințe dacă sunt supravegheate sau li se explică în prealabil modul de funcționare al aparatului și înțeleg pericolele ce pot rezulta din folosirea acestuia.
2. Copiilor nu le este permis să se joace cu acest aparat.
3. Curățarea și întreținerea de către utilizator nu vor fi efectuate de copii nesupravegheați.
4. În cazul în care cablul de alimentare este deteriorat, acesta trebuie schimbat de către producător, serviciul pentru clienți al acestuia sau o altă persoană cu o calificare asemănătoare, pentru a evita orice pericol.
5. Înainte de a introduce ștecărul în priză verificați dacă tensiunea electrică și frecvența corespund cu indicațiile de pe plăcuța cu date tehnice.
6. Scoateți ștecărul din priză atunci când nu folosiți dispozitivul și înainte de curățare.
7. Nu lăsați cablul de alimentare să atârne peste margini ascuțite și feriți-l de obiecte fierbinți și flacără deschisă.
8. Nu scufundați dispozitivul sau ștecărul în apă sau alte lichide. Pericol de moarte prin electrocutare!

9. Trageți de ștecher pentru a-l scoate din priză. Nu trageți de cablu.
10. Nu atingeți dispozitivul în cazul în care a căzut în apă. Scoateți ștecărul din priză, opriți dispozitivul și trimiteți-l la un centru de service autorizat în scopul reparării.
11. Nu scoateți ștecherul din priză și nu-l introduceți în priză cu mâna udă.
12. În nici un caz nu încercați să deschideți carcasa dispozitivului sau să îl reparați singuri. Aceasta ar putea duce la electrocutare.
13. Nu lăsați niciodată dispozitivul nesupravegheat în timpul utilizării.
14. Acest dispozitiv nu este destinat uzului comercial.
15. Folosiți dispozitivul doar în scopul pentru care a fost conceput.
16. Nu înfășurați cablul în jurul dispozitivului și nu îl îndoiiți.
17. Utilizarea accesoriilor nerecomandate de către producător poate cauza leziuni corporale.
18. Nu introduceți obiecte în orificiile aparatului. Nu folosiți aparatul dacă unul dintre orificii este blocat. Nu permiteți colectarea prafului, scamelor, părului și altor obiecte în orificiile aparatului, întrucât acestea ar putea împiedica accesul fluxului de aer.
19. Nu aspirați obiecte tari și ascuțite cum ar fi sticla, cuiele, șuruburile, monedele etc.
20. Nu aspirați cărbuni, țigări, chibrituri aprinse sau obiecte fierbinți, fumegânde sau arzânde.
21. Nu folosiți niciodată acest aparat fără filtru.
22. Acordați o atenție deosebită aspirării scărilor.
23. Nu aspirați substanțe ușor inflamabile (gaze petroliere lichefiate, benzină, etc). Nu folosiți aparatul în apropierea lichidelor explozive sau a vaporilor.
24. Nu aspirați substanțe otrăvitoare (înălbitori, amoniac, soluții pentru curățarea sistemelor de evacuare etc.).
25. Nu folosiți aparatul într-o încăpere închisă unde se pot crea vapori explozivi sau otrăvitori sau praf inflamabil din cauza

depozitării vopselurilor pe bază de ulei, diluanților sau produselor pentru combaterea moliilor.

26. Păstrați suprafața de lucru uscată.
27. Nu aspirați animalele domestice sau alte animale cu acest aspirator.
28. Dacă, în timpul utilizării aspiratorului, auziți sunete ce imită un scârțâit sau observați că puterea de aspirare este scăzută, opriți imediat aspiratorul și curățați-i toate filtrele.
29. **ATENȚIE:** Țineți bine de ștecăr la înfășurarea cablului. Nu lăsați cablul să lovească obiectele din jur în timpul înfășurării.

Aspiratorul universal (modelul 89980103) a fost testat conform normei EN 60312-1 și întrunește cerințele de bază ale prevederii (UE) 666/2013 pentru aspiratoare.

UTILIZARE ȘI FUNCȚIE

Montarea aspiratorului



Indicație:

Scoateți întotdeauna ștecărul din priză, înainte de a monta sau demonta accesoriile.

1. Montarea furtunului la aspirator: introduceți furtunul în racordul prevăzut pentru acesta până când auziți un clic: acesta semnalizează că furtunul a fost fixat.
2. Fixarea tijei pe porțiunea arcuită a capătului furtunului/tijei.
3. Fixarea duzei pe tijă: introduceți tija în duză. Reglați lungimea dorită a tijei.

Funcțiile butoanelor

Indicație:

După montarea tuturor accesoriilor, derulați cablul atât cât necesar și cuplați apoi ștecărul la priză. Marcajul galben de pe cablu indică lungimea ideală a acestuia.

Trageți de cablu numai până la apariția indicatorului roșu.

1. Conectați aparatul la priză.
2. Apăsați butonul de pornire/oprire de pe aparat pentru a porni aspiratorul.
3. Pentru înfășurarea cablului, apăsați butonul de înfășurare cu o mână iar cu cealaltă mână ghidați cablul pentru a nu se zbate și a nu deteriora obiecte sau răni persoane.

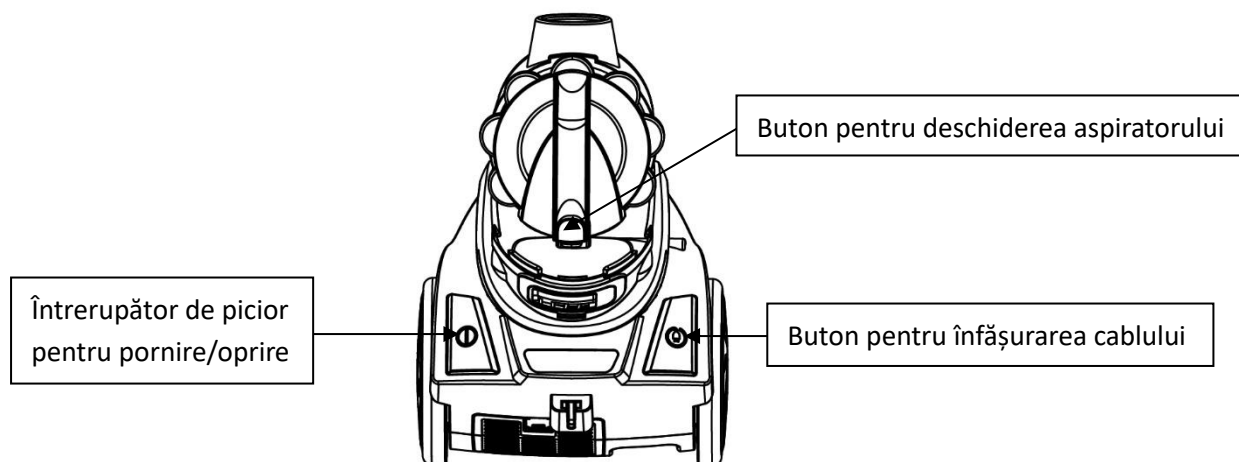

CURĂȚAREA RECIPIENTULUI PENTRU PRAF

1. Apăsați butonul de pe mânerul recipientului pentru praf. Scoateți recipientul pentru praf trăgând în sus.
2. Apăsați butonul situat pe marginea inferioară a recipientului pentru praf pentru a-i desface capacul.

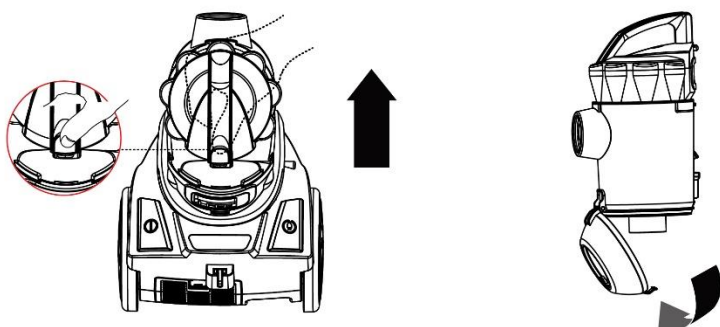

Îndepărtarea și curățarea filtrului pentru motor (filtru HEPA), a filtrului de praf și a filtrului de evacuare (filtru HEPA)

Avertisment: Înainte de a scoate recipientul pentru praf, decuplați întotdeauna ștecărul de la priză.

a. Filtru pentru motor & filtru pentru praf

1. Apăsăți butonul de pe mânerul recipientului pentru praf. Scoateți-l trăgând în sus.
2. Scoateți filtrul pentru motor pentru a-l curăța sau înlocui.
3. Scoateți filtrul pentru praf și curățați-l cu o perie moale. Clătiți cu apă curată și lăsați să se usuce complet înainte de a-l pune la loc.

Vă rugăm, rețineți: Scoateți filtrul pentru motor pentru a-l curăța sau înlocui.

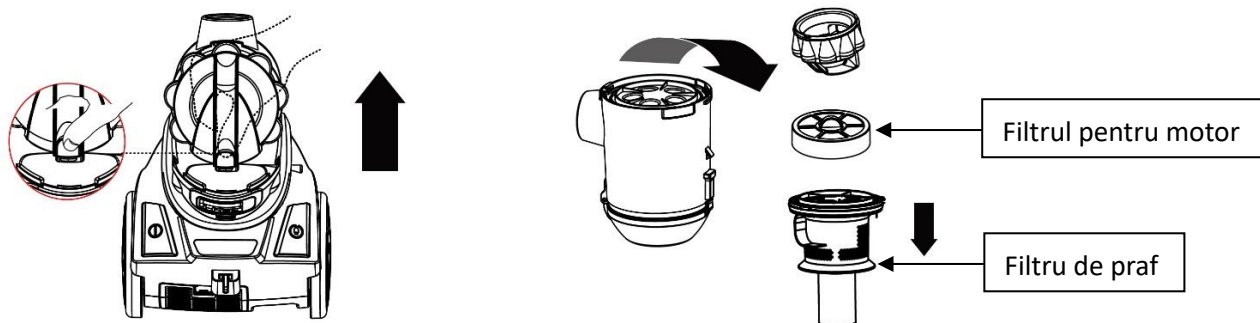

Sfaturi: Cum să scoateți partea superioară de pe recipient:

1. Localizați simbolurile de blocare pe partea laterală a recipientului. Săgeata indică simbolul lacătului închis.
2. Rotiți partea superioară în sens invers acelor de ceasornic; săgeata indică acum simbolul lacătului deschis. Acum puteți ridica partea superioară.

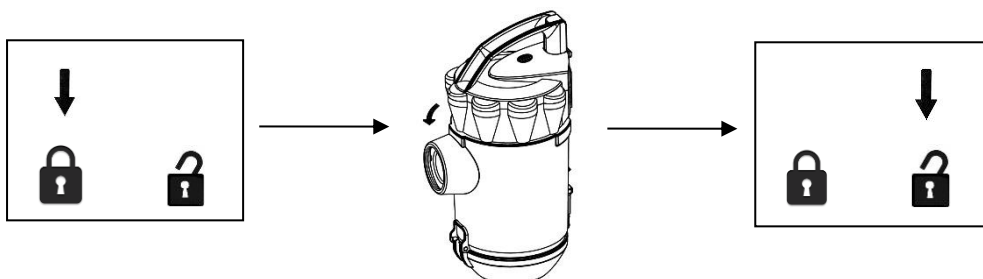

f. Filtru de evacuare

1. Scoateți filtrul de evacuare pentru a-l curăța sau înlocui.

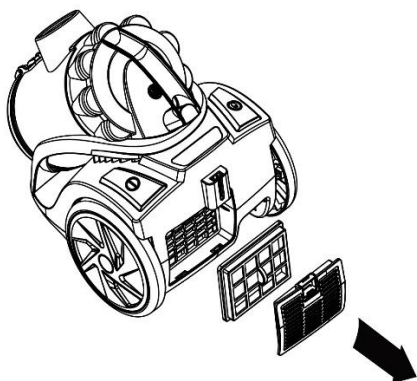

Vă rugăm să țineți următoarele:

Cu trecerea timpului, filtrele HEPA din aspirator se vor umple de praf. Acest lucru este normal și nu afectează performanța filtrului. Dacă filtrul HEPA este atât de prăfuit încât puterea de aspirație scade sub 100 %, vă recomandăm să scoateți filtrul și să-l clătiți sub apă curentă. Apoi lăsați-l să se usuce la aer timp de 24 de ore, departe de foc sau de obiecte fierbinți, înainte de a-l pune înapoi în aspirator. Curățarea filtrului trebuie să aibă loc o dată la 6 luni sau când puterea de aspirație este evident scăzută.

Important:

Rețineți că există un întrerupător de siguranță în aspirator pentru a preveni funcționarea dispozitivului cu aspirație excesivă. Dacă forța de aspirație este prea mare, întrerupătorul de siguranță se va declanșa. În acest caz, forța de aspirație este redusă pentru a proteja motorul de avarii.

Indicație:

Gura de aspirare trebuie să fie în permanență deschisă și neastupată. În caz contrar, motorul se poate supraîncălzi și deteriora.

Dacă puterea de aspirare este slabă, verificați ca niciun corp străin să nu fi blocat furtunul. Puteți deschide furtunul apăsând piesa pătrată de pe mânerul acestuia. Dezasamblați cele două piese și îndepărtați orice corp străin din interiorul acestora. Pentru a reasambla furtunul, introduceți întâi furtunul în mâner și cuplați elementul conector.

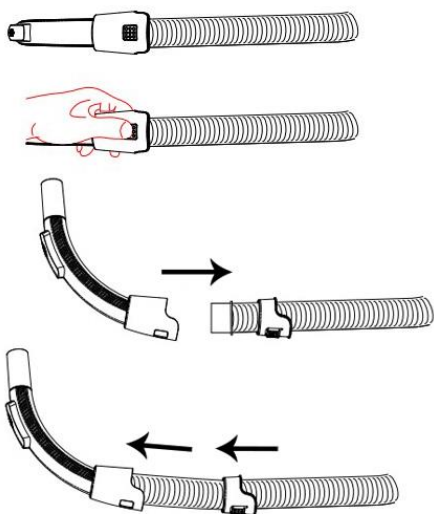
**Important:**

Toate filtrele trebuie verificate regulat în vederea depistării semnelor de deteriorare, de preferat după fiecare utilizare. Dacă un filtru este deteriorat, acesta trebuie înlocuit imediat. Scoateți întâi ștecărul din priză înainte de a controla filtrele.

Depozitare:

următoarele imagini arată modul în care aspiratorul poate fi depozitat pentru a economisi spațiu.



DATE TEHNICE

Tensiunea de funcționare: 220-240V~ 50/60Hz

Consum de energie: 899W

GARANȚIE ȘI SERVICIU CLIENȚI

Aparatele noastre sunt supuse unui control de calitate riguros înainte de livrarea. Dacă, în ciuda tuturor măsurilor luate în timpul producției sau al transportului, au apărut daune, trimiteți aparatul înapoi comerciantului. Pe lângă drepturile legale, cumpărătorul are opțiunea de a solicita garanția după criteriile următoare:

Oferim o garanție de 2 ani pentru aparatul achiziționat, începând cu ziua vânzării. Defectele care apar în urma utilizării neadecvate a aparatului și defecțiunile apărute în urma reparațiilor efectuate de persoane terțe sau montării de piese neoriginale nu sunt acoperite de această garanție. Păstrați întodeauna bonul de casă; fără bon pierdeți dreptul la orice garanție. În cazul deteriorărilor survenite din nerespectarea instrucțiunilor de utilizare garanția își pierde valabilitatea. Nu răspundem pentru daunele indirecte. Nu suntem răspunzători pentru daune sau răni rezultate din utilizarea incorectă sau din nerespectarea instrucțiunilor de siguranță. Daunele la nivelul accesoriilor nu înseamnă că întregul aparat va fi înlocuit gratuit. În acest caz, contactați serviciul clienți. Sticla spartă sau componentele din plastic se plătesc întotdeauna de către client. Daunele materialelor consumabile sau de uzură, precum și curățarea, întreținerea sau schimbul pieselor respective nu sunt acoperite de garanție și de aceea contra cost.

ELIMINARE ECOLOGICĂ



Reciclare – Directiva europeană 2012/19/UE

Acest simbol arată că produsul nu poate fi aruncat împreună cu deșeurile menajere. Pentru a evita daunele cauzate mediului înconjurător sau sănătății prin gestionarea necontrolată a deșeurilor, vă rugăm să aruncați aparatele în mod responsabil, pentru a promova reciclarea durabilă a resurselor.

Pentru returnarea aparatului dvs. folosit, utilizați centrele de returnare și colectare sau adresați-vă comerciantului de la care ați achiziționat acest aparat. Acesta poate elimina aparatul în mod ecologic.

BDSK Handels GmbH & Co. KG

Mergentheimer Straße 59

D-97084 Würzburg Germany

www.moemax.com

INSTRUKCJE DOTYCZĄCE BEZPIECZEŃSTWA

Aby nie dopuścić do urazów lub uszkodzeń oraz aby maksymalnie wykorzystać możliwości urządzenia, przed rozpoczęciem jego użytkowania należy przeczytać wszystkie poniższe zalecenia. Niniejszą instrukcję należy przechowywać w bezpiecznym miejscu. W przypadku przekazania lub odstąpienia komuś tego urządzenia, do urządzenia należy dołączyć również tę instrukcję.

W przypadku uszkodzenia spowodowanego nieprzestrzeganiem przez użytkownika zaleceń podanych w niniejszej instrukcji gwarancja nie ma zastosowania. Producent/importer nie ponosi odpowiedzialności za szkody spowodowane nieprzestrzeganiem podanych w instrukcji zaleceń, zaniedbaniami oraz użytkowaniem w sposób niezgodny z wymaganiami opisanymi w instrukcji.

1. Pod warunkiem zapewnienia odpowiedniego nadzoru, pouczenia na temat bezpiecznej obsługi i dopilnowania zrozumienia zagrożeń, urządzenie może być używane przez dzieci w wieku od lat 8, osoby o ograniczeniach fizycznych, czuciowych lub psychicznych, a także osoby, którym brak jest doświadczenia lub wiedzy.
2. Dzieci nie powinny bawić się urządzeniem.
3. Dzieci nie mogą bez nadzoru wykonywać czynności związanych z czyszczeniem i konserwacją.
4. Jeżeli kabel zasilający zostanie uszkodzony, aby uniknąć niebezpiecznych sytuacji, należy go wymienić. Wymiany powinien dokonać producent, przedstawiciel jego serwisu lub inne osoby o podobnych kwalifikacjach.
5. Przed włożeniem wtyczki do kontaktu, należy sprawdzić, czy napięcie i częstotliwość są zgodne ze specyfikacją podaną na tabliczce znamionowej.

6. Przed czyszczeniem i na czas, gdy urządzenie nie jest używane, należy wyjąć wtyczkę z kontaktu.
7. Należy dopilnować, aby kabel zasilający nie zwisał z ostrych krawędzi. Należy go trzymać z dala od gorących przedmiotów i otwartych płomieni.
8. Urządzenia i wtyczki kabla zasilającego nie wolno zanurzać w wodzie lub innych płynach. Ryzyko utraty życia wskutek porażenia prądem!
9. W celu wyjęcia wtyczki z kontaktu należy ciągnąć za wtyczkę. Nie należy ciągnąć za kabel zasilający.
10. Jeśli urządzenie wpadnie do wody, nie wolno go dotykać. Należy wyjąć wtyczkę z kontaktu, wyłączyć urządzenie i wysłać je do autoryzowanego punktu serwisowego w celu dokonania naprawy.
11. Nie należy mokrą ręką wkładać wtyczki urządzenia do kontaktu lub wyjmować jej z niego.
12. Nigdy nie należy próbować otwierać obudowy urządzenia lub samodzielnie urządzenie naprawić. Mogłoby to doprowadzić do porażeniem prądem.
13. W czasie użytkowania nie należy nigdy zostawiać urządzenia bez nadzoru.
14. Urządzenie nie zostało zaprojektowane do użytku komercyjnego.
15. Urządzenia nie należy używać do celów, do których nie jest ono przeznaczone.
16. Kabla nie należy owijać wokół urządzenia ani zaginać.
17. Stosowanie akcesoriów lub elementów dodatkowych niezalecanych przez producenta urządzenia może doprowadzić do urazów.
18. Nie należy wkładać do otworów jakichkolwiek przedmiotów. Nie używać, gdy któryś z otworów jest zablokowany. Chronić przed kurzem, kłaczkami, włosami i wszystkim, co może zmniejszać przepływ powietrza.
19. Nie należy zbierać odkurzaczem twardych lub ostrych przedmiotów takich jak szkło, gwoździe, śruby, monety itp.

20. Nie należy zbierać odkurzaczem gorących węgli, papierosów, zapalek i jakichkolwiek innych gorących, żarzących się lub palących się przedmiotów.
21. Nie używać urządzenia bez założonego worka na kurz lub bez filtrów.
22. Szczególną ostrożność należy zachować podczas odkurzania na schodach.
23. Nie należy zbierać odkurzaczem materiałów łatwopalnych (płyn do zapalniczek, benzyna itp.). Nie używać w obecności wybuchowych cieczy lub oparów.
24. Nie należy zbierać odkurzaczem materiałów toksycznych (wybielacz na bazie chloru, amoniak, środek do udrażniania kanalizacji itp.).
25. Urządzenia nie należy używać w zamkniętych pomieszczeniach wypełnionych oparami farb olejnych, rozcieńczalników lub substancji do zwalczania moli lub w pomieszczeniach wypełnionych innymi oparami wybuchowymi lub toksycznymi, a także łatwopalnym pyłem.
26. Miejsce pracy musi być suche.
27. Urządzenia nie należy używać do czyszczenia zwierząt domowych lub jakichkolwiek innych.
28. Jeśli podczas użytkowania z odkurzacza będą dochodzić odgłosy przypominające piski lub gdy użytkownik odniesie wrażenie, że spadła siła zasysania, należy wówczas natychmiast wyłączyć urządzenie, wyczyścić wszystkie filtry.
29. **OSTRZEŻENIE:** Podczas zwijania przewodu należy trzymać wtyczkę. Podczas zwijania przewodu nie można dopuszczać do niekontrolowanego poruszania się wtyczki.

Odkurzacz uniwersalny (model 89980103) został przetestowany zgodnie z normą EN 60312-1 i spełnia podstawowe wymogi Rozporządzenia Komisji (UE) nr 666/2013 w sprawie odkurzaczy.

UŻYTKOWANIE I FUNKCJE

Montaż odkurzacza



Wskazówka:

Zanim przystąpisz do mocowania lub odłączania poszczególnych części, zawsze pamiętaj o wyciągnięciu wtyczki z gniazdka.

1. Podłącz wąż do odkurzacza: Włóż wąż do przyłącza. Charakterystyczne kliknięcie oznacza jego prawidłowe zatrzaśnięcie.
2. Przymocuj rurę odkurzacza do wygiętej rury/końcówki węża.
3. Przymocuj dyszę podłogową do rury: Włóż rurę do dyszy podłogowej. Następnie ustaw odpowiednią długość rury.

FUNKCJE PRZYCISKÓW

Wskazówka:

Gdy wszystkie części/akcesoria zostały przymocowane, rozwiń przewód na wystarczającą długość i włóż wtyczkę do gniazdka. Żółte oznaczenie na przewodzie zasilającym pokazuje optymalną długość.

Przewód zasilający rozwijaj maksymalnie do czerwonego oznaczenia.

1. Włóż wtyczkę do gniazdka.
2. W celu uruchomienia odkurzacza naciśnij przycisk włączania/wyłączania.
3. Aby zwinąć przewód zasilający, jedną ręką naciskaj przycisk zwijania kabla, a drugą prowadź kabel tak, aby nie poruszał się on po podłodze w niekontrolowany sposób, powodując przy tym szkody lub obrażenia.

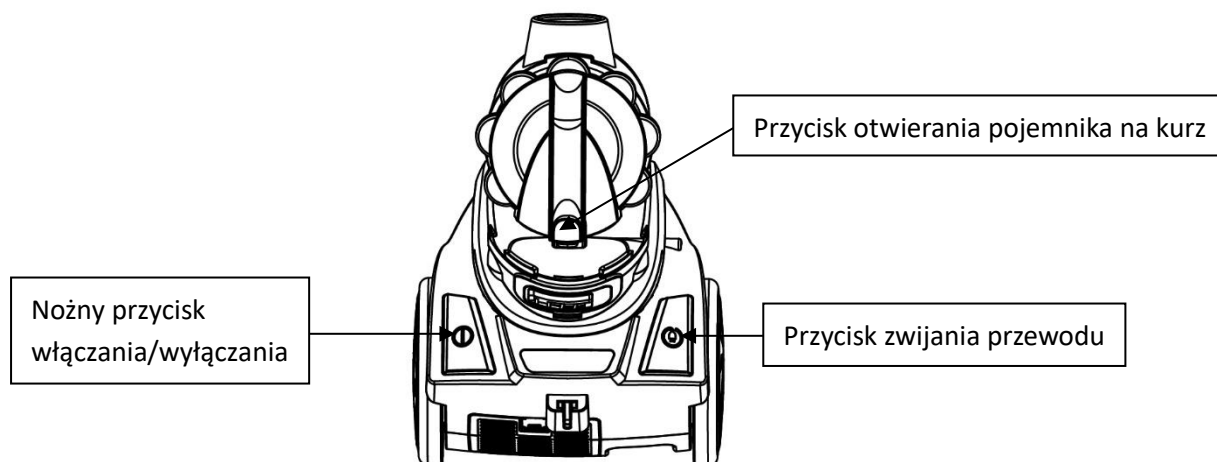

CZYSZCZENIE POJEMNIKA NA KURZ

1. Naciśnij przycisk znajdujący się na uchwycie pojemnika na kurz. Wyjmij pojemnik na kurz, podnosząc go w górę.
2. Naciśnij przycisk znajdujący się w dolnej części pojemnika na kurz, aby otworzyć pokrywę pojemnika.

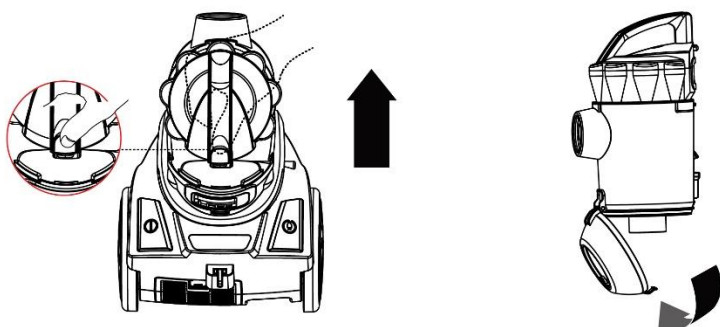

Wymowanie i czyszczenie filtra silnika (HEPA), filtra kurzu oraz filtra wylotu powietrza.

Ostrzeżenie: Zawsze wyciągaj wtyczkę z gniazdka, zanim przystąpisz do wyjmowania pojemnik na kurz.

a. Filtr silnika i filtr kurzu

1. Naciśnij przycisk znajdujący się na uchwycie pojemnika na kurz. Wyjmij pojemnik na kurz, podnosząc go w górę.
2. Wyjmij filtr silnika, gdy chcesz go wyczyścić lub wymienić.
3. Wyjmij filtr kurzu i wyczyść go miękką szczotką. Następnie spłucz go czystą wodą i pozostaw do całkowitego wyschnięcia, zanim ponownie go włożysz.

Uwaga: Przed spłukaniem filtra kurzu wyjmij filtr silnika.

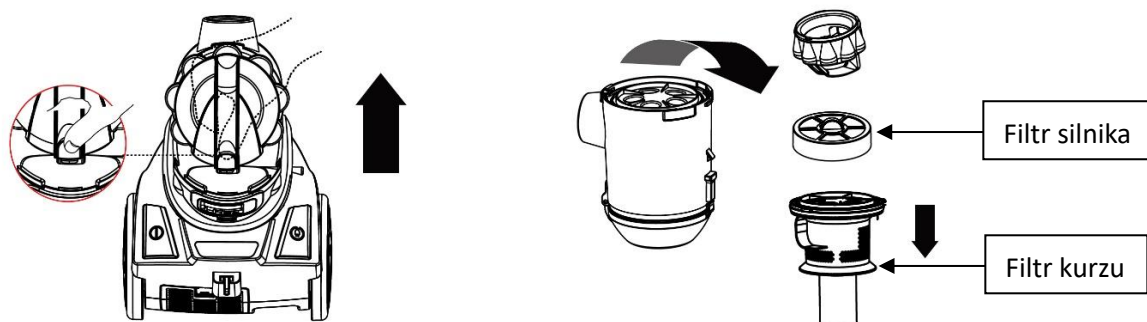

Wskazówki: Odłączanie górnej części pojemnika:

1. Zlokalizuj symbole blokady na bokach pojemnika. Strzałka wskazuje symbol zamkniętej kłódki.
2. Przekręcaj górną część w kierunku odwrotnym do ruchu wskazówek zegara; Strzałka wskazuje teraz symbol otwartej kłódki. Teraz możesz podnieść górną część.

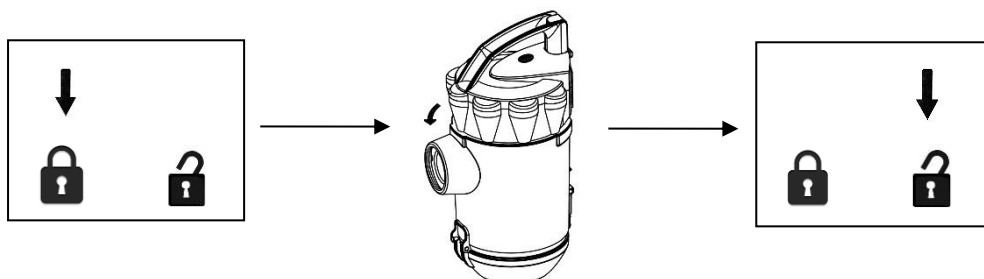

b. Filtr wylotu powietrza

1. Wyjmij filtr wylotu powietrza, gdy chcesz go wyczyścić lub wymienić.

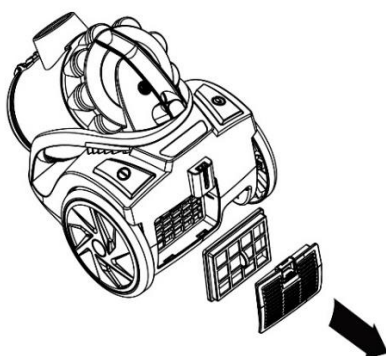

Miej na uwadze następujące kwestie:

Wraz z upływem czasu w filtrze HEPA odkurzacza gromadzi się kurz. Jest to normalne i nie wpływa na jego funkcjonowanie. Jeżeli stopień zakurzenia filtra HEPA sprawia, że moc ssania przestaje osiągać 100%, zalecamy wyjąć filtr i wypłukać go pod bieżącą wodą. Filtr przed ponownym włożeniem do odkurzacza powinien schnąć przez 24 godziny na powietrzu. Nie należy suszyć go w pobliżu ognia lub gorących obiektów. Czynność tę należy wykonywać co 6 miesięcy lub gdy moc ssania słabnie.

Ważne:

Miej na uwadze, że odkurzacz wyposażony jest w wyłącznik bezpieczeństwa, który zapobiega działaniu urządzenia przy zbyt wysokiej mocy ssania. Gdy moc ssania jest zbyt wysoka, uruchamia się wyłącznik bezpieczeństwa. W takim przypadku moc ssania jest zmniejszana, aby uchronić silnik przed uszkodzeniami.

Wskazówka:

Otwór ssący musi być zawsze otwarty i drożny. W przeciwnym razie może dojść do przegrzania i uszkodzenia silnika.

Jeżeli moc ssania słabnie, sprawdź, czy wąż nie jest zablokowany przez ciała obce. Możesz go otworzyć, naciskając kwadratową część na uchwycie węża. Rozłącz części i usuń ciała obce. W celu ponownego złożenia węża wsuwaj go w uchwyt, aż zaskoczy.

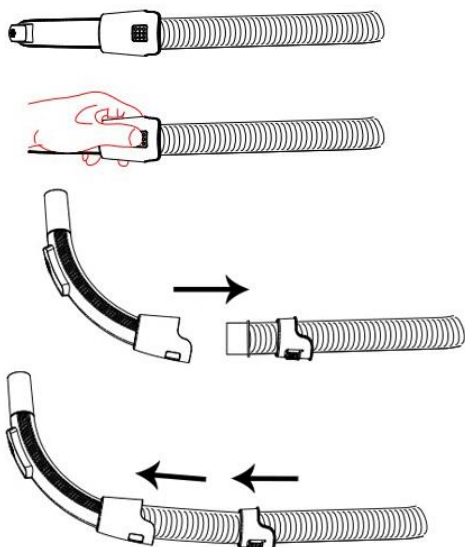

Ważne:

Wszystkie filtry należy regularnie kontrolować pod kątem widocznych uszkodzeń, najlepiej po każdym użyciu urządzenia. Jeżeli filtr jest uszkodzony, musi zostać wymieniony. Wyciągaj wtyczkę z gniazdka za każdym razem, gdy chcesz sprawdzić filtr.

Przechowywanie:

Odkurzacz można przechowywać w sposób oszczędzający miejsce (tak, jak przedstawiono to poniżej).



DANE TECHNICZNE

Napięcie robocze: 220-240V~ 50/60Hz

Moc: 899W

GWARANCJA I SERWIS KONSUMENCKI

Przed dostarczeniem do klienta nasze urządzenia poddawane są rygorystycznej kontroli jakości. Jeśli, pomimo wszelkich starań, podczas produkcji lub transportu pojawi się uszkodzenie, należy zwrócić urządzenie do sprzedawcy. Dodatkowo do stosowanych powszechnie przepisów, nabywca ma prawo do reklamacji na podstawie warunków niniejszej gwarancji:

Dla każdego zakupionego urządzenia zapewniamy 2 lata gwarancji, poczynając od dnia zakupu. Uszkodzony produkt można zwrócić bezpośrednio w punkcie zakupu.

Niniejsza gwarancja nie obejmuje uszkodzeń spowodowanych niewłaściwą obsługą urządzenia, usterek w wyniku modyfikacji i napraw wykonanych przez strony trzecie lub w wyniku użycia nieoryginalnych części. Należy zachować dowód zakupu, który jest jedyną podstawą złożenia roszczenia gwarancyjnego. Producent nie ponosi odpowiedzialności za uszkodzenia powstałe w wyniku nieprzestrzegania instrukcji obsługi. Powoduje to unieważnienie gwarancji. Producent nie ponosi odpowiedzialności za szkody materiałowe ani obrażenia ciała spowodowane niewłaściwą obsługą urządzenia i nieprzestrzeganiem instrukcji obsługi. Uszkodzenie akcesoriów nie oznacza bezpłatnej wymiany całego urządzenia. W takim wypadku prosimy o kontakt z naszym serwisem. Stłuczone elementy szklane lub pęknięte elementy plastikowe są wymieniane za opłatą. Uszkodzenia materiałów eksploatacyjnych lub części podlegających zużyciu, a także czyszczenie, konserwacja i wymienia wspomnianych części nie jest objęta gwarancją i podlega opłacie.

USUWANIE PRZYJAZNE ŚRODOWISKU



Recykling – Dyrektywa europejska nr 2012/19/UE

Ten znak oznacza, że urządzenia nie należy wyrzucać razem z innymi odpadami domowymi. Aby zapobiec możliwym szkodom dla środowiska i zdrowia ludzi spowodowanym niekontrolowaną utylizacją odpadów, poddaj produkt procesowi recyklingu w celu promowania zrównoważonego ponownego wykorzystywania zasobów materiałowych. Aby zwrócić zużyte urządzenie, skorzystaj z systemu oddawania zużytych produktów lub skontaktuj się ze sprzedawcą. Sprzedawca może przyjąć produkt w celu przeprowadzenia bezpiecznego dla środowiska recyklingu.

BDSK Handels GmbH & Co. KG

Mergentheimer Straße 59

D-97084 Würzburg Germany

www.moemax.com