

# hâws

AET6



**Talende æggekoger (DK)**

**Smart eggkjele (NO)**

**Smart äggkokare (SE)**

**Smarter Eierkocher (DE)**

**Smart egg boiler (EN)**

**CE**

# Indhold – Innhold – Innehåll – Inhalt – Content

Brugsanvisning – Danish.....	- 2 -
Brukermanual – Norwegian .....	- 7 -
Bruksanvisning – Swedish .....	- 12 -
Bedienungsanleitung – German .....	- 18 -
Instruction manual – English .....	- 24 -

## SIKKERHEDSINSTRUKTIONER

Sørg for at læse alle anvisningerne nedenfor, før apparatet tages i brug, for at undgå person- eller tingskade, og for at opnå de bedste resultater med apparatet. Opbevar denne vejledning på et sikkert sted. Hvis du giver dette apparat til en tredjepart, skal du også overdrage denne vejledning til den senere bruger.

Skulle der opstå skader som følge af, at brugeren ikke følger anvisningerne i denne vejledning, bortfalder garantien. Fabrikanten/importøren kan ikke holdes ansvarlig for skader som opstår som følge af, at brugeren ikke følger vejledningen, uagtsom anvendelse eller anvendelse i strid med vejledningen.

1. Dette apparat kan anvendes af børn i alderen 8 år og derover, hvis de er under opsyn eller instrueres om brugen af apparatet på en sikker måde, og de forstår de farer, der er involveret.
2. Rengøring og vedligeholdelse må ikke udføres af børn, medmindre de er over 8 år gamle, og under opsyn.
3. Hold apparatet og dets ledning ude af rækkevidde fra børn under 8 år.
4. Apparaterne kan anvendes af personer med nedsatte fysiske, sensoriske eller mentale evner, eller mangel på erfaring og viden, hvis de er under opsyn eller instrueres om brugen af apparatet på en sikker måde, og forstår de farer, der er involveret.
5. Børn må ikke leget med apparatet.
6. Hvis strømkablet er beskadiget, skal den udskiftes af fabrikanten, dennes servicetekniker eller tilsvarende kvalificeret person for at undgå en fare.
7. Dette apparat er beregnet til brug i hjemmet og lignende steder såsom: Personalekøkkener i butikker, kontorer og andre arbejdsmiljøer, på gårde, af kunder på hoteller, moteller og andre lignede boligmiljøer.

8. FORSIGTIG: Undgå skader fra æggenålen.
9. Risiko for skader ved misbrug.
10. Overfladen på varmeelementet kan stadig være varm efter brug.
11. Før stikket sættes i en stikkontakt, bedes du kontrollere, at spændingen og frekvensen overholder specifikationerne på mærkeskiltet.
12. Apparatet skal altid sluttes til et stik, der er forbundet med jord.
13. Tag stikket ud af stikkontakten, når apparatet ikke er i brug og før rengøring.
14. Sørg for, at ledningen ikke hænger over skarpe kanter, og hold den væk fra varme genstande og åben ild.
15. Apparatet eller stikket må ikke puttes i vand eller andre væsker. Dette kan være livsfarligt pga. elektrisk stød!
16. For at tage stikket ud af stikkontakten skal du trække i selve stikket. Træk ikke i ledningen.
17. Berør ikke apparatet, hvis det falder ned i vand. Tag stikket ud af stikkontakten, sluk for apparatet, og send det til reparation på et autoriseret servicecenter.
18. Undlad at sætte stikket i stikkontakten eller tage stikke ud af kontakten med våde hænder.
19. Forsøg aldrig at åbne apparatets kabinet, eller at reparere apparatet selv. Det kan forårsage elektrisk stød.
20. Efterlad aldrig apparatet uden opsyn, mens det er i brug.
21. Dette apparat er ikke beregnet til kommerciel brug.
22. Brug ikke apparatet til andet end dets tilsigtede brug.
23. Ledningen må ikke vikles rundt om apparatet eller bukkes.
24. Æggenålen er meget skarp, og skal bruges med ekstrem forsigtighed!
25. Hvis du bruger produkter med sliplet-overflader, skal du sørge for, at ingen fugle er i rummet, og at rummet kan lukkes helt af og er godt ventileret.
26. Se manualens afsnit om "RENGØRINGSVEJLEDNINGER" for vejledning til rengøring af de overflader som kommer i kontakt med madvarer.

## BESKRIVELSE AF DELE

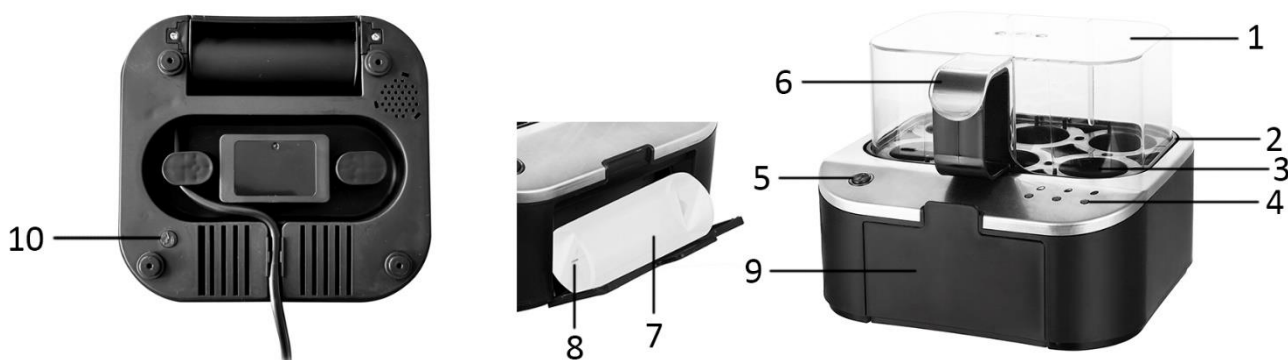

1. Dæksel
2. Æggebakke
3. Varmeplade
4. Indikatorlamper
5. TÆND/SLUK-knap
6. Håndtag
7. Målebæger
8. Æggenål
9. Holder til målebæger  
(Holderens låg kan trækkes ud, hvor målebægeret kan opbevares).
10. Knap til valg af sprog

## VALG AF SPROG

Du kan vælge det ønskede sprog på stemmebeskederne. Du skal altid vælge sprog inden du tilføjer vand og æg. Sæt stikket i stikkontakten. Hold knappen for neden af apparatet nede for, at vælge sproget.

Standardsproget er dansk og indstillingen skifter i nedenstående rækkefølge, men nogle af apparaterne kan være anderledes på grund af rutinetest på fabrikken.

1. Hold knappen nede i 2-3 sekunder, og når du hører 2 bip, indstilles sproget til norsk.
2. Hold knappen nede i 2-3 sekunder, og når du hører 3 bip, indstilles sproget til svensk.
3. Hold knappen nede i 2-3 sekunder, og når du hører 4 bip, indstilles sproget til engelsk.
4. Hold knappen nede i 2-3 sekunder, og når du hører 5 bip, indstilles sproget til tysk.
5. Hold knappen nede i 2-3 sekunder, og når du hører 1 bip, indstilles sproget til dansk.

**Bemærk:** Apparatet gemmer dit sprogvalg, så du behøver ikke at indstille det hver gang, hvis du ikke ønsker at ændre sproget.

## SÅDAN BRUGES ENHEDEN

**Advarsel: Vær forsigtig, når du hælder vandet ud af apparatet. Afbryd altid æggekogeren, før den flyttes, og inden vandet hældes ud. Lad aldrig vandet løbe over tænd/sluk-knappen eller indikatorlamperne.**

1. Fjern låget og æggebakken for, at hælde vand på varmepladen. Brug målebægeret, og hæld altid to kopper vand i (hver kop har et vand til skala-mærke).
2. Sæt æggebakken på varmepladen.
3. Brug æggenålen til at stikke en lille hul ind i den brede ende på hvert æg. Æggenålen er meget skarp, og skal bruges med ekstrem forsigtighed. Dette gør, at æggeskallen ikke knækker under tilberedningen.
4. Put æggene på æggebakken med den smalle ende nedad. Luk låget.
5. Sæt apparatet i stikkontakten. Tryk på tænd/sluk-knappen, for at slukke apparatet. Apparatet afspiller en

- meddelelseslyd. Apparatet begynder at koge æggene.
6. Efter 8 minutter fortæller en stemme dig, at æggene nu er blødkogt. Den første indikatorlampe begynder, at lyse.
  7. Et minut senere afspilles endnu en meddelelseslyd.
  8. Når apparatet har kørt i 10 minutter, fortæller en stemmen, at æggene nu er medium kogt. Den første og anden indikatorlampe begynder, at lyse.
  9. Når apparatet har tilberedt æggene i 12,5 minutter, afspilles en meddelelseslyd igen.
  10. Når apparatet har tilberedt æggene i 15 minutter, fortæller stemmen, at æggene nu er hårdkogt. Nu lyser alle tre indikatorlamper.
  11. Efter et minut går alle indikatorlamperne ud, og apparatet slukkes automatisk.

#### **Bemærkninger:**

- Der lyder 3 stemmemeddelelser i løbet af tilberedningstiden, en for blødkogt, en for medium kogt og en for hårdkogt. Du hører også 2 korte lydsignaler mellem stemmemeddelelserne, så du kan opnå det perfekte resultat. Tænk på, at resultatet afhænger af æggenes størrelse. Større æg skal tilberedes i længere tid.
- Du kan vælge, at tage æggene ud under tilberedningen, når de er blødkogt/medium kogt/hårdkogt.
- For at tage æggene ud, skal du åbne låget i håndtaget, da det er meget varmt. Lad æggene køle ned. Du kan holde æggene under koldt vand for, så de bliver nemmere at pille.

#### **RENGØRINGSVEJLEDNINGER**

Træk altid stikket ud af stikkontakten, og lad apparat køle af, før det rengøres. Æggebakken og låget kan vaskes normalt. Kogepladen, der er fastgjort til bunden af apparatet, må dog kun rengøres med en fugtig klud. Anvend aldrig rengøringsmidler med slibende effekt. Brug ikke metalredskaber eller ståluld, da disse kan forårsage skader.

#### **Apparatet må ikke nedsænkes i vand!**

Hvis der opstår kalk på varmepladen, kan normal husholdningseddike bruges til at fjerne dette. Fortynd eddiken med vand (tilsæt 1 del eddike til 10 dele vand). Hæld opløsningen på varmepladen. Lad opløsning stå i blød i cirka 30 minutter. Hæld derefter opløsningen ud. Tør kogepladen af med en ren fugtig klud.

#### **SIKKERHEDSFORANSTALTNINGER**

Apparatet må ikke bruges, hvis:

1. Ledningen er beskadiget.
2. Apparatet synligt er beskadiget.
3. Apparatet er faldet på gulvet, selvom det ikke har synlige skader.

**Apparatet må kun bruges, som beskrevet i denne vejledning.**

#### **TEKNISKE DATA**

Driftsspænding: 220-240V ~ 50Hz

Strømforbrug: 400W

#### **GARANTI OG KUNDESERVICE**

Før vores apparater leveres, undergår de en streng kvalitetskontrol. Skulle du på trods af al vores umagen modtage et produkt med en skade fra fremstilling eller transport, bedes du levere det tilbage til din forhandler. Udover de obligatoriske juridiske rettigheder, kan køberen også stille krav under vilkårene i den følgende garanti: Vi giver 2 års garanti på det købte produkt, begyndende på salgsdagen. Hvis du har et defekt produkt, kan du henvende dig direkte ved salgsstedet.

Denne garanti dækker ikke defekter som opstå som konsekvens af forkert håndtering eller fejl som følge af

manipulation og reparationer udført af tredjeparter, eller montering af ikke-originale dele. Gem altid din kvittering, da du uden kvitteringen ikke kan gøre krav på nogen form for garanti. Skader som opstår fordi brugervejledningen ikke følges, medfører at garantien bortfalder, og hvis dette har efterfølgende skader, er vi ikke ansvarlige på nogen måde. Vi kan heller ikke holdes ansvarlige for materielle eller personske forårsaget af forkert brug, hvis brugervejledningen ikke følges korrekt. Skade på tilbehør betyder ikke at hele apparatet bliver erstattet. I sådanne tilfælde bedes du rette henvendelse til vores serviceafdeling. Brud på glas og plastdele erstattes altid mod betaling. Defekter på forbrugsartikler eller dele som er udsat for slidtage, samt rengøring, vedligeholdelse eller erstatning af disse dele er ikke dækket af garantien, og der bliver opkrævet betaling for sådanne tjenester.

#### **MILJØVENLIG BORTSKAFFELSE**



Genbrug – EU direktiv 2012/19/EU

Denne markering betyder at dette produkt ikke må bortskaffes sammen med almindeligt husholdningsaffald. skader på miljøet eller menneskers sundhed som følge af ukontrolleret bortskaffelse af affald, skal det genbruges ansvarligt med henblik på bæredygtig genanvendelse af materialeressourcer. Til returnering af den brugte enhed skal man benytte retur- og indsamlingsystemerne eller kontakte den forhandler, hvor produktet blev købt. De kan modtage dette produkt med henblik på miljømæssig sikker genbrug.

Fun Nordic ApS  
Egelund 8  
6200 Aabenraa  
Denmark  
[www.funnordic.dk](http://www.funnordic.dk)

## **SIKKERHETSINSTRUKSER**

Før bruk må du lese alle instruksene nedenfor så du unngår skader på personer eller gjenstander, og slik at resultatet blir best mulig. Oppbevar håndboken på et trygt sted. Hvis du gir eller overlater apparatet til andre, må du sørge for at de også får håndboken.

Skulle det oppstå skader fordi brukeren ikke følger instruksene i håndboken, vil garantien ikke lenger være gyldig. Produsent/importør påtar seg ikke ansvar for skader som måtte oppstå dersom instruksene ikke blir fulgt, apparatet utsettes for skjødesløs behandling eller bruken ikke er i tråd med anvisningene.

1. Dette apparatet kan brukes av barn over 8 år hvis de er under tilsyn eller har fått opplæring i anvendelsen av apparatet og er klar over risikoen ved bruk.
2. Rengjøring og vedlikehold må ikke utføres av barn med mindre de er over 8 år og under tilsyn.
3. Apparat og ledning må være utilgjengelig for barn under 8 år.
4. Apparater kan brukes av personer med nedsatte fysiske, sensoriske eller mentale funksjoner eller manglende erfaring og kunnskap, så sant de er under betryggende tilsyn eller har fått opplæring i anvendelsen av apparatet og er klar over risikoen ved bruk.
5. Barn må ikke leke med apparatet.
6. Hvis ledningen er ødelagt, må den byttes av produsent, serviceansvarlig eller annen kvalifisert person for at ulykker skal unngås.
7. Dette apparatet er beregnet til husholdninger og liknende bruksområder som personalkjøkken i butikker, kontorer og andre arbeidsplasser samt gårdsbruk, og til bruk for gjester på hoteller, moteller, pensjonater og andre typer overnattingssteder.
8. OBS: Unngå skader fra eggprikkeren.



9. Misbruk kan føre til personskade.
10. Det er gjenværende varme på varmeelementets overflate etter bruk.
11. Før du setter støpslet inn i stikkontakten, må du kontrollere at spenning og frekvens er i samsvar med spesifikasjonene på typeetiketten.
12. Alltid koble apparatet til en jordet stikkontakt.
13. Ta støpslet ut av stikkontakten når apparatet ikke er i bruk og før rengjøring.
14. Pass på at ledningen ikke henges over skarpe kanter, og hold den unna varme gjenstander og åpen flamme.
15. Ikke legg apparat eller støpsel i vann eller andre væsker. Elektrisk støt kan medføre livsfare!
16. Når du skal ta støpslet ut av kontakten, drar du i støpslet. Unngå å dra i ledningen.
17. Unngå å ta på apparatet hvis det faller ned i vann. Ta støpslet ut av kontakten, slå av apparatet og lever det til et autorisert servicesenter for reparasjon.
18. Apparatet må ikke kobles til eller fra strømnettet med våte hender.
19. Du må aldri forsøke å åpne dekslet på apparatet eller reparere det selv. Det kan medføre elektrisk støt.
20. Ikke la apparatet stå uten tilsyn mens det er i bruk.
21. Apparatet er ikke beregnet på kommersiell bruk.
22. Apparatet må aldri brukes til andre formål enn det som det er beregnet for.
23. Unngå å snurre ledningen rundt apparatet eller lage en knekk på den.
24. Nålen er svært skarp og må brukes med forsiktighet!
25. Hvis du bruker produkter med slippbelegg, må du forsikre deg om at ingen fugler befinner seg i samme rom, og at rommet kan lukkes fullstendig og samtidig være godt ventilert.
26. For instruksjoner om hvordan du rengjør overflater som kommer i kontakt med mat, kan du lese avsnittet "RENGJØRINGSINSTRUKSJONER" i håndboken.

## DELEBESKRIVELSE

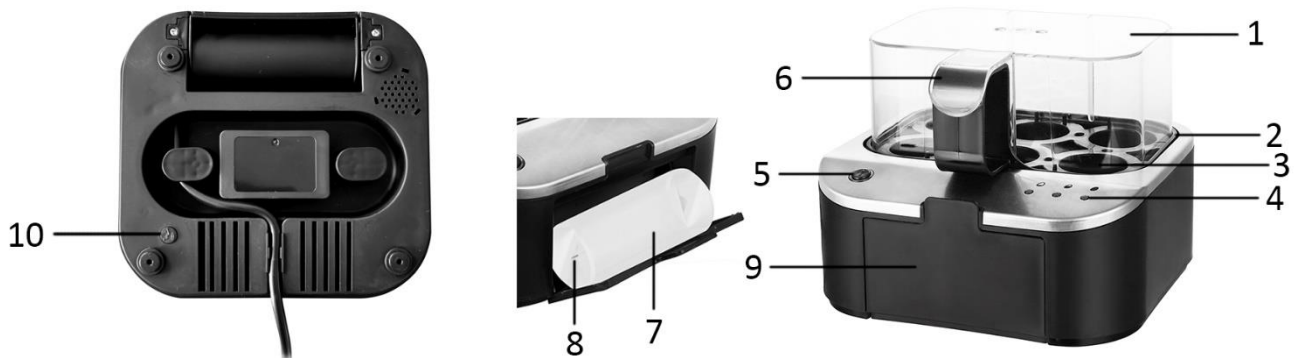

1. Deksel
2. Eggholder
3. Varmeplate
4. Indikatorlamper
5. PÅ-/AV-knapp
6. Håndtak
7. Målekopp
8. Eggpresse
9. Støpsel for målekopp  
(Du kan trekke ut støpseldekselet for å oppbevare målekoppen.)
10. Språkvalgsknapp

## SPRÅKVALG

Du kan velge ønsket språk for talemeldingen. Gjør alltid dette språkvalget før du tilsetter vann og egg. Sett støpselet inn i stikkkontakten. Trykk lenge på knappen nederst på apparatet for å velge språk.

Standardspråket er dansk, og innstillingen sykles i rekkefølgen nedenfor, men noen av apparatene kan være forskjellige på grunn av rutinetesten når de forlater fabrikk.

1. Trykk lenge på knappen i 2-3 sekunder, når du hører 2 pip, språket er da satt som norsk.
2. Trykk lenge på knappen i 2-3 sekunder, når du hører 3 pip, språket er da satt som svensk.
3. Trykk lenge på knappen i 2-3 sekunder, når du hører 4 pip, språket er da satt som engelsk.
4. Trykk lenge på knappen i 2-3 sekunder, når du hører 5 pip, språket er da satt som tysk.
5. Trykk lenge på knappen i 2-3 sekunder, når du hører 1 pip, språket er da satt som dansk.

**Merk:** Apparatet har minne for dette språkvalget, så du trenger ikke å stille det inn hver gang hvis du ikke vil endre språket.

## SLIK GJØR DU DET

**Advarsel:** Vær forsiktig når du tømmer vann fra apparatet. Trekk alltid ut stikkkontakten til eggkokeren før du flytter den og før du heller ut vannet. La aldri vannet renne over AV / PÅ-knappen og kontrollampene.

1. Fjern dekselet og eggholder for å helle vann på varmeplaten. Bruk målekoppen og hell hver gang to kopper vann (hver kopp inneholder vann til målemerket).
2. Sett inn eggholderen over varmeplaten.
3. Bruk eggpressen til å stikke en liten åpning i den store enden av hvert egg. Presspennen er veldig skarp, bruk med ekstrem forsiktighet. Dette gjør at eggskallene ikke sprekker under koking.
4. Sett eggene på eggholderen med den lille enden vendt nedover. Lukk dekselet.
5. Sett inn produktet. Trykk på På/av-knappen for å slå på produktet. En varsellyd spilles av. Produktet begynner å koke eggene.

6. Etter 8 minutter forteller stemmen at eggene nå er bløtkokte. Det første indikatorlyset slås på.
7. Et minutt senere spilles varsellyden av.
8. Når apparatet har kjørt i 10 minutter, forteller stemmen at eggene nå er mellomkokte. Første og andre indikatorlys tennes.
9. Når apparatet har gått i 12,5 minutter, spilles varsellyden av igjen.
10. Når apparatet har kjørt i 15 minutter, forteller stemmen at eggene nå er hardkokte. På dette tidspunktet slås de tre indikatorlysene alle på.
11. Etter ett minutt forsvinner alle lysene og produktet slås automatisk av.

#### **Merknader:**

- Det lyder tre talemeldinger i løpet av koketiden, bløtt, medium og hardkokt egg. Det er også to korte signaler mellom talemeldingene for å hjelpe deg med å finne frem til et perfekt resultat. Vær oppmerksom på at resultatet kan variere, avhengig av eggenes størrelse. Større egg må kokes litt lenger.
- Du kan bestemme om du vil ta egg(ene) ut under prosessen når det/de er myke/medium/hardkokte.
- For å ta ut egg må du forsiktig fjerne dekslet etter håndtaket, ettersom det er veldig varmt. La eggene kjøle av. Du kan ha egg under kaldt vann for å ta av skallet enklere.

#### **RENGJØRINGSINSTRUKSJONER**

Koble alltid produktet fra strøm og la det kjøle seg av før du rengjør. Eggholder og -dekslet kan vaskes normalt. Men kokeplaten som er festet til bunnen av produktet kan kun rengjøres med en fuktig klut. Du må aldri bruke slipende rengjøringsmidler. Ikke bruk noen metallverktøy eller stålull, ettersom de kan forårsake skade.

#### **Ikke senk produktet i vann eller andre væsker!**

Når for mye skall avsettes på varme-platen, kan normal husholdningseddik brukes for å fjerne skallet. Fortynn eddiken med vann (tilsett 1 del eddik til 10 deler vann). Hell løsningen på varme -platen. Bløtlegg i omtrent 30 minutter. Hell deretter bort væsken. Tørk av kokeplate med en fuktig klut.

#### **SIKKERHETSTILTAK**

Apparatet må aldri brukes når:

1. Ledningen har skader.
2. Man kan se at apparatet har skader.
3. Man har sluppet apparatet i gulvet, selv om man ikke kan se at apparatet har skader.

**Ikke bruk apparatet på noen annen måte enn det som er beskrevet i denne veiledningen.**

#### **TEKNISKE DATA**

Driftsspenning: 220-240V ~ 50Hz

Effektforbruk: 400W

#### **GARANTI OG KUNDESERVICE**

Før levering våre enheter er underlagt streng kvalitetskontroll. Hvis, til tross all omsorg, har skaden oppstått under produksjon eller transport, kan du returnere enheten til forhandleren. I tillegg til lovfestede rettigheter, har kjøper en opsjon til å kreve i henhold til følgende garanti.

For de kjøpte apparatet vi gir 2 års garanti, fra den dagen av salget. I denne perioden vil vi avhjelpe alle mangler gratis, som kan påviselig skyldes material-eller produksjonsfeil, ved reparasjon eller bytte.

Defekter som oppstår på grunn av feil håndtering av enheten og funksjonsfeil på grunn av inngrep og reparasjoner av tredjeparter eller montering av ikke-originale deler er ikke dekket av denne garantien.

Ta alltid vare på kvitteringen. Uten kvitteringen kan du ikke kreve noen form for garanti. Skade som skyldes at bruksanvisningen ikke er fulgt, medfører at garantien blir gjort ugyldig. Hvis dette resulterer i betydelig skade vil

vi ikke kunne holdes ansvarlig for skaden. Vi kan heller ikke bli holdt ansvarlig for material - eller personalskade som skyldes feil bruk eller om instruksene i bruksanvisningen ikke er blitt ordentlig utført. Skade på tilbehør gir ikke rett til utskifting av hele apparatet. Vær vennlig, i et slikt tilfelle, å ta kontakt med din serviceavdeling. Knust glass eller brekkasje på plastikkdeler er alltid gjenstand for utskifting. Ved defekter på forbruksdeler eller deler som er utsatt for slitasje, herunder rengjøring, vil vedlikehold eller utskifting ikke være dekket av garantien og må derfor bli betalt.

#### MILJØVENNLIG KASTING



Resirkulering – EU-direktiv 2012/19/EU

Dette symbolet indikerer at produktet ikke skal kastes sammen med husholdningsavfall. For å hindre mulig skade på miljø eller helse fra ukontrollert avfallshåndtering, resirkuleres det ansvarlig for å fremme bærekraftig gjenbruk av materialressurser. For å returnere din brukte enhet, bruk stedlige

retur og innsamlingsystemer eller kontakt forhandleren der produktet ble kjøpt. De kan sørge for at dette produktet blir miljømessig og trygt resirkulert.

Fun Nordic ApS  
Egelund 8  
6200 Aabenraa  
Denmark  
[www.funnordic.dk](http://www.funnordic.dk)

## **SÄKERHETSANVISNINGAR**

Före användning och för att att erhålla bästa resultat från apparaten, var noga med att läsa igenom alla instruktioner nedan för att undvika skada på person eller egendom. Se till att förvara denna bruksanvisning på en säker plats. Om du ger bort eller överlåter denna apparat till någon, se till att även inkludera denna bruksanvisning.

Vid skador som orsakats av att användaren inte följer instruktionerna i denna bruksanvisning ogiltighetsförklaras garantin. Tillverkaren/importören tar inget ansvar för skador som orsakats av underlåtenhet att följa bruksanvisningen, vid en vårdslös användning eller användning som inte är i enlighet med kraven i denna bruksanvisning.

1. Denna apparat kan användas av barn från 8 år och uppåt under förutsättning att de övervakas eller mottagit instruktioner för säker användning av apparaten och förstår riskerna.
2. Rengöring och underhåll får inte utföras av barn såvida de inte är äldre än 8 år och övervakas.
3. Håll apparaten och dess strömkabel utom räckhåll för barn under 8 år.
4. Apparaterna kan användas av personer med nedsatt fysisk, sensorisk eller mental förmåga eller av personer som saknar erfarenhet och kunskap under förutsättning att de övervakas eller mottagit instruktioner för säker användning av apparaten och förstår riskerna.
5. Barn får inte leka med apparaten.
6. Om strömkabeln är skadad måste den bytas ut av tillverkaren, dess servicerepresentant eller liknande kvalificerad person för att undvika fara.
7. Denna apparat är avsedd för användning i hushållet och liknande tillämpningar som t.ex.: Personalkök i butiker, kontor och andra arbetsmiljöer; bondgårdar; av kunder i

hotell, motell och andra bostadsmiljöer; bed and breakfast-hotell.

8. OBS! Vidta försiktighet, undvik personskador från äggpickare.
9. Det finns en potentiell risk för personskador vid felaktig användning.
10. Värmeelementets yta är varm efter användning.
11. Innan du ansluter strömkontakten till eluttaget, kontrollera att spänningen och frekvensen överensstämmer med specifikationerna på märkplåten.
12. Plugga alltid in apparaten i en jordad kontakt.
13. Dra ut strömkontakten från eluttaget när apparaten inte används och före rengöring.
14. Säkerställ att strömkabeln inte hänger över någon skarp kant och håll den borta från varma föremål och öppen eld.
15. Sänk inte ner apparaten eller strömkontakten i vatten eller någon annan vätska. Det är livsfarligt på grund av elektriska stötar!
16. För att dra ut strömkontakten från eluttaget, dra ut den via strömkontakten. Dra inte i strömkabeln.
17. Vidrör inte apparaten om den faller ner i vatten. Dra ut strömkontakten från eluttaget, stäng av apparaten och lämna in den på ett auktoriserat servicecenter för reparation.
18. Du får inte koppla in eller dra ut apparaten från eluttaget med blöta händer.
19. Försök aldrig att öppna apparatens hölje eller reparera den själv. Det kan orsaka elektriska stötar.
20. Lämna aldrig apparaten obevakad vid användning.
21. Denna apparat är inte utvecklad för kommersiell användning.
22. Använd inte apparaten för något annat ändamål än den är avsedd för.
23. Linda inte kabeln runt apparaten och undvik att böja den.
24. Stiftet på äggpickaren är mycket vasst. Använd med extrem försiktighet!

25. Om du använder produkter med teflonyta, se till att inga fåglar är i samma rum och att rummet kan stängas igen helt och är väl ventilerat.
26. Se avsnittet " INSTRUKTIONER FÖR RENGÖRING " i bruksanvisningen för instruktioner om hur man rengör ytor som kommit i kontakt med mat.

## DELBESKRIVNING

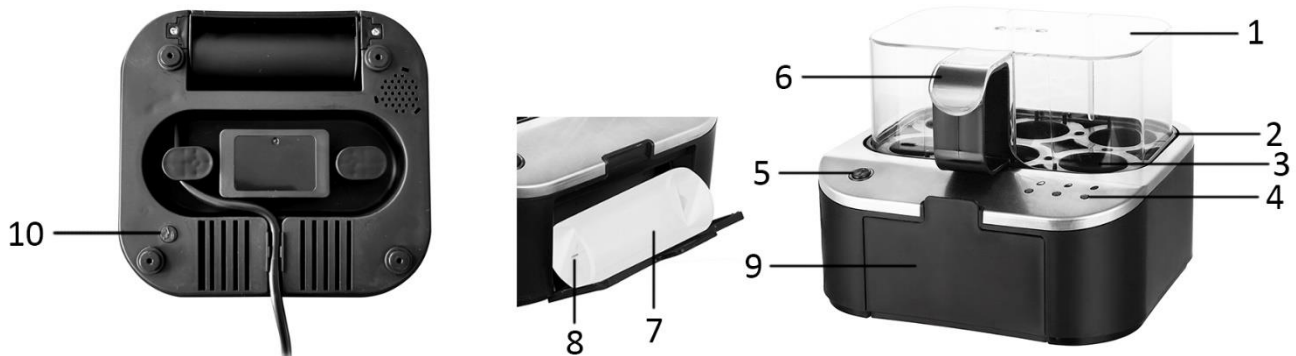

1. Lock
2. Äggfack
3. Värmeplatta
4. Indikatorlampor
5. PÅ/AV-knapp
6. Handtag
7. Mätkopp
8. Äggpickare
9. Förvaringsplats för mätkopp  
(Du kan dra ut locket för förvaring av mätkoppen.)
10. Knapp för språkval

## LANGUAGE SELECTION

Du kan välja önskat språk för röstmeddelandet. Gör alltid språkvalet innan vatten och ägg tillsätts. Sätt i kontakten i strömuttaget. En lång tryckning på knappen på undersidan av apparaten för att välja språket.

Standardspråket är danska och inställningen cirkulerar i ordningen nedan, men vissa apparater kan vara annorlunda på grund av rutintesten när den lämnar fabriken.

1. Lång tryckning på knappen i för 2-3 sekunder, när du hör två pip är språket inställt på norska.
2. Lång tryckning på knappen i för 2-3 sekunder, när du hör tre pip är språket inställt på svenska.
3. Lång tryckning på knappen i för 2-3 sekunder, när du hör fyra pip är språket inställt på engelska.
4. Lång tryckning på knappen i för 2-3 sekunder, när du hör fem pip är språket inställt på tyska.
5. Lång tryckning på knappen i för 2-3 sekunder, när du hör ett pip är språket inställt på danska.

**Notera:** Apparaten har ett minne för detta språkval så du behöver inte ställa in det varje gång som du vill byta språket.

## ANVÄNDNING

**Varning: Var alltid försiktig när vatten hälls ut från apparaten. Koppla alltid ifrån äggkokaren innan den flyttas eller vattnet hälls ut. Låt aldrig vattnet rinna över PÅ/AV-knappen och indikatorlamporna.**

1. Ta bort locket och äggfacket för att hälla vatten på värmeplattan. Använd mätkoppen och häll varje gång två koppar vatten (varje kopp innehåller vatten till markeringen).
2. Placera äggfacket ovanpå värmeplattan.
3. Använd äggpickaren för att göra ett litet hål i den stora änden på varje ägg. Äggpickaren är mycket vass, använd med extrem försiktighet. Detta förhindrar äggskalen från att spricka under kokningen.
4. Placera äggen i äggfacket med den smala änden riktad nedåt. Stäng igen locket.
5. Anslut apparaten till ett eluttag. Tryck på PÅ/AV-knappen för att starta apparaten. Ett indikatorljud hörs.



Apparaten börjar koka äggen.

6. Efter 8 minuter kommer rösten att tala om för dig att nu är äggen löskokta. Den första indikatorlampan tänds.
7. En minut senare hörs ett indikatorljud.
8. När apparaten har körts i 10 minuter kommer rösten att tala om för dig att nu är äggen medelkokta. Den första och andra indikatorlampan tänds.
9. När apparaten har körts i 12,5 minuter hörs ett indikatorljud igen.
10. När apparaten har körts i 15 minuter kommer rösten att tala om för dig att nu är äggen hårdkokta. I detta läge tänds alla tre indikatorlampor.
11. Efter ännu en minut slocknar alla lampor och apparaten stängs automatiskt av.

#### **Obs!**

- Du kommer att höra tre ljudmeddelanden under tillagningstiden, soft (löskokt), medium och hard-boiled (hårdkokt) ägg. Du kommer även att höra två korta ljudsignaler mellan ljudmeddelanden för bästa resultat. Tänk på att resultatet kan variera beroende på äggens storlek. Stora ägg kräver en något längre tillagningstid.
- Du kan bestämma om du vill ta ut ägget/äggen i löskokt/normalkokt/hårdkokt läge.
- För att ta ut äggen, ta försiktigt bort locket via handtaget eftersom de är mycket heta. Låt äggen svalna. Du kan skölja av äggen med kallt vatten för att underlätta skalningen.

#### **INSTRUKTIONER FÖR RENGÖRING**

Koppla alltid ur apparaten och låt den svalna innan rengöring. Äggfacket och locket kan diskas normalt. Värmeplattan som är fixerad vid apparatens nedre del kan däremot endast rengöras med en fuktig handduk. Använd aldrig slipande rengöringsmedel. Använd inte metallverktyg eller stålull eftersom det kan orsaka skador på apparaten.

#### **Sänk inte ner apparaten i vatten!**

Vid kraftig beläggning på värmeplattan kan vinäger för hushållsbruk användas för att ta bort avlagringarna. Späd ut vinägern med vatten (en del vinäger till tio delar vatten). Håll lösningen på värmeplattan. Låt stå i cirka 30 minuter. Häll sedan bort vätskan. Torka av kokplattan med en fuktig handduk.

#### **SÄKERHETSFÖRESKRIFTER**

Apparaten ska inte användas om:

1. Elkablen är skadad.
2. Apparaten tagit skada eller ser skadad ut.
3. Apparaten har tappats i golvet, även om inga synbara skador uppstått.

**Använd inte apparaten på annat sätt än vad som finns beskrivet i manualen.**

#### **TEKNISKA DATA**

Volttal: 220-240V ~ 50Hz

Strömförbrukning: 400W

#### **GARANTI OCH KUNDTJÄNST**

Innan leverans genomgår våra apparater en sträng kvalitetskontroll. Om det trots detta skulle uppstå någon skada på produktionen eller vid transporten, ber vi dig att ta med apparaten tillbaka till inköpsstället. Förutom de i lag fastställda garantianspråken har köparen möjlighet att göra gällande följande anspråk på garanti:

För den köpta apparaten ges 2 års garanti, med början på inköpsdagen.

Brister som uppstår genom felaktig hantering av apparaten och fel som uppstår genom ingrepp och reparationer av tredje man eller montering av främmande delar, omfattas ej av vår garanti. Behåll alltid ditt kvitto då det är

din garanti vid eventuell reklamation. Skador som uppstår p.g.a. att instruktionsmanualen inte följs ogiltigförklarar garantin och om detta leder till påföljande skador så kan inte vi hållas ansvariga. Vi kan inte hållas ansvariga för materiella skador eller personskador som orsakas av felaktig användning eller om inte säkerhetsföreskrifterna följs. Skador på tillbehören innebär inte per automatik ersättning av hela apparaten. I sådana fall ska du kontakta vår kundservice. Trasigt glas och trasiga plastdelar innebär alltid en kostnad. Defekter på förbrukningsartiklar eller slitdelar och även skador orsakade av rengöring, underhåll eller byte av tidigare nämnda delar täcks inte av garantin och ska således betalas av ägaren.

### MILJÖVÄNLIG KASSERING



Återvinning - EU-direktiv 2012/19/EU

Denna markering indikerar att produkten inte får kastas tillsammans med övrigt hushållsavfall. För att förhindra eventuell skada på miljön eller människors hälsa på grund av okontrollerad avfallshantering, återvinns de på ett ansvarsfullt sätt som främjar en hållbar återanvändning av materiella resurser. För att återlämna den använda enheten, använd retur- och insamlingssystem eller kontakta återförsäljaren där produkten var köpt. De kan ta denna produkt för miljösäker återvinning.

Fun Nordic ApS  
Egelund 8  
6200 Aabenraa  
Denmark  
[www.funnordic.dk](http://www.funnordic.dk)

## SICHERHEITSHINWEISE

Lesen Sie vor dem Gebrauch unbedingt die nachfolgenden Anleitungen, um Verletzungen oder Beschädigungen zu vermeiden und das beste Ergebnis mit dem Gerät zu erzielen. Bewahren Sie diese Bedienungsanleitung an einem sicheren Ort auf. Wenn Sie dieses Gerät an eine andere Person weitergeben, stellen Sie sicher, dass Sie auch diese Bedienungsanleitung aushändigen.

Im Falle von Beschädigungen, die durch die Missachtung der Anleitungen in dieser Bedienungsanleitung verursacht wurden, wird die Garantie ungültig. Der Hersteller/Importeur haftet nicht für Schäden, die durch Missachtung der Bedienungsanleitung, fahrlässigen Gebrauch oder Benutzung, die nicht in Übereinstimmung mit den Anforderungen dieser Bedienungsanleitung erfolgt, verursacht wurden.

1. Dieses Gerät kann von Kindern ab 8 Jahren und darüber benutzt werden, wenn sie beaufsichtigt werden oder bezüglich des sicheren Gebrauchs des Gerätes unterwiesen wurden und die daraus resultierenden Gefahren verstanden haben.
2. Reinigung und die **Wartung durch den Benutzer** dürfen nicht durch Kinder vorgenommen werden, es sei denn, sie sind 8 Jahre oder älter und beaufsichtigt.
3. Das Gerät und seine Anschlussleitung sind von Kindern jünger als 8 Jahre fernzuhalten.
4. Geräte können von Personen mit eingeschränkten körperlichen, sensorischen oder geistigen Fähigkeiten oder mit mangelnder Erfahrung und mangelnden Kenntnissen benutzt werden, wenn sie beaufsichtigt oder bezüglich des sicheren Genrauchs des Gerätes unterwiesen wurden und die damit verbundenen Gefahren verstanden haben.

5. Kinder dürfen nicht mit dem Gerät spielen.
6. Wenn die **Netzanschlussleitung** dieses Gerätes beschädigt wird, muss sie durch den Hersteller oder seinen Kundendienst oder eine ähnlich qualifizierte Person ersetzt werden, um Gefährdungen zu vermeiden.
7. Dieses Gerät ist dafür vorgesehen, im Haushalt und in ähnlichen Einsatzbereichen benutzt zu werden, wie zum Beispiel: Mitarbeiter-Küchenbereiche in Geschäften, Büros und anderen Arbeitsumgebungen; Bauernhöfe; die Benutzung durch Gäste in Hotels, Motels und anderen Unterkunftsarten; Frühstückspensionen.
8. VORSICHT: Passen Sie auf, dass Sie sich nicht an dem Eierstecher verletzen.
9. Es besteht Verletzungsgefahr durch Fehlgebrauch.
10. Die Oberfläche des Heizelements erzeugt nach dem Gebrauch noch Restwärme.
11. Bevor Sie den Stecker mit der Netzsteckdose verbinden, prüfen Sie bitte, ob die Spannung und die Frequenz mit den Angaben auf dem Typenschild übereinstimmen.
12. Schließen Sie das Gerät nur an geerdete Steckdosen (Schukosteckdosen) an.
13. Ziehen Sie den Netzstecker aus der Steckdose, wenn das Gerät nicht benutzt und bevor es gereinigt wird.
14. Achten Sie darauf, dass das Netzkabel nicht über scharfe Kanten hängt und halten Sie es von heißen Objekten und offenen Flammen fern.
15. Tauchen Sie das Gerät oder den Netzstecker nicht in Wasser oder andere Flüssigkeiten. Es besteht Lebensgefahr aufgrund von Stromschlag!
16. Um den Stecker aus der Steckdose zu entfernen, ziehen Sie am Stecker. Ziehen Sie nicht am Kabel.
17. Berühren Sie das Gerät nicht, wenn es ins Wasser gefallen ist. Ziehen Sie den Stecker aus der Steckdose, schalten Sie das Gerät aus und schicken Sie es an einen autorisierten

Kundendienst zwecks Reparatur.

18. Den Netzstecker des Gerätes nicht mit einer nassen Hand aus der Steckdose ziehen oder mit der Steckdose verbinden.
19. Versuchen Sie unter keinen Umständen, das Gehäuse des Gerätes zu öffnen oder das Gerät selbst zu reparieren. Dies könnte einen Stromschlag verursachen.
20. Lassen Sie das Gerät während des Gebrauchs niemals unbeaufsichtigt.
21. Dieses Gerät ist nicht für den gewerblichen Gebrauch konzipiert.
22. Verwenden Sie das Gerät nur zu seinem bestimmungsgemäßen Zweck.
23. Wickeln Sie das Kabel nicht um das Gerät und knicken Sie es nicht.
24. Die Anstechnadel ist sehr spitz; seien Sie äußerst vorsichtig bei der Benutzung!
25. Wenn Sie Produkte mit Antihaftbeschichtung benutzen, stellen Sie bitte sicher, dass sich keine Vögel im gleichen Zimmer befinden und dass das Zimmer komplett geschlossen und gut belüftet werden kann.
26. Um Informationen zur Reinigung der Flächen zu erhalten, die mit Lebensmitteln in Berührung kommen, lesen Sie bitte den Abschnitt „ REINIGUNG “ in der Bedienungsanleitung.

## BEZEICHNUNG DER TEILE

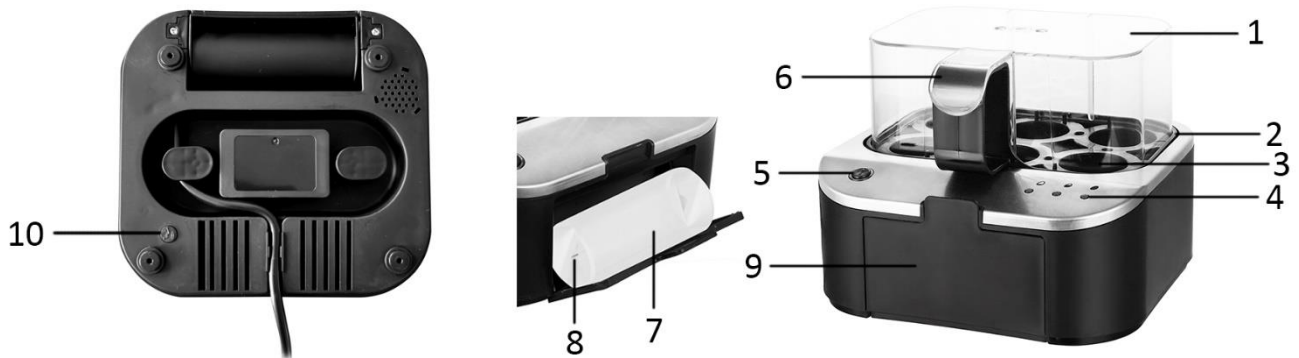

1. Abdeckung
2. Eierträger
3. Heizplatte
4. Anzeigeleuchten
5. EIN/AUS-Taste
6. Griff
7. Messbecher
8. Eierpiekser
9. Aufbewahrung des Messbechers  
(Sie können die Abdeckung der Aufbewahrung aufklappen, um den Messbecher zu verstauen.)
10. Sprachauswahl-Taste

## SPRACHAUSWAHL

Sie können für die Sprachnachricht Ihre bevorzugte Sprache auswählen. Wählen Sie Ihre bevorzugte Sprache immer aus, bevor Sie Wasser und Eier in das Gerät geben. Verbinden Sie den Stecker mit der Steckdose. Halten Sie die Taste am Gerät länger gedrückt, um die Sprache auszuwählen.

Die voreingestellte Sprache ist Dänisch. Die Einstellungen erscheinen in der nachstehenden Reihenfolge. Manche der Geräte können sich jedoch aufgrund von Routinetests beim Verlassen der Fabrik unterscheiden.

1. Die Taste für 2 bis 3 Sekunden gedrückt halten. Wenn Sie zwei Pieptöne hören, ist Norwegisch als Sprache eingestellt.
2. Die Taste für 2 bis 3 Sekunden gedrückt halten. Wenn Sie 3 Pieptöne hören, ist Schwedisch als Sprache eingestellt.
3. Die Taste für 2 bis 3 Sekunden gedrückt halten. Wenn Sie vier Pieptöne hören, ist Englisch als Sprache eingestellt.
4. Die Taste für 2 bis 3 Sekunden gedrückt halten. Wenn Sie fünf Pieptöne hören, ist Deutsch als Sprache eingestellt.
5. Die Taste für 2 bis 3 Sekunden gedrückt halten. Wenn Sie einen Piepton hören, ist Dänisch als Sprache eingestellt.

**Hinweis:** Das Gerät speichert die Sprachauswahl. Daher müssen Sie die Sprache nicht jedes Mal einstellen, wenn Sie die aktuelle Einstellung beibehalten möchten.

## BENUTZUNG

**Achtung:** Bitte beim Ausgießen von Wasser aus dem Gerät ist Vorsicht geboten. Vor dem Umstellen und Ausgießen von Wasser immer den Stecker des Eierkochers aus der Steckdose ziehen. Niemals Wasser über die EIN/AUS-Taste und die Anzeigeleuchten laufen lassen.

1. Entfernen Sie die Abdeckung und nehmen Sie den Eierträger heraus, um Wasser auf die Heizplatte zu gießen. Benutzen Sie dazu den Messbecher, gießen Sie jedes Mal zwei Becher Wasser in das Gerät (Jeder Becher enthält Wasser bis zum Skalenstrich.)
2. Setzen Sie den Eierträger über die Heizplatte.
3. Machen Sie mithilfe des Eierpieklers in das dicke Ende jedes Eis ein kleines Loch. Die Nadel des Eierpieklers ist sehr spitz; lassen Sie beim Gebrauch äußerste Vorsicht walten. Das Anpieksen verhindert, dass die Eierschalen während des Kochens aufplatzen.
4. Setzen Sie die Eier mit dem schmalen Ende nach unten zeigend in den Eierträger. Schließen Sie die Abdeckung.
5. Verbinden Sie das Gerät mit einer Steckdose. Drücken Sie die EIN-/AUS-Taste, um das Gerät einzuschalten. Ein Signalton ertönt. Das Gerät beginnt, die Eier zu kochen.
6. Nach 8 Minuten teilt Ihnen die Stimme mit, dass die Eier nun weichgekocht sind. Die erste Anzeigeleuchte schaltet sich ein.
7. Eine Minute später ertönt der Signalton.
8. Nach 10 Minuten teilt Ihnen die Stimme mit, dass die Eier nun medium sind. Die erste und zweite Anzeigeleuchte schalten sich ein.
9. Wenn das Gerät 12,5 Minuten gelaufen ist, ertönt erneut der Signalton.
10. Nach 15 Minuten teilt Ihnen die Stimme mit, dass die Eier nun hartgekocht sind. Zu diesem Zeitpunkt schalten sich alle drei Anzeigeleuchten ein.
11. Nach einer weiteren Minute erlöschen alle Leuchten und das Gerät schaltet sich automatisch aus.

#### **Hinweise:**

- Während der Kochzeit hören Sie drei Sprachnachrichten – weichgekochte, medium und hartgekochte Eier. Außerdem werden Sie zwei kurze Signale zwischen den Sprachnachrichten hören, damit Sie das perfekte Ergebnis ermitteln können. Vergessen Sie nicht, dass das Ergebnis je nach Größe der Eier unterschiedlich ausfallen kann. Größere Eier benötigen eine etwas längere Kochzeit.
- Sie können entscheiden, ob Sie die Eier während des Kochvorgangs herausnehmen, wenn sie weich/medium/hart gekocht sind.
- Öffnen Sie die Abdeckung vorsichtig am Griff, da das Gerät sehr heiß ist, und nehmen Sie die Eier vorsichtig heraus. Lassen Sie die Eier abkühlen. Sie können die Eier unter kaltes Wasser halten, damit sie sich leichter abpellen lassen.

#### **REINIGUNG**

Ziehen Sie immer den Netzstecker des Gerätes aus der Steckdose und lassen Sie es vor dem Reinigen abkühlen. Eierträger und Abdeckung können auf die übliche Weise abgewaschen werden. Die Heizplatte, die am Boden des Gerätes fixiert ist, kann jedoch nur mit einem angefeuchteten Tuch gereinigt werden. Verwenden Sie niemals scheuernde Reiniger. Verwenden Sie keine metallischen Utensilien oder Stahlwolle, da diese das Gerät beschädigen können.

#### **Tauchen Sie das Gerät nicht in Wasser!**

Wenn sich übermäßig viel Kalk auf der Heizplatte abgesetzt hat, kann dieser mit normalem Haushaltsessig entfernt werden. Verdünnen Sie den Essig mit Wasser (1 Teil Essig auf 10 Teile Wasser). Gießen Sie die Lösung auf die Heizplatte. Lassen Sie die Lösung 30 Minuten einwirken. Gießen Sie die Flüssigkeit dann weg. Wischen Sie die Heizplatte mit einem angefeuchteten Tuch sauber.

#### **SICHERHEITVORKEHRUNGEN**

Das Gerät sollte unter den folgenden Umständen nicht benutzt werden:

1. Bei Beschädigung des Kabels.
2. Bei sichtbaren Schäden.
3. Wenn das Gerät heruntergefallen ist (selbst wenn keine sichtbaren Schäden vorhanden sind).

**Benutzen Sie das Gerät nur auf der in dieser Anleitung beschriebenen Weise.**

#### **TECHNISCHE DATEN**

Betriebsspannung: 220-240V ~ 50Hz

Leistungsaufnahme: 400W

#### **GARANTIE UND KUNDENSERVICE**

Vor der Lieferung werden unsere Geräte einer strengen Qualitätskontrolle unterzogen. Wenn, trotz aller Sorgfalt, während der Produktion oder dem Transport Beschädigungen aufgetreten sind, senden Sie das Gerät zurück an den Händler. Zusätzlich zu den gesetzlichen Rechten hat der Käufer die Option, gemäß den folgenden Bedingungen Garantie zu fordern:

Wir bieten eine 2-Jahres-Garantie für das erworbene Gerät, beginnend am Tag des Verkaufs. Defekte, die aufgrund von unangemessenem Umgang mit dem Gerät entstehen und Störungen aufgrund von Eingriffen und Reparaturen Dritter oder das Montieren von nicht-Originalteilen werden nicht von dieser Garantie abgedeckt. Die Quittung immer aufbewahren, ohne Quittung wird jegliche Garantie ausgeschlossen. Bei Schäden durch Nichteinhalten der Bedienungsanleitung erlischt die Garantie, Wir sind für daraus resultierende Folgeschäden nicht haftbar. Für Materialschäden oder Verletzungen aufgrund falscher Anwendung oder Nichtbefolgen der Sicherheitshinweise sind wir nicht haftbar. Schäden an den Zubehörteilen bedeutet nicht, dass das gesamte Gerät kostenlos ausgetauscht wird. In diesem Fall kontaktieren Sie unseren Kundendienst. Zerbrochenes Glas oder Kunststoffteile sind immer kostenpflichtig. Schäden an Verbrauchsmaterialien oder Verschleißteilen, sowie Reinigung, Wartung oder Austausch der besagten Teile werden durch die Garantie nicht abgedeckt und sind deshalb kostenpflichtig.

#### **UMWELTGERECHTE ENTSORGUNG**



Wiederverwertung – Europäischen Richtlinie 2012/19/EG

Dieses Symbol zeigt an, dass das Produkt nicht zusammen mit Haushaltsabfällen entsorgt werden darf. Um Umwelt- und Gesundheitsschäden durch unkontrollierte Abfallentsorgung zu verhindern, bitte verantwortungsbewusst entsorgen, um die nachhaltige Wiederverwertung von Ressourcen zu

fördern. Nutzen Sie zur Rückgabe Ihres Altgeräts bitte die Rückgabe- und Sammelsysteme oder wenden Sie sich an den Händler, bei dem Sie dieses Gerät erworben haben. Dieser kann das Gerät umweltschonend entsorgen.

Fun Nordic ApS  
Egelund 8  
6200 Aabenraa  
Denmark  
[www.funnordic.dk](http://www.funnordic.dk)



## **SAFETY INSTRUCTIONS**

Before use make sure to read all of the below instructions in order to avoid injury or damage, and to get the best results from the appliance. Make sure to keep this manual in a safe place. If you give or transfer this appliance to someone else make sure to also include this manual.

In case of damage caused by user failing to follow the instructions in this manual the warranty will be void. The manufacturer/importer accepts no liability for damages caused by failure to follow the manual, a negligent use or use not in accordance with the requirements of this manual.

1. This appliance can be used by children aged from 8 years and above if they have been given supervision or instruction concerning use of the appliance in a safe way and if they understand the hazards involved.
2. Cleaning and user maintenance shall not be made by children unless they are older than 8 and supervised.
3. Keep the appliance and its cord out of reach of children aged less than 8 years.
4. Appliances can be used by persons with reduced physical, sensory or mental capabilities or lack of experience and knowledge if they have been given supervision or instruction concerning use of the appliance in a safe way and understand the hazards involved.
5. Children shall not play with the appliance.
6. If the supply cord is damaged, it must be replaced by the manufacturer, its service agent or similarly qualified persons in order to avoid a hazard.
7. This appliance is intended to be used in household and similar applications such as: staff kitchen areas in shops, offices and other working environments; farm houses; by clients in hotels, motels and other residential type environments; bed and breakfast type environments.

8. CAUTION: Avoid injuries from the egg pricking device.
9. There is a potential risk of injuries from misuse.
10. The heating element surface is subject to residual heat after use.
11. Before inserting the plug into the mains socket, please check that the voltage and frequency comply with the specifications on the rating label.
12. Always plug the appliance into an earthed plug socket.
13. Disconnect the mains plug from the socket when the appliance is not in use and before cleaning.
14. Ensure that the mains cable is not hung over sharp edges and keep it away from hot objects and open flames.
15. Do not immerse the appliance or the mains plug in water or other liquids. There is danger to life due to electric shock!
16. To remove the plug from the plug socket, pull the plug. Do not pull the power cord.
17. Do not touch the appliance if it falls into water. Remove the plug from its socket, turn off the appliance and send it to an authorized service center for repair.
18. Do not plug or unplug the appliance from the electrical outlet with a wet hand.
19. Never attempt to open the housing of the appliance, or to repair the appliance yourself. This could cause electric shock.
20. Never leave the appliance unattended during use.
21. This appliance is not designed for commercial use.
22. Do not use the appliance for other than intended use.
23. Do not wind the cord around the appliance and do not bend it.
24. The piercing pin is very sharp; use with extreme caution!
25. If you use products with non-stick surfaces, please make sure no birds are in the same room and that the room can be completely closed off and well-ventilated.
26. Regarding the instructions for cleaning the surfaces which come in contact with food, please refer to the paragraph "CLEANING INSTRUCTIONS" of the manual.

## PARTS DESCRIPTION

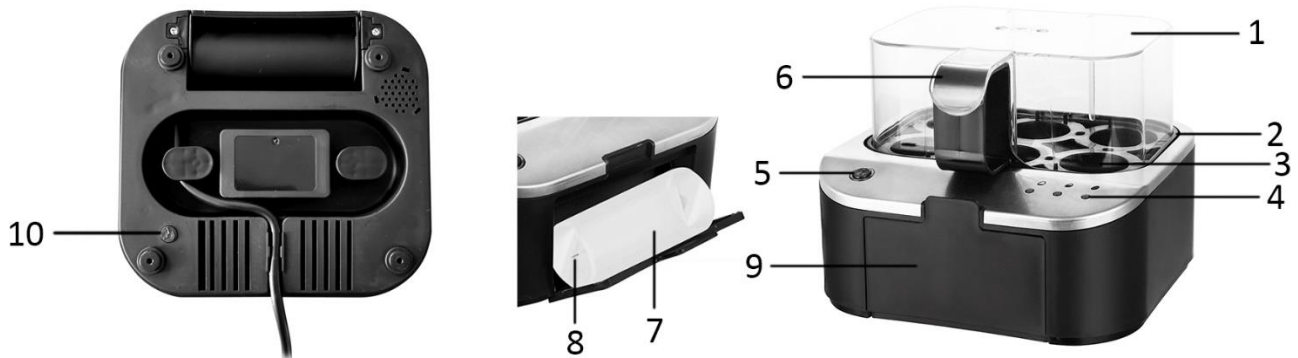

1. Cover
2. Egg tray
3. Heating plate
4. Indicator lights
5. ON/OFF button
6. Handle
7. Measuring cup
8. Egg piercer
9. Socket for measuring cup  
(You can pull out the socket cover to store the measuring cup.)
10. Language selection button

## LANGUAGE SELECTION

You can select your desired language for the voice message. Always make this language selection before adding water and eggs. Put the plug into the power outlet. Long press the button at the bottom of the appliance to select the language.

The default language is Danish, and the setting is cycled in the order below, but some of the appliances may be different due to the routine test when leaving factory.

1. Long press the button for 2-3 seconds, when you hear 2 beeps, the language is set as Norwegian.
2. Long press the button for 2-3 seconds, when you hear 3 beeps, the language is set as Swedish.
3. Long press the button for 2-3 seconds, when you hear 4 beeps, the language is set as English
4. Long press the button for 2-3 seconds, when you hear 5 beeps, the language is set as German.
5. Long press the button for 2-3 seconds, when you hear 1 beep, the language is set as Danish.

**Note:** The appliance has memory for this language selection, so you don't need to set it each time if you don't want to change the language.

## HOW TO USE

**Warning: Please be careful when pouring out water from the appliance. Always unplug the egg boiler before moving and before pouring out water. Never let water run over the ON/OFF button and indicator lights.**

1. Remove the cover and egg tray to pour water onto the heating plate. Use the measuring cup and every time pour two cups of water (each cup contains water to the scale mark).
2. Place the egg tray above the heating plate.
3. Use the egg piercer to prick a small aperture into the big end of each egg. The piercing pin is very sharp, use with extreme caution. This prevents the eggshells bursting during boiling.

4. Put the eggs onto the egg tray by the small end facing downwards. Close the cover.
5. Plug in the appliance. Press the ON/OFF button to turn on the appliance. A notifying sound is played. The appliance starts to boil the eggs.
6. After 8 minutes, the voice tells you that the eggs are now soft boiled. The first indicator light turns on.
7. One minute later, the notifying sound is played.
8. When the appliance has run for 10 minutes, the voice tells you that the eggs are now medium boiled. The first and second indicator lights turn on.
9. When the appliance has run for 12.5 minutes, the notifying sound is played again.
10. When the appliance has run for 15 minutes, the voice tells you that the eggs are now hard boiled. At this time, the three indicator lights all turn on.
11. After one more minute, all the lights go out and the appliance automatically turns off.

**Notes:**

- You will get 3 voice messages during the cooking time, soft, medium and hard-boiled egg. You will also hear 2 short signals in between the voice messages to give you the opportunity to find the perfect result. Think about that the result can differentiate depending on the size of the eggs. Bigger eggs need slightly longer cooking time.
- You can decide whether to take the egg(s) out during the process when it's soft/medium/hard boiled.
- To take eggs out, carefully remove the cover by the handle as it is very hot. Let the eggs cool. You can run eggs under cold water to peel them more easily.

**CLEANING INSTRUCTIONS**

Always unplug the appliance and allow cooling before cleaning. The egg tray and the cover can be washed normally. However, the cooking plate which is fixed to the bottom of the appliance can only be cleaned with a moistened towel. Never use abrasive cleaners. Do not use any metal tools or steel wool as they may cause damage.

**Do not immerse the appliance in water!**

When excessive scales are deposited on the heating plate, normal household vinegar can be used to remove the scales. Dilute the vinegar with water (add 1 part vinegar to 10 parts of water). Pour the solution onto the heating plate. Allow soaking for about 30 minutes. Then pour away the liquid. Wipe the cooking plate clean with a moistened towel.

**SAFETY MEASURES**

The appliance should not be used when:

1. The cable is damaged.
2. The appliance can be visually seen damaged.
3. The appliance has been dropped onto the floor, even if visible damage is not seen.

**Do not use the appliance except as stated in this manual.**

**TECHNICAL DATA**

Operating voltage: 220-240V ~ 50Hz

Power consumption: 400W

**GUARANTEE AND CUSTOMER SERVICE**

Before delivery our devices are subjected to rigorous quality control. If, despite all care, damage has occurred during production or transportation, please return the device to your dealer. In addition to statutory legal rights, the purchaser has an option to claim under the terms of the following guarantee:

For the purchased device we provide 2 years guarantee, commencing from the day of sale. If you have a defective

product, you can directly go back to the point of purchase.

Defects which arise due to improper handling of the device and malfunctions due to interventions and repairs by third parties or the fitting of non-original parts are not covered by this guarantee. Always keep your receipt, without the receipt you can't claim any form of warranty. Damage caused by not following the instruction manual, will lead to a void of warranty, if this results in consequential damages then we will not be liable. Neither can we hold responsible for material damage or personal injury caused by improper use or if the instruction manual are not properly executed. Damage to accessories does not mean free replacement of the whole appliance. In such case please contact our service department. Broken glass or breakage of plastic parts is always subject to a charge. Defects to consumables or parts subjected to wearing, as well as cleaning, maintenance or the replacement of said parts are not covered by the warranty and are to be paid.

#### **ENVIRONMENT FRIENDLY DISPOSAL**



Recycling – European Directive 2012/19/EU

This marking indicates that this product should not be disposed with other household wastes. To prevent possible harm to the environment or human health from uncontrolled waste disposal, recycle it responsibly to promote the sustainable reuse of material resources. To return your used

device, please use the return and collection systems or contact the retailer where the product was purchased. They can take this product for environmental safe recycling.

Fun Nordic ApS  
Egelund 8  
6200 Aabenraa  
Denmark  
[www.funnordic.dk](http://www.funnordic.dk)