



**BAHAG NO.: 24889290**

**FH-109947.1**



**Dieses Produkt ist nur für gut isolierte Räume  
oder für den gelegentlichen Gebrauch geeignet**



Inhalt – Съдържание – Obsah – Indhold – Contenido – Sisukord –  
Sisältö – Contenu – Content – Sadržaj – Tartalom – Innihald –  
Contenuto – Inhoud – Innhold – Obsah – Vsebina – Innehåll

Bedienungsanleitung – German .....	- 2 -
Ръководство с инструкции – Bulgarian.....	- 10 -
Návod k použití – Czech.....	- 18 -
Brugsanvisning – Danish.....	- 25 -
Manual de Instrucciones – Spanish .....	- 33 -
Kasutusjuhend – Estonian .....	- 41 -
Käyttöopas – Finnish .....	- 49 -
Mode d'emploi – French .....	- 56 -
Instruction manual – English .....	- 64 -
Upute za rad – Croatian.....	- 72 -
Használati útmutató – Hungarian.....	- 79 -
Leiðbeiningarhandbók – Icelandic .....	- 87 -
Manuale d'istruzioni – Italian .....	- 94 -
Gebruiksaanwijzing – Dutch .....	- 102 -
Brukermanual – Norwegian.....	- 110 -
Návod na obsluhu – Slovakian.....	- 117 -
Priročnik za uporabo – Slovenian .....	- 125 -
Bruksanvisning – Swedish.....	- 132 -

**Dieses Produkt ist nur für gut isolierte Räume oder für den gelegentlichen Gebrauch geeignet.**

## **WICHTIGE ANWEISUNGEN**

Bei der Verwendung elektrischer Geräte müssen immer grundlegende Sicherheitsvorkehrungen beachtet werden, um die Risiken von Bränden, elektrischen Schlägen, Verbrennungen und anderen Verletzungen zu reduzieren.

1. Lesen und bewahren Sie diese Anleitungen auf. Achtung: Die Bilder in der Bedienungsanleitung dienen nur zur Veranschaulichung.
2. Dieses Gerät kann von Kindern ab 8 Jahren sowie von Personen mit reduzierten physischen, sensorischen oder mentalen Fähigkeiten oder Mangel an Erfahrung und/oder Wissen benutzt werden, wenn sie beaufsichtigt oder bezüglich des sicheren Gebrauchs des Gerätes unterwiesen wurden und die daraus resultierenden Gefahren verstanden haben.
3. Kinder dürfen nicht mit dem Gerät spielen.
4. Kinder sollten dieses Gerät nicht unbeaufsichtigt reinigen oder warten.
5. Kinder unter 3 Jahre sollten ferngehalten werden, außer sie werden ständig beaufsichtigt.
6. Kinder ab 3 Jahre und unter 8 Jahre dürfen das Gerät nur an- und ausschalten, unter der Voraussetzung, dass es an die normale Betriebsposition platziert oder montiert wurde und sie beaufsichtigt werden oder in der sicheren Bedienung des Gerätes unterrichtet wurden und die involvierten Gefahren verstehen. Kinder ab 3 Jahre und unter 8 Jahre dürfen das Gerät nicht an das Stromnetz anschließen, einstellen und reinigen oder Wartungsarbeiten durchführen.
7. **VORSICHT — Einige Teile dieses Produktes werden sehr heiß und können Verbrennungen verursachen. In**

## **Anwesenheit von Kindern und schutzbedürftigen Personen muss besonders aufgepasst werden.**

8. Wenn die Netzanschlussleitung dieses Gerätes beschädigt wird, muss sie durch den Hersteller oder seinen Kundendienst oder eine ähnlich qualifizierte Person ersetzt werden, um Gefährdungen zu vermeiden.
9. Dieses Gerät ist für den Gebrauch in Haushalten und ähnlichen Anwendungsbereichen vorgesehen.
10. **WARNUNG:** Dieses Heizgerät ist nicht mit einer Vorrichtung zur Kontrolle der Zimmertemperatur ausgestattet. Benutzen Sie dieses Heizgerät nicht in kleinen Zimmern, wenn sich darin Personen befinden die nicht fähig sind das Zimmer alleine zu verlassen, außer sie werden ständig beaufsichtigt.
11. Das Heizgerät nicht abdecken, um ein Überhitzen zu vermeiden.
12. Das Heizgerät darf nicht direkt unter einer Netzsteckdose stehen.
13. Verwenden Sie dieses Heizgerät nicht in unmittelbarer Nähe von Bädern, Duschen oder Schwimmbecken.
14. Überzeugen Sie sich nach dem Auspacken, dass das Gerät sich in gutem Zustand befindet.
15. Prüfen Sie, ob Ihre Netzspannung den Spezifikationen für dieses Heizgerät entspricht.
16. Prüfen Sie vor der Verwendung des Gerätes das Anschlusskabel und den Netzstecker sorgfältig auf Beschädigungen.
17. Vor dem Abziehen des Netzsteckers des Gerätes muss das Gerät ausgeschaltet sein. Berühren Sie den Netzstecker nicht mit nassen Händen.
18. **WARNUNG:** Um eine Überhitzung des Heizgeräts zu vermeiden, darf das Heizgerät nicht abgedeckt werden.
19. Feuchtigkeit und Staub dürfen nicht in das Gerät eindringen. Dieses Heizgerät nicht in Badezimmern oder Waschräumen verwenden. In trockenen Räumen lagern.

20. Stellen Sie das Heizgerät nicht auf weiche Oberflächen, wie z. B. Betten oder Sofas.
21. Kinder dürfen nicht mit dem Heizgerät spielen oder den Netzstecker einstecken. Halten Sie Kinder von der Verpackung fern. Polyäthylenbeutel können gefährlich sein.
22. Vermeiden Sie den Gebrauch von Verlängerungskabeln, da diese Überhitzung und eine Feuergefahr darstellen können.
23. Nur in geschlossenen Räumen verwenden.
24. Lassen Sie das Stromkabel nicht herabhängen (z.B. von einer Tisch- oder Thekenkante) und legen Sie es nicht unter Teppichen, Läufern usw. aus, oder in hochfrequentierten Bereichen, wo Personen darüber stolpern, oder an ihm ziehen könnten.
25. Stecken Sie das Produkt nicht mit feuchten Händen in eine Stromsteckdose ein bzw. aus ihr aus.
26. Belasten Sie das Stromkabel nicht an der Stelle, an der es mit dem Produkt verbunden ist; dies kann zu Abnutzung und Beschädigung des Stromkabels führen.
27. Halten Sie Stromkabel und Produkt von heißen Oberflächen fern.
28. Führen Sie keine Fremdkörper in den Heizkörper ein, da dies zu einem Stromschlag, Feuer oder einer Beschädigung des Produkts führen könnte.
29. Verwenden Sie dieses Produkt nicht dazu Kleidung, Schuhe, Rohre oder andere Gegenstände zu trocknen oder aufzuwärmen.
30. Verwenden Sie das Produkt nur in einem gut gelüfteten Bereich. Das Heizgerät ist während des Gebrauchs heiß. Vermeiden Sie Verbrennungen und berühren Sie daher heiße Oberflächen nicht mit bloßer Haut. Verwenden Sie, sofern vorhanden, den Griff, wenn Sie das Heizgerät bewegen. Halten Sie entzündliche Materialien, wie Möbel, Kissen, Bettzeug, Papier, Kleidung und Vorhänge mindestens 90 Zentimeter von allen Seiten des Heizgeräts entfernt.

31. Verwenden Sie dieses Heizgerät nur wie in der Anleitung beschrieben. Jede andere, nicht durch den Hersteller empfohlene Verwendungsart kann Feuer, Stromschlag oder Verletzungen verursachen.
32. Falls das Heizgerät nicht ordnungsgemäß funktioniert, oder heruntergefallen, oder auf irgend eine Weise beschädigt sein sollte, bringen Sie das Produkt zur Untersuchung zu einem Kundendienst bzw. zur elektrischen oder mechanischen Einstellung bzw. Reparatur. Wenn die Netzanschlussleitung dieses Gerätes beschädigt wird, muss sie durch den Hersteller oder seinen Kundendienst oder eine ähnlich qualifizierte Person ersetzt werden, um Gefährdungen zu vermeiden. Das Heizgerät nicht unmittelbar unterhalb einer Wandsteckdose aufstellen.
33. Das Gerät darf nicht mit Hilfe einer externen Zeitschaltuhr oder eines separaten Systems mit einer nicht dem Gerät beiliegenden, fremden Fernbedienung eingeschaltet werden.
34. Dieses Heizgerät ist nicht zum Einbau in Fahrzeuge und Maschinen geeignet".
35. Der Rotorschutz darf zur Reinigung der Rotorklingen nicht zerlegt/geöffnet werden.
36. Dieses Gerät ist kein Spielzeug.
37. Das Gerät nicht in Wasser eintauchen.
38. Das Gehäuse nicht entfernen, um das Risiko von Feuer oder elektrischen Schlägen zu vermeiden.
39. Alle Servicearbeiten außer der Reinigung und der Anwenderwartung dürfen nur von einem autorisierten Serviceagenten durchgeführt werden.

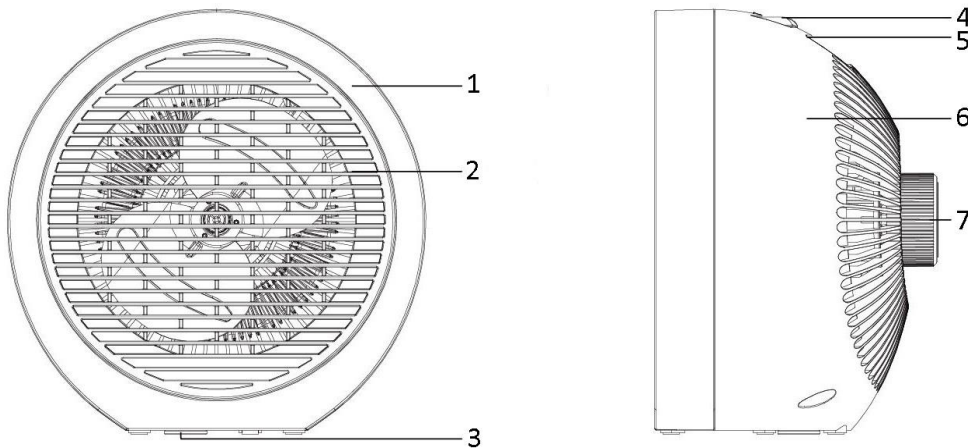

40.  Bedeutet " Nicht abdecken ".

**BESCHREIBUNG DER TEILE**

1. Vorderabdeckung
2. Vorderes Gitter
3. Kippschutzschalter
4. Wärme-/Ventilation-Wahlschalter
5. Griff
6. Rückabdeckung
7. Thermostatregler

**WÄRMEEINSTELLUNG**

“0” Position – AUS



– VENTILATOR

I = WARME LUFT (niedrige Heizleistung)

II = WARME LUFT (hohe Heizleistung)

**THERMOSTAT**

1. Drehen Sie den Schalter, wählen Sie den geeigneten Schalter (“” = nur Ventilator, keine Heizung/ “I” = niedrige Heizleistung/ “II” = hohe Heizleistung).
2. Drehen Sie den Thermostatknopf im Uhrzeigersinn bis zur maximalen Stellung.
3. Sobald die Raumtemperatur den gewünschten Wert erreicht hat, drehen Sie den Thermostatknopf langsam gegen den Uhrzeigersinn, bis Sie ein Klickgeräusch hören; dies ist die Solltemperatur.
4. Das Gerät hält automatisch die eingestellte Temperatur. Es schaltet sich ein, sobald die Raumtemperatur unterhalb der Solltemperatur liegt, und wieder aus, wenn die Raumtemperatur oberhalb der Solltemperatur liegt.

**SICHERHEITSSYSTEM**

- Dieses Gerät verfügt über ein Sicherheitssystem, welches das Gerät bei Überhitzung automatisch ausschaltet.
- Ziehen Sie bei einer Überhitzung den Netzstecker aus der Netzsteckdose, Schalten Sie den Schalter aus und lassen Sie es für mindestens 30 Minuten abkühlen. Stecken Sie den Netzstecker wieder in die Netzsteckdose und schalten Sie das Gerät ein.
- Dieses Heizgerät ist mit einer Kippschutzsicherheitsvorrichtung ausgestattet. Es verfügt über eine Kippschutzsicherheitsvorrichtung und schaltet automatisch den Strom ab. Das Gerät schaltet aus Sicherheitsgründen automatisch den Strom ab, falls es auf einer instabilen oder unebenen Unterlage steht, oder falls es unbeabsichtigt gekippt wird.

## WARTUNG

- Der Heizlüfter benötigt lediglich eine regelmäßige Reinigung der Außenflächen.
- Schalten Sie den Schalter aus, bevor Sie das Gerät reinigen. Ziehen Sie den Netzstecker aus der Netzsteckdose und warten Sie, bis der Heizlüfter abgekühlt ist.
- Reinigen Sie das Gehäuse des Heizgerätes mit einem feuchten Tuch.
- Verwenden Sie keine Reinigungsmittel, scheuernde Reinigungsflüssigkeiten oder Chemikalien (Alkohol, Benzin usw.) zur Reinigung des Gerätes.

## TECHNISCHE DATEN

Betriebsspannung: 220-240V ~ 50-60Hz

Leistungsaufnahme: 1800-2000W



### Wiederverwertung

Diese Kennzeichnung zeigt an, dass dieses Produkt in der 2012/19/EU nicht mit anderen Haushaltsabfällen entsorgt werden darf. Um eine mögliche Schädigung der Umwelt oder der menschlichen Gesundheit durch unkontrollierte Entsorgung zu vermeiden, recyceln Sie es

verantwortlich um eine nachhaltige Wiederverwendung von Rohstoffen zu unterstützen. Um dieses Gerät zurückzugeben, nutzen Sie bitte das Rückgabe und Sammelsystem oder wenden Sie sich an den Händler, bei dem Sie das Produkt erworben haben. Der kann das Produkt für ein umweltfreundliches Recycling entgegennehmen.



## ERP-Informationen (DE)

Lieferant: BAHAG AG  
 Gutenbergstr. 21  
 68167 Mannheim  
 GERMANY

Erklärt für das im Folgenden beschriebene Produkt:

### Erforderliche Angaben zu elektrischen Einzelraumheizgeräten

Modellkennung(en): 24889290					
Angabe	Symbol	Wert	Einheit	Angabe	Einheit
<b>Wärmeleistung</b>				<b>Nur bei elektrischen Speicher-Einzelraumheizgeräten: Art der Regelung der Wärmezufuhr (bitte eine Möglichkeit auswählen)</b>	
Nennwärmeleistung	$P_{nom}$	1,9	kW	manuelle Regelung der Wärmezufuhr mit integriertem Thermostat	Nein
Mindestwärmeleistung (Richtwert)	$P_{min}$	0,0136	kW	Manuelle Heizregelung mit Raum- und/oder Außentemperaturrückmeldung	Nein
Maximale kontinuierliche Wärmeleistung	$P_{max,c}$	1,9	kW	elektronische Regelung der Wärmezufuhr mit Rückmeldung der Raum- und/oder Außentemperatur	Nein
<b>Hilfsstromverbrauch</b>				Wärmeabgabe mit Gebläseunterstützung	Nein
Bei Nennwärmeleistung	$e_{l_{max}}$	0	kW	<b>Art der Wärmeleistung/ Raumtemperaturkontrolle (bitte eine Möglichkeit auswählen)</b>	
Bei Mindestwärmeleistung	$e_{l_{min}}$	0	kW	einstufige Wärmeleistung, keine Raumtemperaturkontrolle	Nein
Im Bereitschaftszustand	$e_{l_{SB}}$	0	kW	zwei oder mehr manuell einstellbare Stufen, keine Raumtemperaturkontrolle	Nein
				Raumtemperaturkontrolle mit mechanischem Thermostat	Ja
				mit elektronischer Raumtemperaturkontrolle	Nein
				elektronische Raumtemperaturkontrolle und Tageszeitregelung	Nein

				elektronische Raumtemperaturkontrolle und Wochentagesregelung	Nein
				<b>Sonstige Regelungsoptionen (Mehrfachnennungen möglich)</b>	
				Raumtemperaturkontrolle mit Präsenzerkennung	Nein
				Raumtemperaturkontrolle mit Erkennung offener Fenster	Nein
				mit Fernbedienungsoption	Nein
				mit adaptiver Regelung des Heizbeginns	Nein
				mit Betriebszeitbegrenzung	Nein
				mit Schwarzkugelsensor	Nein
Kontaktangaben	BAHAG AG Gutenbergstr. 21 68167 Mannheim GERMANY				

Erfüllt die Anforderung der Richtlinien des Rates:

VERORDNUNG (EU) Nr. 2015/1188 DER KOMMISSION vom 28. April 2015 und Anpassung der VERORDNUNG (EU) 2016/2282 DER KOMMISSION zur Durchführung der Richtlinie 2009/125/EG des Europäischen Parlaments und des Rates im Hinblick auf die Festlegung von Anforderungen an die umweltgerechte Gestaltung von Einzelraumheizgeräten

Informationen bezüglich der Aufstellung, Nutzung und Wartung des Produktes sowie Elektro- und Elektronik-Altgeräten (WEEE) finden Verbraucher in der Bedienungsanleitung, die in der Verpackung mitgeliefert wird.

**Този продукт е подходящ само да добре изолирани пространства или за непостоянна употреба.**

## **ВАЖНИ ИНСТРУКЦИИ**

При използването на електрически уреди винаги трябва да се взимат основни предпазни мерки, за да се намали рискът от пожар, електрически удар, изгаряния и други наранявания.

1. Прочетете и запазете тези инструкции. Внимание: илюстрациите в ръководството са само за справка.
2. Този уред може да бъде използван от деца над 8-годишна възраст и от лица с намалени физически, сетивни или умствени способности или без опит и познания, ако същите са под надзор или са били инструктирани относно безопасното използване на уреда и разбират рисковете, свързани с употребата му.
3. С уреда не бива да си играят деца.
4. Почистването и профилактиката не трябва да се извършват от деца без надзор.
5. Дръжте далече от деца под 3-годишна възраст, освен ако те не са под постоянен надзор.
6. Децата на възраст между 3 и 8 години могат да включват уреда, само ако той е монтиран и поставен в предназначенията нормална позиция за работа, а също и ако децата са под надзор, получили са инструкции относно използването на уреда по безопасен начин и разбират евентуалните опасности. Децата на възраст между 3 и 8 години не трябва да включват в захранването, да регулират, да почистват и да извършват дейности по поддръжка на уреда.
7. **ВНИМАНИЕ – някои от частите на този продукт могат да се нагорещат много и да причинят**

**изгаряния. Трябва да се обръща специално внимание, ако наоколо се намират деца или уязвими хора.**

8. Ако захранващият кабел е повреден, трябва да бъде сменен от производителя, негов сервизен представител или подобно квалифицирано лице, за да се избегнат опасностите.
9. Този уред е предназначен да се използва за битови и други подобни приложения.
10. **ПРЕДУПРЕЖДЕНИЕ:** Тази печка не е оборудвана с устройство за контрол на стайната температура. Не използвайте тази печка в малки помещения, когато в тях има лица, неспособни да напуснат стаята сами, освен ако не им осигурите непрекъснато наблюдение.
11. За да избегнете прегряване, не покривайте нагревателя.
12. Нагревателят не трябва да се намира точно под електрически контакт.
13. Не използвайте този нагревател в непосредствена близост до вана, душ или басейн.
14. Уверете се, че продуктът е в добро състояние след изваждане от опаковката.
15. Проверете напрежението на захранването; то трябва да съответства на спецификацията на този нагревател.
16. Преди употреба проверете внимателно захранващия кабел и щепсел, за да се уверите, че не са повредени.
17. Уверете се, че захранването е изключено, преди да изключите нагревателя. Не докосвайте щепсела с мокри ръце.
18. Не покривайте нагревателя.
19. Не допускайте в уреда да влязат влага и прах. Не използвайте този нагревател в бани или перални помещения. Съхранявайте го на сухи места.

20. Не поставяйте нагревателя на меки повърхности, като легла и канапета.
21. Деца не трябва да играят с уреда или да го включват. Дръжте децата далече от опаковката. Полиетиленовите торбички могат да бъдат опасни.
22. Избягвайте употребата на удължители, тъй като могат да причинят риск от пожар поради прегряване.
23. Само за вътрешна употреба.
24. Не допускайте захранващия кабел да се намира близо до ръцете ви (напр. над ръба на маса или плот) или място/под черги, килими или в зони с голямо движение, в които можете да се спънете или да го издърпате.
25. Не включвайте или не изключвайте продукта от електрическия контакт с мокра ръка.
26. Не напрягайте захранващия кабел на мястото, на което се свързва към продукта, тъй като може да се скъса или прекъсне.
27. Дръжте захранващия кабел и продукта далече от горещи повърхности.
28. Не вкарвайте никакъв предмет в нагревателя, тъй като може да причини електрически удар, пожар или повреда в продукта.
29. Не използвайте уреда за изсушаване или затопляне на дрехи, обувки, тръби или други предмети.
30. Използвайте продукта на добре проветрени места, тъй като нагревателят се нагорещява при употреба, за да избегнете изгаряния. Не докосвайте гореща повърхност и ако има дръжка, я използвайте за преместване на нагревателя. Дръжте запалими материали, като например възглавници, спално бельо, хартия, дрехи и завеси поне на 3 фута (0,9м) от всички страни на нагревателя.
31. Използвайте този нагревател само по начин, описан в ръководството. Всяка друга употреба, която не е препоръчана от производителя, може да причини пожар, електрически удар или наранявания.

32. Не работете с уреда с повреден кабел или щепсел. При неизправност на уреда, изпускане или повреда от всякакъв вид върнете продукта в сервиз за проверка, електрическа или механична настройка или ремонт.
33. Уредът не трябва да се управлява чрез външен таймер-превключвател или чрез отделна система с дистанционно управление.
34. Това нагряващо устройство не е подходящо за монтиране в превозни средства и машини.
35. Предпазителят на ротора не трябва да се разглобява/отваря за почистване на остриетата на ротора.
36. Този уред не е играчка.
37. Не потапяйте уреда във вода.
38. За да избегнете риска от пожар или електрически удар, не махайте корпуса.
39. Всякакъв сервиз, различен от почистване или потребителска поддръжка, трябва да се извършва единствено от упълномощен сервизен представител.

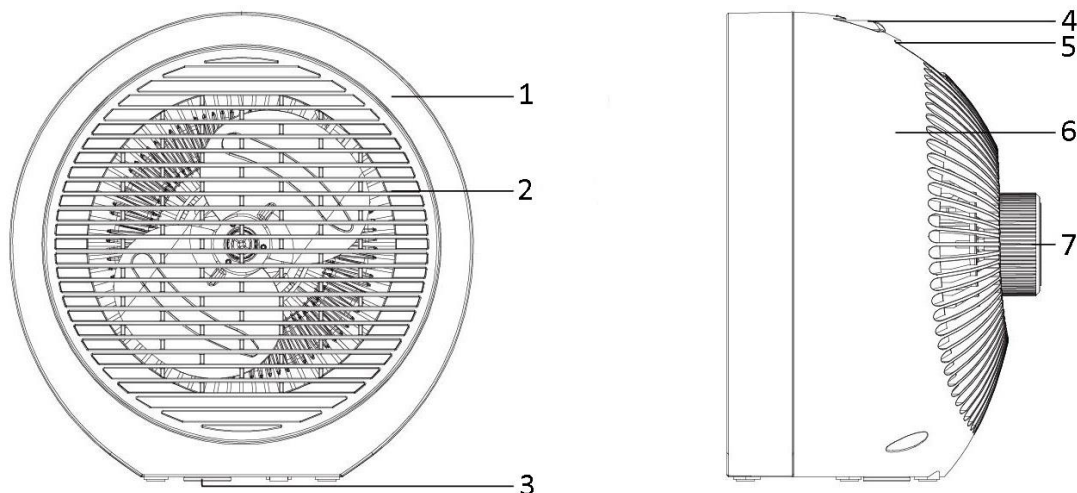

40. Това означава „НЕ ПОКРИВАЙ“.

**ОПИСАНИЕ НА ЧАСТИТЕ**

1. Преден капак
2. Предна решетка
3. Превключвател против преобръщане
4. Превключвател за избор на загряване/вентилиране
5. Дръжка
6. Заден капак
7. Копче за контрол на термостата

**Настройване на топлина:**

Позиция "0" – ИЗКЛЮЧЕНО



– ВЕНТИЛАТОР

I = ТОПЪЛ ВЪЗДУХ (ниска топлинна мощност)

II = ТОПЪЛ ВЪЗДУХ (висока топлинна мощност)

**ТЕРМОСТАТ**

1. Завъртете превключвателя, за да изберете подходящата настройка ("▲▲▲" = само вентилатор, без топлина / "I" = ниска топлинна мощност / "II" = висока топлинна мощност).
2. Завъртете копчето на термостата по часовниковата стрелка на максималната позиция.
3. След като температурата в стаята достигне желаната стойност, завъртете копчето на термостата бавно обратно на часовниковата стрелка, докато чуete щракване; това е настройката на температура.
4. Уредът автоматично ще се настрои температурата. Той ще се включи, когато стайната температура е под зададената, и ще се изключи, ако е над нея.

**СИСТЕМА ЗА БЕЗОПАСНОСТ**

- Уредът има система за безопасност, която го изключва автоматично при прегряване.
- Ако се получи прегряване, изключете уреда, извадете щепсела от контакта и го оставете да изстине поне 30 минути. Вкарайте щепсела в контакта и включете уреда.
- Този уред е оборудван с устройство за безопасност при наклон. Той има функции за защита при наклон. От съображения за безопасност уредът ще изключи захранването автоматично, ако е поставен на нестабилни или неравни повърхности или ако е случайно наклонен.

## ПОДДРЪЖКА

- Нагревателят с вентилатор се нуждае единствено от редовно външно почистване.
- Преди да почистите уреда, завъртете превключвателя на OFF (ИЗКЛЮЧЕН). Извадете щепсела от контакта и изчакайте, докато нагревателят с вентилатор се охлади напълно.
- Използвайте суха кърпа, за да избършете корпуса на нагревателя.
- Не използвайте почистващи препарати, абразивни течности за почистване или химикали (алкохол, бензин и др.), за да почистите уреда.

## ТЕХНИЧЕСКИ ДАННИ

Работно напрежение: 220-240V ~ 50-60Hz

Консумация на електроенергия: 1800-2000W



### Рециклиране

Тази маркировка означава, че този продукт не трябва да се изхвърля заедно с други битови отпадъци в държавите, за които е в сила Директива 2012/19/EU. За да се предотвратят отрицателните въздействия върху околната среда или човешкото здраве, породени от неконтролираното изхвърляне на отпадъци, трябва да предадете продукта за рециклиране, с което ще подпомогнете устойчивия модел на повторно използване на материалите. За да предадете използваното устройство за рециклиране, използвайте системите за връщане и събиране или се свържете с търговския представител, от когото сте закупили продукта. Търговските представители могат да предадат продукта за рециклиране, съобразено с опазването на околната среда.



# Продуктова информация съгласно европейския регламент (BG)

Доставчик: BAHAG AG  
 Gutenbergstr. 21  
 68167 Mannheim  
 GERMANY

Декларира, че продуктът детайлно представен по-долу:

## Информационни изисквания за електрически локални пространствени отоплители

Идентификатор(и) на модела: 24889290					
Позиция	Сим-вол	Стой-ност	Един.	Позиция	Един.
<b>Топлинна мощност</b>				<b>Тип на топлинната мощност, само за електрически складови локални пространствени отоплители (изберете един)</b>	
Номинална топлинна мощност	$P_{nom}$	1,9	kW	ръчно управление на топлинното натоварване, с вграден термостат	Не
Минимална отоплителна мощност (ориентировъчна)	$P_{min}$	0,0136	kW	ръчно управление на топлинното натоварване с обратна връзка за стайната температура и/или външната температура	Не
Максимална топлинна мощност	$P_{max,c}$	1,9	kW	електронно управление на топлинното натоварване с обратна връзка за стайната температура и/или външната температура	Не
<b>Спомагателна електрическа консумация</b>				подпомагано от вентилатор извеждане на топлината	Не
При номинална топлинна мощност	$e_{l,max}$	0	kW	<b>Тип на управлението на топлинната мощност/стайната температура (изберете едно)</b>	
При минимална топлинна мощност	$e_{l,min}$	0	kW	едностъпална топлинна мощност и без управление на стайната температура	Не
В режим на готовност	$e_{l,sv}$	0	kW	Две или повече ръчни стъпала, без управление на стайната температура	Не
				управление с механичен термостат на стайната температура	Да

				с електронно управление на стайната температура	Не
				електронно управление на стайната температура плюс дневен таймер	Не
				електронно управление на стайната температура плюс седмичен таймер	Не
				<b>Други опции на управлението (възможни са много избирания)</b>	
				управление на стайната температура, с детекция за присъствие	Не
				управление на стайната температура, с детекция на отворен прозорец	Не
				с опция дистанционно управление	Не
				с адаптивно управление на стартирането	Не
				с ограничаване на времето на работа	Не
				с датчик с черна крушка	Не
Детайли за контакт	BAHAG AG Gutenbergstr. 21 68167 Mannheim GERMANY				

Удовлетворява изискванията на директивите на Съвета:

РЕГЛАМЕНТ (ЕС) № 2015/1188 НА КОМИСИЯТА от 28 април 2015 година и за изменение на Регламент (ЕС) 2016/2282 за прилагане на Директива 2009/125 /ЕО на Европейския парламент и на Съвета по отношение на изискванията за екодизайн към местни пространствени отоплители

Относно информацията за потребителите за инсталиране, употреба и поддръжка на продукта, ОЕЕО информация, моля, проверте ръководството с инструкции предоставено с опаковката.

**Tento výrobek je vhodný pouze pro dobře izolované prostory nebo příležitostné použití.**

### **DŮLEŽITÉ POKYNY:**

Při používání elektrických zařízení je vždy důležité dodržovat základní bezpečnostní opatření. Je to z důvodu zamezení rizika vzniku požáru, zásahu elektrickým proudem, popálení a dalších poranění.

1. Přečtěte si a uložte tyto pokyny. Upozornění: obrázky v IM jsou pouze orientační.
2. Tento přístroj smí používat pouze děti starší 8 let věku a osoby se sníženými tělesnými, smyslovými nebo duševními schopnostmi nebo nedostatkem zkušeností a znalostí, jestliže je zajištěn dohled, a nebo byly poučeny o bezpečném používání přístroje a porozuměly nebezpečí, která jsou s používáním přístroje spojena.
3. Děti si nesmí s přístrojem hrát – toto není hračka.
4. Děti bez dohledu dospělé osoby nesmí přístroj čistit, ani provádět jeho údržbu.
5. Děti do 3 let je nutno stále sledovat.
6. Děti mezi 3 a 8 roky mohou zařízení pouze zapnout a vypnout, je-li nainstalováno a umístěno na vhodném místě a jsou pod dozorem a jsou poučeny o bezpečném používání a chápou nebezpečí vznikající při používání. Děti mezi 3 a 8 roky nesmí zapojovat, regulovat a čistit zařízení nebo provádět údržbu.
7. **UPOZORNĚNÍ – Některé díly zařízení se mohou velmi ohřát a způsobit popálení. To je zvláště důležité v přítomnosti dětí a nemocných osob.**
8. Pokud je přívodní kabel porušen, musí být výrobcem, jeho servisním pracovníkem, či podobným kvalifikovaným pracovníkem vyměněn, abyste se vyhnuly riziku úrazu.
9. Tento spotřebič je určen k použití v domácnosti a podobných aplikacích.

10. VÝSTRAHA: tento ohřívač není vybaven zařízením pro řízení pokojové teploty. Nepoužívejte ohřívač v malých prostorech, když jsou v ní osoby, protože může z důvodu malého prostoru dojít k jejich úrazu.
11. Z důvodu zabránění přehřátí, nezakrývejte topidlo.
12. Neprovádějte instalaci topného tělesa přímo pod elektrickou zásuvkou.
13. Nepoužívejte toto topné těleso v bezprostřední blízkosti van, sprch nebo plaveckých bazénů.
14. Po vyjmutí zařízení z obalu se ujistěte, že je zařízení v pořádku.
15. Zkontrolujte vaše síťové napětí, které musí odpovídat údajům na topném tělese.
16. Zkontrolujte pečlivě síťový kabel a konektor, zda nejsou poškozeny.
17. Před vypínáním zařízení se ujistěte, že je napětí odpojeno. Konektoru se nedotýkejte vlhkýma rukama.
18. Topné těleso nezakrývejte.
19. Do zařízení nesmí proniknout vlhkost ani prach. Nepoužívejte toto topné těleso v koupelnách nebo prádelnách. Skladujte ho na suchém místě.
20. Neumisťujte těleso na měkké podložky, jako je postel či gauč.
21. Děti si se zařízením nesmějí hrát nebo ho zapojovat. Zamezte přístupu dětí k obalům. Polyetylenové pytle mohou být nebezpečné.
22. Nepoužívejte prodlužovací kabely. Může dojít k požáru či přehřátí.
23. Pouze pro vnitřní použití.
24. Nenechávejte kabel volně viset (např. přes okraj stolu nebo počítač) nebo jej neumísťujte/nepokládejte pod pokrývky, koberce nebo v oblastech se zvýšeným provozem, kde lze o něj zakopnout nebo jej lze vytrhnout.
25. Abyste předešli úrazu elektrickým proudem, nikdy se nezapojujte nebo neodpojíte výrobek ze zásuvky mokřýma rukama.
26. Nikdy nevyvíjejte tlak na napájecí kabel, kde spoj s přístrojem, protože může roztřepit a zlomit.

27. Udržujte napájecí kabel a výrobek mimo horké plochy.
28. Nevkládejte do ohřívače žádné předměty, protože by mohly zapříčinit, poškození výrobku, požár nebo úraz elektrickým proudem.
29. Nezakrývejte topidlo utěrkami, ručníky nebo podobným pro jejich vysoušení nebo ohřátí.
30. Výrobek používejte v dobře větraných oblastech, během provozu se zahřívá, abyste předešli „popálení“ nedotýkejte se holou kůží horkých ploch, je-li dostupné, používejte rukojeť, když přemísťujete tento ohřívač, udržujte hořlavé materiály, jako čalounění nábytku, ložní prádlo, papír, oděvy a záclony alespoň 0,9 metru (3 stopy) na všech stranách od ohřívače.
31. Tento ohřívač používejte pouze dle pokynů v návodu, jiné používání není doporučeno výrobcem z důvodu možné příčiny osobního poranění, požáru nebo úrazu elektrinou.
32. Nepoužívejte přístroj s poškozeným kabelem nebo zástrčkou. Vraťte přístroj do nejbližší autorizované opravny k odzkoušení, opravě nebo elektrickému nebo mechanickému seřízení, pokud ohřívač selhal, upadl nebo je nějak poškozen.
33. Přístroj není vhodné používat s externím časovačem nebo odděleným systémem s dálkovým ovládním.
34. Ohřívací zařízení není vhodné pro montáž do vozidla nebo stroje.
35. Kryt rotoru se nesmí demontovat/otvírat pro čištění lopatek rotoru.
36. Toto zařízení není určeno na hraní.
37. Nevkládejte zařízení do vody.
38. Z důvodu zamezení rizika požáru a úrazu elektrickým proudem neprovádějte demontáž krytu.
39. Veškeré ostatní činnosti, kromě čištění a údržby zajišované uživatelem, musejí být prováděny v autorizovaném servisu.



40. Znamená „NEZAKRÝVAT“.

## POPIS DÍLŮ

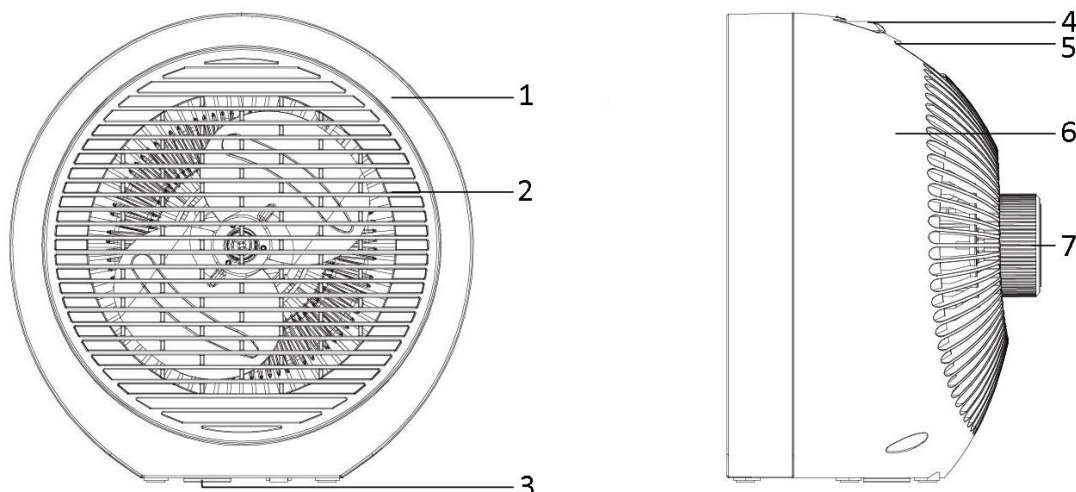

1. Přední kryt
2. Přední mřížka
3. Kolébkový přepínač
4. Přepínač Ohřev / Ventilace
5. Rukojeť
6. Zadní kryt
7. Regulační knoflík termostatu

**Nastavení vytápění:**

Poloha „0“ - VYPNUTO



–VENTILÁTOR

I = TEPLÝ VZDUCH - (emitováno nižší teplo)

II= TEPLÝ VZDUCH - (emitováno vyšší teplo)

**TERMOSTAT**

1. Otáčejte přepínačem, zvolte vyhovující volbu („“= pouze ventilátor, bez tepla/ „I“= emitováno nižší teplo/„II“= emitováno vyšší teplo).
2. Otočte spínačem termostatu ve směru hodinových ručiček do koncové polohy.
3. Po dosažení požadované teploty v místnosti otáčejte spínačem termostatu pomalu proti směru hodinových ručiček až do okamžiku, kdy uslyšíte cvaknutí a teplota je nastavena.
4. Zařízení bude automaticky udržovat nastavenou teplotu. Když teplota v místnosti poklesne pod nastavenou hodnotu zařízení se zapne, když vystoupí výše, tak se vypne.

**BEZPEČNOSTNÍ SYSTÉM**

- Toto zařízení je vybaveno bezpečnostním systémem, který zařízení automaticky vypíná v případě přehřátí.
- Pokud dojde k přehřátí, vypněte spotřebič, vytáhněte zástrčku ze zásuvky a nechte ho vychladnout po dobu alespoň 30 minut. Vložte zástrčku do zásuvky a zapněte ohřivač.
- Tento spotřebič je vybaven bezpečnostním zařízením v případě převržení. Má funkce ochrany při převržení. Z bezpečnostních důvodů spotřebič automaticky vypne napájení, pokud se ohřivač postaví na nestabilní či nerovné plochy, nebo pokud se převrátí.

## ÚDRŽBA

- Pravidelně je nutné pouze čistit pláš topidla.
- Před čištěním zařízení, stiskněte tlačítko VYP. Vytáhněte konektor ze zásuvky a vyčkejte, dokud topidlo nevychladne.
- Pláš zařízení otírejte vlhkým hadříkem.
- Nepoužívejte na čištění žádné čisticí prostředky, abrazivní látky či chemikálie (láh, benzín).

## TECHNICKÉ ÚDAJE

Provozní napětí: 220-240V ~ 50-60Hz

Příkon: 1800-2000W



### Recyklace

Tato značka znamená, že se tento výrobek dle 2012/19/EU nesmí likvidovat v běžném komunálním odpadu. Aby se zabránilo možnému znečištění životního prostředí nebo zranění osob nekontrolovanou likvidací, recyklujte výrobek zodpovědně k podpoře opětovného využití hmotných zdrojů. Pro vrácení vašeho použitého zařízení, prosím použijte vratné a sběrné systémy nebo kontaktujte obchodníka, kde jste výrobek zakoupili. Mohou přijmout tento výrobek pro recyklaci, která je šetrná k životnímu prostředí.

# ERP informace (CZ)

Dodavatel: BAHAG AG  
 Gutenbergstr. 21  
 68167 Mannheim  
 GERMANY

Deklarujeme, že níže uvedený produkt:

## Požadavky na informace pro elektrické lokální ohřivače

Identifikátor(y) modelu: 24889290					
Položka	Symbol	Hodnota	Přístroj	Položka	Přístroj
<b>Tepelný výkon</b>				<b>Typ tepelného příkonu, pouze pro elektrické lokální ohřivače (vyberte jeden)</b>	
Jmenovitý tepelný výkon	$P_{nom}$	1,9	kW	Ruční ovládání tepla, s integrovaným termostatem	Ne
Minimální tepelný výkon (orientační)	$P_{min}$	0,0136	kW	Ruční ovládání tepla se zpětnou vazbou pokojové a / nebo venkovní teploty	Ne
Maximální trvalý tepelný výkon	$P_{max,c}$	1,9	kW	elektronické ovládání tepla se zpětnou vazbou pokojové a / nebo venkovní teploty	Ne
<b>Dodatečná spotřeba elektrické energie</b>				ventilátorem podporovaný tepelný výstup	Ne
Při jmenovitém tepelném výkonu	$e_{lmax}$	0	kW	<b>Typ tepelného výkonu / regulace pokojové teploty (vyberte jeden)</b>	
Při minimálním tepelném výkonu	$e_{lmin}$	0	kW	Jednostupňový tepelný výstup a bez regulace pokojové teploty	Ne
V pohotovostním režimu	$e_{lsb}$	0	kW	Dva nebo více manuálních stupňů, bez regulace pokojové teploty	Ne
				S mechanickým termostatickým regulátorem pokojové teploty	Ano
				S elektronickou regulací pokojové teploty	Ne
				Elektronická regulace pokojové teploty plus denní časovač	Ne
				Elektronická regulace pokojové teploty plus týdenní časovač	Ne
				<b>Další možnosti ovládání (možných je několik možností)</b>	
				Regulace pokojové teploty s detekcí přítomnosti	Ne
				Regulace pokojové teploty s detekcí otevřeného okna	Ne



				S možností dálkového ovládání	Ne
				S adaptivním řízením startu	Ne
				S omezením pracovní doby	Ne
				S černým čidlem	Ne
Kontaktní údaje	BAHAG AG Gutenbergstr. 21 68167 Mannheim GERMANY				

Splňuje požadavky směrnic Rady:

NAŘÍZENÍ KOMISE (EU) č. 2015/1188 ze dne 28. dubna 2015, kterým se mění NAŘÍZENÍ KOMISE (EU) 2016/2282 a kterým se provádí směrnice 2009/125/ES Evropského parlamentu a Rady o požadavcích na ekodesign lokálních ohříváčů

Pokud jde o informování spotřebitelů o tom, jak instalovat, používat a udržovat výrobek a informace o OEEZ, viz návod k obsluze dodaný s balením.

**Dette produkt er kun egnet til brug i velisoleret rum eller til lejlighedsvis brug.**

### **VIGTIGE ANVISNINGER:**

Ved brug af elektriske enheder skal visse grundlæggende forholdsregler altid træffes for at reducere risikoen for brand, elektrisk stød, forbrænding og andre former for tilskadekomst.

1. Læs og gem disse anvisninger. Bemærk: Billederne i brugsanvisningen er kun vejledende.
2. Dette apparat kan bruges af børn fra 8 år og op samt personer med nedsatte fysiske, sansemæssige eller mentale kapaciteter eller med mangel på erfaring og kendskab, hvis de har været under opsyn eller har modtaget vejledning i apparatets sikre brug og forstår de dertilhørende farer.
3. Børn må ikke leget med apparatet.
4. Rengøring og bruger-vedligeholdelse må ikke udføres af børn uden opsyn.
5. Børn under 3 år må ikke komme i nærheden af apparatet, med mindre det sker under konstant opsyn.
6. Børn på mellem 3 og 8 år må kun tænde/slukke for apparatet, hvis dette er installeret i den foreskrevne brugsposition, og samme børn er under opsyn eller er blevet instrueret i, hvordan man benytter apparatet på sikker vis og har forstået de potentielle faremomenter. Børn på mellem 3 og 8 år må ikke isætte stikket i kontakten, regulere eller rengøre apparatet og ej heller udføre brugervedligeholdelse.
7. **PÅ PÅ — Nogle af dette produkts komponenter kan blive meget varme og give forbrændinger. Man skal være særligt agtpågivende i nærvær af børn og sårbare personer.**

8. Hvis strømkablet er beskadiget, skal den udskiftes af fabrikanten, dennes servicetekniker eller tilsvarende kvalificeret person for at undgå en fare.
9. Dette apparat er beregnet til brug i husholdninger og andre lignende steder.
10. ADVARSEL: Dette varmeapparat er ikke udstyret med en enhed, der kan styre temperaturen i et lokale. Dette varmeapparat må ikke bruges på små værelser med personer, der ikke selv er i stand til at forlade værelset, medmindre de er under konstant opsyn.
11. Varmeblæseren må ikke tildækkes, så den overophedes.
12. Varmeblæseren må ikke placeres direkte under en stikkontakt.
13. Brug ikke varmelegemet i umiddelbar nærhed af badekar, brusere eller swimmingpools.
14. Kontroller, at produktet er i orden, når du tager det ud af emballagen.
15. Kontroller din netspænding; den skal svare til specifikationen på varmeblæseren.
16. Kontroller omhyggeligt før brug, at strømledning og stik ikke er beskadiget.
17. Sluk for strømmen, før du trækker varmeblæserens stik ud. Rør ikke ved stikket med våde hænder.
18. Tildæk ikke varmeblæseren.
19. Lad ikke fugt og støv trænge ind i enheden. Brug ikke varmeblæseren i baderum eller vaskerier. Opbevar enheden tørt.
20. Placer ikke varmeblæseren på bløde overflader såsom senge eller sofaer.
21. Børn må ikke lege med varmeblæseren eller slutte den til strøm. Opbevar emballagen utilgængeligt for børn. Polyethylenposer kan være farlige.
22. Undgå at bruge ekstraledninger, da disse kan udgøre en brandfare pga. overophedning.
23. Kun til indendørs brug.

24. Det er ikke tilladt at bukke elledningen (fx over kanten på et bord eller en disk) eller anbringe/trække elledningen under tæpper, løbere eller i meget befærdede områder, hvor personer kan snuble over den eller trække i den.
25. Produktets ledning må ikke isættes/udtages i/af stikkontakten med våde hænder.
26. Elledningen må ikke udsættes for belastninger ved forbindelsesstedet til produktet, da man risikerer, at elledningen flosser eller knækker.
27. Elledningen og produktet må aldrig komme kontakt med opvarmede overflader.
28. Der må ikke indsættes genstande i varmeapparatet, da dette kan medføre elektrisk stød, brand eller produktskader.
29. Dette produkt må ikke anvendes til at tørre eller opvarme tøj, sko, rør eller andre genstande.
30. Produktet skal anvendes i et godt ventileret område; dette varmeapparat er meget varmt i brug; for at undgå forbrændinger skal man undlade at røre ved varme overflader med bar hud; brug evt. håndtaget (hvis dette medfølger) til flytning af varmeapparatet; brændbare materialer såsom puder, sengetøj, papir, tøj og gardiner skal holdes mindst 0,9 m fra alle varmeapparatets sider.
31. Dette varmeapparat må kun anvendes som beskrevet i brugsanvisning; enhver anden anvendelse frarådes af producenten og kan forårsage brand, elektrisk stød eller personskader.
32. Varmeapparatet må ikke betjenes med beskadiget ledning eller stik. Hvis varmeapparatet har svigtet eller er blevet tabt eller beskadiget på nogen måde, skal det indleveres på et serviceværksted til undersøgelse, elektrisk eller mekanisk justering eller reparation.
33. Maskinen bør ikke betjenes ved hjælp af en ekstern tidsindstillingskontakt eller ved hjælp af et separat system med fjernbetjening.

34. Dette varmeapparat er ikke egnet til indbygning i køretøjer og maskiner.
35. Rotorskærmen må ikke afmonteres/åbnes i forbindelse med rengøring af rotorknivene.
36. Denne enhed er ikke legetøj.
37. Nedsænk ikke enheden i vand.
38. Fjern ikke kabinettet; det kan forårsage brand eller elektrisk stød.
39. Andre former for service end rengøring og brugervedligeholdelse skal altid udføres af en autoriseret servicerepræsentant.

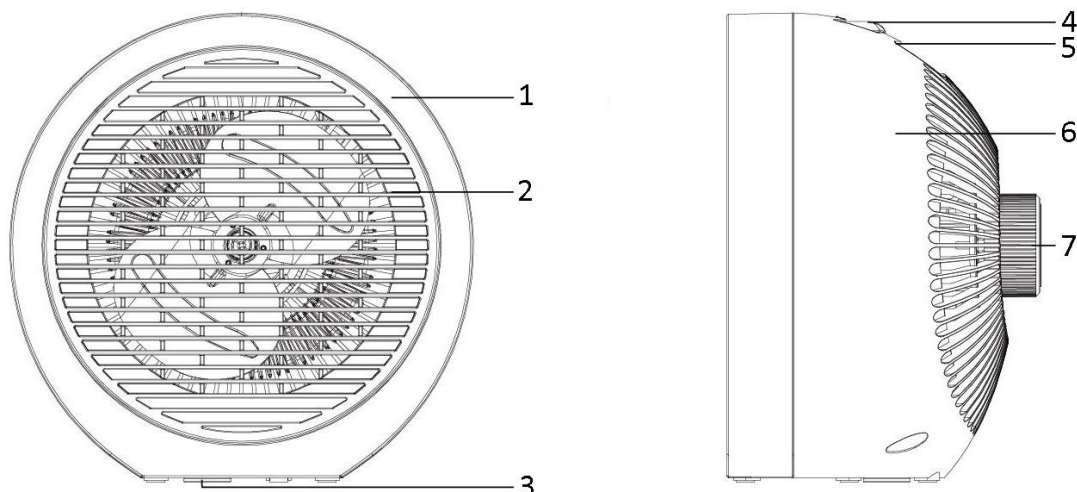

40. Betyder "OVERDÆK IKKE".

**BESKRIVELSE AF KOMPONENTER**

1. Forreste dæksel
2. Frontgitter
3. Vippe-omskifter
4. Kontakt for valg af varme/ventilation
5. Håndtag
6. Bagerste dæksel
7. Knap til termostatstyring

**Varmeindstilling:**

“0” – OFF (=SLUKKET)



– VENTILATOR

I = VARM LUFT (lav varmeeffekt)

II = VARM LUFT (høj varmeeffekt)

**TERMOSTAT**

1. Drej kontakten for at vælge den passende indstilling (“” = kun ventilator, ingen varme/ “I” = lav varmeeffekt/”II” = høj varmeeffekt).
2. Drej termostatknapen med uret til maksimum indstilling.
3. Drej langsom termostatknapen mod uret, når rumtemperaturen er som ønsket, til der lyder en kliklyd; dette er indstillingstemperaturen.
4. Enheden opretholder automatisk den indstillede temperatur. Den tændes, når rumtemperaturen ligger under denne indstilling, og slukkes, hvis den ligger over.

**SIKKERHEDSSYSTEM**

- Enheden har et sikkerhedssystem, som automatisk slukker enheden, hvis den overophedes.
- Hvis der forekommer overophedning, slukkes for apparatet. Tag stikket ud, og lad apparatet køle af i mindst en halv time. Sæt stikket i igen, og tænd varmeapparatet.
- Dette varmeapparat har en vippebeskyttelsesanordning. Det har vippebeskyttelsesfunktioner, som automatisk afbryder strømmen. Af sikkerhedsårsager afbryder produktet automatisk strømmen, hvis det anbringes på ustabile eller ujævne overflader, eller hvis det vippes ved et uheld.

## VEDLIGEHOELDELSE

- Denne varmeblæser skal blot gøres ren på ydersiden med jævne mellemrum.
- Drej kontakten til OFF, før enheden rengøres. Tag stikket ud af stikkontakten, og vent, til varmeblæseren er kølet af.
- Tør kabinettet af med en fugtig klud.
- Brug ikke rengøringsmidler, flydende skurepulver eller kemikalier (alkohol, benzin etc.) til rengøring af enheden.

## TEKNISKE DATA

Driftsspænding: 220-240V ~ 50-60Hz

Strøm: 1800-2000W



### Genbrug

Dette symbol indikerer, at dette produkt ikke må bortskaffes som husholdningsaffald i hele EU (2012/19/EU). For at forebygge evt. skader på miljøet eller menneskers sundhed som følge af ukontrolleret bortskaffelse af affald, skal det genbruges ansvarligt med henblik på bæredygtig genanvendelse af materialeressourcer. Til returnering af den brugte enhed skal man benytte retur- og indsamlingssystemerne eller kontakte den forhandler, hvor produktet blev købt. De kan modtage dette produkt med henblik på miljømæssig sikker genbrug.

# ERP-oplysninger (DK)

Leverandør: BAHAG AG  
 Gutenbergstr. 21  
 68167 Mannheim  
 GERMANY

Erklærer hermed, at produktet nedenfor:

## Oplysningskrav for elektriske lokale rumopvarmere

Modelidentifikator: 24889290					
Produkt	Symbol	Værdi	Enhed	Propdukt	Enhed
<b>Opvarmningseffekt</b>				<b>Type af varmeindgang, kun til elektriske lokale rumopvarmere (vælg en)</b>	
Nominel opvarmningseffekt	$P_{nom}$	1,9	kW	manuel varmestyring, med integreret termostat	Nej
Minimum varmeydelse (vejledende)	$P_{min}$	0,0136	kW	manuel varmestyring med rum og/eller udendørs temperaturfeedback	Nej
Maksimal løbende opvarmningseffekt	$P_{max,c}$	1,9	kW	elektronisk varmestyring med rum og/eller udendørs temperaturfeedback	Nej
<b>Supplerende elforbrug</b>				ventilatorstøttet opvarmningseffekt	Nej
Ved nominel opvarmningseffekt	$e_{lmax}$	0	kW	<b>Type af opvarmningseffekt /rumtemperaturstyring (vælg en)</b>	
Ved minimum opvarmningseffekt	$e_{lmin}$	0	kW	enkelt fase opvarmningseffekt og ingen rumtemperaturstyring	Nej
På standby	$e_{lsb}$	0	kW	To eller flere manuelle faser, ingen rumtemperaturstyring	Nej
				med rumtemperaturstyring med mekanisk termostat	Ja
				med elektronisk rumtemperaturstyring	Nej
				elektronisk rumtemperaturstyring plus dagstimer	Nej
				elektronisk rumtemperaturstyring plus ugetimer	Nej



				<b>Andre indstillinger (flere valgmuligheder)</b>	
				rumtemperaturstyring, med registrering af ens tilstedeværelse	Nej
				rumtemperaturstyring, med registrering af åbne vinduer	Nej
				med afstandsstyringsfunktion	Nej
				med adaptiv startstyring	Nej
				med begrænsning af driftstid	Nej
				med sort pære-sensor	Nej
Kontaktoplysninger	BAHAG AG Gutenbergstr. 21 68167 Mannheim GERMANY				

Opfylder kravene i rådets direktiver:

KOMMISSIONENS FORORDNING (EU) nr. 2015/1188 fra d. 28 april 2015 og ændring af KOMMISSIONENS FORORDNING (EU) 2016/2282 med implementering af Europa-Parlamentets direktiv 2009/125/EF og rådets krav til miljøvenligt design for lokale rumopvarmere

Med hensyn til oplysninger til forbrugerne om, hvordan man installerer, bruger og vedligeholder produktet, samt WEEE-oplysningerne, bedes du venligst se brugervejledningen, der følger med produktet.

**Este producto solo es adecuado para espacios bien aislados o para un uso ocasional.**

## **INSTRUCCIONES IMPORTANTES**

Al utilizar aparatos eléctricos deben observarse siempre una serie de precauciones básicas para reducir el riesgo de incendios, sacudidas eléctricas, quemaduras y otras lesiones.

1. Lea y guarde estas instrucciones. Atención: las imágenes del manual de instrucciones son apenas una referencia.
2. Este aparato puede ser utilizado por niños de 8 o más años de edad y personas con capacidades físicas, sensoriales o mentales reducidas o falta de experiencia y conocimientos si reciben supervisión o instrucciones sobre el uso del aparato de forma segura y comprenden los riesgos que implica.
3. Los niños no deben jugar con el aparato.
4. La limpieza y el mantenimiento por parte del usuario no deben ser realizados por niños sin supervisión.
5. Los niños de menos 3 3 años deben mantenerse alejados a menos que estén continuamente bajo supervisión.
6. Los niños de entre 3 y 8 años solo podrán apagar y encender el aparato siempre que esté colocado o instalado en su posición de funcionamiento normal y se les hayan dado instrucciones sobre cómo usar el aparato de forma segura y comprendan los riesgos asociados. Los niños de entre 3 y 8 años no deberán enchufar, regular, limpiar ni realizar el mantenimiento del aparato.
7. **ATENCIÓN: Algunas piezas de este producto pueden calentarse mucho y provocar quemaduras. Debe prestarse una atención especial a los niños y las personas vulnerables que estén presentes.**

8. Si el cable de alimentación está dañado, debe ser reemplazado por el fabricante, su agente de servicio o personas similarmente calificadas para evitar riesgos.
9. Este aparato ha sido concebido solo para uso doméstico y similares.
10. **ADVERTENCIA:** Este calefactor no está equipado con ningún dispositivo para controlar la temperatura de la habitación. No use el calefactor en habitaciones pequeñas cuando estén ocupadas por personas incapaces de abandonar la habitación por su propio pie, a no ser que cuenten con supervisión continua.
11. No cubra el termoventilador para evitar sobrecalentamiento.
12. El calentador no debe posicionarse directamente bajo una toma de corriente.
13. No utilice este radiador en las inmediaciones de una bañera, ducha o piscina.
14. Una vez extraído el producto del envase asegúrese de que esté en buenas condiciones.
15. Compruebe el voltaje de su red, debe coincidir con las especificaciones de este calentador.
16. Controle con atención el cable de alimentación y el enchufe antes del uso para asegurarse de que no estén deteriorados.
17. Antes de desenchufar el calentador asegúrese de que esté desconectado. No toque el enchufe con las manos mojadas.
18. No cubra el calentador.
19. No permita que humedad y polvo entren en el aparato. No use este calentador en baños o lavaderos. Almacénelo en lugares secos.
20. No ponga el calentador sobre superficies blandas como camas o sofás.
21. Los niños no deben jugar con el calentador o enchufarlo. Mantenga alejados a los niños del envase. Las bolsas de polietileno pueden ser peligrosas.

22. Evite utilizar cables alargadores, ya que pueden causar riesgo de incendio por sobrecalentamiento.
23. Sólo para uso en interiores.
24. No deje que el cable de alimentación cuelgue (por ejemplo, por el borde de una mesa o encimera) ni lo coloque/pase bajo alfombras, moqueta, ni en lugares de paso en el que pueda ser causa de tropiezos o se pueda tirar de él.
25. No enchufe ni desenchufe el producto de la toma eléctrica con las manos mojadas.
26. Evite que el cable de alimentación esté demasiado tirando cuando conecte el producto ya que el cable de alimentación podría desgarrarse y romperse.
27. Mantenga el cable de alimentación y el producto lejos de superficies calientes.
28. No inserte ningún otro objeto en la estufa, ya que podría causar una descarga eléctrica, incendio o daños en el producto.
29. No utilice este producto para secar o calentar ropa, zapatos, tuberías o cualquier otro artículo.
30. Utilice el producto en un área bien ventilada, ya que la unidad se calienta cuando está en uso. Para evitar quemaduras, no deje que la piel entre en contacto con superficies calientes, y utilice el mango, cuando proceda, si desea mover la unidad. Mantenga los materiales inflamables, tales como almohadas, muebles, ropa de cama, papeles, ropa y cortinas al menos 1 metro de todos los lados de la estufa.
31. Use esta estufa sólo como se describe en el manual; cualquier otro uso no recomendado por el fabricante podría causar incendios, descargas eléctricas o lesiones personales.
32. No utilice la estufa con un cable o enchufe dañados. Si la unidad se avería, ha caído o está dañada de cualquier forma, lleve el producto a un centro de servicio autorizado para proceder a su revisión, ajuste eléctrico o mecánico o repararlo.

33. No controle el funcionamiento del aparato mediante un interruptor con temporizador externo o un sistema independiente con control remoto.
34. Este dispositivo calefactor no es adecuado para su montaje en vehículos ni en maquinaria.
35. La cubierta del rotor no se desmontará/abrirá para limpiar las cuchillas del rotor.
36. Este aparato no es un juguete.
37. No sumerja el aparato en agua.
38. No retire la carcasa para evitar riesgo de incendio o sacudida eléctrica.
39. Todo tipo de mantenimiento, exceptuando la limpieza y el mantenimiento a realizar por el usuario, debe ser realizado exclusivamente por un representante de servicio autorizado.



40. Significa "NO CUBRIR".

## DESCRIPCIÓN DE LOS COMPONENTES

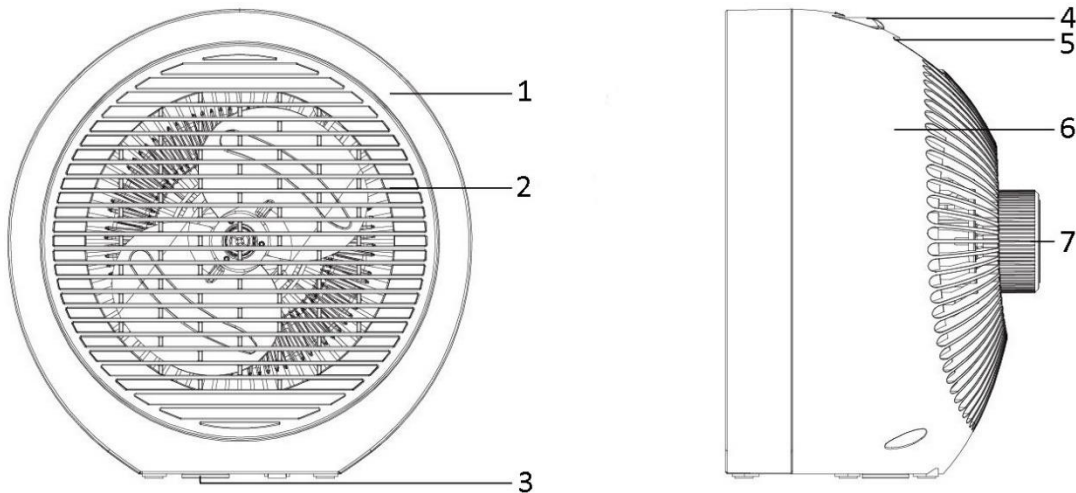

1. Cubierta frontal
2. Rejilla frontal
3. Interruptor de protección antivuelco
4. Interruptor de selección de calor / ventilación
5. Asa
6. Cubierta trasera
7. Mando de control del termostato

## AJUSTE DEL CALOR

Posición "0" – OFF (apagado)



– VENTILADOR

I = AIRE CALIENTE (baja emisión de calor)

II = AIRE CALIENTE (alta emisión de calor)

## TERMOSTATO

1. Gire el interruptor para seleccionar la opción adecuada ("▲▲▲" = sólo ventilador, aire frío/ "I" = baja emisión de calor/"II" = alta emisión de calor).
2. Gire el mando del termostato en sentido de las agujas del reloj a la posición máx.
3. Una vez que la temperatura ambiente haya alcanzado el valor deseado, gire lentamente el mando del termostato en sentido contrario a las agujas del reloj hasta que oiga un "clic", ésta es la temperatura de ajuste.
4. El aparato mantendrá automáticamente la temperatura ajustada. Se conectará cuando la temperatura ambiente sea inferior al ajuste y se desconectará cuando sea superior.

## SISTEMA DE SEGURIDAD

- El aparato dispone de un sistema de seguridad que lo desconecta automáticamente si se sobrecalienta.
- Si ocurre un sobrecalentamiento, extraiga el enchufe de la toma de corriente, desconecte el aparato pulsando los botones y déjelo enfriar durante al menos 30 minutos. Enchufe y conecte el calentador.
- Este aparato está equipado con un dispositivo de seguridad antipendientes. Cuenta con funciones de protección contra la inclinación. Por motivos de seguridad, el aparato se apagará automáticamente si accidentalmente se coloca en una superficie irregular o inclinada.

## MANTENIMIENTO

- El termoventilador sólo requiere una limpieza regular en el exterior.
- Antes de la limpieza ponga el interruptor en posición de desconectado. Extraiga el enchufe de la toma de corriente y espere a que el termoventilador se enfríe.
- Utilice un paño húmedo para limpiar la carcasa.
- No utilice detergentes, líquidos limpiadores abrasivos o productos químicos (alcohol, gasolina, etc.) para limpiar el aparato.

## DATOS TÉCNICOS

Voltaje de operaciones: 220-240V ~ 50-60Hz

Consumo de poder: 1800-2000W



### Recycling

Este marcado indica que este producto no debe desecharse con otros residuos domésticos según la 2012/19/UE. Para evitar posibles daños al medioambiente o a la salud humana derivados de la eliminación descontrolada de residuos, recicle de manera responsable para promover la reutilización sostenible de los recursos materiales. Para devolver su aparato usado, utilice los sistemas de devolución y recogida o contacte con el minorista al que compró el producto. Ellos pueden enviar este producto para su reciclaje medioambientalmente seguro.

# Información ERP (ES)

Proveedor: BAHAG AG  
 Gutenbergstr. 21  
 68167 Mannheim  
 GERMANY

Hace esta declaración sobre el producto cuyos datos figuran a continuación:

## Información requerida para los calefactores eléctricos de ambientes locales

Identificador(es) de modelo: 24889290					
Elemento	Símbolo	Valor	Unidad	Elemento	Unidad
<b>Potencia calorífica</b>				<b>Tipo de consumo calorífico, solo para calefactores eléctricos, acumuladores de calor, calefactores para espacios locales (elija uno)</b>	
Potencia calorífica nominal	P <sub>nom</sub>	1,9	kW	control manual de la carga de calor, con termostato incorporado	No
Potencia calorífica mínima (orientativo)	P <sub>min</sub>	0,0136	kW	control manual de la carga de calor e indicación de las temperaturas interior y exterior	No
Potencia calorífica constante máxima	P <sub>max,c</sub>	1,9	kW	Control electrónico de carga de calor e indicación de las temperaturas de interior y de exterior	No
<b>Consumo auxiliar de electricidad</b>				Potencia calorífica asistida por ventilador	No
A la potencia calorífica nominal	e <sub>lmax</sub>	0	kW	<b>Tipo de potencia calorífica/control de la temperatura ambiente (elegir uno)</b>	
A la potencia calorífica mínima	e <sub>lmin</sub>	0	kW	potencia calorífica de fase única y sin control de la temperatura	No
In standby mode	e <sub>lsb</sub>	0	kW	dos o más fases manuales y sin control de la temperatura	No
				con control de la temperatura ambiente por termostato mecánico	Sí
				con control electrónico de la temperatura ambiente	No
				Control electrónico de la temperatura ambiente y temporizador diurno	No
				Control electrónico de la temperatura ambiente y temporizador semanal	No



				<b>Otras opciones de control (se pueden seleccionar varias opciones)</b>	
				control de la temperatura ambiente, detección de presencia	No
				control de la temperatura ambiente, con detección de ventana abierta	No
				con opción de control a distancia	No
				con control de encendido adaptativo	No
				con límite de tiempo de funcionamiento	No
				sensor con luz negra	No
Datos de contacto	BAHAG AG Gutenbergstr. 21 68167 Mannheim GERMANY				

Cumple las exigencias de las Directivas Comunitarias:

REGLAMENTO DE LA COMISIÓN (UE) Nº 2015/1188 de 28 de abril del 2015 y REGLAMENTO DE LA COMISIÓN para modificación (UE) 2016/2282 que implementa la Directiva 2009/125/CE del Parlamento Europeo y del Consejo Europeo por lo que respecta a las exigencias de diseño ecológico para calefactores en espacios locales

Por lo que respecta a la información al consumidor sobre cómo instalar, usar y mantener el producto e información sobre WEEE, consulte el manual de instrucciones que se incluye con el embalaje.

**See toode sobib kasutamiseks üksnes hästi isoleeritud kohtades ja üksikjuhtudel.**

## **OLULISED JUHISED**

Elektritööriistade kasutamisel tuleb alati järgida üldisi ohutusnõudeid, et vähendada tulekahjust ja elektrilöögist ning põletusest tingitud ohtu ning muid kehavigastusi.

1. Lugege läbi ja salvestage need juhised. Tähelepanu: kasutusjuhendis esitatud joonised on ainult abimaterjaliks.
2. Konditsioneeri tohib kasutada alates 8. eluaastast; need, kellel on piiratud füüsilised, sensoorsed või vaimsed võimed ja kellel puuduvad kasutuskogemused ning väljaõpe, tohivad seda kasutada siis, kui nad on kasutamise ajal ohutuse eest vastutava isiku järelvalve või juhendamise all ja saavad aru konditsioneeri kasutamisega seotud ohtudest.
3. Lapsed ei tohi selle seadmega mängida.
4. Lastel ei ole lubatud konditsioneeri ilma järelvalveta puhastada.
5. Kui alla 3-aastased lapsed ei ole järelevalve all, hoidke nad seadmest eemal.
6. Lapsed vanuses 3 kuni 8 aastat tohivad sisse ja välja lülitada seadet, mis on paigaldatud ja ühendatud tavaasendisse ning järelevalve all ja juhendamisel, mille käigus nad saavad aru seadme ohutusnõuetest ja võimalikest ohtudest. Lapsed vanuses 3 kuni 8 aastat ei tohi seadet pistikupessa ühendada, reguleerida ja puhastada ega teha mingeid kasutaja poolt tehtavaid hooldustöid.
7. **ETTEVAATUST! Mõned selle seadme osad võivad kuumeneda kõrge temperatuurini ja põhjustada seetõttu põletusi. Erilist tähelepanu tuleb osutada lastele ja tundlikele inimestele.**

8. Kui toitejuhe on vigastatud, siis tuleb see lasta asendada tootja, tema hooldusettevõtte või mõne pädeva töötaja poolt, et ohtu vältida.
9. See seade on mõeldud kasutamiseks kodumajapidamistes ja teistel sarnastel rakendusalaadel.
10. HOIATUS: Sellel radiaatoril pole temperatuuri reguleerimise seadet. Ärge kasutage seda seadet väikestes tubades, kus elavad isikud, kes ei suuda iseseisvalt ruumist lahkuda, kui pole võimalik tagada pidevat järelvalvet.
11. Ülekuumenemise vältimiseks ärge katke soojapuhurit kinni.
12. Soojapuhurit ei tohi paigaldada vahetult toitepistikuga alla.
13. Ärge kasutage kiirgurit vanni, duši või ujumisbasseini vahetus läheduses.
14. Pärast pakendist väljavõtmist kontrollige, et seade on heas korras.
15. Kontrollige oma toitevõrgu pinget, see peab vastama soojapuhuri andmetele.
16. Enne kasutamist kontrollige toitejuhet ja pistikut üle ja veenduge, et need ei ole vigastatud.
17. Enne pistiku väljavõtmist veenduge, et soojapuhur on välja lülitatud. Ärge puudutage pistikut märgade kätega.
18. Ärge katke soojapuhurit kinni.
19. Ärge laske niiskusel ja tolmul soojapuhurisse sisse sattuda. Ärge kasutage soojapuhurit vannitoas või pesulas. Hoidke soojapuhurit kuivas kohas.
20. Ärge paigutage soojapuhurit pehmetele pindadele, näiteks voodile või diivanile.
21. Ärge laske lastel seadmega mängida ega pistikut pistikupessa panna. Ärge andke lastele pakendit mängimiseks. Kilekotid võivad olla ohtlikud.
22. Vältige pikendusjuhtmete kasutamist, sest need võivad ülekuumenemise tõttu põhjustada tulekahju.
23. Kasutage ainult ruumis.

24. Ärge laske toitejuhtmel rippuda (nt. üle laua või leti serva) ega juhtige juhete riiete või vaiba alt läbi ega paigutage seda liikumisteedele, kus see võib takerduda ja tõmbe alla sattuda.
25. Ärge pange pistikut pistikupessa või võtke seda välja märgade kätega.
26. Kui seade on vooluvõrku ühendatud, ärge rakendage toitejuhtmele mingit mehaanilist pinget, sest juhe võib katkeda.
27. Hoidke toitejuhe ja kõikvõimalikud esemed kuumadest pindadest eemal.
28. Ärge laske mingeid esemeid soojapuhurisse kukkuda, sest see võib põhjustada elektrilööki, tulekahju või soojapuhuri vigastumise.
29. Ärge kasutage soojapuhurit riiete, jalanõude, torustike ega mingite esemete kuivatamiseks või kuumutamiseks.
30. Soojapuhurit tohib kasutada hästiventileeritud kohtades. Töötamisel soojapuhur kuumeneb, seetõttu tuleb põletuste vältimiseks täita järgmisi nõudeid: ärge puudutage kuumasid pindu paljaste kätega; tõstmiseks võtke kinni käepidemest; hoidke süttivad materjalid, näiteks mööblipadjad, voodiriided, paber, riietusesemed ja kardinaid vähemalt 3 jala (0,9 meetrit) kaugusel.
31. Soojapuhurit tohib kasutada vaid käesolevas kasutusjuhendis kirjeldatud viisil, igasugune muu kasutamine võib põhjustada tulekahju, elektrilööki või kehavigastusi.
32. Ärge kasutage soojapuhurit, mille juhe või pistik on vigastatud. Tõrke korral või siis, kui soojapuhur on maha kukkunud või mingil moel vigastatud, andke see hooldusettevõttesse ülekontrollimiseks ja elektriliseks või mehaaniliseks reguleerimiseks ning remondiks.
33. Seadet ei tohi kasutada välise lülitustaimeriga või eraldiseisva kaugjuhtimissüsteemiga.
34. Kütteseade ei ole ette nähtud paigaldamiseks sõidukitele ja masinatele.

35. Rootori kaitset ei tohi lahti võtta/avada, et rootori labasid puhastada.
36. Soojapuhur ei ole mänguasi.
37. Ärge laske soojapuhurit vette.
38. Et vältida tulekahju või elektrilöögi ohtu, ärge võtke selle korpust lahti.
39. Igasugune teenindus, välja arvatud puhastamine ja kasutajapoolne hooldamine tuleb lasta teha volitatud hooldusettevõttes.

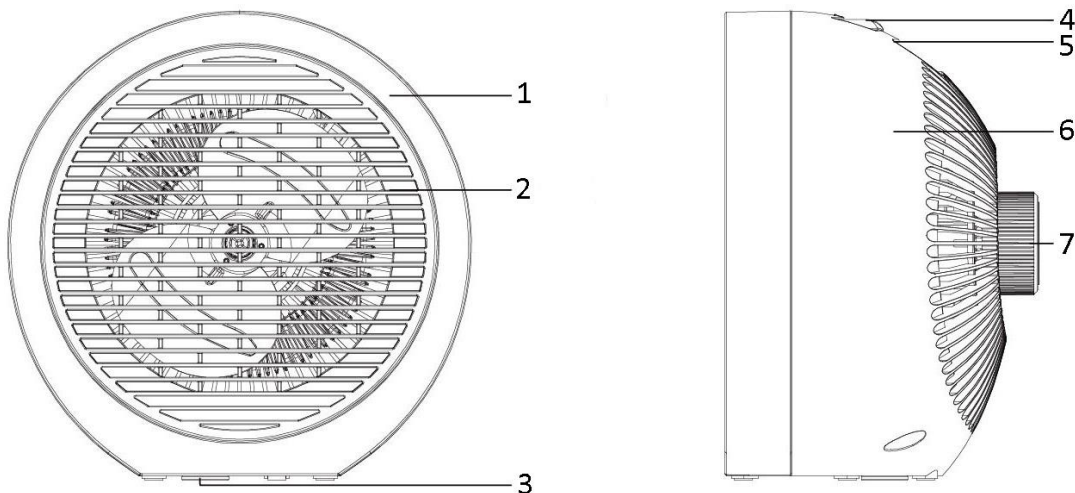

40. Tähendab: "ÄRGE KATKE KINNI".

**OSADE KIRJELDUS**

1. Eesmine kate
2. Eesmine võre
3. Kallutusvastane lüliti
4. Soojendamise / ventileerimise valimise lüliti
5. Käepide
6. Tagumine kate
7. Termostaadi reguleerimise nupp

**TEMPERATUURI SEADISTAMINE**

“0”asend – VÄLJAS



– VENTILAATOR

I = SOE ÕHK (madal küttevõog)

II = SOE ÕHK (kõrge küttevõog)

**TERMOSTAAT**

1. Soovitava sätte valimiseks keerake nuppu (“▲▲▲”= töötab ainult ventilaator, küte puudub / “I”= madal küttevõimsus / “II”= kõrge küttevõimsus).
2. Keerake termostaadi nuppu päripäeva kuni see on piirasendis.
3. Kui ruumi soovitud temperatuur on saavutatud, pöörake termostaadi nuppu aeglaselt vastupäeva kuni on kuulda klõpsatust–sellega on temperatuur seadistatud.
4. Soojapuhur hoiab seadistatud temperatuuri automaatselt. Soojapuhur lülitub sisse kui ruumi temperatuur langeb alla seadistatud temperatuuritaset ja lülitub välja kui temperatuur tõuseb üle seadistatud temperatuuritaseme.

**OHUTUSSÜSTEEM**

- Soojapuhuril on ohutussüsteem, mis lülitab soojapuhuri ülekuumenemise korral välja.
- Ülekuumenemise korral lülitage seade välja, eemaldage pistik pistikupesast ja laske seadmel vähemalt 30 minutit jahtuda. Ühendage pistik pistikupesasse ja lülitage radiaator sisse.
- Seadmel on kaldasendi eest kaitsmise ohutusseadis. Sellel on ümbermineku puhul rakenduv kaitsefunktsioon. Kui seade on paigutatud ebapüsivale või ebatasasele pinnale või läheb ootamatult ümber, siis lülitub see ohutuse tagamiseks automaatselt välja.

## HOOLDUS

- Soojapuhuri välispindasid tuleb regulaarselt puhastada.
- Enne soojapuhuri puhastamist seadke lüliti asendisse OFF. Võtke pistik pistikupesast välja ja oodake kuni see maha jahtub.
- Soojapuhuri korpuse puhastamiseks pühkige korpus niiske lapiga üle.
- Ärge kasutage soojapuhuri puhastamiseks mingeid puhastusvahendeid, abrasiivaineid ega kemikaale (alkohol, bensiin jne).

## TEHNILISED ANDMED

Tööpinge: 220-240V ~ 50-60Hz

Võimsustarve: 1800-2000W



### Taaskasutus

Kõrvalolev markeering osutab, et seda seadet ei tohi vastavalt EL direktiivile 2012/19/EU pärast kasutusest kõrvaldamist käidelda koos olmeprügiga. Hoolimatust jäätmekäitlusest tingitud võimaliku kahju vältimiseks loodusele või inimeste tervisele peab jäätmekäitus edendama

■ jätkusuutlikku materiaalse ressursside taaskasutust. Palun andke oma kasutusest kõrvaldatud seade üle kohalikule jäätmete tagastuse ja kogumise süsteemi ettevõttele või edasimüüjale, kellelt seadme ostsite. Nad võtavad selle vastu keskkonnale ohutuks ümbertöötlemiseks.

# Teave ettevõtte ressurside planeerimise kohta (EE)

Tarnija: BAHAG AG  
 Gutenbergstr. 21  
 68167 Mannheim  
 GERMANY

Deklaratsioon järgnevalt esitatud toote kohta:

## Nõuded elektriliste kohtkütteseadmete teabe jaoks

Mudeli identifikaator(id): 24889290					
Nimetus	Sümbol	Väärtus	Möötühik	Nimetus	Valik
<b>Soojusvõimsus</b>				<b>Soojusvõimsuse tüüp, ainult soojust salvestavate elektriliste kohtkütteseadmete puhul (valida üks)</b>	
Nominaalne soojusvõimsus	$P_{nom}$	1,9	kW	soojushulga käsijuhtseadis, sisseehitatud termostaadiga	Ei
Minimaalne soojusvõimsus (ligikaudne)	$P_{min}$	0,0136	kW	soojushulga käsijuhtseadis toaja/või välistemperatuuri tagasisidega	Ei
Maksimaalne pidev soojusvõimsus	$P_{max,c}$	1,9	kW	elektroniline soojushulga juhtseadis toaja/või välistemperatuuri tagasisidega	Ei
<b>Lisaelektrienergia</b>				ventilaatoriga muudetav soojusvõimsus	Ei
Nominaalse soojusvõimsuse juures	$e_{lmax}$	0	kW	<b>Soojusvõimsuse tüüp / toatemperatuuri juhtseadis (valida üks)</b>	
Minimaalse soojusvõimsuse juures	$e_{lmin}$	0	kW	üheastmeline soojusvõimsus, toatemperatuuri seadistamise võimaluseta	Ei
Ooterežiimis	$e_{lSB}$	0	kW	Kahe või enama käsitsi valitava astmega, toatemperatuuri seadistamise võimaluseta	Ei
				toatemperatuuri seadistamine mehaanilise termostaadiga	Jah
				toatemperatuuri elektroonilise seadistamisega	Ei
				toatemperatuuri elektroonilise seadistamise ja ööpäevataimeriga	Ei
				toatemperatuuri elektroonilise seadistamise ja nädalataimeriga	Ei
				<b>Muud seadistamise võimalused (mitu valikut lubatud)</b>	



				toatemperatuuri seadistamine koos ruumis viibimise avastamisega	Ei
				toatemperatuuri seadistamine koos avatud akna avastamisega	Ei
				kauguse seadistamise valik	Ei
				kohaneva käivitusjuhtimisega	Ei
				tööaja piiranguga	Ei
				keskkonnatemperatuuri anduriga	Ei
Kontaktandmed	BAHAG AG Gutenbergstr. 21 68167 Mannheim GERMANY				

Vastab järgnevate nõukogu direktiivide nõuetele:

KOMISJONI 28. aprilli 2015 aasta MÄÄRUS (EL) Nr 2015/1188 ja määrus, millega muudetakse KOMISJONI MÄÄRUST (EL) 2016/2282, millega rakendatakse Euroopa Parlamendi ja nõukogu direktiivi 2009/125/EÜ seoses kohtkütteseadmete ökodisaininõuetega.

Teave tarbijale selle kohta, kuidas paigaldada, kasutada ja hooldada toodet ning teave elektroonikaseadmete jäätmete kohta, esitatakse tootega komplektis olevas kasutusjuhendis.

**Tämä tuote soveltuu ainoastaan hyvin eristettyihin tiloihin tai satunnaiseen käyttöön.**

**TÄRKEITÄ OHJEITA:**

Sähkölaitteita käytettäessä on aina noudatettava perusvarotoimenpiteitä tulipalon, sähköiskujen, palovammojen ja muiden tapaturmien välttämiseksi.

1. Lue nämä ohjeet ja säilytä ne. Huomio: käyttöoppaan kuvat ovat vain viitteellisiä.
2. Tätä laitetta voivat käyttää yli 8-vuotiaat lapset sekä henkilöt, joilla on alentuneet fyysiset, aistilliset tai henkiset kyvyt tai joilla ei ole kokemusta tai tietoa mikäli heitä valvotaan tai heille on annettu ohjeita laitteen turvallisesta käytöstä ja he ymmärtävät laitteen käyttöön liittyvät riskit.
3. Lapset eivät saa leikkiä laitteella.
4. Lapset eivät saa suorittaa puhdistusta tai huoltoa ilman valvontaa.
5. Alle 3-vuotiaat lapset tulee pitää kaukana laitteesta, elleivät he ole jatkuvassa valvonnassa.
6. 3-8-vuotiaat lapset saavat kytkeä laitteen päälle ja pois vain, jos se on sijoitettu tai asennettu normaaliin käyttöasentoonsa ja heitä valvotaan tai on opastettu laitteen turvallisessa käytössä ja he ymmärtävät siihen liittyvät vaarat. 3-7-vuotiaat lapset eivät saa kytkeä laitetta pistorasiaan, säätää sitä tai puhdistaa sitä eivätkä huoltaa sitä.
7. **VAROITUS – jotkut tuotteen osat voivat tulla hyvin kuumiksi ja aiheuttaa palovammoja. Erityistä huomiota on kiinnitettävä tilanteeseen, jossa läsnä on lapsia tai herkkiä ihmisiä.**
8. Jos virtajohto on vaurioitunut, se on korvattava valmistaja, sen palvelun agentti tai muu vastaava koulutettu henkilö, jotta vältetään vaara.
9. Tämä laite on tarkoitettu kotitalouskäyttöön ja vastaaviin tarkoituksiin.

10. VAROITUS: Tätä lämmitintä ei ole varustettu huonelämpötilaa säätävällä laitteella. Älä käytä lämmitintä ilman jatkuvaa valvontaa pienissä tiloissa, jos niissä on henkilöitä, jotka eivät pysty poistumaan tilasta omin avuin.
11. Älä peitä lämpöpuhallinta, jottei se ylikuumene.
12. Laitetta ei saa sijoittaa suoraan pistorasian alapuolelle.
13. Älä käytä tätä laitetta kylpyhuoneen, suihkutilan tai uima-altaan välittömässä läheisyydessä.
14. Kun otat laitteen pakkauksesta, varmista, että se on moitteettomassa kunnossa.
15. Tarkista verkkojännite. Sen on vastattava tämän lämmittimen teknisiä tietoja.
16. Tarkista ennen laitteen käyttöä huolellisesti, että johto ja pistoke eivät ole vaurioituneita.
17. Varmista ennen pistokkeen irrottamista pistorasiasta, että virta on sammutettu. Älä koske pistokkeeseen märin käsin.
18. Älä peitä lämmitintä.
19. Varo, ettei laitteen sisään pääse kosteutta ja pölyä. Älä käytä tätä lämmitintä kylpy- tai pesuhuoneessa. Säilytä laitetta kuivassa tilassa.
20. Älä aseta lämmitintä pehmeälle alustalle, kuten vuoteelle tai sohvalle.
21. Lapset eivät saa leikkiä laitteen kanssa tai kytkeä sitä päälle. Pidä pakkausmateriaali poissa lasten ulottuvilta. Polyeteenipussit voivat olla vaarallisia.
22. Vältä jatkojohtojen käyttöä, sillä niiden ylikuumeneminen voi johtaa tulipalovaaraan.
23. Laite on tarkoitettu vain sisäkäyttöön.
24. Älä anna virtajohdon roikkua (esim. pöydän tai tiskin reunalta) äläkä aseta/johdata sitä mattojen alitse tai paikkoihin, joissa on runsaasti liikettä ja siihen olisi mahdollista kompastua tai se voisi tulla vedetyksi.
25. Älä kytke pistoketta pistorasiaan tai irrota sitä märin käsin.
26. Älä kohdista voimaa virtajohdon ja tuotteen yhtymäkohtaan, sillä virtajohto voi kulua ja rikkoutua.

27. Pidä virtajohto ja tuote kaukana kuumista pinnoista.
28. Älä työnnä lämmittimeen mitään kappaleita, sillä tämä voi aiheuttaa sähköiskun tai tulipalon tai vioittaa tuotetta.
29. Älä käytä tätä tuotetta vaatteiden, kenkien, putkien tai muiden artikkeleiden kuivaamiseen tai lämmittämiseen.
30. Käytä tätä tuotetta hyvin tuuletetuilla alueilla; tuote kuumenee käytössä; jotta välttyisit palovammoilta, älä kosketa kuumaa pintaa paljaalla iholla; jos lämmittimessä on kahva, käytä sitä lämmittimen liikuttamiseen; pidä tulenarat materiaalit, kuten tyyny, sänkyvaatteet, paperi, vaatteet ja verhot, vähintään 0.9 metrin (3 jalan) päässä lämmittimestä.
31. Käytä tätä lämmitintä ainoastaan käsikirjassa kuvatulla tavalla; muu kuin valmistajan suosittelema käyttö voi aiheuttaa tulipalon, sähköiskun tai loukkaantumisen.
32. Älä käytä lämmitintä, jos johto tai pistoke on vioittunut. Jos lämmittimeen tulee vika tai se putoaa tai vioittuu millään tavoin, palauta se huoltoon tarkistettavaksi ja säädettäväksi tai korjattavaksi.
33. Tätä laitetta ei tule käyttää ulkoisen ajastimen avulla tai minkäänlaisen erillisen kauko-ohjattavan laitteiston avulla.
34. Tämä lämmitin ei sovi asennettavaksi ajoneuvoihin tai koneisiin.
35. Roottorin suojusta ei saa purkaa/avata roottorin lapoja puhdistettaessa.
36. Tämä laite ei ole leikkikalua.
37. Älä upota laitetta veteen.
38. Tulipalo- ja sähköiskuvaaran välttämiseksi kotelo ei saa poistaa.
39. Puhdistusta ja yleistä kunnossapitoa lukuun ottamatta kaikki huoltotoimenpiteet saa suorittaa ainoastaan valtuutettu huoltoliike.

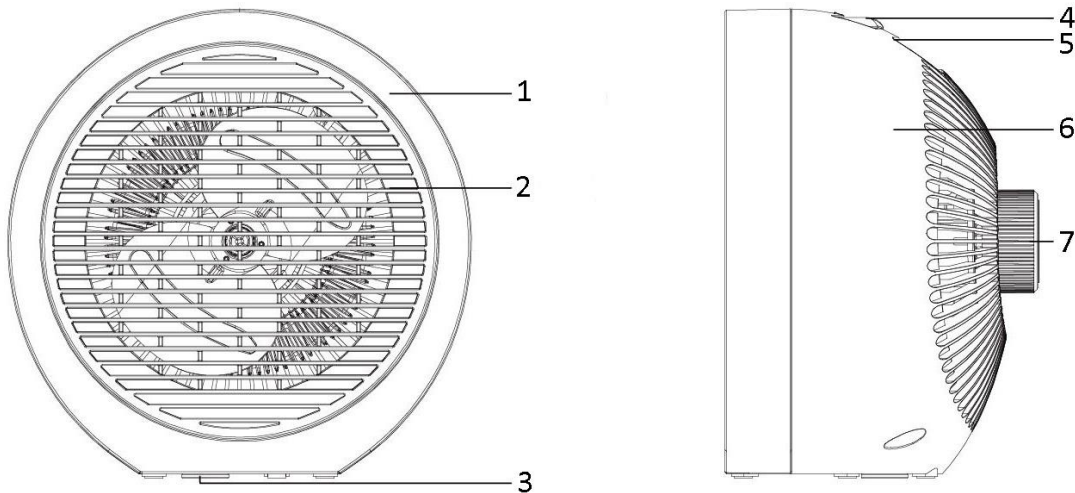

40. Tarkoittaa "EI SAA PEITTÄÄ".

**OSIEN KUVAUS**

1. Etukansi
2. Eturitä
3. Kallistumiskytkin
4. Lämmön / tuuletuksen valintakytkin
5. Kahva
6. Takakansi
7. Termostaatin säätönappi

**Lämpöasetus:**

“0”-asento – sammuksissa



– PUHALLIN

I = LÄMMIN ILMA (matala lämpöteho)

II = LÄMMIN ILMA (korkea lämpöteho)

**TERMOSTAATTI**

1. Valitse haluamasi asetus kääntämällä kytkintä (“” = vain puhallin, ei lämpöä/ “I”= matala lämpöteho/”II”= korkea lämpöteho).
2. Käännä termostaattisäädin myötöpäivään maksimi asentoon.
3. Kun huoneenlämpötila on haluamallasi tasolla, käännä termostaattisäädintä hitaasti vastapäivään, kunnes kuulet napsahduksen.
4. Laite ylläpitää asetettua lämpötilaa automaattisesti. Laite käynnistyy, kun huoneenlämpötila on asetuksen alapuolella, ja se sammuu, kun lämpötila on asetuksen yläpuolella.

**TURVAJÄRJESTELMÄ**

- Laitteessa on turvajärjestelmä, joka sammuttaa mahdollisesti ylikuumentuneen laitteen automaattisesti.
- Jos ylikuumeneminen tapahtuu, kytke laite pois päältä, irrota pistoke pistorasiasta ja anna laitteen jäähtyä vähintään 30 minuuttia. Yhdistä pistoke pistorasiaan ja kytke lämmitin päälle.
- Tässä lämmittimessä on kallistussuojalaite. Siinä on kallistussuoja, joka sammuttaa virran automaattisesti. Yksikön virta sammuu turvallisuussyistä automaattisesti, jos se asetetaan epävakaalle tai epätasaiselle pinnalle tai jos sitä kallistetaan vahingossa.

## KUNNOSSAPITO

- Laite ei vaadi muita kunnossapitotoimenpiteitä kuin sen ulko-osien säännöllisen puhdistuksen.
- Sammuta laite ennen puhdistamista. Irrota pistoke pistorasiasta ja odota, kunnes laite on jäähtynyt.
- Pyyhi laitteen kotelo kostealla liinalla.
- Älä käytä laitteen puhdistukseen puhdistusaineita, hankaavia puhdistusnesteitä tai kemikaaleja (alkoholi, bensiini jne.).

## TEKNISET TIEDOT

Käyttöjännitettä: 220-240V ~ 50-60Hz

Tehonkulutuksen: 1800-2000W



### Kierrätys

Tämä merkki tarkoittaa, että tätä tuotetta ei saa hävittää muun kotitalousjätteen seassa EU:ssa 2012/19/EU. Jotta ei aiheutuisi haittaa ympäristölle tai ihmisten terveydelle epäasianmukaisen jätteiden hävityksen takia, kierrätä laite vastuullisesti tukeaksesi materiaalien kestäväää jälleenkäyttöä. Kun palautat käytetyn laitteen, käytä palautus- tai keräysjärjestelmiä tai ota yhteys jälleenmyyjään, jolta tuote hankittiin. Jälleenmyyjä voi hoitaa tuotteen ympäristöystävällisen kierrätyksen.

# ERP-tiedot (FI)

Tavarantoimittaja: BAHAG AG  
 Gutenbergstr. 21  
 68167 Mannheim  
 GERMANY

Ilmoittaa, että alla kuvattu tuote:

## Sähkökäyttöisten paikallisten tilalämmittimien tietovaatimukset

Mallitunniste(et): 24889290					
Kohta	Symboli	Arvo	Yksikkö	Kohta	Yksikkö
<b>Lämpöteho</b>				<b>Lämmönsyötön tyyppi, ainoastaan sähkökäyttöiset varaavat paikalliset tilalämmittimet (valitaan yksi)</b>	
Nimellis-lämpöteho	$P_{nom}$	1,9	kW	manuaalinen lämmönvarauksen säätö, johon liittyy integroitu termostaatti	Ei
Vähimmäis-lämpöteho (ohjeellinen)	$P_{min}$	0,0136	kW	manuaalinen lämmönvarauksen säätö, johon liittyy huone- ja/tai ulkolämpötilan kompensointi	Ei
Suurin jatkuva lämpöteho	$P_{max,c}$	1,9	kW	sähköinen lämmönvarauksen säätö, johon liittyy huone- ja/tai ulkolämpötilan kompensointi	Ei
<b>Lisäsähkön-kulutus</b>				puhallinlämmitys	Ei
Nimellislämpö-teholla	$e_{lmax}$	0	kW	<b>Lämmityksen/huonelämpötilan säädön tyyppi (valitaan yksi)</b>	
Nimellislämpö-teholla	$e_{lmin}$	0	kW	yksiportainen lämmitys ilman huonelämpötilan säätöä	Ei
Valmiustilassa	$e_{lSB}$	0	kW	Kaksi tai useampi manuaalinen porrassäätö ilman huonelämpötilan säätöä	Ei
				mekaanisella termostaatilla toteutetulla huonelämpötilan säädöllä	Kyllä
				sähköisellä huonelämpötilan säädöllä	Ei

				sähköisellä huonelämpötilan säädöllä ja vuorokausiajastimella	Ei
				sähköisellä huonelämpötilan säädöllä ja viikkoajastimella	Ei
				<b>Muut säätömahdollisuudet (voidaan valita useita)</b>	
				huonelämpötilan säätö läsnäolotunnistimen kanssa	Ei
				huonelämpötilan säätö avoimen ikkunan tunnistimen kanssa	Ei
				etäohjausmahdollisuuden kanssa	Ei
				mukautuvan käynnistyksen ohjauksen kanssa	Ei
				käyntiajan rajoituksen kanssa	Ei
				lämpösäteilyanturin kanssa	Ei
Yhteystiedot	BAHAG AG Gutenbergstr. 21 68167 Mannheim GERMANY				

Täyttää neuvoston direktiivien vaatimukset:

KOMISSION ASETUS (EU) N:o 2015/1188, annettu 28 päivänä huhtikuuta 2015 ja KOMISSION ASETUS (EU) N:o 2016/2282 sen muuttamisesta ja Euroopan parlamentin ja neuvoston direktiivin 2009/125/EY täytäntöön panemisesta paikallisten tilalämmittimien ekologista suunnittelua koskevien vaatimusten osalta

Kuluttajia koskevat tiedot tuotteen asentamisesta, käytöstä ja kunnossapidosta sekä sähkö- ja elektroniikkalaiteromua koskevat tiedot löytyvät pakkauksen mukana toimitettavasta käyttöoppaasta.



**Ce produit ne peut être utilisé que dans des locaux bien isolés ou de manière occasionnelle.**

## **INSTRUCTIONS IMPORTANTES**

Lors de l'utilisation d'appareils électriques, des précautions élémentaires doivent toujours être prises afin de réduire le risque d'incendie, d'électrocution, de brûlures et autres blessures.

1. Lisez et conservez ces instructions. Attention: les images incluses dans le manuel d'instructions servent de référence seulement.
2. Cet appareil peut être utilisé par des enfants âgés de 8 ans et plus et les personnes ayant des capacités physiques, sensorielles ou mentales, ou un manque d'expérience et de connaissances si elles ont été formées et encadrées pour l'utilisation de cet appareil en toute sécurité et de comprendre la risques impliqués.
3. Les enfants ne doivent pas jouer avec l'appareil.
4. Le nettoyage et la maintenance ne doivent pas être effectués par des enfants sans surveillance.
5. Les enfants de moins de 3 ans doivent rester éloignés à moins qu'ils soient surveillés de façon continue.
6. Les enfants âgés d'au moins 3 ans et de moins de 8 ans doivent seulement allumer / éteindre l'appareil à condition qu'il ait été placé ou installé dans sa position normale de fonctionnement prévu et qu'ils bénéficient d'une surveillance ou d'instruction concernant l'utilisation de l'appareil d'une manière sûre et reconnaissent les risques encourus. Les enfants âgés d'au moins 3 ans et de moins de 8 ans ne doivent pas brancher, régler et nettoyer l'appareil ou d'effectuer l'entretien de l'utilisateur.
7. **ATTENTION - Certaines parties de ce produit peuvent devenir très chaudes et causer des brûlures. Une**

**attention particulière doit être donnée lorsque des enfants ou des enfants vulnérables sont présents.**

8. Si le câble d'alimentation est endommagé, il doit être remplacé par le fabricant, son service après vente ou des personnes de qualification similaire afin d'éviter un danger.
9. Cet appareil est destiné à être utilisé pour des applications domestiques ou similaires.
10. **AVERTISSEMENT:** Ce chauffage n'est pas équipé d'un système permettant de contrôler la température de la pièce. Ne pas utiliser le chauffage dans des pièces exigües lorsque celles-ci sont occupées par des personnes dans l'incapacité de sortir de la pièce par leurs propres moyens, à moins qu'une surveillance constante soit assurée.
11. **ATTENTION:** Afin d'éviter une surchauffe, ne pas couvrir.
12. Le chauffage ne doit pas être localisé immédiatement sous une prise de courant.
13. Ne pas utiliser ce chauffage aux alentours d'une baignoire, une douche ou une piscine.
14. Après l'avoir retiré de son emballage, s'assurer que l'appareil est en bon état.
15. Vérifier la tension du réseau. Celle-ci doit correspondre aux spécifications de ce radiateur.
16. Vérifier attentivement le cordon d'alimentation et la fiche avant l'utilisation pour s'assurer qu'ils ne sont pas endommagés.
17. S'assurer que le courant est désactivé avant de débrancher le radiateur. Ne pas toucher la fiche avec les mains humides.
18. Ne pas couvrir le radiateur.
19. Ne pas laisser l'humidité ni la poussière pénétrer dans l'appareil. Ne pas utiliser ce radiateur dans les salles de bains ou les buanderies. Stocker l'appareil dans des endroits secs.

20. Ne pas poser le radiateur sur des surfaces molles comme celles des lits ou canapés.
21. Les enfants ne doivent pas jouer avec le radiateur ni le brancher. Maintenir les enfants à l'écart de l'emballage. Les sacs en polyéthylène peuvent être dangereux.
22. Eviter l'utilisation de câbles de rallonge car ils peuvent causer un risque d'incendie lié à la surchauffe.
23. Utiliser l'appareil uniquement en intérieur.
24. Ne pas laisser traîner le cordon d'alimentation (ex. sur le bord d'une table ou d'un plan de travail) ou le faire passer sous des tapis, de la moquette ou dans des zones très fréquentées dans lesquelles il serait susceptible d'être arraché ou tiré.
25. Ne pas brancher ou débrancher le produit d'une prise de courant avec des mains mouillées.
26. Ne pas exercer de pression sur le cordon d'alimentation lorsque celui-ci est relié au produit, il pourrait s'user et se rompre.
27. Tenir le cordon d'alimentation et le produit à l'écart des surfaces chauffées.
28. Ne pas insérer d'objets quelconques dans le radiateur, ceci pouvant entraîner un choc électrique, un incendie ou endommager le produit.
29. Ne pas utiliser ce produit pour sécher ou chauffer des vêtements, chaussures, tuyaux ou autres éléments.
30. Utiliser le produit dans une zone bien ventilée. Ce radiateur est chaud lors de son fonctionnement. Pour éviter les brûlures, ne pas laisser la peau nue entrer en contact avec une surface chaude. Si fournie, utiliser la poignée pour déplacer ce radiateur. Tenir les matériaux combustibles, tels les coussins, la literie, les vêtements et les rideaux à un minimum de 3 pieds (0,9 mètres) de toutes les extrémités du radiateur.
31. Utiliser le radiateur uniquement de la manière décrite dans le manuel. Toute autre utilisation non-recommandée est susceptible d'entraîner un incendie, un choc électrique ou des blessures.

32. Ne pas faire fonctionner le radiateur avec un cordon ou une prise endommagée. Si le radiateur présente un dysfonctionnement, s'il a fait l'objet d'une chute ou a été endommagé d'une manière quelconque, retourner le produit dans un établissement de réparation en vue d'un examen, un réglage électrique ou mécanique ou une réparation.
33. L'appareil ne doit pas être mis en marche au moyen d'une prise minuteur externe ou au moyen d'un système de télécommande séparé.
34. Ce chauffage ne peut pas être installé dans un véhicule ou dans une machine.
35. Le carter de protection du rotor ne doit pas être démonté/ouvert pour nettoyer les lames du rotor.
36. Cet appareil n'est pas un jouet.
37. Ne pas immerger l'appareil dans l'eau.
38. Pour éviter tout risque d'incendie ou d'électrocution, ne pas retirer le boîtier.
39. Toute opération de maintenance autre que le nettoyage et la maintenance par l'utilisateur doit uniquement être effectuée par un service de maintenance autorisé.



40. Signifie "NE PAS COUVRIR".

## DESCRIPTION DES PIÈCES

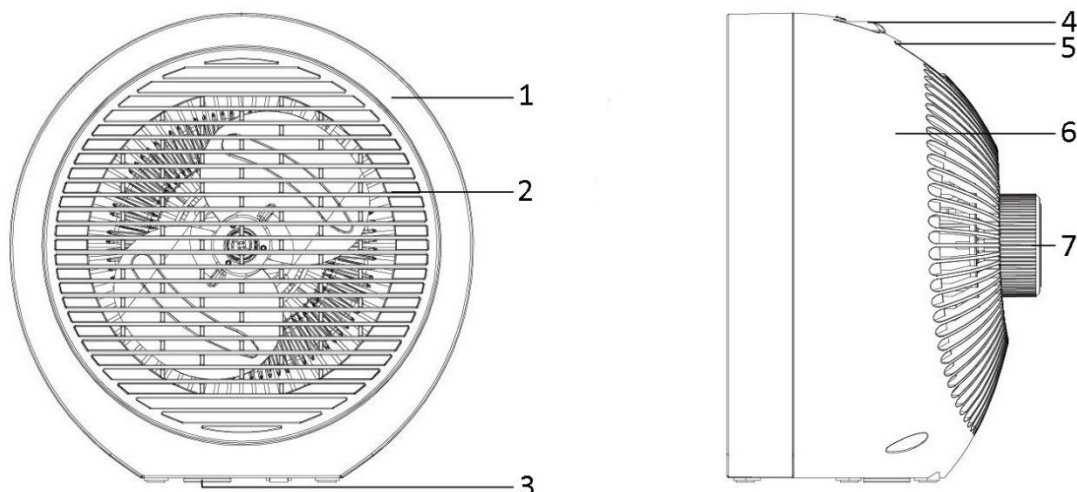

1. Couverture avant
2. Grille avant
3. Interrupteur anti-basculement
4. Interrupteur de sélection du mode Chaleur / Ventilation
5. Poignée
6. Couverture arrière
7. Bouton de contrôle du thermostat

## REGLAGE DE LA CHALEUR:

Position "0" –ARRÊT



– VENTILATION

I = AIR CHAUD (chauffage faible)

II= AIR CHAUD (chauffage fort)

## THERMOSTAT

1. Tournez le commutateur pour choisir le réglage adapté ("☼" = ventilation seulement, pas de chauffage/ "I"= chauffage faible/"II"= chauffage fort).
2. Tourner le bouton du thermostat dans le sens horaire jusqu'à la position maximale.
3. Une fois que la température souhaitée est atteinte, tourner lentement le bouton du thermostat dans le sens antihoraire jusqu'à ce qu'un clic se fasse entendre; le réglage de la température est alors effectué.
4. L'appareil maintiendra automatiquement la température réglée. L'appareil se met en marche lorsque la température est inférieure à la température réglée et s'arrête lorsqu'elle est supérieure à la température réglée.

## SYSTÈME DE SÉCURITÉ

- L'appareil possède un système de sécurité qui désactive automatiquement l'appareil s'il est en surchauffe.
- Si une surchauffe se produit, retirer la fiche de la prise, pousser les boutons afin de désactiver l'appareil et le laisser refroidir pendant au moins 30 minutes. Insérer la fiche dans la prise et activer le radiateur.
- Cet appareil est équipé d'un dispositif de sécurité anti-basculement. Il comporte des systèmes de protection anti-basculement. Pour des raisons de sécurité, cet appareil coupera son alimentation électrique s'il est positionné sur une surface instable ou inégale ou s'il est renversé par inadvertance.

## MAINTENANCE

- Le radiateur soufflant doit seulement être nettoyé régulièrement au niveau de ses parties extérieures.
- Placer l'interrupteur sur OFF avant de nettoyer l'appareil. Retirer la fiche de la prise et attendre que le radiateur soufflant refroidisse.
- Utiliser un chiffon humide pour essuyer le boîtier du radiateur.
- Ne pas utiliser de détergents, de produits de nettoyage abrasifs ni de produits chimiques (alcool, essence, etc.) pour nettoyer l'appareil.

## DONNÉES TECHNIQUES

Tension d'opération: 220-240V ~ 50-60Hz

Consommation énergétique: 1800-2000W



### Recyclage

Ce logo signifie que ce produit ne doit pas être jeté avec les ordures ménagères au sein de l'Union Européenne 2012/19/EU. Afin éviter toute atteinte à l'environnement ou à la santé humaine due à une mise au rebut non contrôlée, recyclez cet appareil de façon responsable pour promouvoir la revalorisation des matières premières. Pour vous débarrasser de votre appareil usagé, veuillez le retourner à un centre de tri ou contactez le détaillant qui vous l'a vendu. Ils seront à même de prendre en charge le recyclage de ce produit de façon écologique.

# Informations ERP (FR)

Fournisseur : BAHAG AG  
 Gutenbergstr. 21  
 68167 Mannheim  
 GERMANY

Déclare que le produit désigné ci-dessous :

## Exigences d'informations applicables aux dispositifs de chauffage décentralisés électriques

Référence(s) du modèle : 24889290					
Caractéristique	Symbole	Valeur	Unité	Caractéristique	Unité
<b>Puissance thermique</b>				<b>Type d'apport de chaleur, pour les dispositifs de chauffage décentralisés électriques à accumulation uniquement (sélectionner un seul type)</b>	
Puissance thermique nominale	P <sub>nom</sub>	1,9	kW	Contrôle thermique manuel de la charge avec thermostat intégré.	Non
Puissance thermique minimale (indicative)	P <sub>min</sub>	0,0136	kW	Contrôle thermique manuel de la charge avec réception d'informations sur la température de la pièce et/ou extérieure.	Non
Puissance thermique maximale continue	P <sub>max,c</sub>	1,9	kW	Contrôle thermique électronique de la charge avec réception d'informations sur la température de la pièce et/ou extérieure.	Non
<b>Consommation d'électricité auxiliaire</b>				Puissance thermique réglable par ventilateur	Non
À la puissance thermique nominale	e <sub>lmax</sub>	0	kW	<b>Type de contrôle de la puissance thermique/de la température de la pièce (sélectionner un seul type)</b>	
À la puissance thermique minimale	e <sub>lmin</sub>	0	kW	Contrôle de la puissance thermique à un palier, pas de contrôle de la température de la pièce.	Non
En mode veille	e <sub>lsb</sub>	0	kW	Contrôle à deux ou plusieurs paliers manuels, pas de contrôle de la température de la pièce.	Non
				Contrôle de la température de la pièce avec thermostat mécanique.	Oui
				Contrôle électronique de la température de la pièce.	Non

				Contrôle électronique de la température de la pièce et programmeur journalier.	Non
				Contrôle électronique de la température de la pièce et programmeur hebdomadaire.	Non
				<b>Autres options de contrôle (sélectionner une ou plusieurs options)</b>	
				Contrôle de la température de la pièce, avec détecteur de présence.	Non
				Contrôle de la température de la pièce, avec détecteur de fenêtre ouverte.	Non
				Option contrôle à distance	Non
				Contrôle adaptatif de l'activation	Non
				Limitation de la durée d'activation	Non
				Capteur à globe noir	Non
Coordonnées de contact	BAHAG AG Gutenbergstr. 21 68167 Mannheim GERMANY				

Satisfait aux exigences des Directives du Conseil :

Règlement (UE) n° 2015/1188 de la Commission du 28 avril 2015 et amendé par le règlement (UE) n° 2016/2282 de la Commission portant application de la directive 2009/125/CE du Parlement européen et du Conseil en ce qui concerne les exigences d'écoconception des dispositifs de chauffage décentralisés.

En ce qui concerne les informations pour les consommateurs sur comment installer, utiliser et entretenir le produit, les informations DEEE, consultez le manuel d'instruction fourni avec l'emballage.



**This product is only suitable for well insulated spaces or occasional use.**

## **IMPORTANT INSTRUCTIONS**

When using electrical appliances, basic precautions should always be followed to reduce the risk of fire, electric shock, burns and other injuries.

1. Read and save these instructions. Attention: pictures in the IM are for reference only.
2. This appliance can be used by children aged from 8 years and above and persons with reduced physical, sensory or mental capabilities or lack of experience and knowledge if they have been given supervision or instruction concerning use of the appliance in a safe way and understand the hazards involved.
3. Children shall not play with the appliance.
4. Cleaning and user maintenance shall not be made by children without supervision.
5. Children of less than 3 years should be kept away unless continuously supervised.
6. Children aged from 3 years and less than 8 years shall only switch on/off the appliance provided that it has been placed or installed in its intended normal operating position and they have been given supervision or instruction concerning use of the appliance in a safe way and understand the hazards involved. Children aged from 3 years and less than 8 years shall not plug in, regulate and clean the appliance or perform user maintenance.
7. **CAUTION — Some parts of this product can become very hot and cause burns. Particular attention has to be given where children and vulnerable people are present.**

8. If the supply cord is damaged, it must be replaced by the manufacturer, its service agent or similarly qualified persons in order to avoid a hazard.
9. This appliance is intended to be used in household and similar applications.
10. WARNING: This heater is not equipped with a device to control the room temperature. Do not use this heater in small rooms when they are occupied by persons not capable of leaving the room on their own, unless constant supervision is provided.
11. WARNING: In order to avoid overheating, do not cover the heater.
12. The heater must not be located directly below a power outlet.
13. Do not use this heater in the immediate surroundings of a bath, a shower or a swimming pool.
14. Make sure the appliance is in good condition after remove it from the package.
15. Check your mains voltage; it must match the specification of this heater.
16. Check the power cord and plug carefully before use to ensure that they are not damaged.
17. Be sure the power is turned off before unplugging the heater. Do not touch the plug with wet hands.
18. Don't cover the heater.
19. Don't allow moisture and dust to enter the appliance. Don't use this heater in bathrooms or laundries. Store it in dry areas.
20. Don't put the heater on soft surfaces such as beds or sofas.
21. Children must not play with or plug in the heater. Keep children away from the package. Polyethylene bags can be dangerous.
22. Avoid using extension cords, as they may cause a fire hazard due to overheating.
23. Indoor use only.

24. Do not allow the power cord to hang (e.g over the edge of a table or counter) or place/run the power cord under rugs, carpeting, or in high-traffic areas where it may be tripped over or pulled.
25. Do not plug or unplug the appliance from the electrical outlet with a wet hand.
26. Do not put any stress on the power cord where it connects to the appliance, as the power cord could fray and break.
27. Keep the power cord and product always away from heated surfaces.
28. Do not insert any other objects into the heater, as it may cause an electric shock, fire or damage to this appliance.
29. Do not use this appliance to dry or heat clothing, shoes, pipes or any other items.
30. Use the appliance in a well-ventilated area, this heater is hot when in use, to avoid burns, do not let bare skin touch a hot surface, if provided, use handle when moving this heater, keep combustible materials, such as furniture pillows, bedding, paper, clothes, and curtains at least 3 feet ( 0.9 meters) from all sides of the heater.
31. Use this heater only as described in the manual, any other use not recommended by the manufacturer may cause fire, electric shock or personal injury.
32. Do not operate the heater with a damaged cord or plug. After the heater malfunctions or has been dropped or damaged in any manner, return the appliance to a service facility for examination, electrical or mechanical adjustment or repair.
33. The appliance should not be operated by means of an external timer-switch or by means of a separate system with remote control not originally belonging to this appliance.
34. This heating device is not suitable for assembling in vehicles and machines.

35. The rotor guard shall not be disassembled/opened to clean the rotor blades.
36. This appliance is not a toy.
37. Do not immerse the unit in water.
38. To avoid the risk of fire or electric shock do not remove the housing.
39. Any servicing other than cleaning and user maintenance should be performed by an authorized service representative only.



40. Means "DO NOT COVER".

## PARTS DESCRIPTION

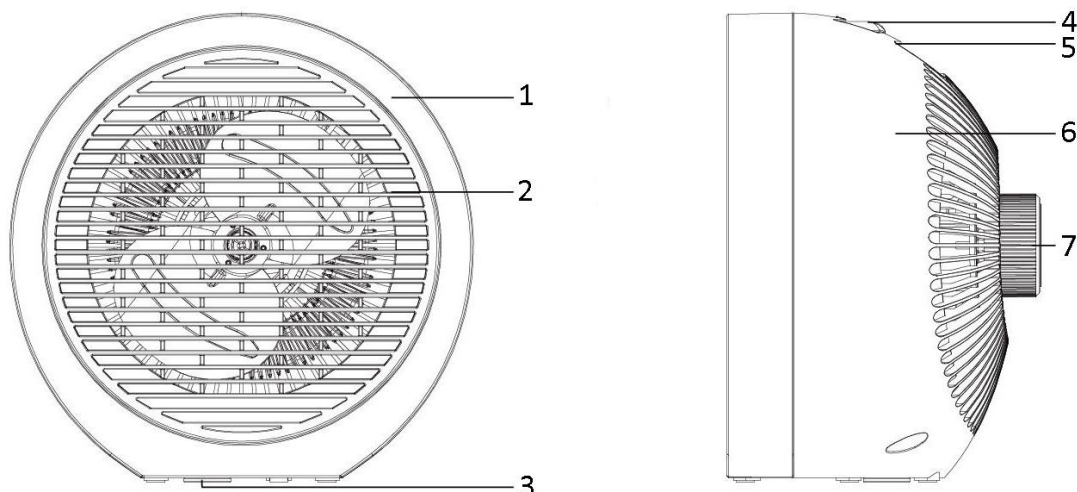

1. Front cover
2. Front grille
3. Tip – over switch
4. Heat / ventilation select switch
5. Handle
6. Back cover
7. Thermostat control knob

**Heat setting:**

“0” position – OFF



– FAN

- I WARM AIR (low heat output)
- II WARM AIR (high heat output)

**THERMOSTAT**

1. Rotate the switch to choose the suitable setting (“” = fan only, no heat/ “I” = low heat output/”II” = high heat output).
2. Turn the thermostat knob in a clockwise direction to the max position.
3. Once the room temperature has reached the desired value, turn the thermostat knob slowly in anti-clockwise direction until you hear a "click" sound; this is the setting temperature.
4. The appliance will automatically maintain the setting temperature. It will switch on when the room temperature is below the setting, and switch off if it is above the setting.

**SAFETY SYSTEM**

- The appliance has a safety system which automatically switches off the unit when overheated.
- If overheating occurs, switch off the appliance, remove the plug from the socket, and let it cool down for at least 30 minutes. Put the plug in the socket and switch on the heater.
- This heater is equipped with a tilt protection safety device. For safety reasons, the unit will automatically switch off the power if it is put on unstable or uneven surfaces or if it is tilted accidentally.

## MAINTENANCE

- The fan heater only needs regular cleaning on the outside.
- Before you clean the unit, turn off the switch. Remove the plug from the socket and wait until the fan heater cools down completely.
- Use a damp cloth to wipe the heater housing.
- Do not use detergents, abrasive cleaning liquids or chemicals (alcohol, gasoline etc.) to clean the appliance.

## TECHNICAL DATA

Operating voltage: 220-240V ~ 50-60Hz

Power consumption: 1800-2000W



### Recycling

This marking indicates that this product should not be disposed with other household wastes throughout the 2012/19/EU. To prevent possible harm to the environment or human health from uncontrolled waste disposal, recycle it responsibly to promote the sustainable reuse of material resources. To return your used device, please use the return and collection systems or contact the retailer where the product was purchased. They can take this product for environmental safe recycling.

## ERP information (GB)

Supplier: BAHAG AG  
 Gutenbergstr. 21  
 68167 Mannheim  
 GERMANY

Declare that the product detailed below:

### Information requirements for electric local space heaters

Model identifier(s): 24889290					
Item	Symbol	Value	Unit	Item	Unit
<b>Heat output</b>				<b>Type of heat input, for electric storage local space heaters only (select one)</b>	
Nominal heat output	P <sub>nom</sub>	1,9	kW	manual heat charge control, with integrated thermostat	No
Minimum heat output (indicative)	P <sub>min</sub>	0,0136	kW	manual heat charge control with room and/or outdoor temperature feedback	No
Maximum continuous heat output	P <sub>max,c</sub>	1,9	kW	electronic heat charge control with room and/or outdoor temperature feedback	No
<b>Auxiliary electricity consumption</b>				fan assisted heat output	No
At nominal heat output	e <sub>lmax</sub>	0	kW	<b>Type of heat output/room temperature control (select one)</b>	
At minimum heat output	e <sub>lmin</sub>	0	kW	single stage heat output and no room temperature control	No
In standby mode	e <sub>lsb</sub>	0	kW	Two or more manual stages, no room temperature control	No
				with mechanic thermostat room temperature control	Yes
				with electronic room temperature control	No
				electronic room temperature control plus day timer	No
				electronic room temperature control plus week timer	No
				<b>Other control options (multiple selections possible)</b>	
				room temperature control, with presence detection	No

				room temperature control, with open window detection	No
				with distance control option	No
				with adaptive start control	No
				with working time limitation	No
				with black bulb sensor	No
Contact details	BAHAG AG Gutenbergstr. 21 68167 Mannheim GERMANY				

Satisfies the requirement of the Council Directives:

COMMISSION REGULATION (EU) No 2015/1188 of 28 April 2015 and Amending COMMISSION REGULATION (EU) 2016/2282 implementing Directive 2009/125/EC of the European Parliament and of the Council with regard to ecodesign requirements for local space heaters

Regarding information for consumers on how to install, use and maintain the product, WEEE information, please check the instruction manual provided with packaging.



**Ovaj proizvod prikladan je samo za dobro izolirane prostore i povremenu upotrebu.**

## **VAŽNE UPUTE**

Prilikom uporabe električnih uređaja pridržavajte se osnovnih mjera predostrožnosti kako bi smanjili opasnost od požara, električnog udara, opekline i drugih ozljeda.

1. Pročitajte ove upute i sačuvajte ih. Pozor: slike u uputama za uporabu služe samo kao referencija.
2. Ovaj uređaj mogu koristiti djeca od 8 godina pa na više i osobe smanjenih tjelesnih, osjetilnih ili mentalnih mogućnosti ili osoba koje ne raspolažu iskustvom ili znanjem osim ako nisu pod nadzorom osobe odgovorne za njihovu sigurnost i rade po uputama koje se odnose na korištenje uređaja.
3. Djeca se ne smiju igrati s uređajem.
4. Čišćenje i održavanje uređaja ne smiju raditi djeca bez nadzora.
5. Djecu s manje od 3 godine treba držati podalje osim ako se neprekidno ne nadgledaju.
6. Djeca od 3 do manje od 8 godina smiju samo uključiti/isključiti uređaj koji je postavljen ili instaliran u njegov namjenski radni položaj i treba ih nadzirati ili upućivati da koriste uređaj na siguran način ta da razumiju moguću opasnost. Djeca od 3 do manje od 8 godina ne smiju uključivati, regulirati ili čistiti uređaj ili vršiti održavanje.
7. **OPREZ – Neki dijelovi ovog uređaja mogu postati vrlo vrući i uzrokovati opekline. Posebnu pažnju treba obratiti kada su prisutna djeca i osjetljive osobe.**
8. Ako se ošteti kabel za napajanje, zamijeniti ga smije proizvođač, njegov serviser ili osoba sličnih kvalifikacija kako biste izbjegli opasnost.
9. Ovaj aparat namijenjen je uporabi u kućanstvu i sličnim primjenama.
10. **UPOZORENJE:** Ovaj grijač nije opremljen s uređajem za kontrolu sobne temperature. Nemojte koristiti ovaj

grijač u malim prostorima kada su unutra osobe koje nisu u mogućnosti samostalno napustiti sobu, osim ako nisu pod nadzorom.

11. Nemojte pokrivati grijalicu kako biste izbjegli pregrijavanje.
12. Grijalicu nemojte smještati neposredno ispod mrežne utičnice.
13. Nemojte upotrebljavati ovu grijalicu u neposrednoj blizini kade, tuš kade ili bazena.
14. Nakon vađenja iz ambalaže provjerite je li proizvod u dobrom stanju.
15. Provjerite Vaš mrežni napon, on mora odgovarati specifikacijama ove grijalice.
16. Prije uporabe pažljivo provjerite priključni kabel i utikač kako bi se uvjerali da nisu oštećeni.
17. Obavezno isključite napajanje prije nego izvučete utikač grijalice. Utikač nemojte dirati mokrim rukama.
18. Nemojte pokrivati grijalicu.
19. Nemojte dopustiti prodor vlage i prašine u uređaj. Ovu grijalicu nemojte upotrebljavati u kupaonicama ili perionicama rublja. Skladištite uređaj na suhom mjestu.
20. Grijalicu nemojte stavljati na mekane površine, poput kreveta ili kauča.
21. Djeca se ne smiju igrati s grijalicom niti priključivati utikač grijalice u utičnicu. Držite djecu podalje od ambalaže. Polietilenske vrećice mogu predstavljati opasnost.
22. Izbjegavajte uporabu produžnih kablova, oni zbog pregrijavanja mogu uzrokovati opasnost od požara.
23. Namijenjeno samo za uporabu u zatvorenim prostorijama.
24. Nemojte dopustiti rukovanje kabelom napajanja (npr. preko ruba stola ili brojila) ili ga postaviti/provući ispod sagova, tepiha ili u područjima s većim prometom gdje se preko njega može zapeti ili može biti povučen.
25. Nemojte uključivati ili isključivati uređaj iz električne utičnice s mokrim rukama.
26. Ne stavljate ništa teško na kabel za napajanje gdje se spaja s uređajem jer se može iskrzati ili puknuti.

27. Kabel za napajanje i proizvod uvijek držite podalje od vrućih površina.
28. Nemojte umetati druge objekte u grijač jer može doći do električnog udara, požara ili oštećenja proizvoda.
29. Nemojte koristiti ovaj uređaj za sušenje ili zagrijavanje odjeće, obuće, cijevi ili drugih predmeta.
30. Koristite ovaj proizvod u dobro prozračenom području, ovaj grijač je vruć kad se koristi. Za izbjegavanje opekotina nemojte dopustiti da gola kože dodirne vruću površinu. Ako je isporučena, koristite ručku prilikom pomicanja grijača. Držite zapaljive materijale, kao što su jastučići, posteljina, papir, odjeća i zavjese na udaljenosti najmanje 0,9 metara (3 stope) dolje sa svih strana grijača.
31. Koristite ovaj grijač kao što je opisano u priručniku, svako drugo korištenje se ne preporučuje od strane proizvođača jer može dovesti do požara, električnog udara ili osobnih ozljeda.
32. Nemojte raditi s grijačem sa oštećenim kabelom za napajanje ili utikačem. Nakon što se grijač pokvario ili je pao ili je oštećen na bilo koji drugi način, vratite proizvod u servisni centar na pregled, električno ili mehaničko podešavanje ili popravak.
33. Uređajem se ne smije rukovati na način da postoji vanjska vremenska sklopka ili da postoji odvojeni sustav s daljinskim upravljanjem.
34. Ovaj uređaj za grijanje nije prikladan za sklapanje u vozilima i uređajima.
35. Štitnik rotora ne smije se rastavljati/otvarati radi čišćenja oštrica.
36. Ovaj uređaj nije igračka.
37. Uređaj nemojte uranjati u vodu.
38. Nemojte uklanjati kućište kako biste izbjegli opasnost od požara ili električnog udara.
39. Bilo kakvo servisiranje, osim čišćenja i održavanja od strane korisnika, mora izvesti samo predstavnik ovlaštenog servisa.

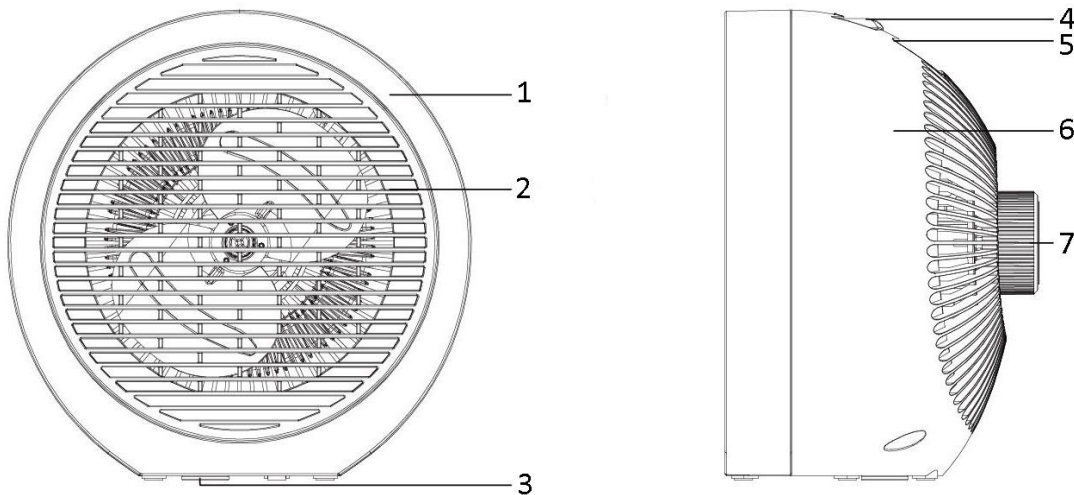

40. Znači "NE POKRIVAJTE".

**DIJELOVI**

1. Prednji poklopac
2. Prednja rešetka
3. Sigurnosni prekidač u slučaju prevrtanja
4. Prekidač za odabir grijanja/ventilacije
5. Ručka
6. Stražnji poklopac
7. Kontrolni gumb termostata

**Postavke grijanja:**

„0“ položaj – OFF (Isključeno)



– FAN (Ventilator)

I = WARM AIR (TOPAO ZRAK) (malo topline)

II = WARM AIR (TOPAO ZRAK) (puno topline)

**TERMOSTAT**

1. Okrenite sklopku za izbor prikladne postavke („“= samo ventilator, bez grijanja/ „I“= srednja toplina/„II“ = jako toplo).
2. Okrenite gumb termostata u smjeru kazaljke na satu do krajnjeg položaja (maks.).
3. Kad temperatura prostorije postigne željenu vrijednost, polako okrenite gumb termostata suprotno smjeru kazaljke na satu sve dok ne začujete "klik", to je postavka trenutne temperature.
4. Uređaj će sada automatski održavati postavljenu temperaturu. Uređaj će se uključiti kad temperatura prostorije bude niža od postavljene, a isključiti se kad temperatura bude viša od postavljene.

**SIGURNOSNI SUSTAV**

- Uređaj raspolaže sigurnosnim sustavom koji ga automatski isključuje u slučaju pregrijavanja.
- Ako dođe do pregrijavanja, isključite aparat, izvadite utikač iz utičnice i pričekajte da se aparat ohladi najmanje 30 minuta. Utaknite utikač u utičnicu i uključite grijalicu.
- Ovaj uređaj opremljen je sa sigurnosnim uređajem. It has tilt protection functions. Ima funkciju zaštitnog izbacivanja. For safety reasons, the appliance will automatically switch off the power if it is put on unstable or uneven surfaces or if it is tilted accidentally. Uređaj će iz sigurnosnih razloga automatski isključiti napajanje ako je postavljen na nestabilne ili neravne površine ili ako se slučajno nagne.

## ODRŽAVANJE

- Ventilatorska grijalica zahtijeva samo redovito čišćenje izvana.
- Prije nego što počnete s čišćenjem okrenite prekidač na OFF (ISKLJUČENO). Izvucite utikač iz utičnice i pričekajte da se ventilatorska grijalica ohladi.
- Za brisanje kućišta grijalice upotrijebite vlažnu krpu.
- Za čišćenje uređaja nemojte upotrebljavati deterdžente, tekućine za ribanje ili kemikalije (alkohol, benzin itd.).

## TEHNICKI PODACI

Radni napon: 220-240V ~ 50-60Hz

Potrosnja energije: 1800-2000W



### Recikliranje

Ova oznaka naznačuje da se ovaj proizvod ne smije odlagati s ostalim kućanskim otpadom u cijeloj 2012/19/EU. Kako biste spriječili moguće štete za prirodno okruženje ili ljudsko zdravlje od nekontroliranog zbrinjavanja otpada, odgovorno ga reciklirajte kako biste promovirali održivu ponovnu upotrebu materijalnih resursa. Za vraćanje vašeg korištenog uređaja molimo vas da koristite postojeće sustave za vraćanje i prikupljanje ili kontaktirajte vašeg prodavača gdje je uređaj kupljen. Oni mogu uzeti ovaj uređaj za ekološki sigurno recikliranje.

## ERP podaci (HR)

Dobavljač: BAHAG AG  
 Gutenbergstr. 21  
 68167 Mannheim  
 GERMANY

Izjavljuje da je proizvod koji je detaljno pisan u nastavku:

### Zahtjevi u vezi podataka o električnim grijačima lokalnog prostora

Identifikator(i) modela: 24889290					
Stavka	Simbol	Vrijednost	Jedinica	Stavka	Jedinica
<b>Toplinska snaga</b>				<b>Vrsta toplinskog ulaza za električne lokalne grijače lokalnog prostora za skladištenje (odaberite jedno)</b>	
Nominalna toplinska snaga	$P_{nom}$	1,9	kW	ručna regulacija toplinskog punjenja s ugrađenim termostatom	Ne
Minimalna izlazna snaga (indikativna)	$P_{min}$	0,0136	kW	ručna regulacija toplinskog punjenja s povratnom vezom po sobnoj i/ili vanjskoj temperaturi	Ne
Maksimalna izlazna kontinuirana toplinska snaga	$P_{max,c}$	1,9	kW	elektronička regulacija toplinskog punjenja s povratnom vezom po sobnoj i/ili vanjskoj temperaturi	Ne
<b>Potrošnja pomoćnog električnog kruga</b>				izlazna toplinska snaga potpomognuta ventilatorom	Ne
Pri nominalnoj toplinskoj snazi	$e_{l_{max}}$	0	kW	<b>Vrsta regulacije izlazne toplinske snage/sobne temperature (odaberite jedno)</b>	
Pri minimalnoj toplinskoj snazi	$e_{l_{min}}$	0	kW	izlazna toplinska snaga jednog stupnja bez regulacije sobne temperature	Ne
U stanju mirovanja:	$e_{l_{SB}}$	0	kW	Dva ili više stupnjeva bez regulacije sobne temperature	Ne
				s regulacijom sobne temperature	Da

				mehaničkim termostatom	
				s elektroničkom regulacijom sobne temperature	Ne
				elektronička regulacija sobne temperature s dnevnim tajmerom	Ne
				elektronička regulacija sobne temperature s tjednim tajmerom	Ne
				<b>Druge opcije regulacije (mogućnost višestrukog odabira)</b>	
				regulacija sobne temperature s detekcijom prisutnosti	Ne
				regulacija sobne temperature s detekcijom otvorenog prozora	Ne
				s opcijom udaljenog upravljanja	Ne
				s adaptivnom regulacijom pokretanja	Ne
				s ograničenjem vremena rada	Ne
				sa senzorom crne posude	Ne
Podaci za kontakt	BAHAG AG Gutenbergstr. 21 68167 Mannheim GERMANY				

Zadovoljava zahtjeve direktive vijeća:

PROPIS KOMISIJE (EU) br. 2015/1188 od 28. travnja 2015- dopuna PROPISA KOMISIJE (EU) 2016/2282 kojima se implementira direktiva 2009/125/EZ europskog parlamenta i komisije s obzirom na zahtjeve u pogledu ekodizajna za grijače lokalnog prostora

Informacije za potrošače o načinu ugradnje, upotrebe i održavanja proizvoda, informacije o OEEO, potražite u priručniku s uputama koji ste dobili s pakiranjem.

**Ez a termék csak jól földelt helyeken vagy időszakos használatra készült.**

### **FONTOS ÚTMUTATÁSOK:**

Az elektromos készülékek használata során a tűzveszély, áramütés, égési sérülés és más sérülések elkerülése érdekében mindig tartsa be a következő alapvető óvintézkedéseket.

1. Olvassa el, és őrizze meg ezt a használati útmutatót. Figyelem: a használati útmutatóban lévő képek csak tájékoztató céljára szolgálnak.
2. A készüléket 8 év feletti gyermekek és korlátozott fizikai, szenzoros, vagy szellemi képességekkel rendelkező személyek csak akkor használhatják, ha egy a biztonságért felelős személy elmagyarázta nekik a készülék biztonságos használatát, felügyeli őket és felhívta figyelmüket a készülék használatában rejlő veszélyekre.
3. Jelen termék nem játékszer.
4. A gyermekek nem tisztíthatják és nem ápolhatják a készüléket felügyelet nélkül.
5. A 3 évesnél fiatalabb gyerekeket távol kell tartani a készüléktől, kivéve, ha közben folyamatosan felügyelik őket.
6. A 3 évesnél idősebb és 8 évesnél fiatalabb gyerekek be- és kikapcsolhatják a készüléket, és azt is csak abban az esetben, ha azt rendeltetésének megfelelően helyezték el vagy helyezték üzembe, és a gyerekeket közben felügyelik vagy megtanítják a készülék biztonságos használatára, és tisztában vannak a kapcsolódó veszélyekkel. A 3 évesnél idősebb és 8 évesnél fiatalabb gyerekek nem csatlakoztathatják az elektromos hálózathoz, nem állíthatják be és nem tisztíthatják a készüléket, és felhasználói karbantartást sem végezhetnek azon.



7. **VIGYÁZAT** – A termék egyes részei nagyon felforrósodhatnak és égéseket okozhatnak. Különös figyelemmel kell lenni olyan esetekben, amikor **gyerekek vagy sérült személyek is érintettek lehetnek.**
8. Ha a tápkábel megsérült, akkor a veszély megelőzése érdekében azt a gyártónak, a szervizügynökének vagy más szakképzett személynek ki kell cserélnie.
9. Ez a készülék háztartási, és ehhez hasonló használatra készült.
10. **FIGYELMEZTETÉS:** A készülék nem rendelkezik a helyiség hőmérsékletét szabályozó funkcióval. Ne használja ezt a hőszugárzót kis helyiségekben, ahol olyan személyek tartózkodnak, akik maguktól nem képesek elhagyni a helyiséget. Kivételt képez ez alól, ha számukra folyamatos felügyeletet biztosítanak.
11. A túlmelegedés elkerülése végett, ne takarja le a fűtőkészüléket.
12. A fűtőkészüléket tilos közvetlenül a konnektor alá helyezni.
13. Ne használja a fűtőkészüléket fürdőkád, zuhanyzó vagy úszómedence közvetlen környezetében.
14. Bizonyosodjon meg arról, hogy a termék kifogástalan állapotban van kicsomagolás után.
15. Ellenőrizze, hogy az elektromos hálózat feszültsége összhangban van-e a fűtőkészülék műszaki adataival.
16. Használat előtt alaposan ellenőrizze az áramellátó kábelt és a csatlakozódugót, győződjön meg arról, hogy ezek nincsenek megrésülve.
17. Ügyeljen arra, hogy kikapcsolja a fűtőkészülék áramellátását, mielőtt a csatlakozódugót kihúzná a konnektorból. Ne érintse meg a csatlakozódugót nedves kézzel.
18. Ne takarja le a fűtőberendezést.
19. Ne engedje, hogy nedvesség és por kerüljön bele a készülékbe. Ne használja a fűtőkészüléket fürdőszobákban vagy mosóhelyiségekben. Tartsa száraz helyen.

20. Ne rakja a fűtőkészüléket olyan puha felületekre, mint az ágyak vagy kanapék.
21. Tilos a gyerekeknek a készülékkel játszani vagy bedugni azt a konnektorba. Tartsa távol a gyerekeket a csomagolástól. A polietilén zsákok veszélyesek lehetnek.
22. Kerülje a hosszabbító zsinórok használatát, mert ezek a túlmelegedés következtében tüzet okozhatnak.
23. Kizárólag beltéri használatra alkalmas.
24. Ne hagyja, hogy a tápkábel lelógjon (pl. az asztal vagy pult szélén) és ne helyezze/vezesse a kábelt pokrócok, szőnyegek alatt, vagy nagy forgalmú területeken, ahol elbotolhatnak benne vagy kihúzhatják azt.
25. Nedves kézzel ne dugja be és ne húzza ki a terméket az elektromos aljzatból.
26. Ne feszítse meg a tápkábelt ott, ahol a termékbe csatlakozik, mert eltörhet és kirojtosodhat.
27. A terméket és a tápkábelt mindig tartsa távol a felhevített felületektől.
28. Ne helyezzen semmilyen tárgyat a melegítőbe, mert áramütést, tüzet vagy a termék károsodását okozhatja.
29. Ne használja a terméket ruhák, cipők, csövek vagy más tárgyak szárításra vagy melegítésére.
30. A terméket egy jól szellőző területen használja, a melegítő használat közben felforrósodik. Az égések elkerülése érdekében ne érjen a csupasz bőrével a forró felületekhez, ha van felszerelve, a fogantyút használja a melegítő mozgatására, a gyúlékony anyagokat, úgymint bútorokat, párnákat, ágyneműt, papírokat, ruhákat és függönyöket tartsa legalább 3 láb (0,9 m) távolságra a melegítőtől.
31. Csak a használati útmutatónak megfelelően használja a melegítőt, bármilyen más használat a gyártó által nem javasolt, mert tüzet, áramütést vagy személyi sérülést okozhat.
32. Ne használja a melegítőt sérült kábellel vagy dugasszal. Ha a melegítő meghibásodott, leesett vagy megsérült, vigye el egy hivatalos szervizközpontba átvizsgálásra, elektromos vagy mechanikai beállításra vagy javításra.

33. A készüléket tilos külső időzítő kapcsolóról vagy külön távirányítású rendszerről üzemeltetni.
34. A melegítő nem alkalmas járművekben és gépekben való felszerelésre.
35. A rotor védőburkolatát tilos szétszerelni/felnyitni a rotorlapátok tisztításához.
36. Ez a készülék nem játékszer.
37. Ne mártsa vízbe a készüléket.
38. Ne távolítsa el a készülékházat a tűzveszély vagy áramütés elkerülése érdekében.
39. A tisztításon és a felhasználó által végzett gondozáson kívül minden más karbantartást csak az erre felhatalmazott szerviz megbízottja végezhet.

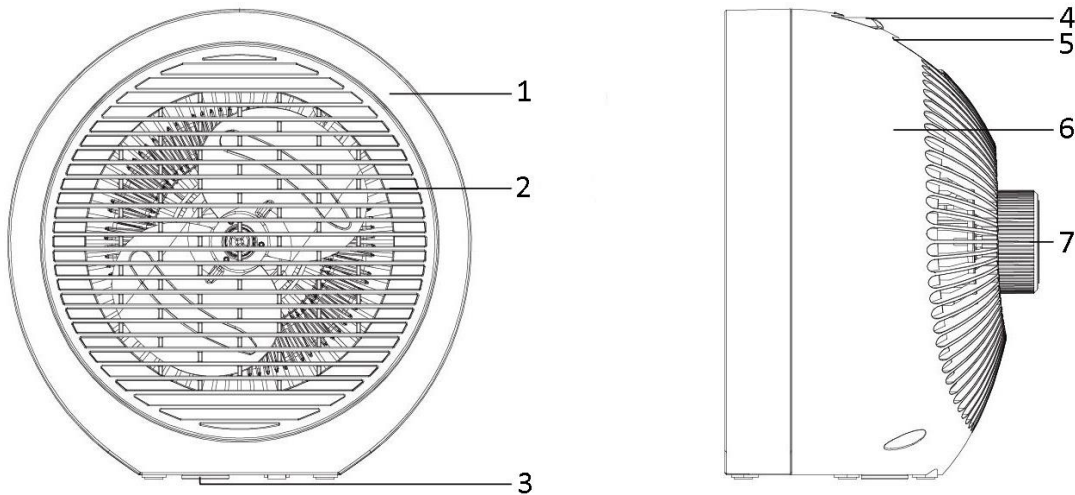

40. A jelentése: "NE TAKARJA LE".

**RÉSZEGYSÉGEK LEÍRÁSA**

1. Elülső burkolat
2. Elülső rács
3. Felborulás elleni kapcsoló
4. Hőmérséklet/szellőzés választó kapcsoló
5. Fogantyú
6. Hátsó burkolat
7. Termosztát szabályozó gomb

**Fűtési fokozat beállítása:**

“0” pozíció – KI



– VENTILÁTOR

I = MELEG LEVEGŐ (alacsony hőteljesítmény)

II= MELEG LEVEGŐ (magas hőteljesítmény)

**TERMOSTÁT**

1. Forgassa el a kapcsolót a megfelelő beállítás (“”= csak ventilátor, nincs melegítés/ “I”= melegítés alacsony teljesítménnyel/”II”= melegítés magas teljesítménnyel).
2. Forgassa el a termosztát gombot az óramutató járásával megegyező irányba a maximális fokozatig.
3. Amikor a helyiség hőmérséklete elérte a kívánt értéket, lassan forgassa el a termosztát gombot az óramutató járásával ellentétes irányba addig, amíg egy "kattanást" nem hall; ez a beállított hőmérséklet.
4. A készülék automatikusan fenntartja a beállított hőmérsékletet. A készülék bekapcsol amikor a helyiség hőmérséklete a beállított érték alá csökken, és kikapcsol amikor a beállított hőmérsékletet túllépte.

**BIZTONSÁGI RENDSZER:**

- A készüléknek olyan biztonsági rendszere van, amely a túlmelegedésnél automatikusan kikapcsolja a készüléket.
- Túlmelegedés esetén kapcsolja ki a készüléket, húzza ki a csatlakozódugót a hálózati aljzathoz, és hagyja lehűlni legalább 30 percig. Csatlakoztassa a csatlakozódugót az aljzathoz, és kapcsolja be a fűtőtestet.
- Ez a készülék dőlésvédelmi eszközzel van felszerelve. Megvédi a felborulással kapcsolatos veszélyektől. Biztonsági okokból a készülék automatikusan kikapcsol, ha egyenetlen vagy nem stabil felületre helyezi, vagy véletlenül megdől.

## KARBANTARTÁS

- A ventilátoros fűtőkészülék csupán rendszeres külső tisztítást igényli.
- A készülék tisztítása előtt kapcsolja ki azt. Húzza ki a csatlakozódugót a konnektorból és várja meg amíg a ventilátoros fűtőkészülék lehűl.
- Használjon nedves ruhát a fűtőkészülék házának letörléséhez.
- A készülék tisztításához ne használjon mosószereket, súroló hatású tisztító folyadékokat vagy vegyszereket (alkohol, benzin, stb.).

## MŰSZAKI ADATOK

Működési feszültség: 220-240V ~ 50-60Hz

Energiafogyasztás: 1800-2000W



### Újrahasznosítás

Ez a jelzés arra utal, hogy a terméket a 2012/19/EU rendeletnek megfelelően tilos a normál háztartási hulladékkal együtt kidobni. A szabálytalan hulladékkezelésnek a környezetre és az emberek egészségére esetlegesen gyakorolt káros hatások megelőzése, valamint az anyagi erőforrások fenntartható újrafelhasználása érdekében az előírt módon hasznosítsa újra a terméket. A használt készülék visszajuttatására használja a gyűjtő- és visszavételi hálózatot, vagy vegye fel a kapcsolatot a kiskereskedővel, akitől a terméket vásárolta. Gondoskodnak a termék biztonságos újrahasznosításáról.

## ERP információ (HU)

Értékesítő: BAHAG AG  
 Gutenbergstr. 21  
 68167 Mannheim  
 GERMANY

Kijelentjük, hogy a lent részletezett termék:

### Szükséges információk az elektromos helyi fűtőtestekről

Modellszám(ok): 24889290					
Cikkszám	Szimbólum	Érték	Egység	Cikkszám	Egység
<b>Hőkimenet</b>				<b>A hőkimenet típusa, csak az elektromos fűtőtestek tároláshoz</b>	
Névleges hőkimenet	$P_{nom}$	1,9	kW	kézi fűtőtest töltés vezérlés beépített termosztáttal	Nem
Minimális hőkimenet (jelzés értékű)	$P_{min}$	0,0136	kW	kézi fűtőtest töltés vezérlés szoba- és/vagy kültéri hőmérséklet visszajelzéssel	Nem
Maximális folyamatos hőkimenet	$P_{max,c}$	1,9	kW	elektronikus fűtőtest töltés vezérlés szoba- és/vagy kültéri hőmérséklet visszajelzéssel	Nem
<b>Kiegészítő energiafogyasztás</b>				hőkimenet ventilátor segítségével	Nem
Névleges hőkimenetnél	$e_{l_{max}}$	0	kW	<b>Hőkimenet/szobahőmérséklet szabályozó típusa (válasszon ki egyet)</b>	
Minimális névleges hőkimenetnél	$e_{l_{min}}$	0	kW	egy fokozatú hőkimenet és nincs szobahőmérséklet szabályozó	Nem
Standby (készenléti) módban	$e_{l_{SB}}$	0	kW	Két vagy több kézi fokozat, nincs szobahőmérséklet szabályozó	Nem
				mechanikus termosztát szobahőmérséklet szabályozóval	Igen
				elektronikus szobahőmérséklet szabályozóval	Nem
				elektronikus szobahőmérséklet szabályozóval plusz napi időzítővel	Nem
				elektronikus szobahőmérséklet szabályozóval plusz heti időzítővel	Nem
				<b>Egyéb szabályozó lehetőségek (többet is kiválaszthat)</b>	
				szobahőmérséklet szabályozó, személy jelenlét érzékelővel	Nem
				szobahőmérséklet szabályozó, nyitott ablak érzékelővel	Nem

				távolság szabályozó lehetőséggel	Nem
				alkalmazható indíts szabályozóval	Nem
				működési idő korlátozással	Nem
				fekete izzó érzékelővel	Nem
Kapcsolati adatok	BAHAG AG Gutenbergstr. 21 68167 Mannheim GERMANY				

Megfelel a tanácsi irányelv követelményeinek:

A BIZOTTSÁG (EU) 2015/1188 sz. 2015. április 28-i RENDELETE és a BIZOTTSÁG (EU) 2016/2282 RENDELETÉNEK javítása és az Európai Parlament és a Tanács 2009/125/EK fűtőtestek környezetbarát tervezésére vonatkozó követelményeiről szóló 2009/125/EU rendelete

A vásárlóknak szóló, a termék telepítésére, használatára és karbantartására vonatkozó információkkal és WEEE információkkal kapcsolatban kérjük, nézze meg a csomagolásban mellékelt használati utasítást.

**Þessi vara hentar aðeins fyrir veleinangruð rými og tilfallandi notkun.**

## **MIKILVÆGAR LEIÐBEININGAR**

Við notkun á rafmagnstækjum skal ávallt gæta fyllstu varúðarráðstafana til að draga úr eldhættu og hættu á raflosti, bruna eða öðrum skaða.

1. Lestu og vistaðu þessar leiðbeiningar. Athugaðu: myndirnar í IM eru aðeins til viðmiðunar.
2. Börn 8 ára og eldri og einstaklingar með hreyfihömlun, geðræna erfiðleika eða litla reynslu og þekkingu geta notað þetta tæki undir eftirliti eða eftir að hafa fengið leiðbeiningar varðandi notkun þess á öruggan hátt og skilji þá hættu sem af því getur stafað.
3. Börn eiga ekki að leika sér að tækinu.
4. Börn skulu ekki þrifa eða viðhalda tækinu án eftirlits.
5. Börn 3 ára og yngri ættu ekki að vera í nálægð við tækið án eftirlits.
6. Börn frá 3 til 8 ára aldurs ættu aðeins að kveikja/slökkva á tækinu ef það hefur verið staðsett eða uppsett á hefðbundinn á hátt og á viðeigandi stað og aðeins eftir að hafa fengið leiðbeiningar varðandi notkun þess á öruggan hátt og skilji þá hættu sem af því getur stafað. Börn 3 til 8 ára ættu ekki að stinga tækinu í samband, stilla, þrifa né framkvæma viðhald á því.
7. **VARÚÐ - Sumir hlutar vörunnar geta orðið mjög heitir og valdið bruna. Gæta skal sérstakrar varúðar þar sem börn eða varnarlausir einstaklingar eru nálægt.**
8. Ef rafmagnssnúran skemmist verður að skipta um hana hjá framleiðanda, þjónustuaðila hans eða viðurkenndum aðila til þess að forðast hættu.
9. Þessi búnaður er ætlaður til notkunar á heimilum og svipuðum stöðum.
10. **VIÐVÖRUN:** Þessi hitari er ekki búinn tæki til að stjórna stofuhita. Ekki nota þennan hitara í litlum herbergjum



sem notuð eru af einstaklingum sem ekki geta yfirgefið herbergin ein síns liðs, nema að þau séu undir stöðugu eftirliti.

11. Til að forðast ofhitnun skal ekki breiða yfir tækið.
12. Ekki staðsetja tækið beint fyrir neðan rafmagnsinnstungu.
13. Ekki nota tækið í nálægð við bað, sturtu eða sundlaug.
14. Gakktu úr skugga um að varan sé í góðu ástandi eftir að hún hefur verið tekin úr umbúðunum.
15. Athugaðu rafspennuna og gakktu úr skugga um að hún sé í samræmi við þær upplýsingar sem gefnar eru til kynna á hitaranum.
16. Athugaðu rafmagnssnúruna og láttu hana varlega í samband áður en tækið er tekið í notkun til að ganga úr skugga um að ekki sé skaði á henni.
17. Gakktu úr skugga um að slökkt sé tækinu áður en það er látið í samband. Ekki snerta klóna með rökum höndum.
18. Ekki breiða yfir hitarann.
19. Gakktu úr skugga um að ekki komist raki eða ryk inn í tækið. Ekki nota tækið í baðherbergi eða þvottaherbergi. Geymdu það á þurru svæði.
20. Ekki leggja hitarann á mjúkt yfirborð eins og rúm eða sófa.
21. Ekki leyfa börnum að leika sér með hvorki rafmagnssnúruna eða tækið sjálft. Ekki leyfa börnum að koma nálagt umbúðunum. Pólýetýlen-pokar geta verið hættulegir.
22. Forðastu notkun á framlengingarsnúrum þar sem þær geta orsakað bruna vegna ofhitnunar.
23. Aðeins ætlað til nota innandyra.
24. Ekki leyfa rafmagnssnúrunni að liggja yfir borðbrún og staðsettu hana ekki undir teppi, mottu eða á svæði þar sem mikill umgangur er eða þar sem hægt er að detta um hana.
25. Ekki setja tækið í samband eða taka úr sambandi með rökum höndum.
26. Ekki leggja þrýsting á rafmagnssnúruna þar sem hún tengist við tækið þar sem hún gæti rofnað frá og slitnað.

27. Gættu þess að rafmagnssnúran og tækið sé ávallt í hæfilegri fjarlægð frá heitu yfirborði.
28. Ekki stinga neinum hlutum inn í tækið þar sem slíkt getur orsakað raflost, bruna eða skaða á vörunni.
29. Ekki nota vöruna til að þurrka eða hita föt, skó, rör eða aðra hluti.
30. Notaðu vörun á vel loftræstu svæði. Tækið er heitt við notkun og forðast skal bruna. Ekki koma við tækið með berum höndum eða húð heldur notaðu þar til gert handfang, ef fyrir hendi, þegar færa þarf tækið. Haltu tækinu í fjarlægð frá eldfimum efnum, eins og húsgögnum, púðum, rúmfötum, pappír, fatnaði og gardínum, í að minnsta kosti 0.9 metra fjarlægð frá öllum hliðum.
31. Notaðu hitarann í samræmi við leiðbeiningar í handbókinni. Öll önnur notkun sem ekki er mælt með af framleiðandanum gæti orsakað bruna, raflost eða skaða á fólki.
32. Ekki nota tækið ef rafmagnssnúran eða klóin er skemmd. Ef bilun kemur upp eða tækið hefur orðið fyrir skaða skaltu fara með það til þjónustuaðila til skoðunar eða viðgerðar.
33. Tækinu má ekki stýra með ytri tímarofa eða með aðgreindu kerfi með fjarstýringu.
34. Þetta hitatæki skal ekki setja saman í farartækjum og vélum.
35. Ekki skal að opna/taka í sundur þyrilhlífina til að hreinsa þyrilblöðin.
36. Þetta tæki er ekki leikfang.
37. Ekki sökkva tækinu í vatn.
38. Til að forðast eldhættu eða hættu á raflosti ekki fjarlægja hlífina.
39. Allt viðhald, annað en þrif og notendaviðhald, skal framkvæmt af viðurkenndum þjónustuaðilum.



40. Táknað "EKKI BREIÐA YFIR".

## LÝSING Á ÍHLUTUM

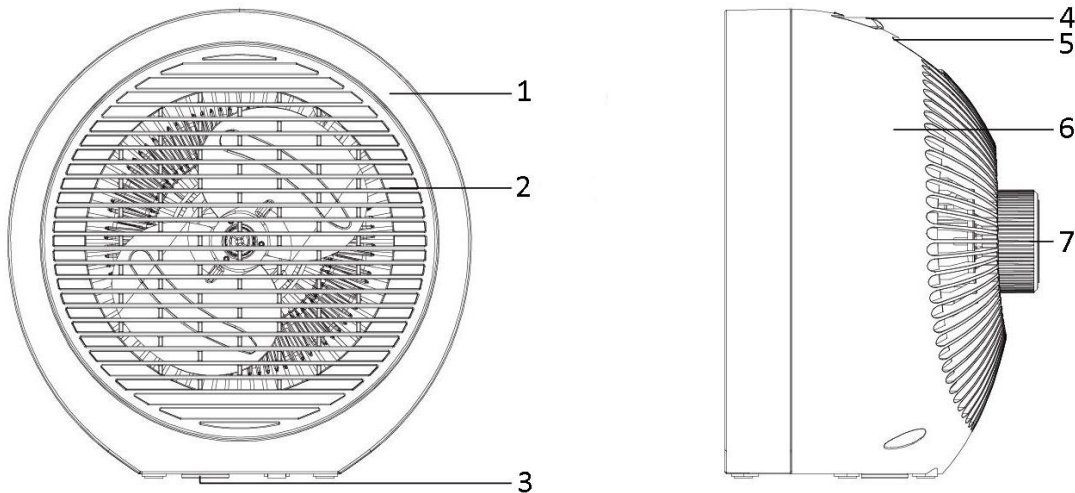

1. Fremri hlíf
2. Fremri grind
3. Rofi – til að hindra að hvolfi
4. Valrofi hita / loftræstingar
5. Handfang
6. Afturhlíf
7. Stjórnentakki hitastillis

**Hitastilling:**

“0” stilling – OFF



– VIFTA

I = HEITT LOFT (lágt hitaúttak)

II = HEITT LOFT (hátt hitaúttak)

**HITASTILLIR**

1. Snúðu rofanum til að velja viðeigandi stillingu (“”= eingöngu vifta, enginn hiti/ “I”= lágt hitaúttak/“II”= hátt hitaúttak).
2. Snúðu hitastillinum réttisælis á hæstu stillingu.
3. Þegar herbergishitastigið hefur náð innstilltu hitastigi snúðu hitastillinum hægt rangsælis þar til þú heyrir smell sem gefur til kynna innstillt hitastig.
4. Tækið viðheldur sjálfkrafa innstilltu hitastigi. Tækið kveikir á sér þegar hitastig rýmisins fer niður fyrir innstillt hitastig og slekkur á sér ef það fer yfir.

**ÖRYGGISKERFI**

- Tækið er með innbyggt öryggiskerfi sem sjálfkrafa slekkur á því við ofhitnun.
- Ef ofhitnun á sér stað, skal slökkva á búnaðinum, fjarlægja rafmagnssnúruna úr innstungunni og leyfa hitaranum að kólna í 30 mínútur. Stingið rafmagnssnúrunni í samband og kveikið á rofanum.
- Þetta tæki er búið hallavörn. Það hefur hallavarnargetu. Sökum öryggisástæðna slekkur tækið sjálfvirkt á sér ef því er fyrir komið á óstöðugu eða ójöfnu yfirborði eða ef því er hallað fyrir slysi.

## VIÐHALD

- Aðeins er þörf á reglulegum yfirborðsþrifum.
- Slökktu á tækinu áður en það er þrifið. Taktu það úr sambandi og hinkraðu þar til hitarinn hefur kólnað algjörlega.
- Notaðu rakan klút til að þurrka af hlífinni.
- Ekki nota hreingerningarefni eða kemísk efni (alkahól, bensín o.fl.) til að hreinsa tækið.

## TÆKNILEGAR UPPLÝSINGAR

Rafspenna: 220-240V ~ 50-60Hz

Rafmagnsnotkun: 1800-2000W



### Endurvinnsla

Þessi marking gefur til kynna að ekki skal farga þessari vöru með öðru heimilissorpi í samræmi við 2012/19/EU. Til að koma í veg fyrir mögulegan skaða á umhverfinu eða heilsu manna vegna óheimillar förgunar, skal endurvinna vöruna á ábyrgan hátt til að stuðla að sjálfbærri endurnýtingu á efnum. Við skil á tækinu skal notast við viðeigandi skilakerfi eða hafa samband við þann söluaðila sem varan var keypt af. Söluaðili getur einnig tekið við vörunni fyrir umhverfisvæna endurvinnslu.

# ERP-upplýsingar (IS)

Afhendingaraðili: BAHAG AG  
 Gutenbergstr. 21  
 68167 Mannheim  
 GERMANY

Lýsið yfir að varan sem lýst er í smáatriðum hér að neðan:

## Upplýsingakröfur fyrir staðbundna rafhitara

Tegundarauðkenni: 24889290					
Hlutur	Tákn	Gildi	Eining	Hlutur	Eining
<b>Hitaúttak</b>				<b>Gerð hitaúttaks aðeins fyrir staðbundna rafhitara (veljið einn)</b>	
Nafnhitaúttak	$P_{nom}$	1,9	kW	handvirk hitastýring með innbyggðum hitastilli	Nei
Lágmarks hitaúttak (leiðbeinandi)	$P_{min}$	0,0136	kW	handvirk hitastýring með herbergis- og/eða utandyra hitasvörun	Nei
Hármarks stöðugt hitaúttak	$P_{max,c}$	1,9	kW	rafmagnshitastýring með herbergis- og/eða utandyra hitasvörun	Nei
<b>Viðbótarorkunotkun</b>				viftustýrt hitaúttak	Nei
Við nafnhitaúttak	$e_{lmax}$	0	kW	<b>Gerð hitaúttaks-/herbergishitastýringar (veljið eitt)</b>	
Við lágmarks hitaúttak	$e_{lmin}$	0	kW	eins þrepa hitaúttak og engin herbergishitastýring	Nei
Í reiðuham	$e_{lsb}$	0	kW	Tvö eða fleiri handvirk þrep og engin herbergishitastýring	Nei
				með vélrænum hitastilli við stýringu herbergishita	Já
				með rafrænni herbergishitastýringu	Nei
				rafræn herbergishitastýring ásamt dagsmæli	Nei
				rafræn herbergishitastýring ásamt vikumæli	Nei
				<b>Aðrir stýrimöguleikar (margir valmöguleikar)</b>	
				herbergishitastýring með viðveruskynjara	Nei
				herbergishitastýring með gluggaskynjara	Nei
				með fjarlægðarstýringu	Nei

				með aðhæfðri ræsistýringu	Nei
				með vinnslutímamörk	Nei
				með svörtum peruskynjara	Nei
Tengiliðaupplýsingar	BAHAG AG Gutenbergstr. 21 68167 Mannheim GERMANY				

Uppfyllir kröfur tilskipana ráðsins:

REGLUGERÐ FRAMKVÆMDARSTJÓRNARINNAR (ESB) nr. 2015/1188 frá 28. apríl 2015 og breytingu á REGLUGERÐ FRAMKVÆMDASTJÓRNARINNAR (ESB) 2016/2282 og breytingu á tilskipun 2009/125/EB Evrópuþingsins og ráðsins með tilliti til kröfur um vsthönnun fyrir staðbundna hitara fyrir rými

Varðandi upplýsingar fyrir neytendur um hvernig eigi að koma fyrir, nota og viðhalda vörunni, sem og WEEE-upplýsingar, er að finna í leiðbeiningarhandbókinni sem fylgja umbúðunum.

**Il presente prodotto è adatto solo a ambienti correttamente isolati o ad un uso occasionale.**

### **ISTRUZIONI IMPORTANTI:**

Quando si utilizzano apparecchiature elettriche, è sempre necessario seguire alcune precauzioni di base per ridurre il rischio di incendi, scosse elettriche, ustioni e lesioni di altro tipo.

1. Leggere e conservare queste istruzioni. Attenzione! Le immagini contenute nel manuale sono esclusivamente a scopo di riferimento.
2. Questo dispositivo può essere utilizzato da bambini dagli 8 anni in su e da persone con ridotte capacità fisiche, sensoriali o mentali o che non abbiano la necessaria esperienza e conoscenza se hanno ricevuto adeguate istruzioni per utilizzare il dispositivo in maniera sicura e hanno compreso i rischi impliciti.
3. I bambini non devono giocare con il dispositivo.
4. La pulizia e la manutenzione da parte dell'utente non deve essere effettuata da bambini senza supervisione.
5. I bambini al di sotto dei 3 anni devono essere sempre supervisionati.
6. I bambini tra i 3 e gli 8 anni accenderanno/spegneranno il dispositivo purchè sia stato posizionato o installato nella sua normale posizione di funzionamento e purchè abbiano ricevuto una adeguata supervisione o istruzioni sull'utilizzo del dispositivo in modo sicuro e purchè comprendano i rischi impliciti del suo utilizzo. I bambini dai 3 anni agli 8 non collegheranno, regoleranno nè svolgeranno operazioni di pulizia o manutenzione sullo stesso
7. **ATTENZIONE – Alcune parti del presente prodotto possono diventare molto calde e causare scottature.**

**Fare particolare attenzione nel caso in cui siano presenti bambini e persone vulnerabili.**

8. Se il cavo di alimentazione è danneggiato, farlo sostituire dal produttore, dal servizio assistenza o personale qualificato per evitare pericoli.
9. Questo apparecchio è destinato all'uso domestico e applicazioni similari.
10. **AVVERTENZA:** La stufa non è dotata di un dispositivo di controllo della temperatura della stanza. Non utilizzare la stufa in ambienti ristretti quando occupati da persone che non sono in grado di abbandonare la stanza da soli, salvo vi sia una costante supervisione.
11. Per evitare surriscaldamenti, non coprire l'unità.
12. Il termoventilatore non deve essere posizionato direttamente al di sotto di prese elettriche.
13. Non utilizzare l'unità nelle immediate vicinanze di bagni, docce o piscine.
14. Accertarsi che il prodotto non presenti danni dopo averlo rimosso dall'imballaggio.
15. Verificare che la tensione della propria rete elettrica corrisponda alle specifiche del termoventilatore.
16. Controllare attentamente il cavo e la spina di alimentazione prima dell'uso per accertarsi che non siano danneggiati.
17. Accertarsi che l'interruttore di accensione sia in posizione Off prima di scollegare la spina dell'unità. Non toccare la spina con le mani bagnate.
18. Non coprire il termoventilatore.
19. Non lasciare che umidità e polvere penetrino all'interno dell'apparecchiatura. Non utilizzare l'unità in stanze da bagno o in locali adibiti a lavanderia. Conservare l'unità in luoghi asciutti.
20. Non porre il termoventilatore su superfici morbide quali letti o divani.
21. Evitare che i bambini giochino con l'unità o inseriscano la spina. Tenere i bambini lontani dall'imballaggio. Le buste in polietilene possono costituire un pericolo.



22. Evitare l'uso di prolunghe poiché possono causare il rischio di incendi dovuti al surriscaldamento.
23. Esclusivamente per uso interno.
24. Non lasciare il cavo dell'alimentazione a portata di mano (per esempio sull'orlo di un tavolo o di un bancone) né posizionarlo/inserirlo sotto tappeti, moquette o zone molto trafficate dove potrà causare incidenti o venire accidentalmente scollegato.
25. Non collegare o scollegare il prodotto dalla presa elettrica con le mani bagnate.
26. Non tirare il cavo né sottoporlo a stress, dal momento che il cavo dell'alimentazione potrà lesionarsi e rompersi.
27. Tenere lontani il cavo dell'alimentazione e il prodotto da superfici riscaldate.
28. Non inserire eventuali oggetti nel radiatore dal momento che potranno causare scosse elettriche, incendi o danni al prodotto.
29. Non utilizzare questo prodotto per asciugare o riscaldare vestiti, scarpe, tubi o altri oggetti.
30. Utilizzare il prodotto in una zona ben ventilata, il radiatore è caldo quando viene utilizzato, per evitare scottature non toccare la superficie calda, utilizzare il manico, ove incluso, quando si sposta il radiatore, tenere materiali combustibili come cuscini, lenzuola, giornali e tende ad almeno 0.9 metri (3 piedi) di distanza da tutti i lati del radiatore.
31. Utilizzare il radiatore solo per gli scopi indicati nel manuale, qualsiasi altro utilizzo non raccomandato dalla ditta produttrice potrà causare incendi, scosse elettriche o lesioni personali.
32. Non mettere in funzione il radiatore con un cavo o una presa danneggiati. Se il radiatore non funziona correttamente, è caduto o è stato danneggiato, restituirlo al proprio centro assistenza per essere controllato o per far svolgere sull'apparecchio le eventuali regolazioni o riparazioni alla parte elettrica o meccanica.

33. La macchina non deve essere messa in funzione tramite un interruttore timer esterno o tramite un sistema separato con telecomando.
34. Dispositivo non adatto ad essere montato su veicolo e automobili.
35. Il paralame non deve essere smontato/aperto per pulire le lame rotanti.
36. L'apparecchiatura non è un giocattolo.
37. Non immergere l'unità in acqua.
38. Per evitare il rischio di incendi o scosse elettriche, non rimuovere l'alloggiamento.
39. Eventuali interventi di assistenza diversi dalla pulizia e dalla manutenzione a cura dell'utente devono essere eseguiti esclusivamente da rappresentanti autorizzati del servizio di assistenza.

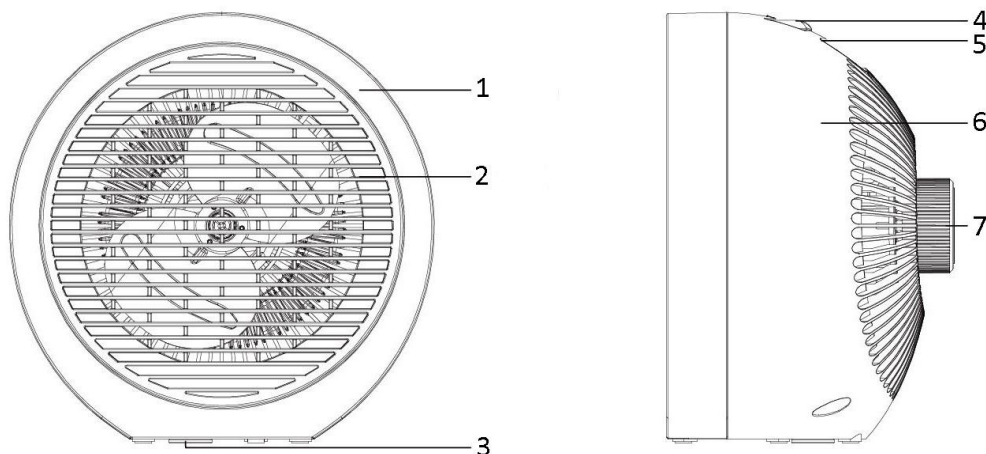

40.  Significa "NON COPRIRE! ".

**DESCRIZIONE PARTI**

1. Protezione anteriore
2. Griglia anteriore
3. Interruttore di sicurezza
4. Interruttore di selezione caldo/freddo
5. Manico
6. Protezione posteriore
7. Manopola del termostato

**Regolazione del calore:**

Posizione "0" – Spento

"" – Ventola

I = ARIA CALDA (uscita aria calda bassa)

II = ARIA CALDA (uscita aria calda alta)

**TERMOSTATO**

1. Ruotare l'interruttore per scegliere una impostazione adatta ("" = solo ventola, assenza di calore/ "I" = uscita aria calda a bassa potenza/ "II" = uscita aria calda ad alta potenza).
2. Ruotare la manopola del termostato in senso orario in posizione Max.
3. Quando la temperatura ambiente ha raggiunto il valore desiderato, ruotare lentamente la manopola del termostato in senso antiorario fino a quando si avverte un suono metallico: ciò indica che la temperatura è stata impostata.
4. L'unità manterrà automaticamente la temperatura impostata. Si accenderà quando la temperatura ambiente scenderà al di sotto della temperatura impostata, e si spegnerà se la temperatura sarà superiore.

**SISTEMA DI SICUREZZA**

- L'unità è dotata di un sistema di sicurezza che spegne automaticamente l'unità in caso di surriscaldamento.
- In caso di surriscaldamento, spegnere l'apparecchio, scollegare la spina dalla presa di corrente e lasciarlo raffreddare per almeno 30 minuti. Reinscrivere la spina nella presa di corrente e accendere il termoventilatore.
- Questo apparecchio non è dotato di dispositivo di protezione da eventuali ribaltamenti. Non è dotato di funzione anti-ribaltamento. Per ragioni di sicurezza, questo dispositivo si spegnerà automaticamente quando viene posizionato su superfici instabili o irregolari o se viene accidentalmente capovolto.

## MANUTENZIONE

- Il termoventilatore richiede soltanto una regolare pulizia dell'alloggiamento.
- Prima di pulire l'unità, porre l'interruttore in posizione OFF. Rimuovere la spina dalla presa elettrica e attendere che il termoventilatore si raffreddi.
- Usare un panno umido per pulire l'alloggiamento del termoventilatore.
- Non utilizzare detergenti, liquidi detergenti abrasivi o sostanze chimiche (alcol, benzina, ecc.) per pulire l'apparecchiatura.

## DATI TECNICI

Voltaggio di esercizio: 220-240V ~ 50-60Hz

Consumo di energia: 1800-2000W



### Riciclaggio

Questo simbolo indica che il prodotto non deve essere smaltito con gli altri rifiuti domestici come indicato nella normativa 2012/19/EU. Per prevenire rischi all'ambiente o alla salute da uno smaltimento non controllato, riciclare responsabilmente per promuovere un riutilizzo sostenibile delle risorse materiali. Per restituire il dispositivo utilizzato, servirsi dei sistemi di restituzione e raccolta o contattare il proprio rivenditore autorizzato dove il prodotto è stato acquistato. Il rivenditore autorizzato si occuperà dello smaltimento sicuro del prodotto.

# Informazioni ERP (IT)

Il fornitore: BAHAG AG  
 Gutenbergstr. 21  
 68167 Mannheim  
 GERMANY

dichiara che il prodotto descritto di seguito

## Informazioni obbligatorie per gli apparecchi per il riscaldamento d'ambiente locale elettrici

Identificativo del modello: 24889290					
Dato	Simbolo	Valore	Unità	Dato	Unità
<b>Potenza termica</b>				<b>Tipo di potenza termica, solo per gli apparecchi per il riscaldamento d'ambiente locale elettrici ad accumulo (indicare una sola opzione)</b>	
Potenza termica nominale	$P_{nom}$	1,9	kW	controllo manuale del carico termico, con termostato integrato	No
Potenza termica minima (indicativa)	$P_{min}$	0,0136	kW	controllo manuale del carico termico con riscontro della temperatura ambiente e/o esterna	No
Massima potenza termica continua	$P_{max,c}$	1,9	kW	controllo elettronico del carico termico con riscontro della temperatura ambiente e/o esterna	No
<b>Consumo ausiliario di energia elettrica</b>				potenza termica assistita da ventilatore	No
Alla potenza termica nominale	$e_{lmax}$	0	kW	<b>Tipo di potenza termica/controllo della temperatura ambiente (indicare una sola opzione)</b>	
Alla potenza termica minima	$e_{lmin}$	0	kW	potenza termica a fase unica senza controllo della temperatura ambiente	No
In modalità standby	$e_{lsb}$	0	kW	due o più fasi manuali senza controllo della temperatura ambiente	No
				con controllo della temperatura ambiente tramite termostato meccanico	Sì
				con controllo elettronico della temperatura ambiente	No
				con controllo elettronico della temperatura ambiente e temporizzatore giornaliero	No
				con controllo elettronico della temperatura ambiente e temporizzatore settimanale	No

				<b>Altre opzioni di controllo (è possibile selezionare più opzioni)</b>	
				controllo della temperatura ambiente con rilevamento di presenza	No
				controllo della temperatura ambiente con rilevamento di finestre aperte	No
				con opzione di controllo a distanza	No
				con controllo di avviamento adattabile	No
				con limitazione del tempo di funzionamento	No
				con termometro a globo nero	No
Contatti	BAHAG AG Gutenbergstr. 21 68167 Mannheim GERMANY				

è conforme ai requisiti fissati dalle seguenti direttive:

REGOLAMENTO (UE) N. 2015/1188 DELLA COMMISSIONE del 28 aprile 2015 e REGOLAMENTO (UE) N. 2016/2282 recante modalità di applicazione della direttiva 2009/125/CE del Parlamento europeo e del Consiglio in merito alle specifiche per la progettazione ecocompatibile degli apparecchi per il riscaldamento d'ambiente locale

Per le informazioni destinate ai consumatori sulle modalità di installazione, utilizzo e manutenzione del prodotto e le informazioni RAEE, consultare il manuale di istruzioni incluso nella confezione.

**Dit product is alleen geschikt voor gebruik in goed geïsoleerde ruimtes of occasioneel gebruik.**

## **BELANGRIJKE INSTRUCTIES**

Als u elektrische toestellen gebruikt, dient u altijd de basisvoorzorgsmaatregelen op te volgen om het risico op brand, elektrische schokken, brandwonden en andere verwondingen te verkleinen.

1. Lees en bewaar deze gebruiksaanwijzing. Opgelet: de afbeeldingen in de gebruiksaanwijzing zijn louter indicatief.
2. Dit toestel mag gebruikt worden door kinderen vanaf de leeftijd van 8 jaar en door personen met verminderde fysieke, zintuiglijke of mentale capaciteiten of met gebrek aan ervaring of kennis, indien zij onder het toezicht staan of gebruiksinstructies voor het veilig gebruik van dit toestel gekregen hebben en de mogelijke gevaren begrijpen.
3. Kinderen mogen niet met dit toestel spelen.
4. Kinderen die niet onder toezicht staan, mogen dit apparaat niet reinigen of onderhouden.
5. Kinderen onder de 3 jaar op afstand houden tenzij ze constant onder toezicht staan.
6. Kinderen tussen de 3 en 8 jaar mogen het apparaat uitsluitend in-/uitschakelen op voorwaarde dat het op zijn bedoelde normale bedrijfspositie werd geplaatst of geïnstalleerd en dat ze onder toezicht staan of instructies kregen met betrekking tot het veilig gebruik van het apparaat en de betrokken gevaren begrijpen. Kinderen tussen de 3 en 8 jaar mogen het apparaat niet met de contactdoos verbinden, afstellen of reinigen en geen onderhoudswerken uitvoeren.

7. **PAS OP – Sommige onderdelen van dit product kunnen heel warm worden en brandworden veroorzaken. Wees bijzonder voorzichtig als er kinderen en kwetsbare personen aanwezig zijn.**
8. Als het stroomsnoer beschadigd is, dan moet het vervangen worden door de fabrikant, diens dealer of een gekwalificeerde technicus om risico's te voorkomen.
9. Dit apparaat is bestemd voor huishoudelijk gebruik en gelijksoortige toepassingen.
10. **WAARSCHUWING:** Deze kachel is niet uitgerust met techniek om de kamertemperatuur te controleren. Gebruik deze kachel niet in kleine kamers als hier personen aanwezig zijn die niet in staat zijn de ruimte zelf te verlaten, tenzij constante begeleiding wordt gegeven.
11. Bedek de verw warmer niet, om oververhitting te vermijden.
12. De verw warmer mag niet direct onder een stopcontact geplaatst worden.
13. Gebruik de verw warmer niet in de directe nabijheid van een douche of een zwembad.
14. Vergewis u ervan dat het product in goede staat is, nadat u het uit de verpakking genomen heeft.
15. Controleer de spanning van uw stopcontact. Het dient overeen te komen met de specificatie van deze verw warmer.
16. Controleer het voedings snoer en de stekker zorgvuldig, om u ervan te verzekeren dat ze niet beschadigd zijn.
17. Zorg ervoor dat het toestel uitgeschakeld is, alvorens de stekker van de verw warmer uit het stopcontact te halen. Raak de stekker niet aan met natte handen.
18. De verwarming nooit bedekken.
19. Laat geen vocht of stof in het apparaat terechtkomen. Gebruik deze verwarming niet in bad- of waskamers. Berg het apparaat op een droge plek op.



20. Plaats de verwarming niet op zachte oppervlaktes zoals een bed of sofa.
21. Laat kinderen niet met de verwarming spelen of de stekker in het stopcontact steken. Houd de verpakking buiten bereik van kinderen, polyethyleen zakken kunnen gevaarlijk zijn.
22. Gebruik geen verlengsnoeren, omdat deze een risico op brand vormen wegens oververhitting.
23. Dit apparaat is uitsluitend bestemd voor binnenshuis gebruik.
24. Laat het voedings snoer niet hangen (bijv. over de rand van een tafel of werkoppervlak) of leg/routeer het voedings snoer niet onder matten, tapijten of op drukke plaatsen waar er over gevallen of aan getrokken kan worden.
25. Zorg ervoor dat uw handen altijd droog zijn bij het invoeren en uittrekken van de stekker van het product in en uit het elektrisch stopcontact.
26. Voer geen druk uit op het voedings snoer op de plaats waar het verbonden is met het product, aangezien het voedings snoer kan beginnen ontrafelen en breken.
27. Hou het voedings snoer en het product altijd weg van verwarmde oppervlakken.
28. Voer geen voorwerpen in in de verwarmder, aangezien dit elektrische schokken, brand of beschadiging aan het product kan veroorzaken.
29. Gebruik dit product niet om kledij, schoenen, pijpen of andere voorwerpen te drogen of op te warmen.
30. Gebruik het product in een voldoende geventileerde ruimte. Aangezien deze verwarmder heet wordt tijdens gebruik, verplaats het product aan het handvat, indien bijgeleverd, om brandwonden te vermijden en zorg ervoor dat uw blote huid nooit in aanraking komt met de hete oppervlakken. Hou brandbare materialen, zoals meubelkussens, bedlinnen, papier, kledij en gordijnen op een afstand van tenminste 3 feet (0.9 meter) van alle zijdes van de verwarmder.

31. Gebruik deze verw warmer enkel zoals beschreven in deze handleiding. Ander gebruik, dat niet aanbevolen is door de producent, kan brand, elektrische schokken en persoonlijke verwondingen veroorzaken.
32. Gebruik de verw warmer niet als het voedings snoer of de stekker ervan beschadigd is. Als de verw warmer niet naar behoren werkt, of als hij gevallen is of beschadigd is op een andere manier, gelieve het product naar een hersteldienst te brengen voor controle, elektrische of mechanische aanpassingen of herstel.
33. Het apparaat dient niet bediend te worden door middel van een externe tijdschakelaar of door middel van een apart systeem met afstandsbediening.
34. Dit apparaat is niet geschikt om in te bouwen in voertuigen en machines.
35. Het beschermingsrooster van mag niet gedemonteerd/geopend worden om de ventilator schoon te maken.
36. Dit toestel is geen speelgoed.
37. Dompel het toestel niet onder in water.
38. Verwijder de behuizing niet van het toestel, om brand of elektrische schokken te vermijden.
39. Herstellingen, behalve reiniging en onderhoud door de gebruiker, mogen enkel uitgevoerd te worden door geautoriseerd onderhoudspersoneel.

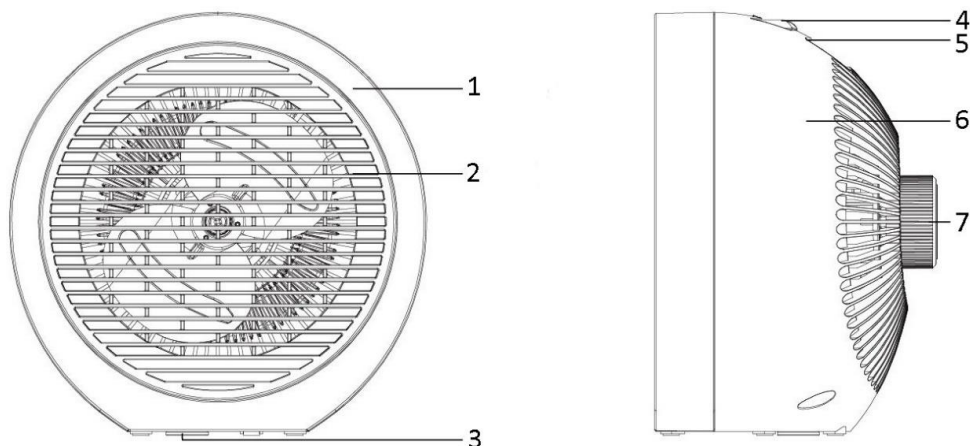

40.  betekent "NIET BEDEKKEN".

**ONTWERP**

1. Voorkap
2. Voorgrille
3. Kantelschakelaar
4. Warmte-/ventilatiekeuzeschakelaar
5. Handgreep
6. Achterkap
7. Thermostaatregelaar

**Instelling voor de hitte:**

“0” positie – UIT



– VENTILATOR

I = WARME LUCHT (Lage warmte-uitvoer)

II = WARME LUCHT (Hoge warmte-uitvoer)

**THERMOSTAAT**

1. Draai de schakelaar en kies de gepaste stand (“” = enkel ventilator, geen verwarming/ “I” = lage warmte-uitvoer/ “II” = hoge warmte-uitvoer).
2. Draai de thermostaatknop kloksgewijs naar de max positie.
3. Eenmaal de kamertemperatuur de gewenste temperatuur bereikt heeft, draai de thermostaatknop langzaam anti-kloksgewijs, totdat u een “klik” hoort. Dit is de ingestelde temperatuur.
4. Het toestel zal automatisch de ingestelde temperatuur behouden. Het zal aanschakelen als de kamertemperatuur lager dan de ingestelde temperatuur is en uitschakelen als de kamertemperatuur hoger is dan de ingestelde temperatuur.

**VEILIGHEIDSSYSTEEM**

- Het toestel is uitgerust met een veiligheidssysteem, dat het toestel automatisch uitschakelt bij oververhitting.
- Als er zich oververhitting voordoet, neem de stekker uit het stopcontact, druk op de knoppen om het toestel uit te schakelen en laat het toestel voor tenminste 30 minuten afkoelen. Steek vervolgens de stekker in het stopcontact en schakel de verwarmers aan.
- Deze verwarmers zijn uitgerust met een veiligheidssysteem voor kantelbeveiliging. Voor veiligheidsredenen, zal het toestel automatisch uitschakelen, als het op een onstabiel of oneven oppervlak geplaatst is, of als het per ongeluk omgekanteld is.

## ONDERHOUD

- Het is voldoende de buitenkant van de luchtverwarmer nu en dan te reinigen.
- Alvorens het toestel te reinigen, schakel het UIT. Haal de stekker uit het stopcontact en wacht totdat het toestel afgekoeld is.
- Reinig de behuizing van de verwarmer met een vochtige doek.
- Gebruik geen detergents, bijtende reinigingsmiddelen of chemische substanties (alcohol, benzine, enz.) bij het reinigen van het toestel.

## TECHNISCHE GEGEVENS

Bedrijfsspanning: 220-240V ~ 50-60Hz

Stroomverbruik: 1800-2000W



Recycleren

Dit symbool geeft aan dat dit product niet met het huishoudelijk afval mag worden weggegooid in overeenstemming met 2012/19/EU. Om mogelijke schade aan het milieu of de volksgezondheid door het ongecontroleerd dumpen van afval te voorkomen, dient u het op een verantwoorde manier te recyclen om het duurzaam hergebruik van grondstoffen te stimuleren. Om uw gebruikt apparaat af te voeren, brengt u het naar een verzamelpunt of neemt u contact op met de handelaar waar het product werd aangekocht. Zij kunnen dit product op een milieuvriendelijke manier recyclen.

# ERP-informatie (NL)

Leverancier: BAHAG AG  
 Gutenbergstr. 21  
 68167 Mannheim  
 GERMANY

Verklaart dat onderstaand vermeld product:

## Informatie-eisen voor elektrische toestellen voor lokale ruimteverwarming

Modelidentificator(en): 24889290					
Item	Symbol	Waarde	Eenheid	Item	Eenheid
<b>Warmteafgifte</b>				<b>Type van warmtetoever, alleen voor elektrische opslagtoestellen voor lokale ruimteverwarming (selecteer één)</b>	
Nominale warmteafgifte	$P_{nom}$	1,9	kW	handmatige sturing van de warmteopslag, met geïntegreerde thermostaat	Nee
Minimale warmteafgifte (indicatief)	$P_{min}$	0,0136	kW	handmatige sturing van de warmteopslag, met kamer-en/of buitentemperatuurfeedback	Nee
Maximale continue warmteafgifte	$P_{max,c}$	1,9	kW	elektronische sturing van de warmteopslag, met kamer-en/of buitentemperatuurfeedback	Nee
<b>Supplementair elektriciteits-verbruik</b>				door een ventilator bijgestane warmteafgifte	Nee
bij nominale warmteafgifte	$e_{l_{max}}$	0	kW	<b>Type van sturing van de warmteafgifte/kamertemperatuur (selecteer één)</b>	
bij minimale warmteafgifte	$e_{l_{min}}$	0	kW	eentrapswarmteafgifte en geen sturing van de kamertemperatuur	Nee
In stand-by	$e_{l_{SB}}$	0	kW	Twee of meer handmatig in te stellen trappen, geen temperatuursturing	Nee
				met mechanische sturing van de kamertemperatuur door thermostaat	Ja
				met elektronische sturing van de kamertemperatuur	Nee

				elektronische sturing van de kamertemperatuur plus dagtimer	Nee
				elektronische sturing van de kamertemperatuur plus weektimer	Nee
				<b>Andere sturingsopties (meerdere keuzes mogelijk)</b>	
				sturing van de kamertemperatuur, met aanwezigheidsdetectie	Nee
				sturing van de kamertemperatuur, met open vensterdetectie	Nee
				met optie van afstandsbediening	Nee
				met adaptieve sturing van de start	Nee
				met beperking van de werkingstijd	Nee
				met black-bulbsensor	Nee
Contactgegevens	BAHAG AG Gutenbergstr. 21 68167 Mannheim GERMANY				

Voldoet aan de eisen van de Richtlijnen van de raad:

VERORDENING (EU) Nr. 2015/1188 VAN DE COMMISSIE van 28 april 2015 en VERORDENING TOT WIJZIGING (EU) 2016/2282 VAN DE COMMISSIE ter uitvoering van Richtlijn 2009/125/EU van het Europees Parlement en de Raad betreffende de eisen inzake het ecologisch ontwerp voor toestellen voor lokale ruimteverwarming

Voor informatie voor de consument over de installatie, de werking en het onderhoud van het product en de AEEA-informatie, raadpleeg de gebruiksaanwijzing die zich in de verpakking bevindt.

**Dette produktet er kun egnet for godt isolerte rom eller sporadisk bruk.**

## **VIKTIGE INSTRUKSJONER**

Når du bruker elektrisk utstyr, må grunnleggende forholdsregler alltid følges for å redusere risikoen for brann, elektrisk støt, brannskader og andre skader på personer.

1. Les og lagre disse instruksjonene. Merk: bilder i manualen er kun til referanse.
2. Dette apparatet kan bli brukt av barn fra 8 år og oppover og personer med redusert fysisk sensorisk eller mental kapasitet, eller som mangler erfaring og kunnskap, dersom de på en trygg måte under tilsyn har fått veiledning i bruk av apparatet og forstår farene som er involvert.
3. Barn må ikke leke med apparatet.
4. Rengjøring og brukervedlikehold må ikke bli utført av barn uten tilsyn.
5. Barn under 3 år skal holdes unna ovnen hvis de ikke er under konstant tilsyn.
6. Barn mellom 3 og 8 år skal kun få lov til å skru av og på apparatet hvis ovnen er oppstilt og installert på riktig måte og barna er under tilsyn eller de har fått instruksjoner som sikker bruk av apparatet og de skjønner farene knyttet til det. Barn mellom 3 og 8 år skal ikke plugge i, justere og rengjøre apparatet og heller ikke utføre brukervedlikehold.
7. **OBS - Noen deler av dette produktet kan bli meget varme og forårsake forbrenninger. Spesiell oppmerksomhet skal man vie til situasjoner der barn og sårbare personer er tilstede.**
8. Hvis strømledningen er skadet, må den erstattes av produsenten, dens service agent eller tilsvarende kvalifisert person for å unngå et hinder.
9. Dette apparatet er beregnet for bruk i husholdninger og lignende anvendelser.

10. ADVARSEL: Varmeapparatet er ikke utstyrt med en termostat som styrer romtemperaturen. Apparatet må ikke brukes i små rom der det er personer som ikke klarer å forlate rommet på egen hånd, med mindre de er under kontinuerlig oppsyn.
11. For å unngå overoppheting må varmeren ikke tildekkes.
12. Varmeren må ikke plasseres direkte under en strømkontakt.
13. Denne varmeren må ikke brukes i umiddelbar nærhet til et badekar, en dusj eller et svømmebasseng.
14. Sørg for at produktet er i god stand og fjern det fra esken.
15. Kontroller tilførselsspenningen, den må stemme overens med spesifikasjonene for denne varmeren.
16. Kontroller strømledningen og pluggen nøye før bruk for å sikre at de ikke er skadet.
17. Sørg for at strømmen er skrudd av før varmerkontakten trekkes ut. Ikke ta på pluggen med våte hender.
18. Varmeren må ikke tildekkes.
19. Sørg for at det ikke kommer fuktighet og støv inn i utstyret. Denne varmeren må ikke brukes i baderom eller vaskerier. Skal lagres på et tørt sted.
20. Varmeren må ikke plasseres på myke underlag som senger eller sofaer.
21. Barn må ikke leke med eller sette i kontakten for varmeren. Hold barn borte fra utstyret. Polyetylenposer kan være farlige.
22. Unngå bruk av skjøteledninger da disse kan medføre brannfare på grunn av overoppheting.
23. Brukes kun innendørs.
24. Ikke la strømledningen henge (d.v.s. over kanten på et bod eller disk) eller la strømledningen passere under et teppe, eller ligge åpent på et sted hvor det passerer mye mennesker og hvor det er fare for at noen kan snuble i ledningen eller trekke i den.
25. Ikke sett støpslet inn i eller trekk det ut av en kontakt med fuktige hender.
26. Ikke utsett den elektriske ledningen for belastning der den forbindes til produktet idet dette kan føre til at ledningen kan flises opp eller gå istykker.



27. Hold den elektriske ledningen og produktet vekke fra oppvarmede flater.
28. Ikke stikk gjenstander inn i varmeren idet det kan føre til elektrisk støt, brann eller skade på produktet.
29. Ikke bruk dette produktet til å tørke klær, sko eller andre gjenstander.
30. Bruk produktet på et godt ventilert område, varmeren blir varm når den brukes, for å unngå brannskader sørg for at hud ikke får kontakt med varme overflater, dersom slike finnes, bruk håndtak til å flytte varmeren, hold brennbare materialer, som puter, sengetøy, papir, klær og gardiner på en avstand av minst 0,9 meter fra alle sider fra varmeren.
31. Bruk denne varmeren kun slik det er angitt i brukermanualen, enhver annen bruk som ikke er anbefalt av produsenten kan føre til brann, elektrisk støt eller personskade.
32. Ikke bruk varmeren med en ødelagt ledning eller støpsel. Dersom varmeren har hatt funksjonsfeil, har falt i gulvet eller blitt skadet på annen måte, må den returneres til et servicesenter for undersøkelse, elektrisk eller mekanisk justering eller reparasjon.
33. Apparatet må ikke bli betjent ved hjelp av ekstern tidsbryter eller ved hjelp av et separat system med fjernkontroll.
34. Denne oppvarmingsenheten er ikke egnet for montering og bruk i kjøretøy og maskiner.
35. Rotorvernet må ikke demonteres/åpnes for rengjøring av rotorbladene.
36. Dette utstyret er ikke et leketøy.
37. Enheten må ikke senkes ned i vann.
38. For å unngå brannfare eller elektrisk støt må huset ikke demonteres.
39. Alt vedlikehold utenom rengjøring og brukervedlikehold skal utføres av en autorisert servicerepresentant.

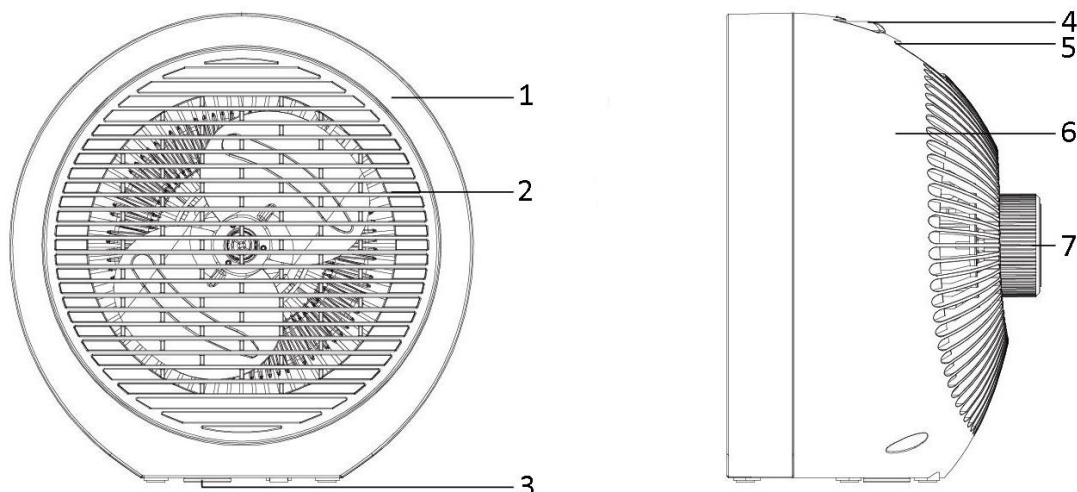

40. Det betyr "MÅ IKKE TILDEKKES".

**BESKRIVELSE AV DELENE**

1. Frontdeksel
2. Frontgitter
3. Tupp - over bryteren
4. Varme- / ventilasjonsbryter
5. Håndtak
6. Bakdeksel
7. Termostatbryter

**Varmeinnstilling:**

"0" posisjon – AV



– VIFTE

I = VARM LUFT (lav varmeutstråling)

II= VARM LUFT (høy varmeutstråling)

**TERMOSTAT**

1. Vri bryteren for å velge passende innstilling ("☼" = kun vifte, ingen varme/"I" = lav varmeeffekt/"II" = høy varmeeffekt).
2. Vri termostatknappen i klokkeretningen til maksimalposisjonen.
3. Når romtemperaturen har nådd ønsket verdi, vris termostatknappen langsomt mot klokkeretningen fram til du hører en klikkelyd, dette er den innstilte temperaturen.
4. Enheten opprettholder den innstilte temperaturen automatisk. Den skrur på når romtemperaturen faller under innstilt verdi, og skrur av når den er over innstillingen.

**SIKKERHETSSYSTEM**

- Utstyret har et sikkerhetssystem som skrur enheten automatisk av ved overoppheting.
- Skulle apparatet bli overopphetet, må du slå det av, ta støpslet ut av stikkontakten og la apparatet kjøle seg ned i minst 30 minutter. Sett støpslet i stikkontakten og slå ovnen på igjen.
- Denne varmeren er utstyrt med en beskyttende sikkerhetsinnretning ved velting. Ved velt vil den elektriske strømmen automatisk bli slått av som en beskyttelsesfunksjon. Av sikkerhetsgrunner vil strømmen automatisk bli slått av dersom enheten står på ustabilt eller ujevnt underlag eller velter.

## VEDLIKEHOLD

- Varmeviften trenger bare vanlig rengjøring på utsiden.
- Vri bryteren til OFF (AV) før du rengjør enheten. Trekk pluggen ut av kontakten og vent til vifteenheten er avkjølt.
- Bruk en fuktig klut til å tørke av varmerhuset.
- Ikke bruk løsemidler, skurende renevæsker eller kjemikalier (alkohol, bensin osv.) for å rengjøre utstyret.

## TEKNISKE DATA

Driftsspenning: 220-240V ~ 50-60Hz

Strømforbruk: 1800-2000W



### Resirkulering

Denne merkingen viser til at dette produktet ikke skal kastes sammen med annen husholdningsavfall i 2012/19/EU. For å hindre mulig skade på miljøet eller menneskers helse fra ukontrollert søppelkasting, skal enheten resirkuleres ansvarsfullt for å fremme bærekraftig gjenbruk av materialressurser. For å returnere den brukte enheten, bruk returpunkter og innsamlingsystemer eller ta kontakt med forhandleren der produktet ble kjøpt. De kan ta imot dette produktet for miljøvennlig resirkulering.

# ERP-informasjon (NO)

Leverandør: BAHAG AG  
 Gutenbergstr. 21  
 68167 Mannheim  
 GERMANY

Erklærer at produktet som beskrevet nedenfor:

## Informasjonskrav til elektriske produkter for lokal romoppvarming

Modellidentifikator(er): 24889290					
Artikkel	Symbol	Verdi	Enhet	Artikkel	Enhet
<b>Varmeeffekt</b>				<b>Type varmetilførsel, kun for elektriske varmelagrende romoppvarmere (velg én)</b>	
Nominell avgitt varmeeffekt	$P_{nom}$	1,9	kW	manuell varmelagringsstyring med integrert termostat	Nei
Laveste varmeeffekt (veiledende)	$P_{min}$	0,0136	kW	manuell varmelagringsstyring med innendørs og/eller utendørs temperaturmåling	Nei
Maksimal kontinuerlig varmeeffekt	$P_{max,c}$	1,9	kW	elektronisk varmelagringsstyring med innendørs og/eller utendørs temperaturmåling	Nei
<b>Supplerende strømforbruk</b>				varme avgis ved hjelp av vifte	Nei
Ved nominell avgitt varmeeffekt	$e_{maks}$	0	kW	<b>Type styring av varmeeffekt/romtemperatur (velg én)</b>	
Ved laveste varmeeffekt	$e_{min}$	0	kW	ett-trinns varmeeffekt uten romtemperaturstyring	Nei
I standbymodus	$e_{sb}$	0	kW	To eller flere manuelle trinn uten romtemperaturstyring	Nei
				med mekanisk termostat for romtemperaturstyring	Ja
				med elektronisk romtemperaturstyring	Nei
				med elektronisk romtemperaturstyring pluss døgntimer	Nei
				med elektronisk romtemperaturstyring pluss uketimer	Nei
				<b>Andre styringsalternativer (det er mulig å velge flere)</b>	
				romtemperaturstyring med bevegelsessensor	Nei

				romtemperaturstyring med sensor som oppdager åpne vinduer	Nei
				med mulighet for fjernstyring	Nei
				med justerbar startstyring	Nei
				med driftstidsbegrensning	Nei
				med svart pære-sensor	Nei
Kontaktinformasjon	BAHAG AG Gutenbergstr. 21 68167 Mannheim GERMANY				

Oppfyller krav fra rådsdirektiver:

KOMMISJONENS FORORDNING (EU) nr. 2015/1188 av 28. april 2015 og Endring av KOMMISJONENS FORORDNING (EU) 2016/2282 om gjennomføring av Europaparlamentets og Rådets direktiv 2009/125/EF, med hensyn til krav for miljøvennlig utforming av produkter for lokal oppvarming

Angående informasjon for forbrukere om montering, bruk og vedlikehold av produktet, WEEE-informasjon, sjekk instruksjonsmanualen som kom med emballasjen.

**Tento výrobok je vhodný len pre dobre izolované priestory alebo príležitostné použitie.**

## **DÔLEŽITÉ POKYNY**

Pri používaní elektrických zariadení je potrebné dodržiavať základné bezpečnostné opatrenia, aby sa znížilo riziko požiaru, zásahu elektrickým prúdom, popálenia a poranenia osôb.

1. Prečítajte si a uložte tieto pokyny. Upozornenie: obrázky v IM sú len orientačné.
2. Toto zariadenie je možné používať osobami staršími ako 8 rokov a osobami so zníženými fyzickými, zmyslovými alebo duševnými schopnosťami alebo nedostatočnými skúsenosťami a znalosťami, pokiaľ pracujú pod dohľadom alebo podľa pokynov na používanie zariadenia bezpečným spôsobom a rozumejú príslušným rizikám.
3. Deti sa nesmú hrať s týmto zariadením.
4. Čistenie a údržbu nesmú vykonávať deti bez dozoru.
5. Deti mladšie ako 3 roky sa nemú približovať k zariadeniu, pokiaľ nie sú pod neustálym dohľadom.
6. Deti vo veku 3 až 8 rokov môžu zapínať a vypínať zariadenie za predpokladu, že bolo umiestnené alebo nainštalované do štandardnej prevádzkovej polohy a že sú pod dohľadom alebo dostali pokyny na používanie zariadenie bezpečným spôsobom a rozumejú možným rizikám. Deti vo veku 3 až 8 rokov nesmú zapájať, ovládať a čistiť zariadenie, ani vykonávať jeho údržbu.
7. **UPOZORNENIE – Niektoré diely tohto produktu sa môžu zahriať na vysokú teplotu a spôsobiť popáleniny. Veľkú pozornosť treba venovať prítomnosti detí a zraniteľných osôb.**

8. Ak je napájací kábel poškodený, musí ho vymeniť výrobca, jeho servisný zástupca alebo podobne kvalifikovaná osoba, aby nedošlo k ohrozeniu.
9. Tento spotrebič je určený na použitie v domácnostiach a podobných aplikáciách.
10. VAROVANIE: Tento ohrievač nie je vybavený zariadením na reguláciu priestorovej teploty. Nepoužívajte tento ohrievač v malých miestnostiach, v ktorých sú prítomné osoby neschopné samostatne opustiť miestnosť, pokiaľ nie sú pod neustálym dohľadom.
11. Výstraha: aby nedošlo k prehriatiu, ohrievač nezakrývajte.
12. Ohrievač nesmie byť umiestnený priamo pod elektrickou zásuvkou.
13. Nepoužívajte tento ohrievač v bezprostrednej blízkosti vane, sprchy alebo bazéna.
14. Po vybalení skontrolujte, či je zariadenie vo funkčnom stave.
15. Skontrolujte sieťové napätie – musí vyhovovať špecifikáciám tohto ohrievača.
16. Pred použitím dôkladne skontrolujte napájací kábel a zástrčku, či nie sú poškodené.
17. Predtým, ako odpojíte ohrievač, skontrolujte, či je odpojené napájanie. Nedotýkajte sa zástrčky mokrými rukami.
18. Ohrievač nezakrývajte.
19. Nedovoľte, aby do zariadenia vnikla vlhkosť a prach. Tento ohrievač nepoužívajte v kúpeľniach alebo alebo pracovniach. Skladujte ho v suchých priestoroch.
20. Nepokladajte ohrievač na mäkkých povrchoch, ako sú postele alebo sedačky.
21. Deti sa nesmú hrať s ohrievačom ani pripájať jeho zástrčku. Balenie udržiavajte mimo dosahu detí. Polyetylénové vrecká môžu byť nebezpečné.
22. Podľa možností nepoužívajte predlžovacie káble, môžu predstavovať riziko požiaru následkom prehriatia.

23. Len pre použitie v interiéri.
24. Dbajte na to, by napájací kábel nevisel (napr. cez okraj stola alebo pultu) ani ho nepokladajte/nevedzte popod koberce, podlahovú krytinu alebo cez rušné priestory, kde oň môže niekto zakopnúť alebo ho potiahnuť.
25. Nepripájajte ani neodpájajte zariadenie z elektrickej zásuvky mokrou rukou.
26. Nevyvíjajte na napájací kábel námahu na mieste, kde sa pripája k zariadeniu, inak sa môže napájací kábel rozstrapkať a porušiť.
27. Napájací kábel a produkt nikdy nedávajte do blízkosti ohriatych povrchov.
28. Do ohrievača nekladajte žiadne predmety, inak môže dôjsť k zásahu elektrickým prúdom, požiaru alebo poškodeniu tohto zariadenia.
29. Nepoužívajte toto zariadenie na sušenie alebo ohrievanie to odevov, topánok, rúrok či akýchkoľvek iných predmetov.
30. Zariadenie používajte v dobre vetraných priestoroch, tento ohrievač sa pri prevádzke zohreje na vysokú teplotu. Aby nedošlo k popáleninám, nedotýkajte sa nechránenou pokožkou horúceho povrchu a pri presúvaní ohrievača použite rukoväť, pokiaľ je k dispozícii, horľavé materiály ako nábytok, vankúše, posteľnú bielizeň, papier, odevy a záclony, nedávajte bližšie ako 0,9 m od akejkoľvek strany ohrievača.
31. Tento ohrievač používajte len podľa popisu v tomto návode. Pri akomkoľvek inom použití, ktorý neodporúča výrobca, môže dôjsť k požiaru, zásahu elektrickým prúdom alebo poraneniu osôb.
32. Nepoužívajte ohrievač s poškodeným káblom alebo zástrčkou. Keď dôjde k poruche ohrievača, jeho pádu alebo akémukoľvek poškodeniu, vráťte zariadenie do servisného strediska na kontrolu, elektrické alebo mechanické úpravy alebo opravu.



33. zariadenie sa nesmie obsluhovať pomocou externého časového spínača alebo pomocou oddeleného systému s diaľkovým ovládaním, ktoré neboli pôvodnou súčasťou tohto zariadenia.
34. Toto ohrevné zariadenie nie je vhodné na montáž do vozidiel a strojov.
35. Kryt rotora sa nesmie rozoberať/otvárať za účelom čistenia lopatiek rotora.
36. Toto zariadenie nie je hračka.
37. Zariadenie neponárajte do vody.
38. Aby nevníklo riziko požiaru alebo zásahu elektrickým prúdom, neodstraňujte kryt.
39. Akýkoľvek servis okrem čistenia a údržby používateľom smie vykonávať len zástupca autorizovaného servisu.



40. Znamená „NEZAKRÝVAŤ“.

## POPIS DIELOV

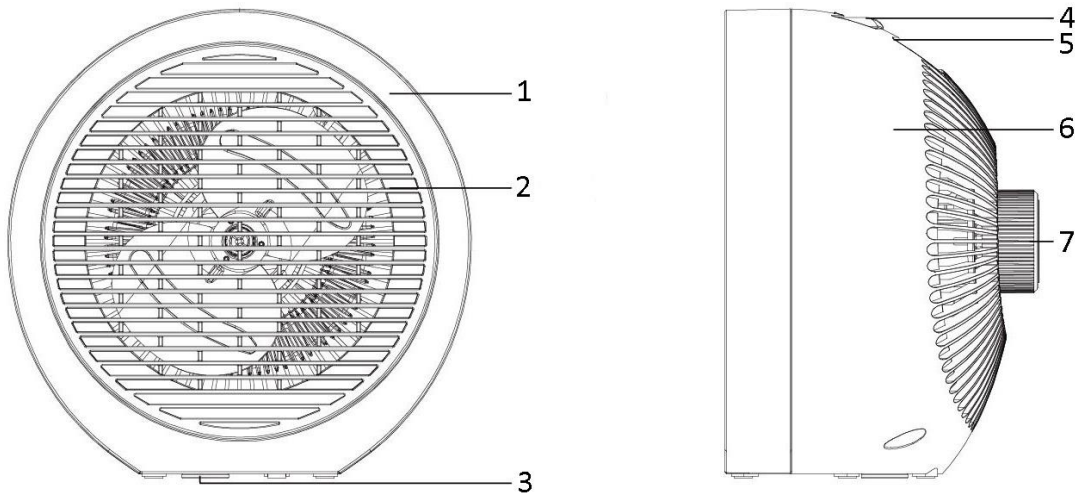

1. Predný kryt
2. Predná mriežka
3. Kolískový prepínač
4. Prepínač Ohrev/Ventilácia
5. Rukoväť
6. Zadný kryt
7. Regulační gombík termostatu

**Nastavenie ohrevu:**

Poloha „0“ – VYPNUTÝ+



– VENTILÁTOR

- I TEPLÝ VZDUCH (nízky tepelný výkon)
- II TEPLÝ VZDUCH (vysoký tepelný výkon)

**TERMOSTAT**

1. Otočte prepínač na požadované nastavenie („“ = len ventilátor, bez ohrevu/„I“ = nízky tepelný výkon/„ II “ = vysoký tepelný výkon).
2. Otáčajte tlačidlom termostatu v smere pohybu hodinových ručičiek do maximálnej polohy.
3. Keď teplota v miestnosti dosiahne požadovanú hodnotu, pomaly otáčajte tlačidlom termostatu proti smeru pohybu hodinových ručičiek, kým nezaznie zvuk „cvaknutia“. Toto je teplota nastavenia.
4. Zariadenie bude automaticky udržiavať teplotu nastavenia. Zapne sa, keď teplota v miestnosti klesne pod toto nastavenie a vypne sa, keď bude nad týmto nastavením.

**BEZPEČNOSTNÝ SYSTÉM**

- Zariadenie má bezpečnostný systém, ktorý zariadenie automaticky vypne pri prehriatí.
- Pokiaľ dôjde k prehriatiu, vypnite prístroj, vytiahnite zástrčku zo zásuvky a nechajte ho vychladnúť po dobu aspoň 30 minút. Zasuňte zástrčku do zásuvky a zapnite ohrievač.
- Tento ohrievač je vybavený bezpečnostným zariadením s ochranou pred prevrátením. Z bezpečnostných príčin zariadenie automaticky odpojí napájanie, keď ho položíte na nestabilné alebo nerovné povrchy alebo pri jeho neúmyselnom prevrátení.

## ÚDRŽBA

- Ventilátorový ohrievač vyžaduje len pravidelné čistenie vonkajších plôch.
- Pred čistením zariadenie vypnite. Odpojte zástrčku zo zásuvky a počkajte, kým ventilátorový ohrievač úplne nevychladne.
- Vlhkou tkaninou utrite kryt ohrievača.
- Na čistenie zariadenia nepoužívajte saponáty, abrazívne čistiace kvapaliny alebo chemikálie (alkohol, benzín a pod.).

## TECHNICKÉ ÚDAJE

Prevádzkové napätie: 220-240V ~ 50-60Hz

Spotreba energie: 1800-2000W



### Recyklácia

Toto označenie znamená, že produkt sa nesmie likvidovať s ostatným komunálnym odpadom v celej 2012/19/EÚ. Aby nedošlo k možným škodám na životnom prostredí alebo ľudskom zdraví z nekontrolovanej likvidácie odpadu, recyklujte ho zodpovedne a podporte tak udržateľné opakované využitie materiálových zdrojov. Ak chcete vrátiť použité zariadenie, použite vratné a zberné systémy alebo sa obráťte na predajcu, u ktorého ste produkt zakúpili. Ten preberie produkt na recyklovanie, ktoré nepoškodí životné prostredie.

# ERP informácia (SK)

Dodávateľ: BAHAG AG  
 Gutenbergstr. 21  
 68167 Mannheim  
 GERMANY

Deklarujeme, že nižšie uvedený výrobok:

## Požiadavky na informácie pre elektrické lokálne ohrievače

Identifikátor(y) modelu: 24889290					
Položka	Symb ol	Hodnota	Jednotka	Položka	Jednotka
<b>Tepelný výkon</b>				<b>Typ tepelného príkonu, len pre elektrické lokálne ohrievače (vyberte jeden)</b>	
Menovitý tepelný výkon	$P_{nom}$	1,9	kW	Ručná regulácia tepla, s integrovaným termostatom	Nie
Minimálny tepelný výkon (orientačný)	$P_{min}$	0,0136	kW	ručné ovládanie tepla so spätnou väzbou izbovej a/alebo vonkajšej teploty	Nie
Maximálny trvalý tepelný výkon	$P_{max,c}$	1,9	kW	elektronické ovládanie tepla so spätnou väzbou izbovej a/alebo vonkajšej teploty	Nie
<b>Dodatočná spotreba elektrickej energie</b>				ventilátorom podporovaný tepelný výstup	Nie
Pri menovitom tepelnom výkone	$e_{lmax}$	0	kW	<b>Typ tepelného výkonu / regulácia izbovej teploty (vyberte jeden)</b>	
Pri minimálnom tepelnom výkone	$e_{lmin}$	0	kW	Jednostupňový tepelný výstup a bez regulácie izbovej teploty	Nie
V pohotovostnom režime	$e_{lSB}$	0	kW	Dva alebo viac manuálnych stupňov, bez regulácie izbovej teploty	Nie
				S mechanickým termostatickým regulátorom izbovej teploty	Áno
				S elektronickou reguláciou izbovej teploty	Nie
				Elektronická regulácia izbovej teploty plus denný časovač	Nie
				Elektronická regulácia izbovej teploty plus týždenní časovač	Nie

				<b>Ďalšie možnosti ovládania (možných je niekoľko možností)</b>	
				Regulácia izbovej teploty s detekciou prítomnosťou	Nie
				Regulácia izbovej teploty s detekciou otvoreného okna	Nie
				S možnosťou diaľkového ovládania	Nie
				S adaptívnym riadením štartu	Nie
				S obmedzením pracovnej doby	Nie
				S čiernym snímačom	Nie
Kontaktné údaje	BAHAG AG Gutenbergstr. 21 68167 Mannheim GERMANY				

Spĺňa požiadavky smerníc Rady:

NARIADENIE KOMISIE (EÚ) č. 2015/1188 zo dňa 28. apríla 2015, ktorým sa mení NARIADENIE KOMISIE (EÚ) 2016/2282 a ktorým sa implementuje smernica 2009/125/ES Európskeho parlamentu a Rady o požiadavkách na ekodizajn lokálnych ohrievačov

Čo sa týka informovania spotrebiteľov o tom, ako inštalovať, používať a udržiavať výrobok a informácie o OEEZ si pozrite v návode na obsluhu dodanom s balením.

**Ta izdelek je primeren le za dobro izolirane prostore ali občasno uporabo.**

## **POMEMBNA NAVODILA**

Ob uporabi električnih naprav bodite previdni, da zmanjšate nevarnost požara, električnega udara, opeklin in drugih poškodb.

1. Preberite in shranite ta navodila. Pozor: slike v navodilih za uporabo so simbolične.
2. Otroci, starejši od osmih let, in osebe z omejenimi telesnimi, zaznavnimi ali duševnimi sposobnostmi ali brez potrebnih izkušenj in/ali znanja lahko uporabljajo to napravo, če so pod nadzorom osebe, ki je odgovorna za njihovo varnost, ali jim je ta oseba dala napotke za varno uporabo naprave ter so bili opozorjeni na nevarnosti.
3. Ta naprava ni igrača.
4. Če je kabel poškodovan, ga mora zamenjati proizvajalec, njegov pooblaščen serviser ali usposobljen tehnik, da se preprečijo nevarnosti.
5. Otrok, mlajših od 3 let, ne spuščajte v bližino, razen če so pod vašim stalnim nadzorom.
6. Otroci med 3. in 8. letom starosti lahko napravo vklopijo/izklopijo samo, če je postavljena ali nameščena v predvidenem običajnem položaju za delovanje in če so pod nadzorom ali so bili poučeni o varni uporabi naprave in razumejo nevarnosti, ki so povezane z uporabo. Otroci med 3. in 8. letom ne smejo priključiti, uravnavati, čistiti ali vzdrževati naprave.
7. **POZOR – Nekateri deli tega izdelka se lahko zelo segrejejo in povzročijo opekline. Še posebej bodite pozorni, kadar so v bližini otroci in občutljivi ljudje.**
8. Če je napajalni kabel poškodovan ga mora zamenjati izdelovalec, pooblaščen servis ali usposobljene osebe, saj boste tako preprečili nevarnost poškodb.

9. Naprava je namenjena za uporabo v gospodinjstvih in podobnih okoljih.
10. **OPOZORILO:** Grelnik ni opremljen z napravo za nadzor sobne temperature. Grelnika ne uporabljajte v majhnih prostorih, kadar so v njih osebe, ki same prostora ne morejo zapustiti, razen, če je poskrbljeno za nadzor.
11. Ne prekrivajte grelca, da bi se izognili pregrevanju.
12. Grelec ne sme biti nameščen neposredno pod električno vtičnico.
13. Grelca ne uporabljajte v neposredni bližini kopalne kadi, prhe ali bazena.
14. Ko vzamete izdelek iz škatle, se prepričajte, da je v dobrem stanju.
15. Preverite napetost v svojem električnem omrežju, saj se mora ujemati s specifikacijami tega grelca.
16. Pred uporabo podrobno preglejte morebitne poškodbe električnega kabla in vtikača.
17. Preden grelec izklopite iz elektrike, ga obvezno tudi izključite. Ne dotikajte se vtikača z mokrimi rokami.
18. Ne prekrivajte grelca.
19. Bodite pozorni na to, da se v napravo ne prideta plesen in prah. Grelca ne uporabljajte v kopalnicah ali pralnicah. Hranite ga v suhih prostorih.
20. Grelca ne postavljajte na mehke podlage kot so postelje ali kavči.
21. Otroci se ne smejo igrati z grelcem in ga ne smejo vklapljati v elektriko. Otrok ne puščajte blizu embalaže. Vrečke iz polietilena so lahko nevarne.
22. Izogibajte se uporabi podaljškov, saj obstaja nevarnost požara zaradi pregrevanja.
23. Uporabljajte ga samo v notranjih prostorih.
24. Napajalni kabel ne sme viseti čez npr. rob mize ali pulta, prav tako ne sme biti speljan pod preprogami ali čez prometna območja, kjer bi se lahko čezenj spotaknili ali ga povlekli.
25. Izdelka ne priključuje ali odklapljajte iz vtičnice z mokrimi rokami.

26. Napajalnega kabla ne obremenjujte na mestih, kjer je priključen na izdelek, saj ga s tem lahko uničite.
27. Kabel in izdelek hranite proč od ogrevanih površin.
28. V grelnik ne vstavljajte drugih predmetov, saj to lahko povzroči električni udar, požar ali drugo škodo.
29. Izdelka ne uporabljajte za sušenje ali ogrevanje oblačil, čevljev, cevi ali drugih predmetov.
30. Izdelek uporabljajte v dobro prezračenih prostorih. Grelnik je med uporabo vroč, zato se površine ne dotikajte, da ne pride do opeklin. Za premikanje grelnika uporabljajte ročaj, če je nameščen. Vnetljivi materiali, kot so blazine, posteljnina, papir, obleke in zavese morajo biti od grelnika na vseh straneh oddaljeni vsaj 0,9 metra.
31. Grelnik uporabljajte samo za namene, opisane v priročniku. Kakršna koli druga uporaba, ki je proizvajalec ne navaja, lahko povzroči požar, električni udar ali osebne poškodbe.
32. Grelnika ne uporabljajte, če sta napajalni kabel ali vtič poškodovana. Če grelnik ne deluje pravilno ali vam je padel oz. se kakor koli drugače poškodoval, izdelek nesite serviserju, da ga pregleda ter popravi.
33. Stroja ne upravljajte s pomočjo zunanjega stikala časovnika ali z ločenim sistemom z daljinskim upravljalnikom.
34. Ta grelna naprava ni primerna za montažo v vozila in stroje.
35. Ne razstavljajte/odpirajte zaščite rotorja za čiščenje rezil rotorja.
36. Naprava ni igrača.
37. Naprave ne namkajte v vodo.
38. Ne odstranjujte ohišja naprave, saj lahko s tem povzročite požar ali električni udar.
39. Vsak drugi servis kot čiščenje in vzdrževanje naj opravlja samo pooblaščen predstavnik servisa.



40. Pomeni "NE PREKRIVAJTE".

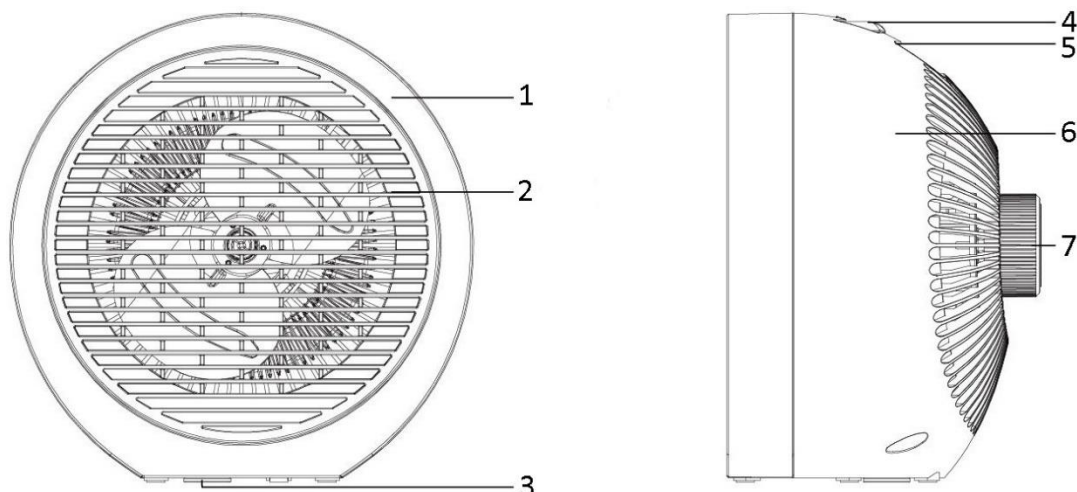

**OPIS DELOV GRELCA**

1. Sprednji pokrov
2. Sprednja rešetka
3. Stikalo za nagib
4. Stikalo za izbiro toplote/ventrnice
5. Ročaj
6. Zadnji pokrov
7. Termostatski kontrolni gumb

**NASTAVITVE ZA GRETJE**

Položaj "0" – izključeno



– VENTILATOR

I = TOPEL ZRAK (šibko oddajanje toplote)

II= TOPEL ZRAK (močno oddajanje toplote)

**TERMOSTAT**

1. Obrnite stikalo tako, da nastavite ustrezno nastavitve ("🌀" = samo ventilator, brez toplote/ "I" = šibko oddajanje toplote/ "II" = močno oddajanje toplote).
2. Obrnite gumb termostata v smeri urinega kazalca do končnega položaja.
3. Ko dosežete želeno sobno temperaturo, počasi obrnite gumb termostata v nasprotni smeri urinega kazalca dokler ne zaslišite zvoka "klik"; to je nastavitve temperature.
4. Naprava bo samodejno vzdrževala temperaturo. Naprava se bo vklopila, kadar bo temperature nižja od nastavljenih in se bo izklopila, ko bo višja od nastavljenih.

**VAROVALNI SISTEM**

- Naprava ima varovalni sistem, ki samodejno izključi napravo ob pregrevanju.
- Če se naprava pregreje, izvlecite vtikač iz vtičnice, pritisnite gumbe za izključitev naprave in jo pustite, da se ohlaja najmanj 30 minut. Vtikač dajte v vtičnico in vključite grelec.
- Ta naprava je opremljena z varovalno napravo za primer nagibanja. Ima funkcijo za zaščito pred prekucnitvijo. Iz varnostnih razlogov se naprava samodejno izklopi, če jo postavite na nestabilno ali neravno površino ali če se po nesreči nagne.

## VZDRŽEVANJE

- Grelec z ventilatorjem potrebuje samo zunanje redno čiščenje.
- Preden začnete čistiti napravo, obrnite stikalo na IZKLOP (OFF). Izklopite vtikač iz vtičnice in počakajte, da se grelec z ventilatorjem ohladi.
- Za čiščenje ohišja uporabljajte vlažno krpo.
- Za čiščenje naprave ne uporabljajte detergentov, abrazivnih čistil ali kemikalij (alkohol, bencin ipd.).

## TEHNIČNI PODATKI

Delovna napetost: 220-240V ~ 50-60Hz

Poraba energije: 1800-2000W



### Recikliranje

Ta oznaka pomeni, da znotraj EU (2012/19/EU) tega izdelka ne smete zavreči med ostale gospodinjske odpadke. Da bi preprečili negativne vplive na zdravje ljudi in okolje, odpadke reciklirajte, saj tako pospešujete ponovno uporabo materialnih virov. Rabljeno napravo odvrzite v skladu s postopki za vračanje in zbiranje ali pa stopite v stik s trgovcem, pri katerem ste izdelek kupili. Oni ta izdelek lahko pošljejo v okolju prijazno reciklažo.

## Informacije ERP (SI)

Dobavitelj: BAHAG AG  
 Gutenbergstr. 21  
 68167 Mannheim  
 GERMANY

Izjavlja o izdelku, opisanemu v nadaljevanju:

### Zahteve glede informacij za električne lokalne grelnike prostorov

Prepoznavni znak(-i) modela: 24889290					
Postavka	Simbol	Vrednost	Enota	Postavka	Enota
<b>Grelna izhodna moč</b>				<b>Tip dovoda toplote, samo za električne skladiščne lokalne grelnike prostorov (izberite enega)</b>	
Nazivna grelna izhodna moč	$P_{nom}$	1,9	kW	ročni nadzor toplote, z vgrajenim termostatom	Ne
Minimalna grelna izhodna moč (indikativna)	$P_{min}$	0,0136	kW	ročni nadzor toplote s povratnimi informacijami o sobni in/ali zunanji temperaturi	Ne
Maksimalna stalna grelna izhodna moč	$P_{max,c}$	1,9	kW	elektronski nadzor toplote s povratnimi informacijami o sobni in/ali zunanji temperaturi	Ne
<b>Dodatna poraba elektrike</b>				grelna izhodna moč z ventilatorjem	Ne
Ob nazivni grelni izhodni moči	$e_{lmax}$	0	kW	<b>Tip nadzora grelne izhodne moči/sobne temperature (izberite enega)</b>	
Ob minimalni grelni izhodni moči	$e_{lmin}$	0	kW	enostopenjska grelna izhodna moč in brez nadzora sobne temperature	Ne
V načinu pripravljenosti	$e_{lsb}$	0	kW	Dve ali več ročnih stopenj, brez nadzora sobne temperature	Ne
				z mehanskim termostatskim nadzorom sobne temperature	Da
				z elektronskim nadzorom sobne temperature	Ne
				elektronski nadzor sobne temperature z dnevnim časovnikom	Ne

				elektronski nadzor sobne temperature s tedenskim časovnikom	Ne
				<b>Druge nadzorne možnosti (možnih je več izbir)</b>	
				nadzor sobne temperature, z zaznavanjem prisotnosti	Ne
				nadzor sobne temperature, z zaznavanjem odprtih oken	Ne
				z opcijo nadzora razdalje	Ne
				z nadzorom prilagodljivega zagona	Ne
				z omejitvijo delovnega časa	Ne
				s senzorjem črne žarnice	Ne
Kontaktne podatki	BAHAG AG Gutenbergstr. 21 68167 Mannheim GERMANY				

Ustreza zahtevam direktiv Sveta:

UREDBA KOMISIJE (EU) št. 2015/1188 z dne 28. aprila 2015 in UREDBA KOMISIJE (EU) št. 2016/2282 o izvajanju Direktive 2009/125/ES Evropskega parlamenta in Sveta o vzpostavitvi okvira za določanje zahtev za okoljsko primerno zasnovane izdelke, povezane z energijo

Informacije za potrošnike o načinu namestitve, uporabe in vzdrževanja izdelka, informacije OEEO lahko preverite v priročniku z navodili, ki je priložen embalaži.

**Denna produkt är endast lämplig för välisolerade platser eller tillfällig användning.**

## **VIKTIGA INSTRUKTIONER**

När du använder elektriska produkter bör du alltid vidta försiktighetsåtgärder för att minska risken för brand, elstötar, brännskador och andra skador.

1. Läs igenom och spara dessa instruktioner. Obs! Bilderna häri är endast för referens.
2. Denna apparat får användas av barn från 8 års ålder, personer med nedsatt fysisk, sensorisk eller mental förmåga eller personer med brist på erfarenhet och kunskap om de övervakas eller fått instruktioner angående användningen av apparaten på ett säkert sätt och förstår riskerna.
3. Barn får inte leka med apparaten.
4. Rengöring och underhåll av apparaten får inte göras av barn utan vuxens tillsyn.
5. Barn under 3 år ska hållas på avstånd om de inte ständigt övervakas.
6. Barn som är minst 3 år men mindre än 8 får enbart slå på/av utrustningen förutsatt att den är placerad eller installerad på sin avsedda användningsplats och barnet har instruerats om säker användning av utrustningen och de förstår riskerna som är förknippade med användning. Barn som är minst 3 år men mindre än 8 får inte koppla in, ställa in, rengöra eller utföra underhåll på utrustningen
7. **FÖRSIKTIGHET – Vissa delar av produkten kan bli mycket heta och orsaka brännskador. Extra försiktighet ska vidtagas när barn eller lättskadade personer finns i närheten.**

8. Om sladden är skadad måste den bytas ut av tillverkaren, en av tillverkaren godkänd reparatör eller liknande kvalificerad person för att undvika faror.
9. Denna apparat är avsedd för användning i hushåll och liknande tillämpningar.
10. VARNING! Detta värmeelement är inte utrustat med en enhet som kontrollerar rumstemperaturen. Använd inte detta värmeelement i små rum med personer i som inte kan lämna rummet på egen hand, såvida de inte övervakas konstant.
11. Täck inte över värmeflärkten, för att undvika överhettning.
12. Installera inte värmeflärkten precis under ett eluttag.
13. Använd inte kvartsvärmaren direkt i närheten av ett badkar, en dusch eller en bubbelpool.
14. Kontrollera att produkten är i gott skick när du har tagit fram den ur förpackningen.
15. Kontrollera att spänningen i ditt elnät motsvarar angivna uppgifter för denna värmefläkt.
16. Kontrollera att nätsladden och stickkontakten inte är skadad före användning.
17. Kontrollera att värmeflärkten är avstängd innan du bryter strömförsörjningen. Rör inte stickkontakten med våta händer.
18. Täck inte över värmeflärkten.
19. Se till att fukt och damm inte tränger in i produkten. Använd inte värmeflärkten i badrum eller tvättstugor. Förvara produkten på torrt ställe.
20. Placera inte värmeflärkten på ett mjukt underlag som exempelvis en säng eller soffa.
21. Låt inte barn leka med eller ansluta värmeflärkten. Se till förpackningen inte kommer i händerna på barn. Plastpåsar kan vara farliga.
22. Undvik att använda en förlängningssladd, eftersom den kan orsaka brandrisk på grund av överhettning.

23. Använd produkten endast inomhus.
24. Låt inte elsladden hänga över en kant (t.ex. över ett bord eller en disk/arbetsbänk); placera inte heller elsladden under mattor, heltäckningsmattor eller på platser där personer passerar; de kan snava på sladden.
25. Sätt inte in eller dra inte ut elsladden i/ur vägguttaget med våta händer.
26. Utsätt inte elsladden för onödiga påfrestningar på den plats där den går in i produkten eftersom den kan böjas, slitas och gå sönder.
27. Håll alltid elsladden och produkten på behörigt avstånd från värmekällor.
28. Stoppa aldrig in några föremål i värmeapparaten eftersom det kan orsaka elstötar, brand och/eller skada produkten.
29. Den här produkten får inte användas för att torka eller värma kläder, skor, rör eller några andra föremål.
30. Använd produkten i välventilerade utrymmen; den här värmeapparaten blir het när den används; följ dessa anvisningar för att undvika brännskador: vidrör inte värmeapparaten med någon bar kroppsdel, använd arbetshandskar eller någon form av handtag när du ska flytta produkten; håll alla typer av brännbart material, t.ex. möbler, kuddar, lakan, papper, kläder och gardiner minst 90 cm från alla sidor av värmeapparaten.
31. Du får endast använda den här värmeapparaten i enlighet med anvisningarna i bruksanvisningen; all annan typ av användning (som inte rekommenderas av tillverkaren) kan orsaka brand, elstötar och/eller personskador.
32. Använd inte värmeapparaten om elsladden eller elkontakten är skadad. Om värmeapparaten uppvisar tekniska fel eller har tappats eller skadats på något sätt, måste du lämna in produkten till ett auktoriserat servicecenter för besiktning; på servicecentret kan de utföra elektriska eller mekaniska justeringar och reparationer.

33. Maskinen bör inte användas tillsammans med en extern tidsbrytare eller ett separat system med fjärrkontroll.
34. Detta värmeelement är inte lämpligt för användning i fordon eller maskiner.
35. Rotorskyddet skall inte tas bort/öppnas när rotorbladen skall rengöras.
36. Produkten är ingen leksak.
37. Sänk inte ned värmefläkten i vatten.
38. Avlägsna aldrig höljet, för att undvika brandrisk och elstötar.
39. All service på produkten utöver rengöring och underhåll får endast utföras av auktoriserad servicepersonal.



40. Betyder "TÄCK INTE ÖVER".

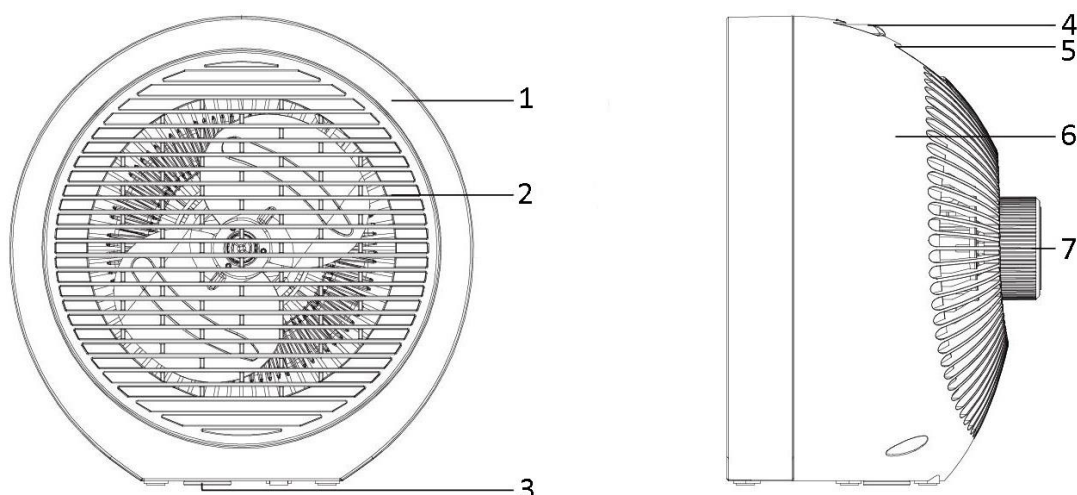

**BESKRIVNING AV DELARNA**

1. Främre skydd
2. Frontgrill
3. Tippbrytare
4. Reglage för värme/ventilation
5. Handtag
6. Bakre skydd
7. Termostatvred

**Inställning av värme:**

"0" – OFF

""- FLÄKT

I = VARMLUFT (låg värme)

II= VARMLUFT (hög värme)

**TERMOSTAT**

1. Vrid brytaren till önskat läge ("" = enbart fläkt, ingen värme/"I" = låg värme/"II" = hög värme).
2. Vrid termostatreglaget medsols till max. effekt.
3. När rummet har nått önskad temperatur vrider du termostatreglaget sakta motsols tills du hör ett "klick". Detta är den inställda temperaturen.
4. Enheten kommer automatiskt att hålla den inställda temperaturen. Enheten aktiveras när rumstemperaturen blir för låg och kopplar ifrån igen när temperaturen blir för hög.

**SÄKERHETSSYSTEM**

- Produkten har ett inbyggt säkerhetssystem som gör att den automatiskt stängs av vid överhettning.
- Om en överhettning inträffar, stäng av apparaten, dra ut strömkontakten ur eluttaget och låt apparaten svalna i minst 30 minuter. Anslut sedan strömkontakten i eluttaget och slå på apparaten.
- Den här värmeapparaten är utrustad med säkerhetsfunktion vid tippning. Om apparaten lutar för mycket eller tippas så kommer den automatiskt att slås av tack vare denna säkerhetsfunktion. Av säkerhetsskäl kommer enheten att slås av automatiskt om den placeras på ostabila eller ojämna underlag eller om den lutar för mycket åt ena eller andra sidan.

## UNDERHÅLL

- Värmefläkten behöver endast regelbunden rengöring utvändigt.
- Stäng av enheten innan du rengör den. Dra ut stickkontakten ur vägguttaget och vänta tills värmefläkten har svalnat.
- Använd en fuktig trasa för att torka av höljet.
- Använd inga rengöringsmedel, polermedel för rengöring eller kemikalier (alkohol, bensin el. dyl.).

## TEKNISKA DATA

Driftsspänning: 220-240V ~ 50-60Hz

Strömförbrukning: 1800-2000W



### Återvinning

Denna märkning innebär att produkten inte får avyttras i hushållsavfallet inom 2012/19/EU. För att förhindra eventuell miljöförstöring och eventuella hälsorisker på grund av icke kontrollerad avyttring ska den avyttras med ansvar för att materialet ska kunna återanvändas på ett hållbart sätt. Returnera den använda enheten enligt retur- och insamlingsystem eller kontakta återförsäljaren som sålt produkten. Återförsäljaren kan ombesörja att produkten återvinns på ett miljömässigt säkert sätt.

## ERP-information (SE)

Leverantör: BAHAG AG  
 Gutenbergstr. 21  
 68167 Mannheim  
 GERMANY

Deklarerar att produkten som beskrivs nedan:

### Informationskrav för elektriska lokala rumsvärmare

Modellidentifierare: 24889290					
Objekt	Symbol	Värde	Enhet	Objekt	Enhet
<b>Värmeeffekt</b>				<b>Typ av värmeingång, endast för förvaring av elektriska lokala rumsvärmare (välj ett alternativ)</b>	
Nominell värmeeffekt	$P_{nom}$	1,9	kW	manuell värmekontroll med integrerad termostat	Nej
Minimal värmeeffekt (preliminärt)	$P_{min}$	0,0136	kW	manuell värmekontroll med feedback för rums- och/eller utomhustemperatur	Nej
Maximal kontinuerlig värmeeffekt	$P_{max,c}$	1,9	kW	elektronisk kontroll med feedback för rums- och/eller utomhustemperatur	Nej
<b>Extra strömförbrukning</b>				fläktstyrd värmeeffekt	Nej
Vid nominell värmeeffekt	$e_{l,max}$	0	kW	<b>Kontrolltyp för värmeeffekt/rumstemperatur (välj ett alternativ)</b>	
Vid minimal värmeeffekt	$e_{l,min}$	0	kW	enstegs värmeeffekt och ingen värmekontroll för rumstemperatur	Nej
I standbyläge	$e_{l,SB}$	0	kW	Två eller fler manuella steg, ingen värmekontroll för rumstemperatur	Nej
				med mekanisk termostat för kontroll av rumstemperatur	Ja
				med elektronisk kontroll för rumstemperatur	Nej
				elektronisk kontroll för rumstemperatur plus dygnstimer	Nej
				elektronisk kontroll för rumstemperatur plus veckotimer	Nej

				<b>Andra kontrollalternativ (flera alternativ kan väljas)</b>	
				kontroll för rumstemperatur med närvarodetektor	Nej
				Kontroll för rumstemperatur med detektor av öppna fönster	Nej
				med fjärrstyrning som alternativ	Nej
				med adaptiv startkontroll	Nej
				med begränsad drifttid	Nej
				med sensor för svart lampa	Nej
Kontaktinfo	BAHAG AG Gutenbergstr. 21 68167 Mannheim GERMANY				

Uppfyller kraven i EU-rådets direktiv:

KOMMISSIONENS FÖRORDNING (EU) nr. 2015/1188 från 28 april 2015 och ändring av KOMMISSIONENS FÖRORDNING (EU) 2016/2282 för genomförande av Europaparlamentets och rådets direktiv 2009/125/EG gällande krav på ekodesign för lokala rumsvärmare

För information till kunden för hur man installerar, använder och underhåller produkten, WEEE-information, vänligen kontrollera bruksanvisningen som är inkluderad i förpackningen.