

**emerio®**

**HAC-124157**



***Hot air styler (EN)***

***Warmluftbürste (DE)***

***Varmluft stylare (SE)***

***Warme lucht borstel (NL)***

***Kuumailmakiharrin (FI)***

***Varmluftstyler (NOR)***

***Varmluftbørste (DK)***

**CE**

# Content – Inhalt – Innehåll – Inhoud – Pitoisuus – Innhold– Indhold

Instruction manual – English .....	- 2 -
Bedienungsanleitung – German .....	- 8 -
Bruksanvisning – Swedish.....	- 14 -
Gebruiksaanwijzing – Dutch .....	- 20 -
Käyttöopas – Finnish .....	- 26 -
Brukermanual – Norwegian.....	- 32 -
Brugsanvisning – Danish.....	- 38 -

## SAFETY INSTRUCTIONS

Before use make sure to read all of the below instructions in order to avoid injury or damage, and to get the best results from the appliance. Make sure to keep this manual in a safe place. If you give or transfer this appliance to someone else make sure to also include this manual.

In case of damage caused by user failing to follow the instructions in this manual the warranty will be void. The manufacturer/importer accepts no liability for damages caused by failure to follow the manual, a negligent use or use not in accordance with the requirements of this manual.

1. This appliance can be used by children aged from 8 years and above and persons with reduced physical, sensory or mental capabilities or lack of experience and knowledge if they have been given supervision or instruction concerning use of the appliance in a safe way and understand the hazards involved.
2. Children shall not play with the appliance.
3. Cleaning and user maintenance shall not be made by children without supervision.
4. If the supply cord is damaged, it must be replaced by the manufacturer, its service agent or similarly qualified persons in order to avoid a hazard.



5. Do not use this device in a bathtub, shower, or water-filled reservoir.

**WARNING:** Do not use this appliance near bathtubs, showers, basins or other vessels containing water.

6. When the appliance is used in a bathroom, unplug it after use since the proximity of water presents a hazard even when the appliance is switched off. For additional

protection, the installation of a residual current device (RCD) having a rated residual operating current not exceeding 30 mA is advisable in the electrical circuit supplying the bathroom. Ask your installer for advice.

7. Before inserting the plug into the mains socket, please check that the voltage and frequency comply with the specifications on the rating label.
8. Disconnect the mains plug from the socket when the appliance is not in use and before cleaning.
9. If an extension cord is used it must be suited to the power consumption of the appliance, otherwise overheating of the extension cord and/or plug may occur. There is a potential risk of injuries from tripping over the extension cord. Be careful to avoid dangerous situations.
10. Ensure that the mains cable is not hung over sharp edges and keep it away from hot objects and open flames.
11. Do not immerse the appliance or the mains plug in water or other liquids. There is danger to life due to electric shock!
12. To remove the plug from the plug socket, pull the plug. Do not pull the power cord.
13. Do not touch the appliance if it falls into water. Remove the plug from its socket, turn off the appliance and send it to an authorized service center for repair.
14. Do not plug or unplug the appliance from the electrical outlet with a wet hand.
15. Never attempt to open the housing of the appliance, or to repair the appliance yourself. This could cause electric shock.
16. Never leave the appliance unattended during use.
17. This appliance is not designed for commercial use.
18. Do not use the appliance for other than intended use.
19. Do not wind the cord around the appliance and do not bend it.
20. Keep the device and the cable away from heat, direct sunlight, moisture, sharp edges and suchlike.

21. Never leave the device unsupervised! Switch off the device whenever you are not using it, even if this is only for a moment.
22. Use only original accessories.
23. Attachments may get hot in use. Use care when handling them.
24. The slots and openings on the appliance are for ventilation. Do not cover or block them as it could lead to overheating.
25. Do not insert any objects into the air vents.
26. Do not use outdoors, or where aerosol products are being used.
27. Do not direct hot air toward eyes.
28. Do not use with synthetic hair or wigs.

**PARTS**

1. Release button
2. Handle
3. Switch
4. Air outlet
5. Hanging loop
6. Round brush
7. Retractable brush
8. Rotary knob
9. Half round brush
10. Nozzle
11. Power indicator line

**Switch:**

“0”: off

“1”: low speed and warm air flow

“2”: high speed and hot air flow

“❄️”: Cold air flow

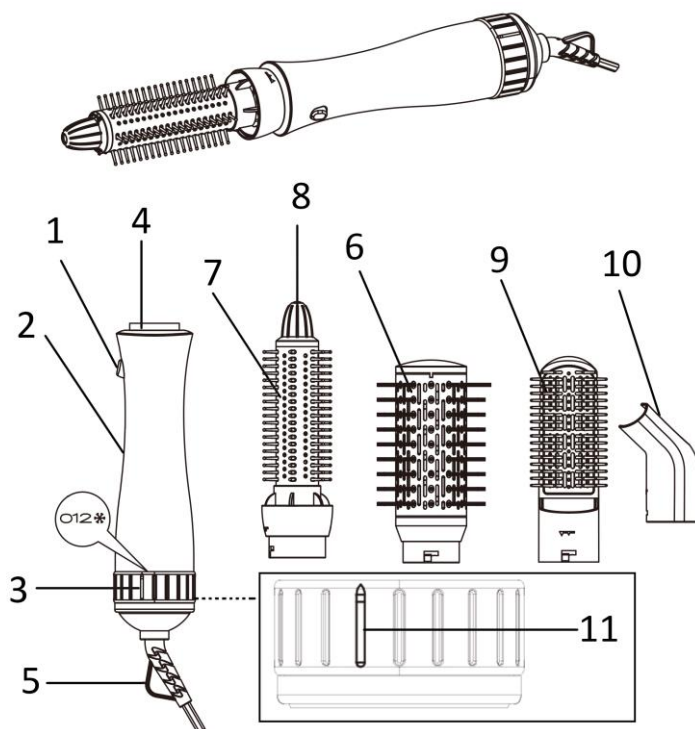
**BEFORE USE**

Do not use the appliance on completely wet hair. The appliance is most effective on towel-dried hair.

**HOW TO CONNECT OR DISCONNECT THE ATTACHMENTS**

To connect: Insert the attachment into the air outlet of the main body, then twist to the left until you hear a click sound.

To disconnect: Press the release button and twist the attachment to the right at the same time to take it out.

Note: Always let the appliance and attachments cool down before you connect or disconnect the attachments.

**HOW TO USE**

1. Always ensure the power indicator line of the switch is set to position “0” before plug in the power outlet.
2. Attach a suitable attachment onto the appliance.
3. According to your desire, rotate the switch to position “1”, “2” or “❄️”, the appliance is on.
4. On position “2”, the exhausting air and attachment in contact with the hot air will get very hot quickly. Use this level only short for faster styling to avoid that hair gets too hot.
5. Always allow your hair to cool down a bit before finishing the hairdo by combing the hair out.

**Round brush:**

- 1) Comb your hair and divide it into several strands of hair.
- 2) Turn on the appliance.
- 3) Take a strand of hair, and brush it with the round brush downwards.
- 4) When at the hair end, you can turn the brush inwards or outward. Then, hold the brush in that position for 7 to 10 seconds, then remove it from your hair.
- 5) Proceed with the other strands in the same way.

**Retractable brush:**

- 1) Comb your hair and divide it into several strands of hair.
- 2) Turn the rotary knob on the retractable brush to extract the bristles.
- 3) Turn on the appliance.
- 4) Wind a strand of hair round the brush with the bristles extracted.
- 5) Keep the brush in the position for 7 to 10 seconds.
- 6) Turn the rotary knob to retract the bristles, then remove the brush from your hair.
- 7) Proceed with the other strands in the same way.

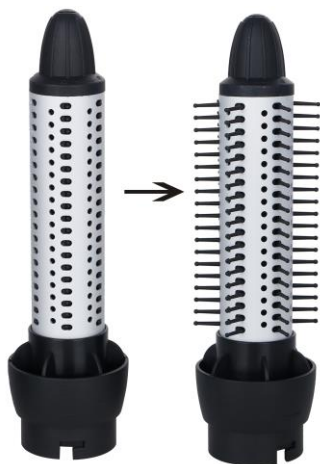
**Half round brush:**

Half round brush is suitable for combing and blow drying of the hair.

**Nozzle:**

Nozzle is suitable for styling and blow drying.

**Note:**

- 1) Do not wind too thick strands of hair around the brush. Wind a smaller strand of hair, instead. .
- 2) When using the appliance to create curls and waves, dry hair almost completely on level “2” hot air flow, then finish styling using level “1” warm air flow. This will set the style in your hair.
- 3) To avoid over-drying, keep the appliance moving as you style.

**CLEANING AND CARE**

1. Ensure that the appliance is disconnected from the mains supply and cooled down before cleaning.
2. If necessary the housing can be wiped off with a dry soft cloth without any detergents.
3. Clean the air inlet opening from time to time with a fine brush.
4. Remove hair and lint from the attachments after each use (after the appliance has cooled down completely).
5. The attachments can be wiped by a slightly damp cloth.
6. Never clean sensitive surfaces with sharp-edged or metallic objects or sharp detergents.

**TECHNICAL DATA**

Operating voltage: 220-240V ~ 50/60Hz

Power: 1000W

**GUARANTEE AND CUSTOMER SERVICE**

Before delivery our devices are subjected to rigorous quality control. If, despite all care, damage has occurred during production or transportation, please return the device to your dealer. In addition to statutory legal rights, the purchaser has an option to claim under the terms of the following guarantee:

For the purchased device we provide 2 years guarantee, commencing from the day of sale. If you have a defective

product, you can directly go back to the point of purchase.

Defects which arise due to improper handling of the device and malfunctions due to interventions and repairs by third parties or the fitting of non-original parts are not covered by this guarantee. Always keep your receipt, without the receipt you can't claim any form of warranty. Damage caused by not following the instruction manual, will lead to a void of warranty, if this results in consequential damages then we will not be liable. Neither can we hold responsible for material damage or personal injury caused by improper use or if the instruction manual are not properly executed. Damage to accessories does not mean free replacement of the whole appliance. In such case please contact our service department. Broken glass or breakage of plastic parts is always subject to a charge. Defects to consumables or parts subjected to wearing, as well as cleaning, maintenance or the replacement of said parts are not covered by the warranty and are to be paid.

#### **ENVIRONMENT FRIENDLY DISPOSAL**



Recycling – European Directive 2012/19/EU

This marking indicates that this product should not be disposed with other household wastes. To prevent possible harm to the environment or human health from uncontrolled waste disposal, recycle

it responsibly to promote the sustainable reuse of material resources. To return your used device, please use the return and collection systems or contact the retailer where the product was purchased. They can take this product for environmental safe recycling.



## SICHERHEITSHINWEISE

Lesen Sie vor dem Gebrauch unbedingt die nachfolgenden Anleitungen, um Verletzungen oder Beschädigungen zu vermeiden und das beste Ergebnis mit dem Gerät zu erzielen. Bewahren Sie diese Bedienungsanleitung an einem sicheren Ort auf. Wenn Sie dieses Gerät an eine andere Person weitergeben, stellen Sie sicher, dass Sie auch diese Bedienungsanleitung aushändigen.

Im Falle von Beschädigungen, die durch die Missachtung der Anleitungen in dieser Bedienungsanleitung verursacht wurden, wird die Garantie ungültig. Der Hersteller/Importeur haftet nicht für Schäden, die durch Missachtung der Bedienungsanleitung, fahrlässigen Gebrauch oder Benutzung, die nicht in Übereinstimmung mit den Anforderungen dieser Bedienungsanleitung erfolgt, verursacht wurden.

1. Dieses Gerät kann von Kindern ab 8 Jahren und Personen mit eingeschränkten körperlichen, sensorischen oder geistigen Fähigkeiten oder mangelnder Erfahrung und Kenntnis benutzt werden, wenn sie beaufsichtigt werden oder in die sichere Benutzung des Gerätes unterwiesen werden und die damit verbundenen Gefahren verstehen.
2. Dieses Gerät ist kein Spielzeug.
3. Die Reinigung und vom Benutzer auszuführende Wartungsarbeiten dürfen von Kindern nur unter Aufsicht durchgeführt werden.
4. Wenn das Netzkabel beschädigt ist, muss es vom Hersteller, seinem Kundendienst oder einer ähnlich qualifizierten Person ausgewechselt werden, um Gefahren zu vermeiden.



5. Benutzen Sie dieses Gerät nicht in einer Badewanne, unter der Dusche oder in einem mit Wasser

## gefüllten Becken

**WARNUNG:** Benutzen Sie dieses Gerät nicht in der Nähe von Badewannen, Duschen, Waschbecken oder anderen Behältern, die Wasser enthalten.

6. Wenn der Haartrockner in einem Badezimmer benutzt wird, ziehen Sie nach dem Gebrauch den Netzstecker aus der Steckdose, da die Nähe zu Wasser gefährlich ist, selbst wenn der Haartrockner ausgeschaltet ist. Für zusätzlichen Schutz empfiehlt sich die Installation einer Fehlerstrom-Schutzeinrichtung mit einem Bemessungsdifferenzstrom von nicht mehr als 30 mA in dem Stromkreis, der das Badezimmer versorgt. Fragen Sie Ihren Installateur um Rat.
7. Bevor Sie den Stecker mit der Netzsteckdose verbinden, prüfen Sie bitte, ob die Spannung und die Frequenz mit den Angaben auf dem Typenschild übereinstimmen.
8. Ziehen Sie den Netzstecker aus der Steckdose, wenn das Gerät nicht benutzt und bevor es gereinigt wird.
9. Falls ein Verlängerungskabel verwendet wird, muss es für den Stromverbrauch des Gerätes geeignet sein, sonst kann es zum Überhitzen des Verlängerungskabels und/oder des Steckers kommen. Es besteht Verletzungsgefahr durch Stolpern über das Verlängerungskabel. Lassen Sie Vorsicht walten, um gefährliche Situationen zu vermeiden.
10. Achten Sie darauf, dass das Netzkabel nicht über scharfe Kanten hängt und halten Sie es von heißen Objekten und offenen Flammen fern.
11. Tauchen Sie das Gerät oder den Netzstecker nicht in Wasser oder andere Flüssigkeiten. Es besteht Lebensgefahr aufgrund von Stromschlag!
12. Um den Stecker aus der Steckdose zu entfernen, ziehen Sie am Stecker. Ziehen Sie nicht am Kabel.
13. Berühren Sie das Gerät nicht, wenn es ins Wasser gefallen ist. Ziehen Sie den Stecker aus der Steckdose, schalten Sie das Gerät aus und schicken Sie es an einen autorisierten Kundendienst zwecks Reparatur.

14. Den Netzstecker des Gerätes nicht mit einer nassen Hand aus der Steckdose ziehen oder mit der Steckdose verbinden.
15. Versuchen Sie unter keinen Umständen, das Gehäuse des Gerätes zu öffnen oder das Gerät selbst zu reparieren. Dies könnte einen Stromschlag verursachen.
16. Lassen Sie das Gerät während des Gebrauchs niemals unbeaufsichtigt.
17. Dieses Gerät ist nicht für den gewerblichen Gebrauch konzipiert.
18. Verwenden Sie das Gerät nur zu seinem bestimmungsgemäßen Zweck.
19. Wickeln Sie das Kabel nicht um das Gerät und knicken Sie es nicht.
20. Halten Sie das Gerät und das Kabel von Hitze, direkter Sonnenstrahlung, Feuchtigkeit, scharfen Kanten und dergleichen fern.
21. Lassen Sie das Gerät nie unbeaufsichtigt laufen! Schalten Sie das Gerät immer aus, wenn Sie es nicht benutzen, selbst wenn es nur für einen Augenblick ist.
22. Verwenden Sie nur Originalzubehör.
23. Die Anbauteile werden beim Gebrauch heiß. Seien Sie bei der Handhabung vorsichtig.
24. Die Schlitze und Öffnungen am Gerät dienen zur Belüftung. Sie dürfen nicht zugedeckt werden. Andernfalls würde dies zu einer Überhitzung führen.
25. Führen Sie keine Gegenstände in die Lüftungsöffnungen ein.
26. Benutzen Sie das Gerät nicht im Freien oder an Orten, an denen Aerosole benutzt werden.
27. Richten Sie die heiße Luft nicht auf die Augen.
28. Nicht für synthetisches Haar oder Perücken verwenden.

**TEILE**

1. Entriegelung
2. Griff
3. Schalter
4. Luftauslass
5. Schlaufe
6. Rundbürste
7. Einziehbürste
8. Drehknauf
9. Halbrundbürste
10. Düse
11. Anzeigebalken

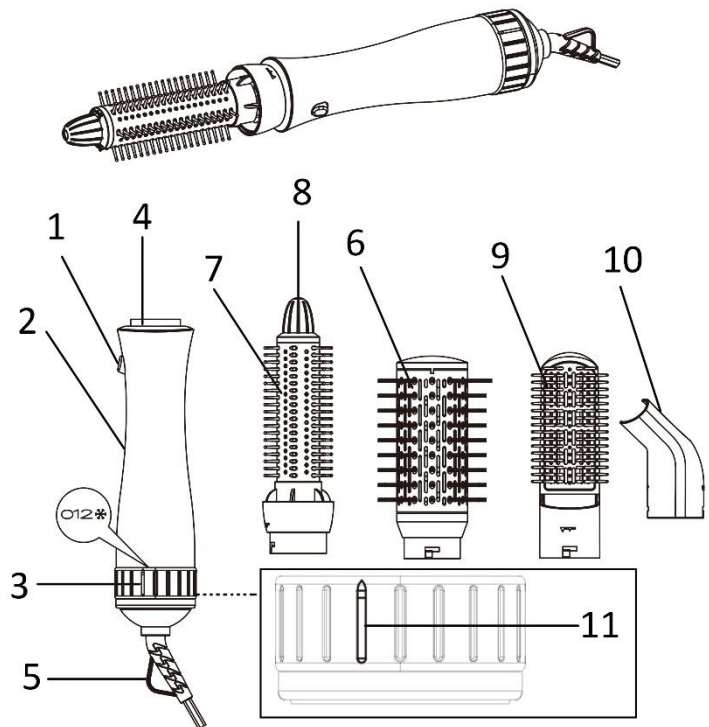

Schalter:

„0“: Aus

„1“: Niedrige Stufe und warmer Luftstrom

„2“: Hohe Stufe und heißer Luftstrom

„\*“: Kalter Luftstrom

**VOR DEM GEBRAUCH**

Benutzen Sie das Gerät nicht bei durchnässtem Haar. Am wirksamsten funktioniert das Gerät bei Haaren, die mit dem Handtuch angetrocknet wurden.

**TROCKNERZUBEHÖR ANBRINGEN ODER ABNEHMEN**

Zum Anbringen: Stecken Sie den Zubehöraufsatz auf den Luftauslass am Gehäuse auf und drehen Sie ihn nach links, bis ein Rastgeräusch ertönt.

Zum Abnehmen: Drücken Sie die Entriegelung und drehen Sie den Zubehöraufsatz gleichzeitig nach rechts.

Hinweis: Lassen Sie das Gerät und die Aufsätze immer abkühlen, bevor Sie Geräteaufsätze anbringen oder abnehmen.

**BENUTZUNG**

1. Vergewissern Sie immer, dass der Anzeigebalken auf „0“ steht, bevor Sie den Netzstecker anschließen.
2. Bringen Sie einen geeigneten Aufsatz an das Gerät an.
3. Stellen Sie den Schalter wunschgemäß auf „1“, „2“ oder „\*“. Das Gerät schaltet sich ein.
4. In Position „2“ werden die Abluft und der mit warmer Luft beaufschlagte Geräteaufsatz sehr schnell heiß. Benutzen Sie diese Stufe nur sehr kurze Zeit, um das Haar schneller zu stylen, denn die Haare werden dabei rasch zu heiß.
5. Lassen Sie das Haar immer etwas abkühlen, bevor Sie das Styling durch Auskämmen abschließen.

**Rundbürste:**

- 1) Kämmen Sie Ihr Haar und teilen Sie es in mehrere Haarstränen auf.
- 2) Schalten Sie das Gerät ein.
- 3) Bürsten Sie eine Haarsträne mit der Rundbürste nach unten aus.
- 4) An den Haarspitzen können Sie die Bürste nach innen oder außen drehen. Halten Sie die Bürste dann 7 bis 10 Sekunden lang in dieser Position und ziehen Sie sie danach heraus.
- 5) Gehen Sie bei den übrigen Stränen auf gleiche Weise vor.

### **Einziehbürste:**

- 1) Kämmen Sie Ihr Haar und teilen Sie es in mehrere Haarstränen auf.
- 2) Drehen Sie am Drehknopf der Einziehbürste, um die widerspenstigen Haare herausziehen.
- 3) Schalten Sie das Gerät ein.
- 4) Wickeln Sie eine Haarsträne mit den herausgezogenen Haaren um die Bürste herum.
- 5) Lassen Sie die Bürste 7 bis 10 Sekunden lang in dieser Position.
- 6) Drehen Sie am Drehknopf, um die widerspenstigen Haare einzuziehen. Ziehen Sie die Bürste dann aus dem Haar.
- 7) Gehen Sie bei den übrigen Stränen auf gleiche Weise vor.

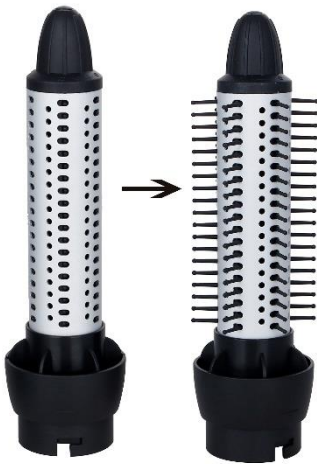

### **Halbrundbürste:**

Die Halbrundbürste eignet sich zum Kämmen und Trockenföhnen der Haare.

### **Düse:**

Diese Düse eignet sich zum Stylen und Trockenföhnen.

### **Hinweis:**

- 1) Wickeln Sie nicht zu dicke Haarstränen um die Bürste. Die Haarstränen sollten schmaler sein.
- 2) Um mit dem Gerät Locken und Wellen zu kreieren, föhnen Sie die Haare auf Stufe „2“ (heißer Luftstrom) fast vollständig trocken und schließen Sie das Styling dann mit der Stufe „1“ (warmer Luftstrom) ab. Damit festigen Sie Ihren Haarstil.
- 3) Halten Sie das Gerät beim Stylen in Bewegung, um ein Übertrocknen zu vermeiden.

### **REINIGUNG UND PFLEGE**

1. Ziehen Sie vor dem Reinigen den Netzstecker des Geräts und lassen Sie es abkühlen.
2. Das Gehäuse kann bei Bedarf mit einem weichen, trockenen Lappen ohne Reinigungsmittel abgewischt werden.
3. Reinigen Sie die Lufteinlass-Öffnungen hin und wieder mit einer feinen Bürste.
4. Beseitigen Sie Haare und Flusen nach jedem Gebrauch von den Aufsätzen (nachdem sich das Gerät vollständig abgekühlt hat).
5. Die Aufsätze können mit einem leicht angefeuchteten Lappen abgewischt werden.
6. Reinigen Sie empfindliche Flächen nie mit einem spitzen oder scharfen Gegenstand, mit Metallobjekten oder scharfen Reinigern.

### **TECHNISCHE DATEN**

Betriebsspannung: 220-240V~ 50/60Hz

Leistung: 1000W

## **GARANTIE UND KUNDENSERVICE**

Vor der Lieferung werden unsere Geräte einer strengen Qualitätskontrolle unterzogen. Wenn, trotz aller Sorgfalt, während der Produktion oder dem Transport Beschädigungen aufgetreten sind, senden Sie das Gerät zurück an den Händler. Zusätzlich zu den gesetzlichen Rechten hat der Käufer die Option, gemäß den folgenden Bedingungen Garantie zu fordern:

Wir bieten eine 2-jahres-Garantie für das erworbene Gerät, beginnend am Tag des Verkaufs. Defekte, die aufgrund von unangemessenem Umgang mit dem Gerät entstehen und Störungen aufgrund von Eingriffen und Reparaturen Dritter oder das Montieren von nicht-Originalteilen, werden nicht von dieser Garantie abgedeckt. Die Quittung immer aufbewahren, ohne Quittung wird jegliche Garantie ausgeschlossen. Bei Schäden durch Nichteinhalten der Bedienungsanleitung erlischt die Garantie, Wir sind für daraus resultierende Folgeschäden nicht haftbar. Für Materialschäden oder Verletzungen aufgrund falscher Anwendung oder Nichtbefolgen der Sicherheitshinweise sind wir nicht haftbar. Schäden an den Zubehörteilen bedeutet nicht, dass das Gesamte Gerät kostenlos ausgetauscht wird. In diesem Fall kontaktieren Sie unseren Kundendienst. Zerbrochenes Glas oder Kunststoffteile sind immer kostenpflichtig. Schäden an Verbrauchsmaterialien oder Verschleißteilen, sowie Reinigung, Wartung oder Austausch der besagten Teile werden durch die Garantie nicht abgedeckt und sind deshalb kostenpflichtig.

## **UMWELTGERECHTE ENTSORGUNG**



Wiederverwertung – Europäischen Richtlinie 2012/19/EG

Dieses Symbol zeigt an, dass das Produkt nicht zusammen mit Haushaltsabfällen entsorgt werden darf.

Um Umwelt- und Gesundheitsschäden durch unkontrollierte Abfallentsorgung zu verhindern, bitte verantwortungsbewusst entsorgen, um die nachhaltige Wiederverwertung von Ressourcen zu fördern. Nutzen Sie zur Rückgabe Ihres Altgeräts bitte die Rückgabe- und Sammelsysteme oder

wenden Sie sich an den Händler bei dem Sie dieses Gerät erworben haben. Dieser kann das Gerät umweltschonend entsorgen.

## SÄKERHETSANVISNINGAR

Före användning och för att att erhålla bästa resultat från apparaten, var noga med att läsa igenom alla instruktioner nedan för att undvika skada på person eller egendom. Se till att förvara denna bruksanvisning på en säker plats. Om du ger bort eller överlåter denna apparat till någon, se till att även inkludera denna bruksanvisning.

Vid skador som orsakats av att användaren inte följer instruktionerna i denna bruksanvisning ogiltighetsförklaras garantin. Tillverkaren/importören tar inget ansvar för skador som orsakats av underlåtenhet att följa bruksanvisningen, vid en vårdslös användning eller användning som inte är i enlighet med kraven i denna bruksanvisning.

1. Denna apparat kan användas av barn från 8 år och uppåt, samt av personer med nedsatt fysisk, sensorisk eller mental förmåga eller av personer som saknar erfarenhet och kunskap under förutsättning att de övervakas eller mottagit instruktioner för säker användning av apparaten och förstår riskerna.
2. Barn får inte leka med apparaten.
3. Rengöring och underhåll får inte utföras av barn utan tillsyn.
4. Om strömkabeln är skadad måste den bytas ut av tillverkaren, dess servicerepresentant eller liknande kvalificerad person för att undvika fara.



5. Använd inte denna enhet i ett badkar, dusch eller vattenfylld damm

**WARNING!** Använd inte apparaten i närheten av badkar, duschar, handfat och andra behållare som innehåller vatten.

6. När hårtorken används i ett badrum, dra ut strömkontakten ur eluttaget efter användningen eftersom närheten till vatten utgör en fara till och med när hårtorken är avslagen.

För ytterligare skydd rekommenderas det att installera en jordfelsbrytare (RCD) med en märkström som inte överstiger 30 mA i elkretsen för badrummet. Kontakta din installatör för råd.

7. Innan du ansluter strömkontakten till eluttaget, kontrollera att spänningen och frekvensen överensstämmer med specifikationerna på märkplåten.
8. Dra ut strömkontakten från eluttaget när apparaten inte används och före rengöring.
9. Om en förlängningskabel används måste den vara lämplig för apparatens strömförbrukning, annars kan överhettning av förlängningsskabeln och/eller strömkontakten inträffa. Det finns en eventuell risk för personskador om man snubblar över förlängningskabeln. Var noga med att undvika att skapa farliga situationer.
10. Säkerställ att strömkabeln inte hänger över någon skarp kant och håll den borta från varma föremål och öppen eld.
11. Sänk inte ner apparaten eller strömkontakten i vatten eller någon annan vätska. Det är livsfarligt på grund av elektriska stötar!
12. För att dra ut strömkontakten från eluttaget, dra ut den via strömkontakten. Dra inte i strömkabeln.
13. Vidrör inte apparaten om den faller ner i vatten. Dra ut strömkontakten från eluttaget, stäng av apparaten och lämna in den på ett auktoriserat servicecenter för reparation.
14. Du får inte koppla in eller dra ut apparaten från eluttaget med blöta händer.
15. Försök aldrig att öppna apparatens hölje eller reparera den själv. Det kan orsaka elektriska stötar.
16. Lämna aldrig apparaten oövervakad vid användning.
17. Denna apparat är inte utvecklad för kommersiell användning.
18. Använd inte apparaten för något annat ändamål än den är avsedd för.
19. Linda inte kabeln runt apparaten och undvik att böja den.



20. Håll enheten och dess kabel borta från värme, direkt solljus, fukt, skarpa kanter och liknande.
21. Använd aldrig enheten utan övervakning! Stäng av enheten varje gång den inte används, även om det bara är för en kort stund.
22. Använd endast originaltillbehör
23. Tillsatser kan bli heta vid användning. Var försiktig när du hanterar dem.
24. Springor och öppningar på apparaten är till för ventilation. Täck inte över eller blockera dem då det kan leda till överhettning.
25. För inte in några objekt i ventilationsöppningarna.
26. Använd inte utomhus eller där aerosolprodukter används.
27. Rikta inte het luft mot ögonen.
28. Använd inte med syntetiskt hår eller peruker.

**DELAR**

1. Låsknapp
2. Handtag
3. Omkopplare
4. Luftutlopp
5. Upphängningsögla
6. Rund borste
7. Indragbar borste
8. Vridratt
9. Halvrund borste
10. Munstycke
11. Strömindikator

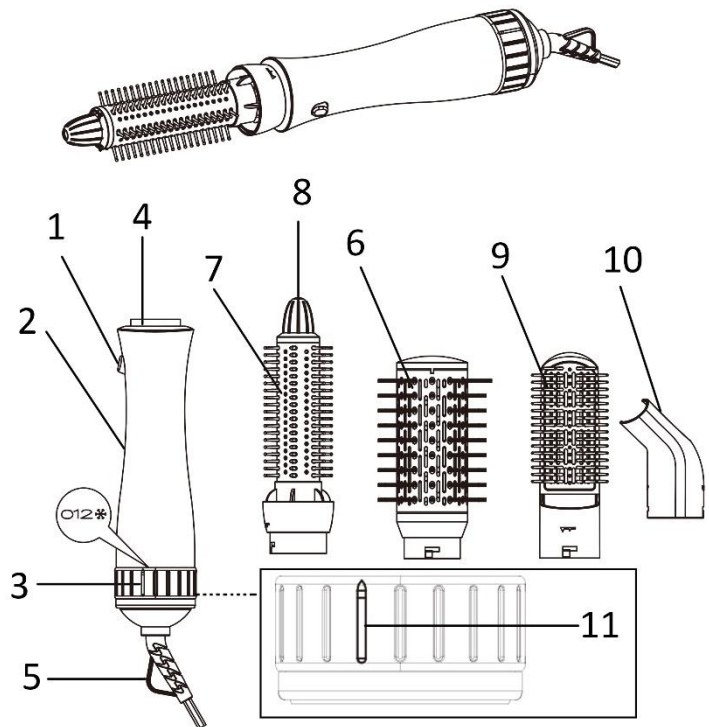

Omkopplare:

"0": av

"1": låg hastighet och varmt luftflöde

"2": hög hastighet och hett luftflöde

"\*": Kallt luftflöde

**INNAN ANVÄNDNING**

Använd inte apparaten på helt vått hår. Apparaten är mest effektiv på handdukstorr hår.

**HUR BORSTARNA ANSLUTS OCH KOPPLAS BORT**

Ansluta: Sätt i den borsten du valt i luftutloppet på huvuddelen, vrid sedan åt vänster tills du hör ett klick.

Frånkoppling: Tryck på låsknappen och vrid delen åt höger samtidigt som den tas ut.

Notera: Låt alltid apparaten och borstarna svala innan du ansluter eller kopplar ifrån borstarna.

**HUR DEN ANVÄNDS**

1. Se alltid till att strömindikatorn på omkopplaren är inställd i positionen "0" innan den ansluts till strömuttaget.
2. Sätt fast lämplig borste på apparaten.
3. Enligt dina önskemål, vrid omkopplaren till positionen "1", "2" eller "\*", apparaten är påslagen.
4. I position "2" kommer utblåsluften och borsten som är i kontakt med den heta luften att bli mycket het snabbt. Använd endast denna nivå en kort stund för snabb styling för att undvika att håret blir alltför hett.
5. Låt alltid håret svalna något innan du avslutar frisyren genom att kamma ut håret.

**Rund borste:**

- 1) Kamma håret och dela det i flera slingor med hår.
- 2) Slå på apparaten.
- 3) Ta en hårslinga och borsta den med den runda borsten nedåt.
- 4) När du kommer till slutet av håret kan du vrida borsten inåt eller utåt. Håll sedan borsten i den positionen i 7 till 10 sekunder, ta sedan bort den från håret.
- 5) Fortsätt med de andra hårslingorna på samma sätt.

### Indragbar borste:

- 1) Kamma håret och dela det i flera slingor med hår.
- 2) Vrid på rotationsratten på den indragbara borsten för att dra ut borsthåren.
- 3) Sätt på apparaten.
- 4) Linda en hårslinga runt borsten med borsthåren urdragna.
- 5) Håll borsten i den positionen i 7 till 10 sekunder.
- 6) Vrid på rotationsratten för att dra tillbaka borsthåren, sedan kan du ta bort borsten från håret.
- 7) Fortsätt med de andra hårslingorna på samma sätt.



### Halvrund borste:

Den halvrunda borsten är lämplig för kamning och blåsa håret torrt.

### Munstycke:

Munstycket är lämpligt för styling och blåsa håret torrt.

### Notera:

- 1) Linda inte alltför tjocka slingor runt borsten. Linda istället en mindre hårslinga.
- 2) När apparaten används för att skapa lockar och vågor, torka håret nästan helt på nivå "2" med hett luftflöde, avsluta sedan formningen med nivå "1" med varmt luftflöde. Detta kommer att skapa stilen för ditt hår.
- 3) För att undvika övertorkning, ha apparaten i rörelse medan du formar håret.

### RENGÖRING OCH UNDERHÅLL

1. Se till att apparaten är fränkopplad från elnätet och svalnat innan rengöring.
2. Det är nödvändigt att höljet torkas av med en torr och mjuk trasa utan något rengöringsmedel.
3. Rengör luftinloppets öppningar emellanåt med en fin borste.
4. Ta bort hår och bomullsfibrer från tillsatsen efter varje användning (efter att apparaten har svalnat helt).
5. Tillsatserna kan torkas av med en lätt fuktig trasa.
6. Rengör aldrig känsliga ytor med vassa eller metallobjekt eller skarpa rengöringsmedel.

### TEKNISKA DATA

Elstandard (spänning i volt): 220-240V~ 50/60Hz

Effekt: 1000W

### GARANTI OCH KUNDTJÄNST

Innan leverans genomgår våra apparater en sträng kvalitetskontroll. Om det trots detta skulle uppstå någon skada på produktionen eller vid transporten, ber vi dig att ta med apparaten tillbaka till inköpsstället. Förutom de i lag fastställda garantianspråken har köparen möjlighet att göra gällande följande anspråk på garanti:

För den köpta apparaten ges 2 års garanti, med början på inköpsdagen.

Brister som uppstår genom felaktig hantering av apparaten och fel som uppstår genom ingrepp och reparationer av tredje man eller montering av främmande delar, omfattas ej av vår garanti. Behåll alltid ditt kvitto då det är din garanti vid eventuell reklamation. Skador som uppstår p.g.a. att instruktionsmanualen inte följs ogiltigförklarar garantin och om detta leder till påföljande skador så kan inte vi hållas ansvariga. Vi kan inte hållas ansvariga för materiella skador eller personskador som orsakas av felaktig användning eller om inte säkerhetsföreskrifterna följs. Skador på tillbehören innebär inte per automatik ersättning av hela apparaten. I sådana fall ska du kontakta vår kundservice. Trasigt glas och trasiga plastdelar innebär alltid en kostnad. Defekter på förbrukningsartiklar eller sliddelar och även skador orsakade av rengöring, underhåll eller byte av tidigare nämnda delar täcks inte av garantin och ska således betalas av ägaren.

#### **MILJÖVÄNLIG KASSERING**



Återvinning - EU-direktiv 2012/19/EU

Denna markering indikerar att produkten inte får kastas tillsammans med övrigt hushållsavfall. För att förhindra eventuell skada på miljön eller människors hälsa på grund av okontrollerad avfallshantering, återvinns de på ett ansvarsfullt sätt som främjar en hållbar återanvändning av materiella resurser. För att återlämna den använda enheten, använd retur- och insamlingssystem eller kontakta återförsäljaren där produkten var köpt. De kan ta denna produkt för miljösäker återvinning.

## VEILIGHEIDSVOORSCHRIFTEN

Voor gebruik dient u alle onderstaande instructies te lezen om letsel en schade te voorkomen en om de beste resultaten met het apparaat te bereiken. Bewaar deze handleiding op een veilige plek. Mocht u dit apparaat aan iemand anders overhandigen, dient u ook de gebruiksaanwijzing te overhandigen.

In geval van schade die wordt veroorzaakt doordat de gebruiker de instructies in deze gebruiksaanwijzing niet in acht heeft genomen, komt de garantie te vervallen. De fabrikant/importeur is niet aansprakelijk voor schade die wordt veroorzaakt door het niet in acht nemen van de gebruiksaanwijzing, door nalatig gebruik of gebruik dat niet in overeenstemming is met de bepalingen van deze gebruiksaanwijzing.

1. Dit apparaat mag worden gebruikt door kinderen vanaf 8 jaar en personen met beperkte fysieke, visuele of mentale vaardigheden, of die een gebrek aan ervaring en kennis hebben, indien ze gepaste instructies hebben gekregen zodat ze het apparaat op een veilige manier kunnen gebruiken, op de hoogte zijn van de gevaren die het gebruik van het apparaat met zich meebrengt en deze gevaren begrijpen.
2. Kinderen mogen niet met dit toestel spelen.
3. Kinderen mogen het apparaat niet reinigen of onderhouden zonder toezicht.
4. Als het snoer is beschadigd, moet het worden vervangen door de fabrikant, zijn klantenservice of gelijksoortig geschoolde personen om gevaar te vermijden.



5. Gebruik dit apparaat niet in een badkuip,

douche of reservoir dat met water is gevuld.

**WAARSCHUWING:** Gebruik dit apparaat niet in de buurt van badkuipen, douches, lavabo's of andere voorwerpen die water bevatten.

6. Als de haardroger in een badkamer wordt gebruikt, dient u de stekker direct na het gebruik uit het stopcontact te trekken aangezien de nabijheid van water een potentieel gevaar vormt, zelfs wanneer de haardroger is uitgeschakeld. Voor extra bescherming raden wij u aan, een aardlekschakelaar (FI-schakelaar) met een aanspreekstroom van niet meer dan 30 mA voor het elektrisch circuit van de badkamer te installeren. Vraag uw installateur voor meer informatie.
7. Voordat u de stekker in het stopcontact steekt, dient u te controleren of de stroom en de frequentie overeen komen met de specificaties van het typeplaatje.
8. Trek de stekker uit het stopcontact als het apparaat niet in gebruik is en voordat u het apparaat reinigt.
9. Als u gebruik maakt van een verlengkabel, dient dit geschikt te zijn voor het stroomverbruik van het apparaat, anders kan oververhitting van de verlengkabel en/of stekker het gevolg zijn. Er is risico op letsel door het struikelen over het verlengsnoer. Wees voorzichtig om gevaarlijke situaties te vermijden.
10. Let op dat de stroomkabel niet over scherpe randen hangt en niet in de buurt komt van hete voorwerpen en open vuur.
11. Dompel het apparaat of de stekker niet onder in water of andere vloeistoffen. Er bestaat levensgevaar als gevolg van een elektrische schok!
12. Om de stekker uit het stopcontact te halen, dient u aan de stekker zelf te trekken. Trek niet aan de stroomkabel.
13. Raak het apparaat niet aan als het in water is gevallen. Trek de stekker uit het stopcontact, schakel het apparaat uit en breng het ter reparatie naar een geautoriseerd servicecenter.

14. Steek de stekker niet in het stopcontact en haal hem er niet uit als u natte handen heeft.
15. Probeer nooit de behuizing van het apparaat te openen en probeer nooit zelf het apparaat te repareren. Dit kan een elektrische schok veroorzaken.
16. Laat het apparaat nooit onbeheerd achter wanneer het in gebruik is.
17. Dit apparaat werd niet ontworpen voor commercieel gebruik.
18. Gebruik het apparaat niet voor andere doeleinden dan het beoogde doel.
19. Draai de kabel niet om het apparaat en buig hem niet.
20. Houd het apparaat en de kabel uit de buurt van hitte, direct zonlicht, vocht, scherpe randen en dergelijke.
21. Laat het apparaat nooit achter zonder toezicht! Schakel het apparaat uit als u het niet gebruikt, ook als dit slechts van korte duur is.
22. Gebruik uitsluitend originele accessoires.
23. De opzetstukken kunnen tijdens gebruik heet worden. Wees voorzichtig wanneer u ze aanraakt.
24. De gleuven en openingen op het apparaat dienen voor ventilatie. Bedek of blokkeer ze niet om oververhitting van het apparaat te vermijden.
25. Stop geen voorwerpen in de luchtopeningen.
26. Gebruik het apparaat niet buitenshuis of in een ruimte waar spuitbussen worden gebruikt.
27. Blaas geen hete lucht direct naar de ogen.
28. Gebruik het apparaat niet op synthetisch haar of een pruik.

**ONDERDELEN**

1. Ontgrendelingsknop
2. Handgreep
3. Schakelaar
4. Luchtuitlaat
5. Ophanglus
6. Ronde borstel
7. Intrekbare borstel
8. Draaiknop
9. Halve ronde borstel
10. Mondstuk
11. Stroomcontrolebalkje

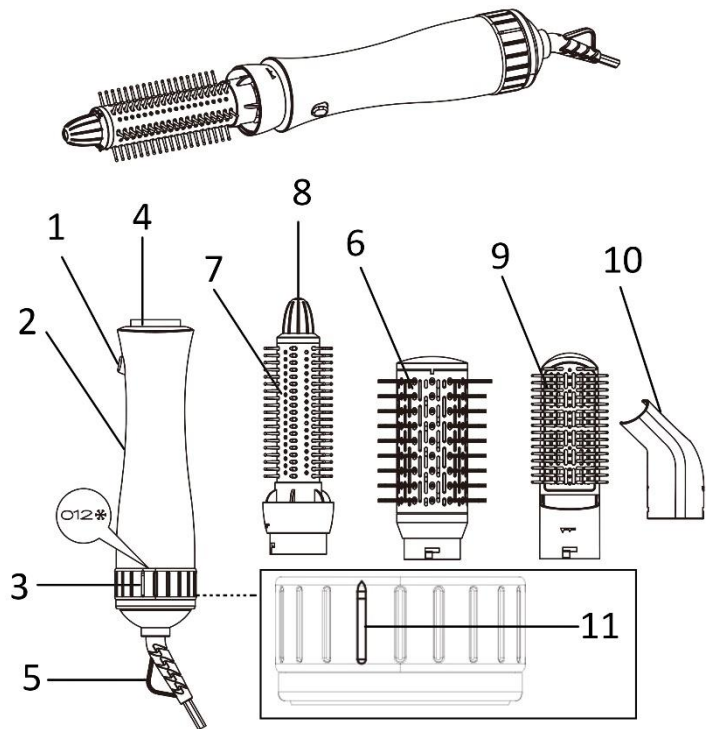

Schakelaar:

“0”: uit

“1”: lage snelheid en warme luchtstroom

“2”: hoge snelheid en hete luchtstroom

“\*”: Koude luchtstroom

**VOOR GEBRUIK**

Gebruik het apparaat niet op volledig nat haar. Het apparaat werkt het best op haar dat eerst met een handdoek is gedroogd.

**OPZETSTUKKEN VAST- OF LOSMAKEN**

Vastmaken: Breng een opzetstuk in de luchtuitlaat van de romp aan en draai het vervolgens naar links totdat een klik wordt gehoord.

Losmaken: Druk op de ontgrendelingsknop en draai het opzetstuk tegelijkertijd naar rechts om het af te halen.

Opmerking: Laat het apparaat en de opzetstukken eerst afkoelen voordat u ze vast- of losmaakt.

**GEBRUIK**

1. Zorg dat het stroomcontrolebalkje van de schakelaar altijd op de positie '0' is ingesteld voordat de stekker in het stopcontact wordt gestoken.
2. Maak een gepast opzetstuk aan het apparaat vast.
3. Draai de schakelaar naar wens naar de positie '1', '2' of '\*' en het apparaat wordt ingeschakeld.
4. In positie '2' zullen de uitgeblazen lucht en het opzetstuk dat met de hete lucht in aanraking komt snel zeer heet worden. Gebruik deze stand slechts gedurende een korte periode om uw haar snel vorm te geven zodat uw haar niet beschadigd raakt.
5. Laat uw haar na gebruik van het apparaat iets afkoelen door het haar te kammen.

**Ronde borstel:**

- 1) Kam uw haar en splits het in verschillende haarlokken.
- 2) Schakel het apparaat in.
- 3) Neem een haarlok en borstel het met de ronde borstel omlaag.
- 4) Aan het einde van de haarlok kunt u de borstel naar binnen of buiten draaien. Houd de borstel vervolgens 7 tot 10 seconden in deze positie en verwijder de borstel uit uw haar.



- 5) Doe hetzelfde voor de andere haarlokken.

#### **Intrekbare borstel:**

- 1) Kam uw haar en splits het in verschillende haarlokken.
- 2) Draai de draaiknop op de intrekbare borstels om de borstelharen uit te trekken.
- 3) Schakel het apparaat in.
- 4) Wikkel een haarlok rond de borstel met de borstelharen uitgetrokken.
- 5) Houd de borstel vervolgens 7 tot 10 seconden in deze positie.
- 6) Draai de draaiknop om de borstelharen in te trekken en verwijder de borstel vervolgens uit het haar.
- 7) Doe hetzelfde voor de andere haarlokken.

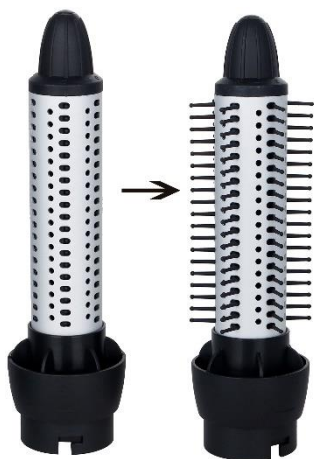

#### **Halve ronde borstel:**

De halve ronde borstel is geschikt voor het kammen en föhnen van het haar.

#### **Mondstuk:**

Het mondstuk is geschikt voor het vormgeven en föhnen van haar.

#### **Opmerking:**

- 1) Wikkel niet te dikke haarlokken rond de borstel. Het is beter om telkens dunne haarlokken rond de borstel te wikkelen.
- 2) Wanneer het apparaat voor het maken van krullen en golven wordt gebruikt, droog het haar bijna volledig op stand '2' hete luchtstroom en werk het vervolgens af met de stand '1' warme luchtstroom. Dit zal vorm aan uw haar geven.
- 3) Maak het haar niet overmatig droog en beweeg het apparaat tijdens het vormgeven van uw haar.

#### **REINIGING EN ONDERHOUD**

1. Haal de stekker uit het stopcontact en laat het apparaat afkoelen voordat het wordt schoongemaakt.
2. Indien nodig, veeg de buitenkant schoon met een droge, zachte doek zonder gebruik van reinigingsmiddelen.
3. Maak de luchtinlaat regelmatig schoon met een fijne borstel.
4. Verwijder haar en pluis na elk gebruik uit de opzetstukken (nadat het apparaat volledig is afgekoeld).
5. De opzetstukken kunnen met een licht bevochtigde doek worden schoongeveegd.
6. Maak gevoelige oppervlakken nooit schoon met scherpe of metalen voorwerpen of sterke reinigingsmiddelen.

#### **TECHNISCHE GEGEVENS**

Bedrijfsspanning: 220-240V~ 50/60Hz

Vermogen: 1000W

## **GARANTIE EN KLANTENSERVICE**

Vóór de levering worden onze apparaten streng gecontroleerd. Indien het toestel ondanks alle zorg bij de productie of tijdens het transport beschadigd werd, moet u het naar de handelaar terugbrengen. Naast het wettelijke recht op waarborg heeft de klant recht op de volgende garantieclaim:

Wij geven een garantie van 2 jaar op het toestel, te beginnen met de koopdatum. Indien u een defect product heeft, kunt u rechtstreeks terug gaan naar het aankooppunt.

Gebreken die het gevolg zijn van ondeskundig gebruik van het toestel, fouten tijdens ingrepen en reparaties door derden of door de inbouw van vreemde onderdelen, vallen niet onder deze garantie. Bewaar altijd uw aankoopnota, zonder aankoopnota kunt u geen aanspraak maken op enige vorm van garantie. Bij schade veroorzaakt door het niet opvolgen van de gebruiksaanwijzing vervalt het recht op garantie. Voor vervolgschade die hieruit ontstaat kunnen wij niet verantwoordelijk gehouden worden. Voor materiële schade of persoonlijk letsel veroorzaakt door ondeskundig gebruik of het niet opvolgen van de veiligheidsvoorschriften zijn wij niet aansprakelijk. In dergelijke gevallen vervalt iedere aanspraak op garantie. Schade aan accessoires of onderdelen betekend niet dat het gehele apparaat zal worden vervangen. Afgebroken glazen of kunststof onderdelen of accessoires vallen niet onder de garantie en zullen tegen vergoeding vervangen kunnen worden. Defecten aan hulpstukken of aan slijtage onderhevige onderdelen, alsmede reiniging, onderhoud of de vervanging van slijtende delen vallen niet onder de garantie en zullen dus in rekening gebracht worden.

## **MILIEUVRIENDELIJKE AFVALVERWERKING**



Recycling – Europese Richtlijn 2012/19/EU

Deze markering betekent dat dit product niet samen met ander huishoudelijk afval mag worden afgedankt. Om het milieu en de volksgezondheid niet in gevaar te brengen en het hergebruik van grondstoffen te bevorderen, moet dit product op verantwoorde wijze worden afgevoerd. Lever verbruikte apparatuur a.u.b. in bij de hiervoor bestemde inzamelpunten of bij de winkel waar het product was aangeschaft. Zij zullen dit product accepteren voor milieuvriendelijke afvalverwerking.

## TURVALLISUUSOHJEET

Varmista ennen käyttöä, että olet lukenut kaikki alla olevat ohjeet henkilövahinkojen ja vaurioiden välttämiseksi ja parhaiden tulosten saamiseksi laitteesta. Säilytä tämä käyttöopas turvallisessa paikassa. Jos annat tai siirrät laitteen jollekin muulle, anna tämä käyttöopas laitteen mukana.

Takuu ei korvaa vahinkoja, jotka aiheutuvat näiden käyttöohjeiden noudattamatta jättämisestä. Valmistaja/maahantuoja ei vastaa vaurioista, jotka aiheutuvat käyttöohjeiden noudattamatta jättämisestä, huolimattomasta käytöstä tai tämä käyttöoppaan vaatimusten vastaisesta käytöstä.

1. Laitetta saavat käyttää yli 8-vuotiaat lapset ja henkilöt, joiden fyysinen, aistinvarainen tai henkinen toimintakyky on rajoittunut tai joilla ei ole tarvittavaa kokemusta ja tietoa laitteen käytöstä, jos heitä valvotaan tai opastetaan laitteen turvalliseen käyttöön, ja he ymmärtävät käyttöön liittyvät vaarat.
2. Lapset eivät saa leikkiä laitteella.
3. Lapset eivät saa tehdä puhdistus- tai kunnossapitotoimenpiteitä ilman valvontaa.
4. Jos virtajohto on vaurioitunut, se täytyy viedä vaihdettavaksi valmistajalle, sen valtuuttamaan huoltoliikkeeseen tai vastaavalle ammattitaitoiselle henkilölle vaarojen välttämiseksi.



5. Älä käytä tätä laitetta ammeessa, suihkussa tai vedellä täytetyssä astiassa

**VAROITUS:** Älä käytä laitetta lähellä ammeita, suihkuja, altaita tai vettä sisältäviä astioita.

6. Irrota hiustenkuivaaja sähköverkosta käytön jälkeen, jos käytät sitä kylpyhuoneessa. Vesi voi aiheuttaa vaaratilanteen, vaikka hiustenkuivaaja olisi sammutettu. Turvallisuuden lisäämiseksi suosittelemme asentamaan vikavirtasuojakytkimen (RCD) kylpyhuoneen pistorasiaan. Sen laukaisuvirta ei saa ylittää arvoa 30 mA. Pyydä ohjeita sähköasentajalta.
7. Varmista ennen laitteen pistokkeen liittämistä pistorasiaan, että jännite ja taajuus vastaavat arvokilven tietoja.
8. Irrota pistoke pistorasiasta, jos laitetta ei käytetä sekä ennen puhdistamista.
9. Jos käytetään jatkojohtoa, sen on sovelluttava laitteen virrankulutukseen, muuten jatkojohto ja/tai pistoke voivat ylikuumentua. Jatkojohtoon kompastuminen saattaa aiheuttaa loukkaantumisen. Ole varovainen välttääksesi vaaralliset tilanteet.
10. Varmista, ettei virtajohto roiku terävien reunojen yli ja pidä se etäällä kuumista pinnoista ja avotulesta.
11. Älä upota laitetta tai pistoketta veteen tai mihinkään nesteeseen. Sähköisku aiheuttaa hengenvaaran!
12. Irrota pistoke pistorasiasta pistokkeesta vetämällä. Älä vedä virtajohdosta.
13. Älä koske laitteeseen, jos se putoaa veteen. Irrota pistoke pistorasiasta, kytke laite pois päältä ja lähetä korjattavaksi valtuutettuun huoltoliikkeeseen.
14. Älä kytke pistoketta pistorasiaan tai irrota sitä pistorasiasta märin käsin.
15. Älä koskaan yritä avata laitteen koteloä tai korjata laitetta itse. Tämä saattaa aiheuttaa sähköiskun.
16. Älä koskaan jätä laitetta ilman valvontaa käytön aikana.
17. Tätä laitetta ei ole suunniteltu ammattikäyttöön.
18. Älä käytä laitetta mihinkään muuhun kuin mihin se on tarkoitettu.
19. Älä kierrä johtoa laitteen ympärille, äläkä taivuttele sitä.
20. Pidä laite ja virtajohto etäällä kuumuudesta, kuten suorasta auringonpaisteesta, kosteudesta, terävistä reunoista ja

vastaavista.

21. Älä jätä laitetta käymään ilman valvontaa! Kytke laite pois päältä aina, kun se ei ole käytössä, vaikka se olisi lyhytkin aika.
22. Käytä vain alkuperäisiä lisätarvikkeita.
23. Lisävarusteet voivat tulla kuumiksi käytön aikana. Ole varovainen, kun käsittelet niitä.
24. Laitteen raot ja aukot on tarkoitettu ilmanvaihtoa varten. Älä peitä tai estä niitä. Se voi johtaa ylikuumenemiseen.
25. Älä työnnä mitään esineitä tuuletusaukkoihin.
26. Älä käytä ulkona tai paikoissa, joissa käytetään aerosolituotteita.
27. Älä kohdistaa kuumaa ilmaa silmiin.
28. Älä käytä tekohiusten tai peruukkien kanssa.

**OSAT**

1. Vapautuspainike
2. Kahva
3. Kytkin
4. Ilmanpoisto
5. Ripustuslenkki
6. Pyöreä harja
7. Sisäänvedettävä harja
8. Kiertonuppi
9. Puolipyöreä harja
10. Suutin
11. Virran ilmaisuviiva

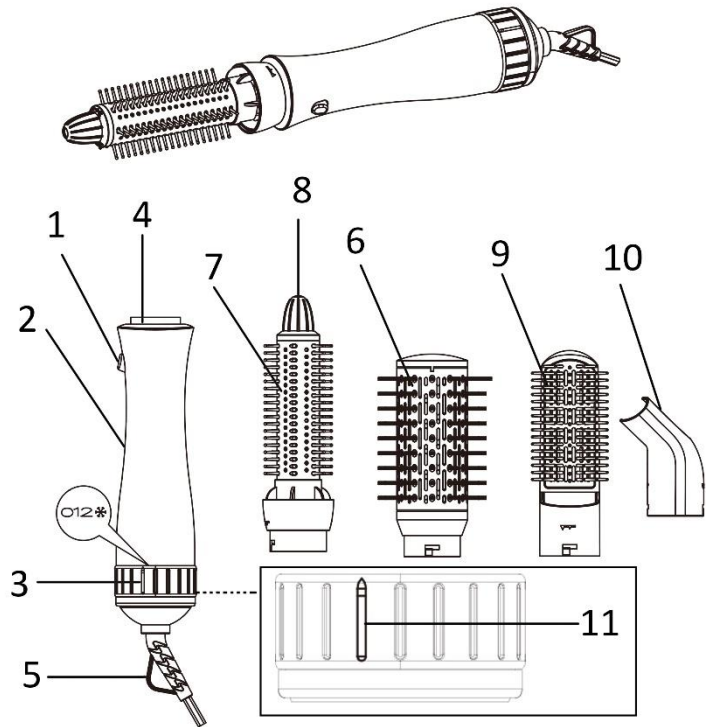
**Kytkin:**

"0": pois päältä

"1": hidas nopeus ja lämmin ilmavirta

"2": nopea nopeus ja kuuma ilmavirta

"\*": Kylmä ilmavirta

**ENNEN KÄYTTÖÄ**

Älä käytä laitetta täysin märkiin hiuksiin. Laite on tehokkain pyyhekuiviin hiuksiin.

**LISÄVARUSTEIDEN YHDISTÄMINEN JA IRROTTAMINEN**

Yhdistäminen: Aseta lisävaruste päärungon ilman ulostuloon ja kierrä sitten vasemmalle, kunnes kuulet napsahduksen.

Irrottaminen: Paina vapautuspainiketta ja kierrä samanaikaisesti oikealle, poista lisävaruste.

Huomaa: Anna laitteen ja lisävarusteiden aina jäähtyä ennen kuin yhdistät tai irrotat niitä.

**KÄYTTÄMINEN**

1. Varmista aina, että kytkimen virran merkkivalo on asetettu asentoon "0", ennen kuin kytket virtalähteen.
2. Yhdistä sopiva lisävaruste laitteeseen.
3. Käännä kytkin haluamaasi asentoon "1", "2" tai "\*", laite on päällä.
4. Asennossa "2" poistoilma ja kuumaan ilmaan kosketuksissa oleva lisävaruste tulevat nopeasti erittäin kuumiksi. Käytä tätä tasoa vain nopeaan muotoiluun, jotta hiukset eivät tule liian kuumiksi.
5. Anna hiusten aina jäähtyä hieman ennen kampauksen viimeistelyä harjaamalla.

**Pyöreä harja:**

- 1) Kampaa hiuksesi ja jaa ne useampaan osioon.
- 2) Kytke laite päälle.
- 3) Ota hiusosio ja harjaa sitä alaspäin pyöreällä harjalla.
- 4) Kun olet latvassa, voit kääntää harjaa sisäänpäin tai ulospäin. Pidä sitten harjaa tässä asennossa 7–10 sekuntia, irrota se sitten hiuksista.
- 5) Tee sama muille hiusosioille.

**Sisäänvedettävä harja:**

- 1) Kampaa hiuksesi ja jaa ne useampaan osioon.
- 2) Käännä sisäänvedettävän harjan kiertonuppia, jolloin harjakset tulevat ulos.

- 3) Kytke laite päälle.
- 4) Kierrä hiusosio harjan ympärille harjasten ollessa ulkona.
- 5) Pidä harja tässä asennossa 7–10 sekuntia.
- 6) Käännä kiertonuppia harjasten sisään vetämiseksi, irrota sitten harja hiuksista.
- 7) Tee sama muille hiusosioille.

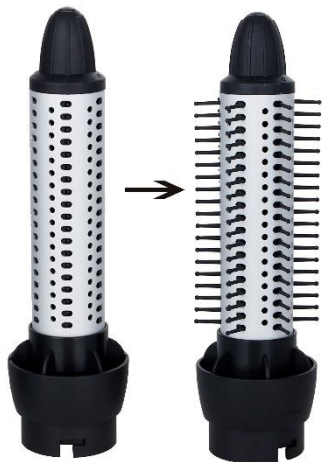

#### **Puolipyöreä harja:**

Puolipyöreä harja soveltuu hiusten kampaamiseen ja kuivaamiseen puhaltamalla.

#### **Suutin:**

Suutin soveltuu muotoiluun ja kuivaamiseen puhaltamalla.

#### **Huomaa:**

- 1) Älä kierrä liian paksuja hiusosioita harjan ympärille. Kierrä sen sijaan pienempiä hiusosioita.
- 2) Kun käytät laitetta kiharien ja laineiden tekemiseen, kuivaa hiukset melkein kokonaan tason "2" kuumalla ilmavirtauksella, muotoile sitten tason "1" lämpimällä ilmavirtauksella. Tämä asettaa hiukset kampaukseen.
- 3) Pidä laite liikkeessä muotoilun aikana, jotta vältät liiallisen kuivumisen.

#### **PUHDISTUS JA HOITO**

1. Varmista, että laite on irrotettu sähkövirrasta ja jäähtynyt ennen puhdistamisen aloittamista.
2. Kotelo voidaan tarvittaessa pyyhkiä kuivalla liinalla ilman mitään puhdistusaineita.
3. Puhdista ilmanottoaukko ajoittain hienolla harjalla.
4. Poista hiukset ja nukka lisävarusteista jokaisen käyttökerran jälkeen (kun laite on täysin jäähtynyt).
5. Lisävarusteet voidaan pyyhkiä hieman kostutetulla liinalla.
6. Älä koskaan puhdista herkkiä pintoja teräväreunaisilla tai metallisilla esineillä tai käytä voimakkaita puhdistusaineita.

#### **TEKNISET TIEDOT**

Käyttöjännitettä: 220-240V~ 50/60Hz

Tehonkulutuksen: 1000W

#### **TAKUU JA ASIAKASPALVELU**

Laitteet tarkastetaan huolellisesti, ennen kuin ne toimitetaan jälleenmyyntiin. Jos laite on kaikesta huolimatta vioittunut tuotannon tai kuljetuksen aikana, palauta se jälleenmyyjälle. Laissa säädettyjen oikeuksien lisäksi ostajalla on oikeus seuraaviin takuukorvauksiin:

Laitteella on 2 vuoden takuu ostopäivästä lukien. Viallisen tuotteen voi palauttaa suoraan ostopaikkaan.

Takuu ei kata vikoja, jotka aiheutuvat laitteen virheellisestä käsittelystä, ulkopuolisten suorittamista muutoksista

tai korjauksista tai muiden kuin alkuperäisosien asentamisesta laitteeseen.

Säilytä aina ostokuitti, sillä ilman kuittia et voi vaatia takuukorvauksia. Takuu ei kata vikoja ja niistä aiheutuneita esine- tai henkilövahinkoja, jos ne ovat seurausta käyttöohjeiden noudattamatta jättämisestä. Myöskään valmistaja ei ole tällöin vastuussa. Lisävarusteiden vioittuminen ei oikeuta koko laitteen vaihtamiseen. Kyseisissä tapauksissa kannattaa ottaa yhteyttä valmistajan asiakaspalveluun. Rikkoontuneiden lasi- tai muoviosien korjaus tai vaihto ei kuulu takuuseen. Kuluvien osien vikojen korjaus, puhdistus, huolto ja vaihto eivät kuulu takuuseen.

#### **YMPÄRISTÖYSTÄVÄLLINEN HÄVITTÄMINEN**



Kierrätys – eurooppalainen direktiivi 2012/19/EY

Tämä merkintä ilmaisee, että tätä tuotetta ei saa hävittää kotitalousjätteiden mukana. Jotta jätteiden virheellisestä hävittämisestä ei aiheutuisi vaaraa ympäristölle tai terveydelle, kierrätä tuote vastuullisesti. Siten edistät myös uusiutumattomien luonnonvarojen kestävää uudelleenkäyttöä.

 Kierrätä tuote toimittamalla se sähkö- ja elektroniikkaromua vastaanottavaan kierrätyspisteeseen tai liikkeeseen, josta ostit sen. Siten varmistat, että se kierrätetään turvallisesti.



## SIKKERHETSINSTRUKSER

Før bruk må du lese alle instruksene nedenfor så du unngår skader på personer eller gjenstander, og slik at resultatet blir best mulig. Oppbevar håndboken på et trygt sted. Hvis du gir eller overlater apparatet til andre, må du sørge for at de også får håndboken.

Skulle det oppstå skader fordi brukeren ikke følger instruksene i håndboken, vil garantien ikke lenger være gyldig. Produsent/importør påtar seg ikke ansvar for skader som måtte oppstå dersom instruksene ikke blir fulgt, apparatet utsettes for skjødesløs behandling eller bruken ikke er i tråd med anvisningene.

1. Dette apparatet kan brukes av barn over 8 år og av personer med nedsatte fysiske, sensoriske eller mentale funksjoner eller manglende erfaring og kunnskap, så sant de er under betryggende tilsyn eller har fått opplæring i anvendelsen av apparatet og er klar over risikoen ved bruk.
2. Barn skal ikke leke med apparatet
3. Rengjøring og vedlikehold må ikke utføres av barn uten at de er under tilsyn.
4. Hvis ledningen er ødelagt, må den byttes av produsent, serviceansvarlig eller annen kvalifisert person for at ulykker skal unngås.



5. Ikke bruk denne enheten i et badekar, en dusj eller et vannfylt reservoir.

**ADVARSEL:** Ikke bruk apparatet i nærheten av badekar, dusj, vask eller annen beholder med vann.

6. Når hårtørreren blir brukt på badet, må støpslet tas ut etter bruk da nærheten til vann kan forårsake fare, selv om hårtørreren er slått av. For ekstra beskyttelse anbefales det å installere en jordfeilbryter i badets strømkrets som er

klassifisert for en lekkasjestrøm som ikke overgår 30 mA. Spør din elektriker om råd.

7. Før du setter støpslet inn i stikkkontakten, må du kontrollere at spenning og frekvens er i samsvar med spesifikasjonene på typeetiketten.
8. Ta støpslet ut av stikkkontakten når apparatet ikke er i bruk og før rengjøring.
9. Brukes det skjøteledning, må denne passe til apparatets strømforbruk. Hvis ikke kan skjøteledningen og/eller støpselet bli overopphetet. Ved bruk av skjøteledning finnes det en potensiell risiko for at man kan snuble i ledningen. Vær påpasselig med å unngå farlige situasjoner.
10. Pass på at ledningen ikke henges over skarpe kanter, og hold den unna varme gjenstander og åpen flamme.
11. Ikke legg apparat eller støpsel i vann eller andre væsker. Elektrisk støt kan medføre livsfare!
12. Når du skal ta støpslet ut av kontakten, drar du i støpslet. Unngå å dra i ledningen.
13. Unngå å ta på apparatet hvis det faller ned i vann. Ta støpslet ut av kontakten, slå av apparatet og lever det til et autorisert servicesenter for reparasjon.
14. Apparatet må ikke kobles til eller fra strømmettet med våte hender.
15. Du må aldri forsøke å åpne dekslet på apparatet eller reparere det selv. Det kan medføre elektrisk støt.
16. Ikke la apparatet stå uten tilsyn mens det er i bruk.
17. Apparatet er ikke beregnet på kommersiell bruk.
18. Apparatet må aldri brukes til andre formål enn det som det er beregnet for.
19. Unngå å snurre ledningen rundt apparatet eller lage en knekk på den.
20. Hold apparat og ledning unna varme, direkte sollys, fuktighet, skarpe kanter og liknende.
21. Apparatet må ikke brukes uten tilsyn! Slå av apparatet når du ikke bruker det, selv om det bare er for en kort stund.
22. Bruk kun originalt tilbehør.

23. Tilbehørene kan bli varme i bruk. Vær forsiktig når du håndterer dem.
24. Sporene og åpningene på apparatet er for ventilasjon. Ikke tildekk eller blokker dem, da det kan føre til overoppheting.
25. Ikke stikk noen gjenstander i ventilasjonsåpningene.
26. Ikke bruk utendørs, eller der aerosolprodukter brukes.
27. Ikke rett varm luft mot øynene.
28. Ikke bruk sammen med syntetisk hår eller parykker.

**DELER**

1. Utløserknapp
2. Håndtak
3. Bryter
4. Luftuttak
5. Hengende løkke
6. Rund børste
7. Uttrekkbar børste
8. Dreieknott
9. Halvrund børste
10. Munnstykke
11. Strømindikatorlinje

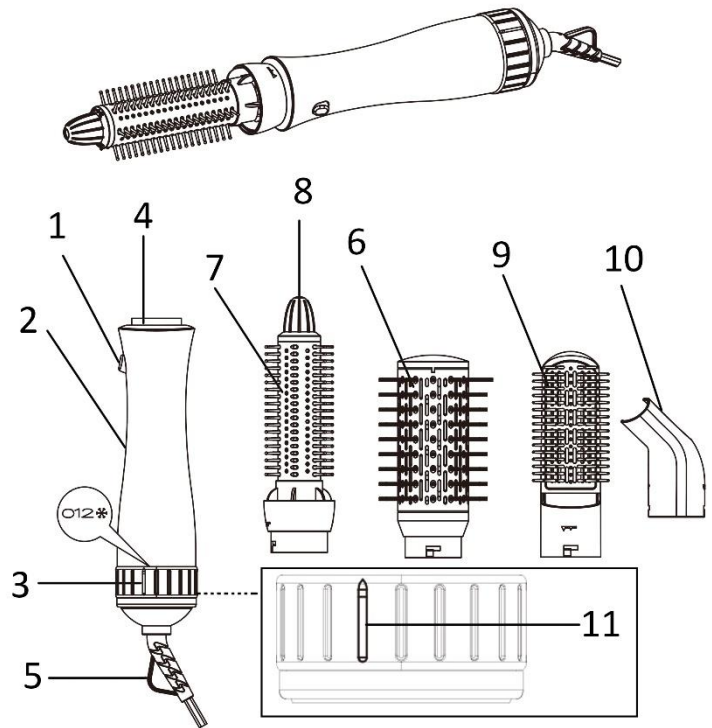

Bryter:

“0”: av

“1”: lav hastighet og varm luftstrøm

“2”: høy hastighet og varm luftstrøm

“\*”: Kald luftstrøm

**FØR BRUK**

Ikke bruk apparatet på helt vått hår. Apparatet er mest effektivt på håndkletørket hår.

**SLIK KOBLER ELLER KOBLER DU AV FESTENE**

Å koble: Sett inn utstyret i luftutløpet til hoveddelen, og vri det mot venstre til du hører en klikkelyd.

For å koble fra: Trykk på utløserknappen og vri utstyret til høyre samtidig for å ta den ut.

Merk: La alltid apparatet og tilbehøret kjøle seg ned før du kobler til eller fra.

**SLIK BRUKER DU DEN**

1. Forsikre deg om at strømindikatorlinjen til bryteren er satt til posisjon “0” før du kobler til strømuttaket.
2. Fest et passende tilbehør på apparatet.
3. Drei bryteren til posisjon “1”, “2” eller “\*” etter ønske.
4. På posisjon “2” vil avtrekksluften og festet i kontakt med den varme luften raskt bli veldig varm. Bruk dette nivået bare kort for raskere styling for å unngå at håret blir for varmt.
5. La alltid håret avkjøles litt før du avslutter frisyren ved å kjemme ut håret.

**Rund børste:**

- 1) Gre håret ditt og del det i flere hårdeler
- 2) Slå på applikasjonen.
- 3) Ta en hårdel, og børst den med rundbørsten nedover.
- 4) Når du kommer til enden av håret, kan du vri børsten innover eller utover. Hold deretter børsten i den posisjonen i 7 til 10 sekunder, og fjern den deretter fra håret.
- 5) Fortsett med de andre hårdelene på samme måte.

**Uttrekkbar børste:**

- 1) Gre håret ditt og del det i flere hårdeler

- 2) Vri dreieknappen på den uttrekkbare børsten for å trekke ut bustene.
- 3) Slå på apparatet.
- 4) Vikle en hårdel rundt børsten med bustene trukket ut.
- 5) Hold børsten i posisjon i 7 til 10 sekunder.
- 6) Vri på dreieknappen for å trekke tilbake bustene, og fjern deretter børsten fra håret.
- 7) Fortsett med de andre hårdelene på samme måte.

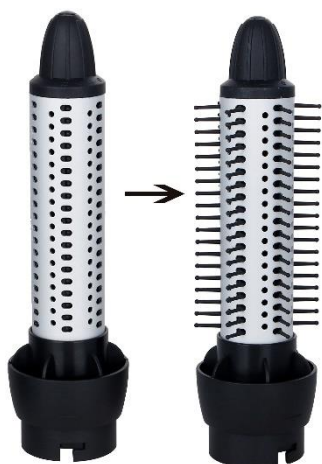

#### **Halvrund børste:**

Halvrund børste er egnet for å gre og føne håret.

#### **Munnstykke:**

Dysen er egnet for styling og føning.

#### **Merk:**

- 1) Ikke snurr for tykke hårdeler rundt børsten. Snurr i stedet en mindre hårdel.
- 2) Når du bruker apparatet til å lage krøller og bølger, tørk håret nesten på nivå "2" varmluftstrøm, og avslutt deretter stylingen med nivå "1" varm luftstrøm. Dette vil sette frisyren.
- 3) For å unngå overtørking, hold apparatet i bevegelse mens du ønsker det.

#### **RENGJØRING OG STELL**

1. Forsikre deg om at apparatet er koblet fra strømforsyningen og avkjølt før rengjøring.
2. Om nødvendig kan huset tørkes av med en tørr, myk klut uten vaskemidler.
3. Rengjør luftinntaket åpning innimellom med en fin børste.
4. Fjern hår og lo fra festene etter hver bruk (etter at apparatet er avkjølt helt).
5. Festene kan tørkes av med en litt fuktig klut.
6. Rengjør aldri sensitive overflater med skarpe kanter eller metallgjenstander eller skarpe vaskemidler.

#### **TEKNISKE DATA**

Driftsspenning: 220-240V~ 50/60Hz

Strømforbruk: 1000W

#### **GARANTI OG KUNDESERVICE**

Før levering våre enheter er underlagt streng kvalitetskontroll. Hvis, til tross all omsorg, har skaden oppstått under produksjon eller transport, kan du returnere enheten til forhandleren. I tillegg til lovfestede rettigheter, har kjøper en opsjon til å kreve i henhold til følgende garanti.

For de kjøpte apparatet vi gir 2 års garanti, fra den dagen av salget. I denne perioden vil vi avhjelpe alle mangler gratis, som kan påviselig skyldes material-eller produksjonsfeil, ved reparasjon eller bytte.

Defekter som oppstår på grunn av feil håndtering av enheten og funksjonsfeil på grunn av inngrep og reparasjoner av tredjeparter eller montering av ikke-originale deler er ikke dekket av denne garantien.

Ta alltid vare på kvitteringen. Uten kvitteringen kan du ikke kreve noen form for garanti. Skade som skyldes at bruksanvisningen ikke er fulgt, medfører at garantien blir gjort ugyldig. Hvis dette resulterer i betydelig skade vil vi ikke kunne holdes ansvarlig for skaden. Vi kan heller ikke bli holdt ansvarlig for material - eller personalskade som skyldes feil bruk eller om instruksene i bruksanvisningen ikke er blitt ordentlig utført. Skade på tilbehør gir ikke rett til utskifting av hele apparatet. Vær vennlig, i et slikt tilfelle, å ta kontakt med din serviceavdeling. Knust glass eller brekkasje på plastikkdelene er alltid gjenstand for utskifting. Ved defekter på forbruksdeler eller deler som er utsatt for slitasje, herunder rengjøring, vil vedlikehold eller utskifting ikke være dekket av garantien og må derfor bli betalt.

#### **MILJØVENNLIG KASTING**



Resirkulering – EU-direktiv 2012/19/EU

Dette symbolet indikerer at produktet ikke skal kastes sammen med husholdningsavfall. For å hindre mulig skade på miljø eller helse fra ukontrollert avfallshåndtering, resirkuleres det ansvarlig for å fremme bærekraftig gjenbruk av materialressurser. For å returnere din brukte enhet, bruk stedlige

retur og innsamlingsystemer eller kontakt forhandleren der produktet ble kjøpt. De kan sørge for at dette produktet blir miljømessig og trygt resirkulert.

## SIKKERHEDSANVISNINGER

Sørg for at læse alle anvisningerne nedenfor, før apparatet tages i brug, for at undgå person- eller tingskade, og for at opnå de bedste resultater med apparatet. Opbevar denne vejledning på et sikkert sted. Hvis du giver dette apparat til en tredjepart, skal du også overdrage denne vejledning til den senere bruger.

Skulle der opstå skader som følge af, at brugeren ikke følger anvisningerne i denne vejledning, bortfalder garantien. Fabrikanten/importøren kan ikke holdes ansvarlig for skader som opstår som følge af, at brugeren ikke følger vejledningen, uagtsom anvendelse eller anvendelse i strid med vejledningen.

1. Dette apparat må ikke bruges af børn under 8 år eller af personer med nedsatte fysiske, følelsesmæssige eller mentale evner eller med mangel på erfaring eller viden, hvis de ikke er under opsyn eller er blevet instrueret i, hvordan dette apparat bruges sikkert, og forstår risikoen ved at bruge det.
2. Børn må ikke lege med apparatet.
3. Rengøring og brugervedligeholdelse må ikke udføres af børn uden tilsyn.
4. Hvis strømkablet er beskadiget, skal den udskiftes af fabrikanten, dennes servicetekniker eller tilsvarende kvalificeret person for at undgå en fare.



5. Denne enhed må ikke bruges i et badekar, brusebad eller en vandfyldt beholder

**ADVARSEL:** Brug ikke dette apparat i nærheden af badekar, brusere, håndvaske eller andre beholdere, der indeholder vand.

6. Hvis apparatet bruges på et badeværelse, skal du trække stikket ud efter brug, da vand stadig udgør en fare, selv når

apparatet er slukket. For yderligere beskyttelse, anbefales det at installere en reststrømsenhed (RCD) med en nominel reststrøm, der ikke overstiger 30 mA, i det elektriske kredsløb, der forsyner badeværelset. Bed din installatør om råd.

7. Inden stikket sættes i stikkontakten, skal du sørge for, at spændingen og frekvensen er i overensstemmelse med specifikationerne på mærkepladen.
8. Træk stikket ud af stikkontakten, når apparatet ikke er i brug og før rengøring.
9. Hvis der anvendes en forlængerledning, skal denne være egnede til apparatets strømforbrug, ellers kan der opstå overophedning af forlængerledningen og/eller stikket. Der er potentielt risiko for skade fra fald over forlængerledningen. Vær forsigtig og undgå farlige situationer.
10. Sørg for, at ledningen ikke hænger over skarpe kanter, og hold den væk fra varme genstande og åben ild.
11. Apparatet eller stikket må ikke puttes i vand eller andre væsker. Dette kan være livsfarligt pga. elektrisk stød!
12. For at tage stikket ud af stikkontakten skal du trække i selve stikket. Træk ikke i ledningen.
13. Berør ikke apparatet, hvis det falder ned i vand. Tag stikket ud af stikkontakten, sluk for apparatet, og send det til reparation på et autoriseret servicecenter.
14. Stikket må ikke sættes i eller trækkes ud af stikkontakten med våde hænder.
15. Forsøg aldrig at åbne kabinettet på apparatet, og forsøg heller ikke selv at reparere apparatet. Dette kan føre til elektrisk stød.
16. Efterlad aldrig apparatet uden opsyn, mens det er i brug.
17. Dette apparat er ikke beregnet til kommerciel brug.
18. Brug ikke apparatet til andet end dets tilsigtede brug.
19. Ledningen må ikke vikles rundt om apparatet eller bukkes.
20. Hold apparatet og ledningen væk fra varme, direkte sollys, fugtighed, skarpe kanter og lignende.
21. Apparatet må aldrig efterlades uden opsyn! Sluk for



apparatet, når det ikke bruges, også selvom det kun er et øjeblik.

22. Brug kun originalt tilbehør.
23. Tilbehøret kan blive varmt under brug. Vær forsigtig, når du håndterer dem.
24. Rillerne og åbningerne på apparatet er til ventilation. De må ikke tildækkes, da dette kan føre til overophedning.
25. Stik ikke nogen genstande ind i ventilationsåbningerne.
26. Produktet må ikke bruges udendørs, eller hvor der bruges aerosolprodukter.
27. Ret ikke varm luft mod øjnene.
28. Produktet må ikke bruges sammen med syntetisk hår eller parykker.

## DELE

1. Frigivelsesknop
2. Håndtag
3. Kontakt
4. Luftudtag
5. Løkke
6. Rund børste
7. Tilbagetrækkelig børste
8. Drejeknap
9. Halvrund børste
10. Mundstykke
11. Strømindikatorlinje

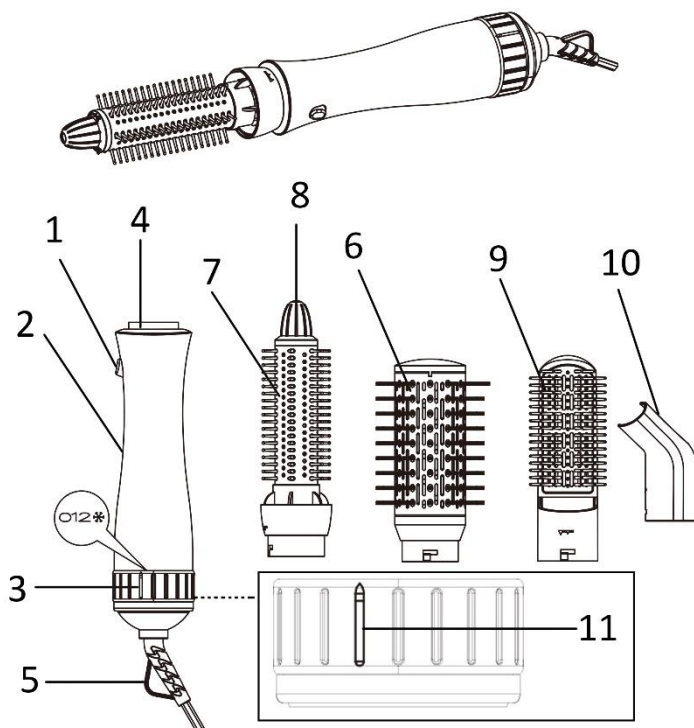

## Kontakt:

"0": sluk

"1": Lav hastighed og varmt luftstrøm

"2": Høj hastighed og varmt luftstrøm

"\*": Kold luftstrøm

## FØR BRUG

Apparatet må ikke bruges på meget vådt hår. Apparatet virker bedst på hår, der er tørret med et håndklæde.

## SÅDAN MONTERES OG AFTAGES MUNDSTYKKERNE

Sådan sættes mundstykkerne på: Sæt mundstykket på luftudtaget på hoveddelen, og drej det derefter til venstre, indtil du hører et klik.

Sådan tages mundstykkerne af: Tryk på udløserknappen, og drej mundstykket til højre samtidig med, at du tager det af.

Bemærk: Lad altid apparatet og tilbehøret køle af, før du sætter mundstykkerne på og tager dem af.



## SÅDAN BRUGES PRODUKTET

1. Sørg altid for, at strømindikatorlinjen på kontakten står på "0", før apparatet sluttes til stikkontakten.
2. Sæt et passende mundstykke på apparatet.
3. Stil kontakten på "1", "2" eller "\*", hvorefter apparatet tænder.
4. På "2" bliver luften og mundstykket hurtigt meget varm. Brug kun denne indstilling i kort tid til hurtig sætning af håret, så håret ikke bliver for varmt.
5. Lad altid håret køle af lidt, inden håret sættes færdigt med en børste.

## Rund børste:

- 1) Børst dit hår og del det op i hårlokker.
- 2) Tænd apparatet.
- 3) Tag en hårlok, og børst den nedad med den runde børste.
- 4) Drej børsten indad eller udad for enden af hårlokken. Hold derefter børsten stille i 7-10 sekunder, og fjern den fra håret.
- 5) Gør det samme med den andre hårlokke.

### Tilbagetrækkelig børste:

- 1) Børst dit hår og del det op i hårløkker.
- 2) Drej drejeknappen på den tilbagetrækkelige børste for, at folde børsterne ud.
- 3) Tænd apparatet.
- 4) Vikl en hårløk rundt om børsten, når børsterne er foldet ud.
- 5) Hold børsten stille i 7-10 sekunder.
- 6) Drej drejeknappen for, at trække børsterne tilbage, og fjern derefter børsten fra håret.
- 7) Gør det samme med den andre hårløkker.



### Halvrund børste:

Den halvrunde børste er velegnet til at rede og føntørre håret.

### Mundstykke:

Mundstykket er velegnet til, at sætte håret og til føntørring.

### Bemærk:

- 1) Føntør ikke for tykke hårløkker omkring børsten. Føntør i stedet mindre hårløkker.
- 2) Når du bruger apparatet til at lave krøller og bølger, skal du tørre håret næsten helt på indstilling "2", og brug derefter indstilling "1" til, at sætte håret. Dette sætter håret.
- 3) For at undgå, at tørre håret for meget, skal du holde apparatet i bevægelse, mens du sætter håret.

### RENGØRING OG PLEJE

1. Før rengøring skal du sørge for, at apparatet er afbrudt fra strømforsyningen og er kølet helt ned.
2. Om nødvendigt kan kabinettet tørres af med en tør, blød klud uden rengøringsmidler.
3. Rengør regelmæssigt luftåbningerne med en fin børste.
4. Fjern hår og fnug fra tilbehøret efter hver brug (når apparatet har kølet helt ned).
5. Tilbehøret kan tørres af en let fugtig klud.
6. Rengør aldrig følsomme overflader med genstande med skarpe kanter eller metalgenstande eller skrappe rengøringsmidler.

### TEKNISKE DATA

Driftsspænding: 220-240V~ 50/60Hz

Strømforbrug: 1000W

### GARANTI OG KUNDESERVICE

Før vores apparater leveres, undergår de en streng kvalitetskontrol. Skulle du på trods af al vores umagen modtage et produkt med en skade fra fremstilling eller transport, bedes du levere det tilbage til din forhandler. Udover de obligatoriske juridiske rettigheder, kan køberen også stille krav under vilkårene i den følgende garanti:

Vi giver 2 års garanti på det købte produkt, begyndende på salgsdagen. Hvis du har et defekt produkt, kan du henvende dig direkte ved salgsstedet.

Denne garanti dækker ikke defekter som opstår som konsekvens af forkert håndtering eller fejl som følge af manipulation og reparationer udført af tredjeparter, eller montering af ikke-originale dele. Gem altid din kvittering, da du uden kvitteringen ikke kan gøre krav på nogen form for garanti. Skader som opstår fordi brugervejledningen ikke følges, medfører at garantien bortfalder, og hvis dette har efterfølgende skader, er vi ikke ansvarlige på nogen måde. Vi kan heller ikke holdes ansvarlige for materielle eller personskade forårsaget af forkert brug, hvis brugervejledningen ikke følges korrekt. Skade på tilbehør betyder ikke at hele apparatet bliver erstattet. I sådanne tilfælde bedes du rette henvendelse til vores serviceafdeling. Brud på glas og plastdele erstattes altid mod betaling. Defekter på forbrugsartikler eller dele som er udsat for slidtage, samt rengøring, vedligeholdelse eller erstatning af disse dele er ikke dækket af garantien, og der bliver opkrævet betaling for sådanne tjenester.

### **MILJØVENLIG BORTSKAFFELSE**



Genbrug – EU direktiv 2012/19/EU

Denne markering betyder at dette produkt ikke må bortskaffes sammen med almindeligt husholdningsaffald. skader på miljøet eller menneskers sundhed som følge af ukontrolleret bortskaffelse af affald, skal det genbruges ansvarligt med henblik på bæredygtig genanvendelse af materialeressourcer. Til returnering af den brugte enhed skal man benytte retur- og indsamlingsystemerne eller kontakte den forhandler, hvor produktet blev købt. De kan modtage dette produkt med henblik på miljømæssig sikker genbrug.