

**emerio®**

**KS-211809**



**Digital kitchen scale (EN)**  
**Digitale Küchenwaage (DE)**  
**Digital Köksvåg (SE)**  
**Digitale keukenweegschaal (NL)**  
**Digitaalinen keittiövaaka (FI)**  
**Digital kjøkkenvekt (NOR)**  
**Digital køkkenvægt (DK)**

**CE**

## PARTS DESCRIPTION

1. LCD display with backlight
2. On/off & Tare key
3. Unit selection key
4. Battery compartment

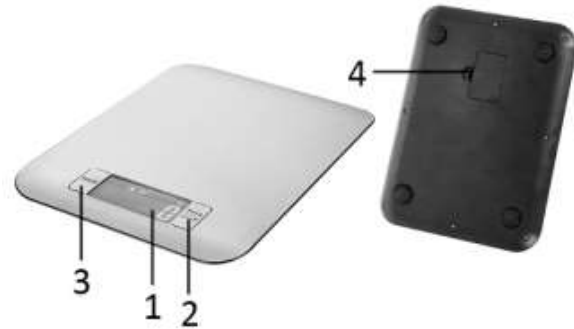

## IMPORTANT HINTS

- Do not clean the scales with water and do not immerse them in water.
- If this capacity is exceeded, the symbol “EEEE” appears on the display.
- These scales are designed for household use and are not suitable for medical or commercial applications; they are not officially calibrated.

## Battery

**Note:** There is an insulating strip inserted at the battery compartment to protect the battery from premature discharge. In order to use the scale, you need to remove the insulating strip.



Insert or replace the batteries (2×3V CR2032), open the battery compartment located underneath the unit. When inserting the batteries, always observe the correct polarity.

- When the screen shows “LO”, it means the battery is low, please change the batteries as soon as possible.
- During extend periods of non-use, always remove the batteries from the battery compartment.
- Exhausted batteries are to be removed from the scale.

## OPERATION

- Put the scale on a firm and level surface.
- Weigh recipe ingredients, place a suitable bowl or container on the platform. Solid ingredients may be put directly onto the scales.
- Press and release the key “TARE”. Wait until display shows “0”.  
Press the key “Unit” to switch the unit between “g” / “lb” / “oz” / “kg”.
- To add more ingredients without first emptying the container, the “TARE” key may be pressed again. In this way, only the additional weight is displayed.
- After use, long press the On/off & Tare key to turn off the scale, or the scale will automatically power off after approximately 2 minutes.

## Notes:

- The triangle symbol  means that the weight can be read and the things to be weighted can be placed on the weighing area. The symbol  means that the scale is ready to perform weight measurement.
- If the scale is not stable, an incorrect weight or symbol “UnSt” will be shown on the LCD display. Place the scale on a horizontal and even surface, and wait until the display is set at “0” still. If the false weight is still being shown, you can set the scale to “0” by pressing the key “Tare”.

## CLEANING AND CARE

- The housing and platform may be wiped with a soft dry or slightly damp, lint-free cloth.
- Do not use any abrasives, harsh cleaning solutions or aggressive solvents for cleaning.

## SPECIFICATION

Capacity (max.)	Division (d)	Power supply
7kg	1g	2×3V CR2032 battery

## GUARANTEE AND CUSTOMER SERVICE

Before delivery our devices are subjected to rigorous quality control. If, despite all care, damage has occurred during production or transportation, please return the device to your dealer.

For the purchased device we provide 2 years guarantee, commencing from the day of sale. If you have a defective product, you can directly go back to the point of purchase.

Defects which arise due to improper handling of the device and malfunctions due to interventions and repairs by third parties or the fitting of non-original parts are not covered by this guarantee. Always keep your receipt, without the receipt you can't claim any form of warranty. Damage caused by not following the instruction manual, will lead to a void of warranty, if this results in consequential damages then we will not be liable. Neither can we hold responsible for material damage or personal injury caused by improper use if the instruction manual is not properly executed. Damage to accessories does not mean free replacement of the whole appliance. In such case please contact our service department. Broken glass or breakage of plastic parts is always subject to a charge. Defects to consumables or parts subjected to wearing, as well as cleaning, maintenance or the replacement of said parts are not covered by the warranty and are to be paid.



The crossed out wheeie bin symbol means that this product shall not be disposed of with normal household waste. Electronic and Electrical Equipment not included in the selective sorting process are potentially dangerous for the environment and human health due to the presence of hazardous substances. Please dispose of responsibly at an approved waste or recycling facility.



**BATTERY MUST BE RECYCLED OR DISPOSED OF PROPERLY. DO NOT OPEN. DO NOT DISPOSE OR IN FIRE OR SHORT CIRCUIT.**

## BEZEICHNUNG DER TEILE

1. LCD-Display mit Beleuchtung
2. Ein/Aus- & Tara-Schalter
3. Einheiten-Taste
4. Batteriefach

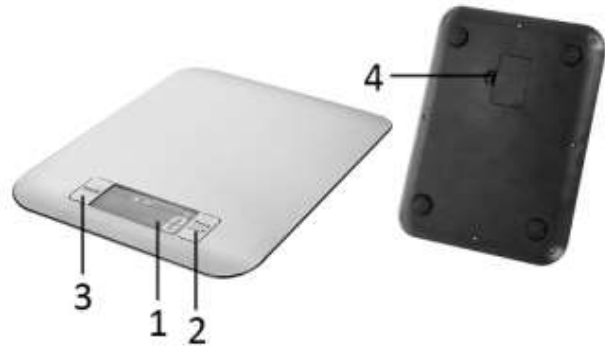

## WICHTIGE HINWEISE

- Reinigen Sie die Waage nicht mit Wasser und tauchen Sie sie nicht in Wasser ein.
- Wenn die Kapazität überschritten wird, wird das Symbol " EEEEE " im Display angezeigt.
- Diese Waage ist für den Hausgebrauch konzipiert und eignet sich nicht für medizinische oder kommerzielle Anwendungen; sie ist nicht amtlich geeicht.

## Batterie

**Hinweis:** Das Batteriefach ist mit einem Isolierstreifen versehen, um zu verhindern, dass sich die Batterie vorzeitig entlädt. Um die Waage benutzen zu können, müssen Sie den Isolierstreifen entfernen.



Zum Einlegen oder Austauschen der Batterien (2×3V CR2032) das Batteriefach auf der Unterseite des Geräts öffnen. Beim Einlegen der Batterien immer auf die Ausrichtung der Pole achten.

- Wenn das Display „LO“ anzeigt, ist die Batterie schwach; bitte so bald wie möglich austauschen.
- Wenn das Produkt längere Zeit nicht benutzt wird, immer die Batterien aus dem Batteriefach nehmen.
- Leere Batterien müssen aus der Waage entfernt werden.

## BETRIEB

- Stellen Sie die Waage auf eine feste und ebene Fläche.
- Zum Wiegen der Rezeptzutaten stellen Sie eine geeignete Schüssel oder einen anderen Behälter auf die Plattform. Feste Bestandteile können direkt auf die Waage gelegt werden.
- Drücken Sie einmal kurz die „TARE“-Taste. Warten Sie, bis das Display „0“ anzeigt. Die Taste „Unit“ schaltet zwischen „g“/ „lb“ / „oz“ / „kg“ um.
- Um mehr Zutaten hinzuzufügen, ohne den Behälter zu entleeren, kann die Taste „TARE“ erneut gedrückt werden. Auf diese Weise wird nur das zusätzliche Gewicht angezeigt.
- Nach Gebrauch zum Ausschalten den Ein-/Aus- & Tara-Schalter gedrückt halten; nach etwa 2 Minuten schaltet die Waage automatisch aus.

## Hinweise:

- Das Dreieck  zeigt an, dass das Gewicht abgelesen und das zu wiegende Material auf die Wiegefläche gelegt werden kann. Das Symbol  zeigt an, dass die Waage betriebsbereit ist.
- Wenn die Waage nicht stabil steht, erscheint auf dem LCD-Display ein falsches Gewicht oder das Symbol „  “. Die Waage auf eine ebene, waagerechte Fläche stellen und warten, bis das Display beständig „0“ anzeigt. Erscheint immer noch das falsche Gewicht, kann die Waage durch Drücken des Tara-Schalters auf „0“ gestellt werden.

## REINIGUNG UND PFLEGE

- Das Gehäuse und die Plattform können mit einem weichen, trockenen oder leicht feuchten, fusselfreien Tuch abgewischt werden.
- Verwenden Sie zur Reinigung keine Scheuermittel, scharfen Reinigungsmittel oder aggressive Lösungsmittel.

## TECHNISCHE DATEN

Kapazität (max.)	Unterteilung	Energieversorgung
7kg	1g	2 x 3 V CR2032-Batterie

## GEWÄHRLEISTUNG UND KUNDENSERVICE

Vor der Lieferung werden unsere Geräte einer strengen Qualitätskontrolle unterzogen. Wenn, trotz aller Sorgfalt, während der Produktion oder dem Transport Beschädigungen aufgetreten sind, senden Sie das Gerät zurück an den Händler.

Wir bieten eine 2-Jahres-Gewährleistung für das erworbene Gerät, beginnend am Tag des Verkaufs. Wenn Sie ein defektes Produkt haben, nehmen Sie bitte direkt Kontakt mit dem Verkäufer auf.

Defekte, die aufgrund von unangemessenem Umgang mit dem Gerät entstehen und Störungen aufgrund von Eingriffen und Reparaturen Dritter oder das Montieren von nicht-Originalteilen werden nicht von dieser Gewährleistung abgedeckt. Die Quittung immer aufbewahren, ohne Quittung wird jegliche Gewährleistung ausgeschlossen. Bei Schäden durch Nichteinhalten der Bedienungsanleitung erlischt die Gewährleistung, Wir sind für daraus resultierende Folgeschäden nicht haftbar. Für Materialschäden oder Verletzungen aufgrund falscher Anwendung oder Nichtbefolgen der Sicherheitshinweise sind wir nicht haftbar. Schäden an den Zubehörteilen bedeutet nicht, dass das gesamte Gerät kostenlos ausgetauscht wird. In diesem Fall kontaktieren Sie unsere Kundendienst. Zerbrochenes Glas oder Kunststoffteile sind immer kostenpflichtig. Schäden an Verbrauchsmaterialien oder Verschleißteilen, sowie Reinigung, Wartung oder Austausch der besagten Teile werden durch die Gewährleistung nicht abgedeckt und sind deshalb kostenpflichtig.



Das nebenstehende Symbol einer durchgestrichenen Mülltonne auf Rädern zeigt an, dass dieses Gerät der Richtlinie 2012/19/EU unterliegt. Diese Richtlinie besagt, dass Sie dieses Gerät am Ende seiner Nutzungszeit nicht mit dem normalen Haushaltsmüll entsorgen dürfen, sondern in speziell eingerichteten Sammelstellen, Wertstoffhöfen oder Entsorgungsbetrieben abgeben müssen. Diese Entsorgung ist für Sie kostenfrei. Schonen Sie die Umwelt und entsorgen Sie fachgerecht.

Beim Kauf eines Neugerätes haben Sie das Recht, das entsprechende Altgerät an Ihren Händler zurückzugeben. Händler von Elektro- und Elektronikgeräten mit einer Verkaufsfläche von mindestens 400 qm sowie Lebensmittelhändler mit einer Verkaufsfläche von mindestens 800 qm, die regelmäßig Elektro- und Elektronikgeräte verkaufen, sind außerdem verpflichtet, Altgeräte unentgeltlich zurückzunehmen, auch ohne dass ein Neugerät gekauft wird, wenn die Altgeräte in keiner Abmessung größer sind als 25 cm. Client Name bietet Ihnen Rücknahmemöglichkeiten direkt in den Filialen und Märkten an. Informieren Sie sich auch bei Ihrem Händler über die Rücknahmemöglichkeiten vor Ort.

Sofern Ihr Altgerät personenbezogene Daten enthält, sind Sie selbst für deren Löschung verantwortlich, bevor Sie es zurückgeben. Sofern dies ohne Zerstörung des Altgerätes möglich ist, entnehmen Sie die alten Batterien oder Akkus sowie Lampen bevor Sie das Altgerät zur Entsorgung zurückgeben und führen Sie sie einer separaten Sammlung zu. Bei fest eingebauten Akkus ist bei der Entsorgung darauf hinzuweisen, dass das Gerät einen Akku enthält. Weitere Möglichkeiten zur Entsorgung des ausgedienten Produkts erfahren Sie bei Ihrer Gemeinde- oder Stadtverwaltung.



**BATTERIEN MÜSSEN WIEDERVERWERTET ODER KORREKT ENTSORGT WERDEN. NICHT ÖFFNEN. NICHT WEGWERFEN, IN FEUER WERFEN ODER KURZSCHLIESSEN.**

## DELBESKRIVNING

1. LCD-display med bakgrundsbelysning
2. På/av och tareringsknapp
3. Enhetsväljare
4. Batterifack

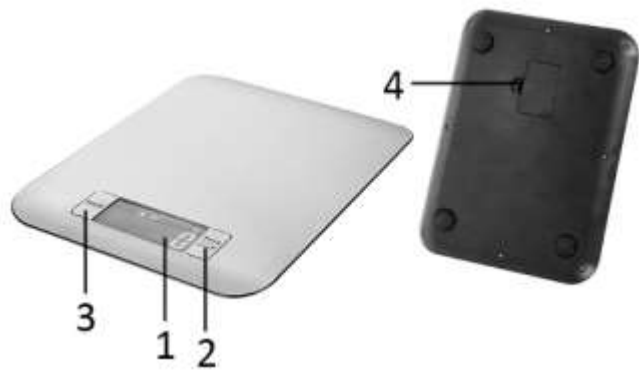

## VIKTIG INFORMATION

- Rengör inte vågen med vatten, och sänk inte ner den i vatten.
- Om kapaciteten överskrids, visas symbolen " EEEEE " i displayen.
- Den här vågen är avsedd för hushållsbruk och är inte lämplig för medicinsk eller kommersiell applikation då den inte är officiellt kalibrerad.

## Batteri

**Obs!** Det finns en isoleringsremsa i batterifacket för att skydda batteriet mot tidig urladdning. Du måste ta bort isoleringsremsan för att använda vågen.



För in eller byt ut batterierna (2×3 V CR2032), öppna batterifacket på undersidan av enheten. När batterierna installeras, observera alltid korrekt polaritet (+/-).

- När skärmen visar "LO" betyder det att batterinivån är låg. Byt ut batterierna så snart som möjligt.
- Under långa perioder utan användning, ta alltid bort batteriet från batterifacket.
- Förbrukade batterier måste tas ut från vågen.

## ANVÄNDNING

- Sätt vågen på en stabil och jämn yta.
- Väg receptingredienser, placera en lämplig skål eller behållare på plattformen. Fasta ingredienser kan sättas direkt på vågen.
- Tryck in och släpp upp "TARE"-knappen tills displayen visar "0".  
Tryck på knappen "Unit" (enhet) för att växla enhet mellan g" "lb" / "oz" / "kg".
- För att lägga till fler ingredienser utan att först tömma behållaren, kan du trycka på "TARE" -knappen igen. På det här sättet visas endast den ytterligare vikten.
- Efter användning, tryck länge in på/av och tareringsknappen för att stänga av vågen, annars stängs vågen automatiskt av efter cirka två minuter.

## Obs!

- Triangelsymbolen  innebär att vikten kan läsas och det som vägs kan placeras på viktområdet. Symbolen  betyder att vågen är redo för viktmätning.
- Om vågen inte är stabil visas den felaktiga symbolen eller symbolen "  " på LCD-displayen. Placera vågen på en horisontell och jämn yta och vänta tills displayen visar "0". Om en felaktigt vikt visas, ställ in vågen på "0" genom att trycka på knappen "Tare" (tareringsknappen).

## RENGÖRING OCH HANTERING

- Höljet och plattformen kan torkas av med en mjuk torr eller delvis fuktig, luddfri trasa.
- Använd inte några sträva, hårda rengöringsprodukter eller starka lösningsmedel för rengöring.

## SPECIFIKATION

Kapacitet (max)	Division (d)	Strömförsörjning:
7kg	1g	2×3 volts CR2032-batteri

## GARANTI OCH KUNDTJÄNST

Innan leverans genomgår våra apparater en sträng kvalitetskontroll. Om det trots detta skulle uppstå någon skada på produktionen eller vid transporten, ber vi dig att ta med apparaten tillbaka till inköpsstället.

För den köpta apparaten ges 2 års garanti, med början på inköpsdagen. Om du har en defekt produkt, kan du vända dig direkt till inköpsstället.

Brister som uppstår genom felaktig hantering av apparaten och fel som uppstår genom ingrepp och reparationer av tredje man eller montering av främmande delar, omfattas ej av vår garanti. Behåll alltid ditt kvitto då det är din garanti vid eventuell reklamation. Skador som uppstår p.g.a. att instruktionsmanualen inte följs ogiltigförklarar garantin och om detta leder till påföljande skador så kan inte vi hållas ansvariga. Vi kan inte hållas ansvariga för materiella skador eller personskador som orsakas av felaktig användning eller om inte säkerhetsföreskrifterna följs. Skador på tillbehören innebär inte per automatik ersättning av hela apparaten. I sådana fall ska du kontakta vår kundservice. Trasigt glas och trasiga plastdelar innebär alltid en kostnad. Defekter på förbrukningsartiklar eller slitdelar och även skador orsakade av rengöring, underhåll eller byte av tidigare nämnda delar täcks inte av garantin och ska således betalas av ägaren.



Den överkorsade soptunnan betyder att denna produkt inte skall kastas i de vanliga hushållssoporna. Elektronisk och elektrisk utrustning som inte källsorteras utgör en potentiell risk för miljön och människors hälsa på grund av att de innehåller farliga substanser. Avyttra på ett ansvarsfullt sätt och lämna till en godkänd återvinningsanläggning.



**BATTERIET MÅSTE ÅTERVINNAS ELLER KASSERAS PÅ ETT KORREKT SÄTT. FÅR INTE ÖPPNAS.**

**FÅR INTE KASSERAS I ÖPPEN ELD ELLER KORTSLUTAS.**

## ONTWERP

1. LCD-scherm met achtergrondverlichting
2. Aan/Uit en Tarra-toets
3. Eenheid-keuzetoets
4. Batterijvak

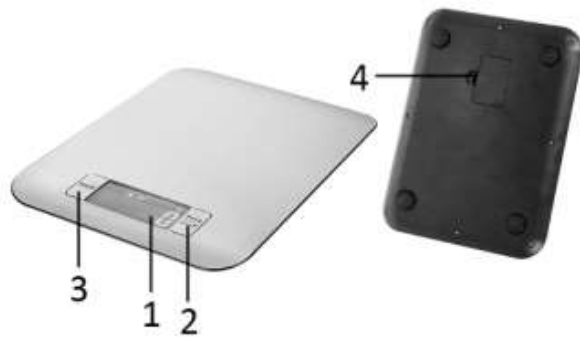

## BELANGRIJKE TIPS

- Reinig de weegschaal niet met water en dompel het apparaat nooit in water.
- Zodra de capaciteit overschreden raakt, verschijnt het symbooltje "EEEE" op de display.
- Deze weegschaal is ontworpen voor huishoudelijk gebruik en is niet geschikt voor medische of commerciële toepassingen; het is niet officieel geijkt.

## Batterij

**Opmerking:** Het batterijvak is voorzien van een isolatiestrookje om de batterij tegen vroegtijdige ontlading te beschermen. Om de weegschaal te gebruiken, verwijder eerst dit isolatiestrookje.



Open het batterijvak aan de onderkant van het apparaat om de batterijen (2x3V CR2032) te installeren of te vervangen. Houd altijd rekening met de juiste polariteit tijdens het plaatsen van de batterijen.

- Als het scherm "LO" weergeeft, betekent dit dat de batterijen leeg zijn. Vervang de batterijen zo snel mogelijk.
- Als de weegschaal gedurende langere tijd niet gebruikt zal worden, haal altijd de batterijen uit het batterijvak.
- Verwijder gebruikte batterijen uit de weegschaal.

## BEDIENING

- Plaats de weegschaal op een stevig en vlak oppervlak.
- Weeg receptingrediënten door ze in een geschikte kom of container op het platform te plaatsen. Vaste ingrediënten kunnen direct op de weegschaal worden geplaatst.
- Druk en laat de toets "TARE" los. Wacht totdat het scherm "0" weergeeft.  
Druk op de "Unit" (Eenheid) toets om de eenheid tussen "g" / "lb" / "oz" / "kg" te schakelen.
- U kunt meer ingrediënten toevoegen zonder eerst de container te legen door weer op de "TARE" toets te drukken. Op deze wijze wordt alleen het toegevoegde gewicht weergegeven.
- Na gebruik, druk lang op de Aan/Uit en Tarra-toets om de weegschaal uit te schakelen. De weegschaal wordt tevens na ca. 2 minuten automatisch uitgeschakeld.

## Mededelingen:

- Het driehoeksymbool  geeft aan dat het gewicht kan worden afgelezen en de te wegen items op het weegplatform kunnen worden geplaatst. Het symbool  geeft aan dat de weegschaal klaar is om te wegen.
- Als de weegschaal niet stabiel is, wordt er een verkeerd gewicht of het symbool "UnSt" op het LCD-scherm weergegeven. Plaats de weegschaal op een horizontaal en effen ondergrond en wacht totdat het scherm "0" continu weergeeft. Als het verkeerde gewicht nog steeds worden weergegeven, stel de weegschaal in op "0" door op de "Tarra" toets te drukken.

## REINIGING EN ONDERHOUD

- De behuizing en het platform kunnen worden afgeveegd met een zacht en droog of ietwat vochtig, pluisvrij doekje.



- Gebruik geen schurende producten, agressieve reinigingsmiddelen of oplosmiddelen om het apparaat schoon te maken.

## SPECIFICATIES

Capaciteit (max.)	Verdeling (d)	Stroomvoorziening
7kg	1g	2 x 3V CR2032-batterij

## GARANTIE EN KLANTENSERVICE

Vóór de levering worden onze apparaten streng gecontroleerd. Indien het toestel ondanks alle zorg bij de productie of tijdens het transport beschadigd werd, moet u het naar de handelaar terugbrengen.

Wij geven een garantie van 2 jaar op het toestel, te beginnen met de koopdatum. Indien u een defect product heeft, kunt u rechtstreeks terug gaan naar het aankooppunt.

Gebreken die het gevolg zijn van ondeskundig gebruik van het toestel, fouten tijdens ingrepen en reparaties door derden of door de inbouw van vreemde onderdelen, vallen niet onder deze garantie. Bewaar altijd uw aankoopnota, zonder aankoopnota kunt u geen aanspraak maken op enige vorm van garantie. Bij schade veroorzaakt door het niet opvolgen van de gebruiksaanwijzing vervalt het recht op garantie. Voor vervolgschade die hieruit ontstaat kunnen wij niet verantwoordelijk gehouden worden. Voor materiële schade of persoonlijk letsel veroorzaakt door ondeskundig gebruik of het niet opvolgen van de veiligheidsvoorschriften zijn wij niet aansprakelijk. In dergelijke gevallen vervalt iedere aanspraak op garantie. Schade aan accessoires of onderdelen betekend niet dat het gehele apparaat zal worden vervangen. Afgebroken glazen of kunststof onderdelen of accessoires vallen niet onder de garantie en zullen tegen vergoeding vervangen kunnen worden. Defecten aan hulpstukken of aan slijtage onderhevige onderdelen, alsmede reiniging, onderhoud of de vervanging van slijtende delen vallen niet onder de garantie en zullen dus in rekening gebracht worden.



Het symbool van de doorgekruiste vuilniscontainer betekent dat dit product niet met het gewone huisvuil mag worden weggegooid. Elektronische en elektrische apparatuur die niet is opgenomen in het selectieve afvalsorteringsproces is potentieel gevaarlijk voor het milieu en de menselijke gezondheid vanwege de aanwezigheid van gevaarlijke stoffen. Voer deze op verantwoorde wijze af bij een erkend afvalverwerkings- of recyclingbedrijf.



**RECYCLE OF GOOI DE BATTERIJ OP EEN JUISTE MANIER WEG. NIET OPENEN. NIET IN VUUR**

**GOOIEN OF KORTSLUITEN.**

## OSIEN KUVAUS

1. LCD-näyttö taustavalolla
2. Päälle/pois ja taaranäppäin
3. Yksikön valintanäppäin
4. Paristolokero

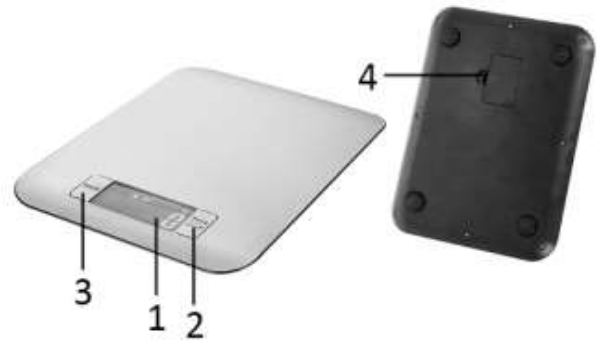

## TÄRKEITÄ OHJEITA

- Älä puhdista vaakaa vedellä, äläkä upota sitä veteen.
- Jos kapasiteetti ylittyy, näyttöön ilmestyy symboli "EEEE".
- Tämä vaaka on suunniteltu kotikäyttöön, eikä sovellu lääkkeiden punnitsemiseen tai ammattikäyttöön; vaakaa ei ole kalibroitu virallisesti.

## Paristo

**Huomaa:** Paristolokerossa on eristävä nauha suojaamassa paristoa ennenaikaiselta purkautumiselta. Poista eristävä nauha, kun haluat käyttää vaakaa.



Avaa laitteen pohjassa oleva paristolokero ja aseta paristot (2 × 3 V CR2032) tai vaihda ne. Varmista aina oikeanapaisuus, kun asetat paristoja paikoilleen.

- Kun näytössä näkyy "LO", paristojen varaus on vähissä. Vaihda paristot mahdollisimman pian.
- Poista paristot paristolokerosta, jos laitetta ei käytetä pitkään aikaan.
- Käytetyt paristot on poistettava vaakalaitteesta.

## KÄYTTÄMINEN

- Sijoita vaaka tukevalle ja tasaiselle pinnalle.
- Punnitse reseptin ainekset asettamalla sopiva kulho tai astia punnitusalustan päälle. Kiinteät ainekset voidaan punnita ilman astiaa.
- Paina ja pidä "TARE"-näppäintä. Odota kunnes näytössä näkyy "0".  
Painamalla "Unit" (Yksikkö)-näppäintä voit vaihdella mittayksiköjä "g"/"lb"/"oz"/"kg".
- Voit lisätä aineksia tyhjentämättä astiaa painamalla "TARE"-painiketta uudelleen. Tällä tavalla näet lisätyn painon.
- Kytke vaaka käytön jälkeen pois päältä painamalla pitkään päälle/pois ja taaranäppäintä tai vaaka kytkeytyy pois päältä automaattisesti noin 2 minuutin kuluttua.

## Huomautukset:

- Kolmiosymboli  tarkoittaa, että paino on luettavissa ja punnittavat kohteet voidaan asettaa punnitusalueelle. Symboli  tarkoittaa, että vaaka on valmis punnitukseen.
- Jos vaaka ei ole vakaa, virheellinen paino tai symboli "UnSt" ilmestyy LCD-näyttöön. Aseta vaaka vaakasuoralle ja tasaiselle pinnalle ja odota, kunnes näytössä näkyy "0". Jos virheellinen paino näkyy edelleen, voit asettaa vaa'an arvoon "0" painamalla "Taara"-näppäintä.

## PUHDISTUS JA HOITO

- Kotelo ja punnitusalusta voidaan pyyhkiä pehmeällä, kuivalla tai hieman kostealla nukkaamattomalla liinalla.
- Älä käytä hankausaineita, voimakkaita puhdistusliuoksia tai liuottimia puhdistamiseen.

## TEKNISET TIEDOT

Kapasiteetti (maks.)	Mittausväli (d)	Virtalähde
7 kg	1 g	2 x 3 V CR2032 paristot

## TAKUU JA ASIAKASPALVELU

Laitteemme tarkastetaan huolellisesti, ennen kuin ne toimitetaan jälleenmyyntiin. Jos laite on kaikesta huolimatta vioittunut tuotannon tai kuljetuksen aikana, palauta se jälleenmyyjälle.

Laitteella on 2 vuoden takuu ostopäivästä lukien. Mikäli sinulla on viallinen tuote, voit palata suoraan paikkaan jossa suoritit hankinnan.

Takuu ei kata vikoja, jotka aiheutuvat laitteen virheellisestä käsittelystä, ulkopuolisten suorittamista muutoksista tai korjauksista tai muiden kuin alkuperäisosien asentamisesta laitteeseen.

Säilytä aina kuitti, ilman kuittia et voi vaatia mitään takuun puitteissa. Vauriot jotka johtuvat ohjekirjan noudattamatta jättämisestä, aiheuttavat takuun raukeamisen, jos tämä johtaa seurannaisiin vahinkoihin, emme ole vastuussa. Meitä ei voi myöskään pitää vastuullisena materiaalisista vahingoista tai henkilökohtaisista vammoista jotka johtuvat laitteen epäasiallisesta käytöstä tai jos käyttöohjeita ei noudateta. Vauriot lisävarusteille eivät tarkoita koko laitteen ilmaista vaihtoa. Tämän kaltaisessa tapauksessa ole hyvä ja ota yhteyttä palveluyksikköömme. Rikotusta lasista tai muovin kappaleista veloitetaan aina. Viat kuluviissa osissa tai osissa jotka ovat alttiita rasitukselle kuten myös puhdistukselle, huollolle tai vaihdolle, mainitut osat eivät kuulu takuun piiriin ja tulee maksaa.



Yliiivatun roskakorin symboli tarkoittaa, että tuotetta ei saa hävittää tavallisen kotitalousjätteen mukana. Elektroniikka- ja sähkölaitteet, jotka eivät kuulu valikoivan lajittelun piiriin, voivat olla vaarallisia ympäristölle ja ihmisten terveydelle, koska niissä on vaarallisia aineita. Toimita ne vastuullisesti hyväksytyyn jäte- tai kierrätyslaitokseen.



**PARISTOT TULEE VIEDÄ KIERRÄTYKSEEN TAI HÄVITTÄÄ ASIANMUKAISESTI. ÄLÄ AVAA. ÄLÄ HEITÄ ROSKIIN TAI TULEEN TAI OIKOSULJE NIITÄ.**

## BESKRIVELSE AV DELENE

1. LCD-skjerm med bakgrunnsbelysning
2. På / av og taretast
3. Enhetstast
4. Batterirom

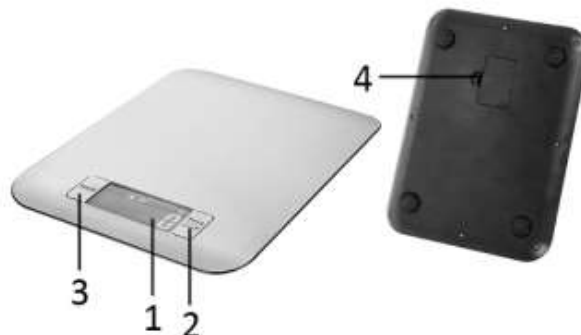

## VIKTIGE TIPS

- Unngå å rengjøre vekten med vann. Den må heller ikke legges i vann.
- Hvis kapasiteten overskrides, vil symbolet " EEEEE " vises på displayet.
- Denne vekten er produsert til bruk i husholdninger og egner seg ikke til medisinsk eller kommersiell bruk; er ikke offentlig godkjent.

## Batteri

**Merk:** Det er en isolasjonsstrimmel satt inn i batterirommet for å beskytte batteriet mot for tidlig utladning. For å bruke vekten må du fjerne isolasjonsstrimmelen.



Sett inn eller bytt ut batteriene (2 × 3V CR2032), åpne batterirommet under enheten. Når du setter inn batteriene, må du alltid observere riktig polaritet.

- Når skjermen viser "LO", betyr det at batteriet er lite. Vennligst bytt batteriene så snart som mulig.
- Ta ut batteriene fra batterirommet i lengre perioder uten bruk.
- Ubrukte batterier skal fjernes fra vekten.

## BETJENING

- Sett vekten på et fast og jevnt underlag.
- Sett en passende bolle eller beholder på veieplaten, og vei matingredienser. Matvarer i fast form kan legges direkte på vekten.
- Trykk og slipp nøkkelen «TARE». Vent til displayet viser «0».  
Trykk på tasten «Unit» for å bytte mellom «g» / «lb» / «oz» / «kg».
- For å legge på mer ingredienser uten først å tømme bollen, kan du trykke på « TARE » en gang til. Dermed vises bare vekten på de ingrediensene du har lagt til.
- Etter bruk, trykk lenge på på / av og taretasten for å slå av vekten, ellers vil vekten automatisk slå seg av etter ca. 2 minutter.

## Merknader:

- Trekantsymbolet  betyr at vekten kan leses og tingene som skal veies, kan plasseres på veieområdet.  
Symbolet  betyr at vekten er klar til å utføre vektmåling.
- Hvis vekten ikke er stabil, vises feil vekt eller symbol " UnSt " på LCD-skjermen. Plasser vekten på en horisontal og jevn overflate, og vent til skjermen er stille på "0". Hvis den falske vekten fremdeles vises, kan du sette skalaen til "0" ved å trykke på tasten "Tare".

## RENGJØRING OG VEDLIKEHOLD

- Vekt og veieplate kan tørkes av med en tørr og myk klut eller med en lett fuktet klut som ikke loer.
- Unngå å bruke oppripende midler, etsende rengjøringsvæsker eller andre sterke oppløsninger når du skal rengjøre vekten.

## SPESIFIKASJONER

Kapasitet (maks.)	Inndeling (d)	Strømforsyning
7kg	1g	2×3V CR2032 batteri

## GARANTI OG KUNDESERVICE

Før levering våre enheter er underlagt streng kvalitetskontroll. Hvis, til tross all omsorg, har skaden oppstått under produksjon eller transport, kan du returnere enheten til forhandleren.

For de kjøpte apparatet vi gir 2 års garanti, fra den dagen av salget. Hvis du har et defekt produkt, kan du gå direkte tilbake til kjøpsstedet.

Defekter som oppstår på grunn av feil håndtering av enheten og funksjonsfeil på grunn av inngrep og reparasjoner av tredjeparter eller montering av ikke-originale deler er ikke dekket av denne garantien.

Ta alltid vare på kvitteringen. Uten kvitteringen kan du ikke kreve noen form for garanti. Skade som skyldes at bruksanvisningen ikke er fulgt, medfører at garantien blir gjort ugyldig. Hvis dette resulterer i betydelig skade vil vi ikke kunne holdes ansvarlig for skaden. Vi kan heller ikke bli holdt ansvarlig for material – eller personalskade som skyldes feil bruk eller om instruksene i bruksanvisningen ikke er blitt ordentlig utført. Skade på tilbehør gir ikke rett til utskifting av hele apparatet. Vær vennlig, i et slikt tilfelle, å ta kontakt med din serviceavdeling. Knust glass eller brekkasje på plastikkdeler er alltid gjenstand for utskifting. Ved defekter på forbruksdeler eller deler som er utsatt for slitasje, herunder rengjøring, vil vedlikehold eller utskifting ikke være dekket av garantien og må derfor bli betalt.



Symbolet med en søppelkasse med kryss over betyr at dette produktet ikke skal kastes sammen med vanlig husholdningsavfall. Elektronisk og elektrisk utstyr som ikke er inkludert i den selektive sorteringsprosessen er potensielt farlig for miljøet og menneskers helse på grunn av tilstedeværelsen av farlige stoffer. Vennligst avhend ansvarlig på et godkjent avfalls- eller resirkuleringsanlegg.



**BATTERIET MÅ RESIRKULERES ELLER KASTES FORSVARLIG. IKKE ÅPNE. IKKE KAST ELLER BRENN ELLER KORTSLUTT.**

## BESKRIVELSE AF DELENE

1. LCD-skærm med baggrundsllys
2. Tænd/sluk/Tare-knap
3. Knap til valg af enhed
4. Batterirum

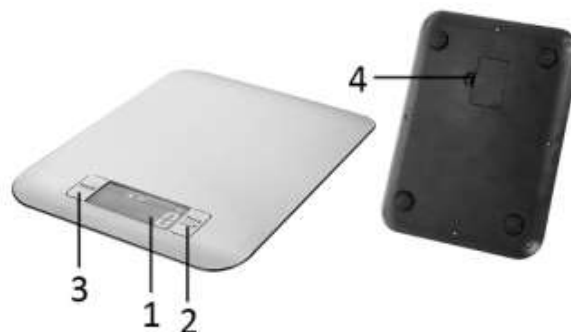

## VIGTIGE TIPS

- Vægten må ikke rengøres med vand og den må ikke nedsænkes i vand.
- Hvis der er for meget vægt på vægten, viser skærmen »EEEE«.
- Vægten er beregnet til husholdningsbrug. Den er ikke beregnet til medicinsk eller erhvervmæssig brug. Vægten er ikke officielt kalibreret.

## Batteri

**Bemærk:** Der sidder en isoleringsstrimmel i batterirummet, for at beskytte batteriet mod tidlig afladning. For at bruge vægte, skal du fjerne isoleringsstrimlen.



Isæt eller skift batterierne (2 x 3V CR2032) ved, at åbne batterirummet på bunden af apparatet. Sørg altid for, at batterierne vender rigtigt, når de sættes i.

- Hvis skærmen viser »LO«, er batterierne ved at løbe tør for strøm, og de skal skiftes hurtigst muligt.
- Tag batterierne ud af batterirummet, hvis apparatet ikke skal bruges i længere tid.
- Opbrugte batterier skal tages ud af vægten.

## BETJENING

- Stil vægten på en fast og plan overflade.
- Vej opskriftens ingredienser ved, at putte en passende skål eller beholder på vægten. Solide ingredienser kan lægges direkte på vægten.
- Tryk på knappen »TARE«. Vent indtil skærmen viser "0". Tryk på knappen »Unit«, for at skifte mellem "g"/"lb"/"oz"/"kg".
- For at tilføje flere ingredienser, uden at tømme beholderen, skal du trykke på knappen »TARE« igen. På denne måde vises kun vægten, der tilføjes.
- Hold tænd/sluk/Tare-knappen nede efter brug, for at slukke vægten. Vægten slukker automatisk efter ca. 2 minutter.

## Bemærkninger:

- Trekant-symbolet  betyder, at vægten kan læses, og de ting, der skal vejes, kan lægges på vægten. Symbolet  betyder, at vægten er klar til at veje.
- Hvis vægten ikke er stabil, vises en forkert vægt eller symbolet "UnSt" på LCD-skærmen. Placer vægten på en vandret og plan overflade, og vent indtil skærmen viser »0«. Hvis den forkerte vægt stadig vises, kan du sætte vægten til »0«, ved at trykke på knappen »Tare«.

## RENGØRING OG VEDLIGEHOLDELSE

- Kabinettet og platformen kan tørres af med en blød tør eller let fugtig fnugfri klud.
- Brug ikke slibemidler, hårde rengøringsopløsninger eller aggressive opløsningsmidler til rengøring.

## SPECIFIKATIONER

Kapacitet (maks.)	Division (d)	Strømforsyning
7 kg	1 g	2×3V CR2032 batteri

## GARANTI OG KUNDESERVICE

Før vores apparater leveres, undergår de en streng kvalitetskontrol. Skulle du på trods af al vores umagen modtage et produkt med en skade fra fremstilling eller transport, bedes du levere det tilbage til din forhandler. Vi giver 2 års garanti på det købte produkt, begyndende på salgsdagen. Hvis du har et defekt produkt, kan du henvende dig direkte ved salgsstedet.

Denne garanti dækker ikke defekter som opstår som konsekvens af forkert håndtering eller fejl som følge af manipulation og reparationer udført af tredjeparter, eller montering af ikke-originale dele. Gem altid din kvittering, da du uden kvitteringen ikke kan gøre krav på nogen form for garanti. Skader som opstår fordi brugervejledningen ikke følges, medfører at garantien bortfalder, og hvis dette har efterfølgende skader, er vi ikke ansvarlige på nogen måde. Vi kan heller ikke holdes ansvarlige for materielle eller personskade forårsaget af forkert brug, hvis brugervejledningen ikke følges korrekt. Skade på tilbehør betyder ikke at hele apparatet bliver erstattet. I sådanne tilfælde bedes du rette henvendelse til vores serviceafdeling. Brud på glas og plastdele erstattes altid mod betaling. Defekter på forbrugsartikler eller dele som er udsat for slidtage, samt rengøring, vedligeholdelse eller erstatning af disse dele er ikke dækket af garantien, og der bliver opkrævet betaling for sådanne tjenester.



Symbolet med en overstreget skraldespand betyder, at dette produkt ikke må bortskaffes sammen med almindeligt husholdningsaffald. Elektronisk og elektrisk udstyr, der ikke bortskaffes på en miljøvenlig måde, er potentielt farligt for miljøet og menneskers sundhed på grund af deres farlige stoffer. Produktet skal bortskaffes på en ansvarlig måde på et godkendt affalds- eller genbrugsanlæg.



**BATTERIET SKAL GENBRUGES ELLER BORTSKAFFES KORREKT. MÅ IKKE ÅBNES. MÅ IKKE BRÆNDES ELLER KORTSLUTTES.**