

emerio®

MC-126196.5



Multi Chopper (EN)
Multi-Zerkleinerer (DE)
Multi couperet (FR)
Universele hakmolen (NL)
Multi Rozdrabniacz (PL)

CE

Content – Inhalt – Teneur – Inhoud – Treść

Instruction manual – English	- 2 -
Bedienungsanleitung – German	- 5 -
Mode d'emploi – French	- 9 -
Gebruiksaanwijzing – Dutch	- 12 -
Instrukcja obsługi – Polish	- 16 -

Instruction manual – English

SAFETY INSTRUCTIONS

Before use make sure to read all of the below instructions in order to avoid injury or damage, and to get the best results from the appliance. Make sure to keep this manual in a safe place. If you give or transfer this appliance to someone else make sure to also include this manual.

In case of damage caused by user failing to follow the instructions in this manual the warranty will be void. The manufacturer/importer accepts no liability for damages caused by failure to follow the manual, a negligent use or use not in accordance with the requirements of this manual.

1. Warning: Potential risk of injuries from misuse.
2. Always disconnect the appliance from the supply if it is left unattended and before assembling, disassembling or cleaning.
3. This appliance shall not be used by children. Keep the appliance and its cord out of reach of children.
4. Appliances can be used by persons with reduced physical, sensory or mental capabilities or lack of experience and knowledge if they have been given supervision or instruction concerning use of the appliance in a safe way and if they understand the hazards involved.
5. Children shall not play with the appliance.
6. If the supply cord is damaged, it must be replaced by the manufacturer, its service agent or similarly qualified persons in order to avoid a hazard.
7. Switch off the appliance and disconnect from supply before changing accessories or approaching parts that move in use.
8. Care shall be taken when handling the sharp cutting blades, emptying the bowl and during cleaning.
9. Before inserting the plug into the mains socket, please check that the voltage and frequency comply with the specifications on the rating label.
10. Disconnect the mains plug from the socket when the appliance is not in use and before cleaning.
11. Ensure that the mains cable is not hung over sharp edges and keep it away from hot objects and open flames.
12. Do not immerse the appliance or the mains plug in water or other liquids. There is danger to life due to electric shock!
13. Do not plug or unplug the appliance from the electrical outlet with a wet hand.
14. Children are unable to recognize the hazards associated with incorrect handling of electrical appliances. Therefore, children should never use electric household appliances unsupervised.
15. This appliance is not designed for commercial use.
16. Do not use the appliance for other than intended use.
17. Always unplug the appliance immediately after use. To unplug the cord by grasping the plug, do not pull on the cord.
18. Ensure fingers are kept well away from moving parts.
19. Do not use the multi chopper when it is empty.
20. Never attempt to take food or liquid into the Jar when the blade is moving. Always wait until the blade stops completely.
21. Do not immerse the Motor Unit into water or under a tap or in a dishwasher.
22. Do not let cord hang over edge of table or hot surface.
23. Do not use outdoors.
24. Regarding the instructions for cleaning the surfaces which come in contact with food and operating times, please refer to the below paragraph of the manual.
25. Do not use the machine without the lid.
26. Do not use the machine in high temperature environment.

GENERAL DESCRIPTION

1. On/off button
2. Motor unit
3. Jar lid
4. Blade assembly
5. Jar
6. Blade support

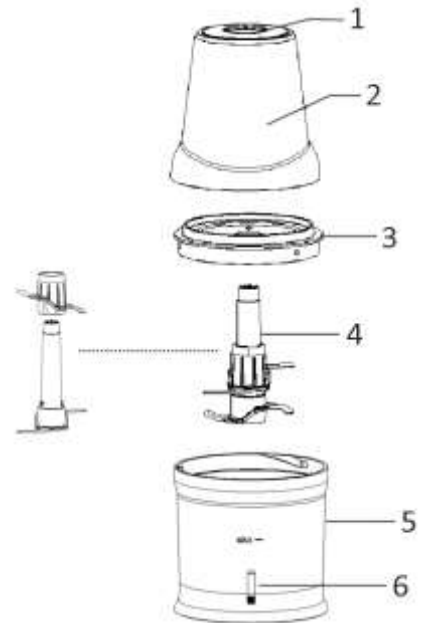

BEFORE USE

1. Remove the appliance from the packaging.
2. Take care when handling sharp blades.
3. Clean the appliance as described in section "CLEANING AND MAINTENANCE".

USE

1. Attach the blade assembly onto blade support in the jar and pour in the food to be chopped. Never exceed the MAX line indicated on the jar. Hard food must be cut into small pieces (about 2cm). Otherwise, the motor may block.

Note: This blade assembly is equipped with two sets of blades. Rotate the upper set of blades anti-clockwise, you can separate the two sets of blades. You can use either one set or two sets of blades when processing food. Check and tighten the upper set of blades before use if two sets of blades are applied.

Caution: Handle the blades with care! Only touch the plastic part when separate or assemble the two sets of blades.

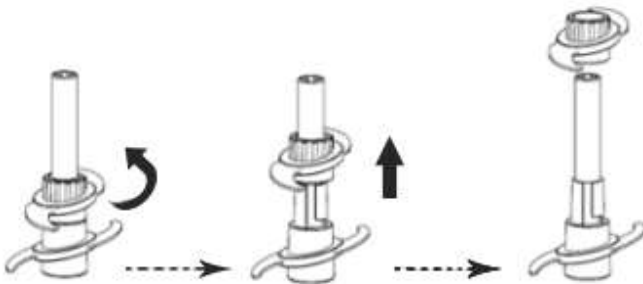

2. Place and rotate the jar lid onto the jar (note the bulge and groove). Place the motor unit onto the jar lid. Make sure the edge of the motor unit and the jar lid is fully aligned.
3. Put the plug into an appropriate power outlet. Press the on/off button for processing. The appliance only works when the on/off button is pressed.
4. After use, take out the plug from the power outlet. Make sure the blades stop rotating completely before removing the motor unit, jar lid and blade assembly.

Note:

- Always make sure the motor unit is in its place; otherwise, the unit will not function.
- Do not operate for more than 1 minute at a time. Stop and cool for 2 minutes then resume.
- Please make sure the appliance rest more than 2 minutes between any two operations. After working 3 cycles, the unit has to stop 15 minutes to wait the main engine to cool down.
- This product cannot chop hard things, such as meat with bones, soya bean, pepper, coffee bean, ice cubes and frozen food.

CHOPPING GUIDE

Food Type	Preparation hints
Fruits and vegetables	Cut into small pieces (20x20x50mm). Process up to 100g for several seconds until the desired chop/puree is reached.
Nuts	Process up to 100g for several seconds until the desired chop is reached.
Meat	Cut into small pieces (20x20x50mm). Process up to 60g for several seconds until the desired chop is reached.

CLEANING AND MAINTENANCE

1. Unplug the appliance and remove motor unit.
2. Wash the jar, jar lid and blade assembly in warm soapy water. Rinse and dry them thoroughly before use.
3. The jar, jar lid and blade assembly are dishwasher-safe.
4. Wipe the motor unit with a damp cloth and then dry it thoroughly. Never immerse it in water for cleaning as electrical shock may occur.

Caution: Blade is very sharp, handle with care.

TECHNICAL DATA

Operating voltage: 220-240V ~ 50-60Hz

Power consumption: 400W

GUARANTEE AND CUSTOMER SERVICE

Before delivery our devices are subjected to rigorous quality control. If, despite all care, damage has occurred during production or transportation, please return the device to your dealer.

For the purchased device we provide 2 years guarantee, commencing from the day of sale. If you have a defective product, you can directly go back to the point of purchase.

Defects which arise due to improper handling of the device and malfunctions due to interventions and repairs by third parties or the fitting of non-original parts are not covered by this guarantee. Always keep your receipt, without the receipt you can't claim any form of warranty. Damage caused by not following the instruction manual, will lead to a void of warranty, if this results in consequential damages then we will not be liable. Neither can we hold responsible for material damage or personal injury caused by improper use or if the instruction manual are not properly executed. Damage to accessories does not mean free replacement of the whole appliance. In such case please contact our service department. Broken glass or breakage of plastic parts is always subject to a charge. Defects to consumables or parts subjected to wearing, as well as cleaning, maintenance or the replacement of said parts are not covered by the warranty and are to be paid.



The crossed out wheeled bin symbol means that this product shall not be disposed of with normal household waste. Electronic and Electrical Equipment not included in the selective sorting process are potentially dangerous for the environment and human health due to the presence of hazardous substances. Please dispose of responsibly at an approved waste or recycling facility.

Manufactured by: Emerio B.V.

Oudeweg 115, 2031 CC Haarlem, The Netherlands

Bedienungsanleitung – German

SICHERHEITSHINWEISE

Lesen Sie vor dem Gebrauch unbedingt die nachfolgenden Anleitungen, um Verletzungen oder Beschädigungen zu vermeiden und das beste Ergebnis mit dem Gerät zu erzielen. Bewahren Sie diese Bedienungsanleitung an einem sicheren Ort auf. Wenn Sie dieses Gerät an eine andere Person weitergeben, stellen Sie sicher, dass Sie auch diese Bedienungsanleitung aushändigen.

Im Falle von Beschädigungen, die durch die Missachtung der Anleitungen in dieser Bedienungsanleitung verursacht wurden, wird die Garantie ungültig. Der Hersteller/Importeur haftet nicht für Schäden, die durch Missachtung der Bedienungsanleitung, fahrlässigen Gebrauch oder Benutzung, die nicht in Übereinstimmung mit den Anforderungen dieser Bedienungsanleitung erfolgt, verursacht wurden.

1. Warnung: Verletzungsgefahr bei Fehlgebrauch.
2. Trennen Sie das Gerät immer von der Stromversorgung, wenn es unbeaufsichtigt bleibt und vor Zusammenbau, Demontage oder Reinigung.
3. Dieses Gerät darf nicht von Kindern benutzt werden. Halten Sie das Gerät und das Netzkabel außerhalb der Reichweite von Kindern.
4. Geräte können von Personen mit eingeschränkten körperlichen, sensorischen oder geistigen Fähigkeiten oder fehlenden Erfahrungen und Kenntnissen verwendet werden, wenn sie beim Gebrauch des Geräts beaufsichtigt werden oder im sicheren Umgang damit unterwiesen wurden und die damit verbundenen Gefahren verstehen.
5. Kinder dürfen nicht mit dem Gerät spielen.
6. Wenn das Netzkabel beschädigt ist, muss es vom Hersteller, seinem Kundendienst oder ähnlich qualifizierten Personen ausgetauscht werden, um eine Gefährdung zu vermeiden.
7. Schalten Sie das Gerät aus und trennen Sie es von der Stromversorgung, bevor Sie Zubehörteile austauschen oder sich Teilen nähern, die sich im Gebrauch bewegen.
8. Geben Sie beim Leeren des Bechers und der Reinigung besonders auf die scharfen Schneidmesser acht.
9. Bevor Sie den Stecker mit der Netzsteckdose verbinden, prüfen Sie bitte, ob die Spannung und die Frequenz mit den Angaben auf dem Typenschild übereinstimmen.
10. Ziehen Sie den Netzstecker aus der Steckdose, wenn das Gerät nicht benutzt und bevor es gereinigt wird.
11. Achten Sie darauf, dass das Netzkabel nicht über scharfe Kanten hängt und halten Sie es von heißen Objekten und offenen Flammen fern.
12. Tauchen Sie das Gerät oder den Netzstecker nicht in Wasser oder andere Flüssigkeiten. Es besteht Lebensgefahr aufgrund von Stromschlag!
13. Den Netzstecker des Gerätes nicht mit einer nassen Hand aus der Steckdose ziehen oder mit der Steckdose verbinden.
14. Kinder sind sich der Gefahren, die mit der falschen Handhabung von elektrischen Geräten verbunden sind, nicht bewusst. Aus diesem Grund sollten Kinder niemals unbeaufsichtigt elektrische Geräte benutzen.
15. Dieses Gerät ist nicht für den gewerblichen Gebrauch konzipiert.
16. Verwenden Sie das Gerät nur zu seinem bestimmungsgemäßen Zweck.
17. Stecken Sie das Gerät nach jeder Verwendung aus. Greifen Sie beim Ausstrecken den Stecker und ziehen Sie nicht am Kabel.
18. Halten Sie die Finger von bewegenden Teilen fern.
19. Verwenden Sie den Multi-Zerkleinerer nicht, wenn er leer ist.
20. Geben Sie niemals Lebensmittel oder Flüssigkeiten in den Becher, solange sich die Klingen bewegen. Warten Sie immer, bis die Klingen vollständig stillstehen.
21. Tauchen Sie die Motoreinheit nicht in Wasser, halten Sie sie nicht unter einen Wasserhahn und legen Sie sie nicht in einen Geschirrspüler.
22. Das Kabel darf nicht über eine Tischkante oder einer heißen Oberfläche hängen.
23. Nicht im Freien verwenden.
24. Bitte lesen Sie den unten stehenden Abschnitt der Bedienungsanleitung, um Anleitungen in Bezug auf die Reinigung der Flächen, die mit Lebensmitteln in Berührung kommen, und die Betriebsdauer zu erhalten.
25. Benutzen Sie das Gerät nicht ohne Deckel.
26. Verwenden Sie das Gerät nicht in Umgebungen mit hohen Temperaturen.

ALLGEMEINEBESCHREIBUNG

1. Taste Ein/Aus
2. Antriebsmotor
3. Behälterdeckel
4. Messereinsatz
5. Behälter
6. Lager

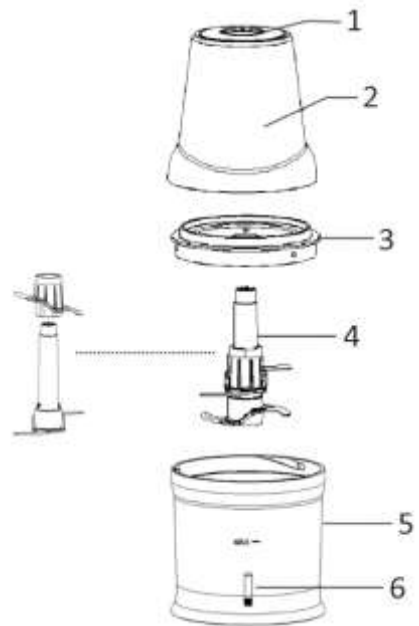

VOR GEBRAUCH

1. Nehmen Sie das Gerät aus der Verpackung.
2. Vorsicht beim Umgang mit scharfen Klingen.
3. Reinigen Sie das Gerät wie im Kapitel „REINIGUNG UND WARTUNG“ beschrieben.

BENUTZUNG

1. Messereinsatz auf das Lager im Behälter aufsetzen und die zu zerkleinernden Zutaten einfüllen. Die MAX-Linie am Behälter nie überschreiten. Feste Zutaten müssen in kleine Stücke (etwa 2 cm) zerteilt werden. Andernfalls besteht die Gefahr, dass der Antriebsmotor blockiert.

Hinweis: Dieser Messereinsatz ist mit zwei Messern ausgestattet. Wenn das obere Messer gegen den Uhrzeigersinn gedreht wird, kann es vom Einsatz abgenommen werden. Für die Verarbeitung kann eines der beiden Messer oder beide Messer nach Belieben verwendet werden. Wenn beide Messer verwendet werden sollen, kontrollieren, ob das obere Messer fest montiert ist.

Vorsicht: Vorsichtig mit den Messern umgehen! Beim Abnehmen oder Anbringen der Messer immer nur den Kunststoffteil anfassen.

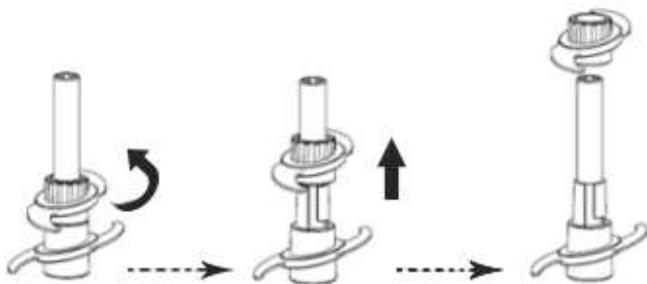

2. Den Deckel auf den Behälter aufschrauben (auf die Verjüngung und Erhöhung achten). Den Antriebsmotor auf den Behälterdeckel aufsetzen. Darauf achten, dass die Kante des Antriebsmotors und der Behälterdeckel nicht verkantet sind.
3. Den Netzstecker an eine geeignete Steckdose anschließen. Zum Zerkleinern den Ein-/Aus-Schalter drücken. Das Gerät funktioniert nur, solange der Ein-/Aus-Schalter gedrückt wird.
4. Nach dem Gebrauch den Netzstecker ziehen. Vor dem Abnehmen des Antriebsmotors, des Behälterdeckels und der Messer darauf achten, dass die Messer bis zum Stillstand ausgelaufen sind.

Hinweis:

- Immer darauf achten, dass der Antriebsmotor fest in Position sitzt; andernfalls funktioniert der Zerkleinerer nicht.
- Nicht länger als 1 Minute ununterbrochen anwenden. Stoppen und 2 Minuten abkühlen lassen, bevor Sie fortfahren.

- Bitte achten Sie darauf, dass das Gerät zwischen zwei Arbeitsgängen länger als 2 Minuten ruhen muss. Nach 3 Arbeitszyklen muss das Gerät 15 Minuten ruhen, damit der Motor abkühlen kann.
- Dieses Produkt kann keine harten Gegenstände wie Fleisch mit Knochen, Sojabohnen, Pfeffer, Kaffeebohnen, Eiswürfel und gefrorene Lebensmittel zerkleinern.

TIPPS FÜR DAS ZERKLEINERN

Zutaten	Zubereitungstipps
Obst und Gemüse	In kleine Stücke (20 x 20 x 50 mm) zerteilen. Mehrere Sekunden lang bis zu 100 g zerkleinern, bis die gewünschte Konsistenz erreicht ist.
Nüsse	Mehrere Sekunden lang bis zu 100 g zermahlen, bis die gewünschte Konsistenz erreicht ist.
Fleisch	In kleine Stücke (20 x 20 x 50 mm) zerteilen. Mehrere Sekunden lang bis zu 60 g zerkleinern, bis die gewünschte Konsistenz erreicht ist.

REINIGUNG UND WARTUNG

1. Den Netzstecker ziehen und den Antriebsmotor abnehmen.
2. Den Behälter, Behälterdeckel und die Messer in warmer Seifenlauge abwaschen. Vor dem Gebrauch klarspülen und abtrocknen.
3. Der Behälter, Behälterdeckel und die Messer sind spülmaschinenfest.
4. Den Antriebsmotor mit einem feuchten Lappen abwischen und anschließend gründlich trocknen. Zum Reinigen nie in Wasser eintauchen, denn dies kann Stromschläge hervorrufen.

Vorsicht: Die Messer sind sehr scharf, sehr vorsichtig handhaben.

TECHNISCHE DATEN

Betriebsspannung: 220-240V ~ 50-60Hz

Leistungsaufnahme: 400W

GEWÄHRLEISTUNG UND KUNDENSERVICE

Vor der Lieferung werden unsere Geräte einer strengen Qualitätskontrolle unterzogen. Wenn, trotz aller Sorgfalt, während der Produktion oder dem Transport Beschädigungen aufgetreten sind, senden Sie das Gerät zurück an den Händler.

Wir bieten eine 2-Jahres-Gewährleistung für das erworbene Gerät, beginnend am Tag des Verkaufs. Wenn Sie ein defektes Produkt haben, nehmen Sie bitte direkt Kontakt mit dem Verkäufer auf.

Defekte, die aufgrund von unangemessenem Umgang mit dem Gerät entstehen und Störungen aufgrund von Eingriffen und Reparaturen Dritter oder das Montieren von nicht-Originalteilen werden nicht von dieser Gewährleistung abgedeckt. Die Quittung immer aufbewahren, ohne Quittung wird jegliche Gewährleistung ausgeschlossen. Bei Schäden durch Nichteinhalten der Bedienungsanleitung erlischt die Gewährleistung, Wir sind für daraus resultierende Folgeschäden nicht haftbar. Für Materialschäden oder Verletzungen aufgrund falscher Anwendung oder Nichtbefolgen der Sicherheitshinweise sind wir nicht haftbar. Schäden an den Zubehörteilen bedeutet nicht, dass das gesamte Gerät kostenlos ausgetauscht wird. In diesem Fall kontaktieren Sie unsere Kundendienst. Zerbrochenes Glas oder Kunststoffteile sind immer kostenpflichtig. Schäden an Verbrauchsmaterialien oder Verschleißteilen, sowie Reinigung, Wartung oder Austausch der besagten Teile werden durch die Gewährleistung nicht abgedeckt und sind deshalb kostenpflichtig.



Das nebenstehende Symbol einer durchgestrichenen Mülltonne auf Rädern zeigt an, dass dieses Gerät der Richtlinie 2012/19/EU unterliegt. Diese Richtlinie besagt, dass Sie dieses Gerät am Ende seiner Nutzungszeit nicht mit dem normalen Haushaltsmüll entsorgen dürfen, sondern in speziell eingerichteten Sammelstellen, Wertstoffhöfen oder Entsorgungsbetrieben abgeben müssen. Diese Entsorgung ist für Sie kostenfrei. Schonen Sie die Umwelt und entsorgen Sie fachgerecht.

Beim Kauf eines Neugerätes haben Sie das Recht, das entsprechende Altgerät an Ihren Händler zurückzugeben. Händler von Elektro- und Elektronikgeräten mit einer Verkaufsfläche von mindestens 400 qm sowie Lebensmittelhändler mit einer Verkaufsfläche von mindestens 800 qm, die regelmäßig Elektro- und Elektronikgeräte verkaufen, sind außerdem verpflichtet, Altgeräte unentgeltlich zurückzunehmen, auch ohne dass ein Neugerät gekauft wird, wenn die Altgeräte in keiner Abmessung größer sind als 25 cm. Der Händler bietet Ihnen Rücknahmemöglichkeiten direkt in den Filialen und Märkten an. Informieren Sie sich auch bei Ihrem Händler über die Rücknahmemöglichkeiten vor Ort.

Sofern Ihr Altgerät personenbezogene Daten enthält, sind Sie selbst für deren Löschung verantwortlich, bevor Sie es zurückgeben. Sofern dies ohne Zerstörung des Altgerätes möglich ist, entnehmen Sie die alten Batterien oder Akkus sowie Lampen bevor Sie das Altgerät zur Entsorgung zurückgeben und führen Sie sie einer separaten Sammlung zu. Bei fest eingebauten Akkus ist bei der Entsorgung darauf hinzuweisen, dass das Gerät einen Akku enthält. Weitere Möglichkeiten zur Entsorgung des ausgedienten Produkts erfahren Sie bei Ihrer Gemeinde- oder Stadtverwaltung.

Hersteller: Emerio B.V.

Oudeweg 115, 2031 CC Haarlem, The Netherlands

Mode d'emploi – French

CONSIGNES DE SÉCURITÉ

Avant d'utiliser l'appareil, lisez toutes les consignes suivantes pour éviter des blessures et des dommages, et pour optimiser les performances de votre appareil. Conservez cette notice d'utilisation dans un endroit sûr. Si vous donnez ou transférez cet appareil à un tiers, veillez à lui remettre également cette notice d'utilisation.

En cas de détérioration due au non-respect par l'utilisateur des instructions de cette notice d'utilisation, la garantie est annulée. Le fabricant/importateur rejette toute responsabilité en cas de dommages dus au non-respect des instructions de la notice d'utilisation, à un usage négligent ou à l'usage non conforme aux exigences de cette notice d'utilisation.

1. MISE EN GARDE: Risques de blessures en cas de mauvaise utilisation.
2. Cet appareil ne doit pas être utilisé par les enfants. Conserver l'appareil et son câble hors de portée des enfants.
3. Toujours déconnecter l'appareil de l'alimentation si on le laisse sans surveillance et avant montage, démontage ou nettoyage.
4. Cet appareil peut être utilisé par des personnes dont les capacités physiques, sensorielles ou mentales sont réduites ou dont l'expérience ou les connaissances ne sont pas suffisantes, à condition qu'ils bénéficient d'une surveillance ou qu'ils aient reçu des instructions quant à l'utilisation de l'appareil en toute sécurité et dans la mesure où ils en comprennent bien les dangers potentiels.
5. Les enfants ne doivent pas utiliser l'appareil comme un jouet.
6. Si le câble d'alimentation est endommagé, il doit être remplacé par le fabricant, son service après vente ou des personnes de qualification similaire afin d'éviter un danger.
7. Mettre l'appareil à l'arrêt et le déconnecter de l'alimentation avant de changer les accessoires ou d'approcher les parties qui sont mobiles lors du fonctionnement.
8. Des précautions particulières doivent être prises lors de la manipulation des lames aiguisées, lorsque vous videz le bol ou pour le nettoyage.
9. Avant d'insérer la fiche de l'appareil dans une prise secteur, vérifiez que la tension et la fréquence du secteur correspondent aux spécifications indiquées sur la plaque signalétique.
10. Débranchez la fiche électrique de la prise électrique quand l'appareil n'est pas utilisé et avant de le nettoyer.
11. Veillez à ce que le cordon d'alimentation ne pende pas sur des arêtes coupantes et maintenez-le éloigné des objets chauds et des flammes nues.
12. N'immergez jamais l'appareil ou sa fiche dans de l'eau ni dans aucun autre liquide. Cela peut provoquer un choc électrique !
13. Ne branchez pas et ne débranchez pas l'appareil de la prise électrique avec les mains mouillées.
14. Les enfants ne sont pas capables d'identifier les dangers associés à la manipulation incorrecte des appareils électriques. Par conséquent, ne laissez jamais les enfants utiliser des appareils électroménagers sans surveillance.
15. Cet appareil n'est pas conçu pour un usage commercial.
16. N'utilisez pas cet appareil à un usage autre que celui pour lequel il a été conçu.
17. Ne pas débrancher l'appareil après utilisation sans au préalable l'avoir éteint. Eteignez, débranchez, ne tirez jamais sur le cordon d'alimentation, débranchez tout simplement de la fiche murale.
18. Gardez les doigts éloignés des parties en mouvement de l'appareil.
19. Ne pas utiliser le Multi couperet quand il est vide.
20. N'essayez jamais de prendre de la nourriture ou tout autre liquide dans ET/OU en dehors du Pot quand la Lame se déplace. Toujours attendre que la Lame s'arrête complètement.
21. Ne pas immerger l'appareil dans de l'eau ou tout autre liquide.
22. Ne pas laisser pendre le cordon d'alimentation sur le rebord d'une table, ne pas disposer sur des surfaces chaudes.
23. Ne pas utiliser l'appareil à l'extérieur.
24. Pour en savoir plus sur comment nettoyer des surfaces en contact avec des aliments et de durée de fonctionnement, reportez-vous au paragraphe correspondant ci-après de ce mode d'emploi.
25. N'utilisez pas la machine sans le couvercle.
26. N'utilisez pas la machine dans un environnement à haute température.

DESCRIPTION GÉNÉRALE

1. Bouton marche/arrêt
2. Bloc moteur
3. Couvercle du bol
4. Couteau
5. Bol
6. Support du couteau

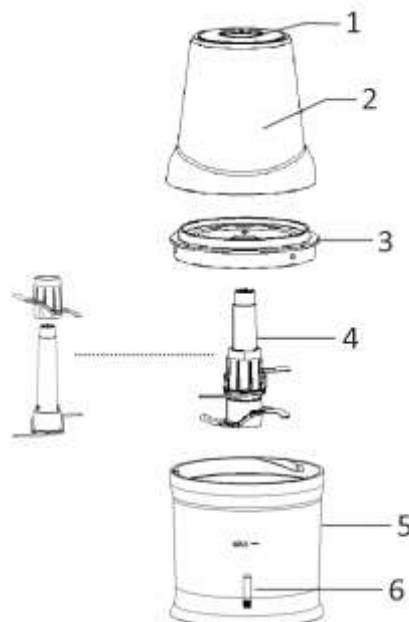

AVANT L'UTILISATION

1. Retirez l'appareil du carton d'emballage.
2. Prenez des précautions lorsque vous manipulez les lames tranchantes.
3. Nettoyez l'appareil comme décrit dans le paragraphe " NETTOYAGE ET ENTRETIEN ".

UTILISATION

1. Fixez le couteau sur le support situé dans le bol et versez les aliments à hacher dans le bol. Ne dépassez jamais la ligne MAX indiquée sur le bol. Les aliments durs doivent être préalablement découpés en petits morceaux (environ 2 cm). Autrement, le moteur pourrait se bloquer.

Remarque : Ce couteau est composé de deux ensembles de lames. Tournez l'ensemble de lames du haut dans le sens inverse des aiguilles d'une montre pour séparer les deux ensembles de lames. Vous pouvez utiliser un seul ensemble ou les deux pour hacher les aliments. Vérifiez et serrez l'ensemble de lames du haut avant utilisation si vous souhaitez utiliser les deux ensembles de lames.

Attention : Manipulez les ensembles de lames avec précaution ! Ne touchez que la partie en plastique lorsque vous séparez ou assemblez les deux ensembles de lames.

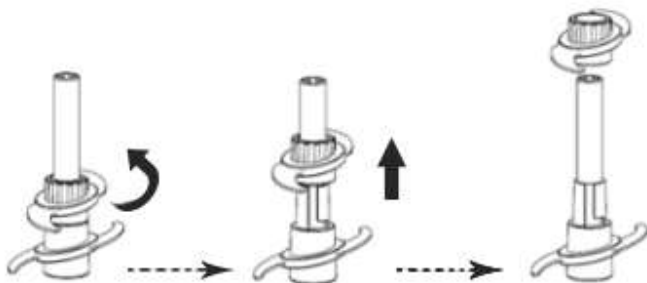

2. Posez le couvercle du bol sur le bol et tournez-le (en veillant à ce que l'ergot s'insère dans la rainure). Posez le bloc moteur sur le couvercle du bol. Assurez-vous que le bord du bloc moteur et le couvercle du bol sont parfaitement alignés.
3. Branchez la fiche dans une prise électrique adaptée. Appuyez sur le bouton marche/arrêt pour hacher les aliments. L'appareil fonctionne uniquement lorsque vous appuyez sur le bouton marche/arrêt.
4. Après utilisation, débranchez la fiche de la prise électrique. Assurez-vous que les lames sont complètement à l'arrêt avant de retirer le bloc moteur, le couvercle du bol et le couteau.

Remarque :

- Veillez toujours à ce que le bloc moteur soit bien en place ; autrement l'appareil ne fonctionnera pas.
- N'utilisez pas la machine durant plus d'une minute à la fois. Arrêtez-la et laissez-la refroidir pendant 2 minutes puis reprenez.
- Veillez vous assurer que la machine repose plus de 2 minutes entre deux utilisations. Après 3 cycles de fonctionnement, l'unité doit être arrêtée 15 minutes pour attendre que le moteur refroidisse.
- Ce produit n'est pas conçu pour hacher des aliments durs, comme de la viande avec des os, dues graines de soja, du poivre, des grains de café, des glaçons ou des aliments congelés.

GUIDE DE PRÉPARATION

Aliments	Conseils de préparation
Fruits et légumes	Découpez-les en petits morceaux (20 x 20 x 50 mm). Hachez jusqu'à 100 g pendant plusieurs secondes jusqu'à obtention de la consistance souhaitée.
Fruits à coque	Hachez jusqu'à 100 g pendant plusieurs secondes jusqu'à obtention de la consistance souhaitée.
Viande	Découpez-la en petits morceaux (20 x 20 x 50 mm). Hachez jusqu'à 60 g pendant plusieurs secondes jusqu'à obtention de la consistance souhaitée.

NETTOYAGE ET ENTRETIEN

1. Débranchez l'appareil et retirez le bloc moteur.
2. Lavez le bol, le couvercle du bol et le couteau dans de l'eau chaude savonneuse. Rincez-les et séchez-les complètement avant utilisation.
3. Le bol, le couvercle du bol et le couteau passent au lave-vaisselle.
4. Essuyez le bloc moteur avec un chiffon humide, puis séchez-le bien. Ne le plongez jamais dans l'eau pour le nettoyer, sous peine de provoquer un choc électrique.

Attention : Les lames sont très tranchantes. Manipulez-les avec précaution.

DONNÉES TECHNIQUES

Tension d'opération: 220-240V ~ 50-60Hz

Consommation énergétique: 400W



Le symbole de la poubelle barrée signifie que ce produit ne peut pas être éliminé avec les déchets ménagers usuels. Les équipements électroniques et électriques non compris dans le processus de tri sélectif sont potentiellement dangereux pour l'environnement et la santé humaine en raison de la présence de substances dangereuses. Veuillez les éliminer de manière responsable dans des centres approuvés de traitement ou recyclage des déchets.

Fabriqué par: Emerio B.V.

Oudeweg 115, 2031 CC Haarlem, The Netherlands

Gebruiksaanwijzing – Dutch

VEILIGHEIDSVOORSCHRIFTEN

Voor gebruik dient u alle onderstaande instructies te lezen om letsel en schade te voorkomen en om de beste resultaten met het apparaat te bereiken. Bewaar deze handleiding op een veilige plek. Mocht u dit apparaat aan iemand anders overhandigen, dient u ook de gebruiksaanwijzing te overhandigen.

In geval van schade die wordt veroorzaakt doordat de gebruiker de instructies in deze gebruiksaanwijzing niet in acht heeft genomen, komt de garantie te vervallen. De fabrikant/importeur is niet aansprakelijk voor schade die wordt veroorzaakt door het niet in acht nemen van de gebruiksaanwijzing, door nalatig gebruik of gebruik dat niet in overeenstemming is met de bepalingen van deze gebruiksaanwijzing.

1. Waarschuwing: Het apparaat verkeerd gebruiken kan letsel veroorzaken.
2. Trek altijd de stekker uit het stopcontact als er geen toezicht op het apparaat is, en voordat u het in elkaar zet of reinigt.
3. Dit apparaat mag niet door kinderen worden gebruikt. Houd het apparaat en het snoer buiten het bereik van kinderen.
4. Apparaten kunnen worden gebruikt door personen met fysische, zintuiglijke of mentale beperkingen, of die het ontbreekt aan ervaring en kennis, mits ze onder supervisie staan of instructies hebben gekregen omtrent het veilige gebruik van de apparaten en inzicht hebben in de risico's die er aan zijn verbonden.
5. Laat kinderen niet met het apparaat spelen.
6. Als het snoer is beschadigd, moet het worden vervangen door de fabrikant, zijn klantenservice of gelijksoortig geschoolde personen om gevaar te vermijden.
7. Schakel het apparaat uit en haal de stekker uit het stopcontact voordat u accessoires vervangt of de bewegende onderdelen aanraakt.
8. Wees voorzichtig als u met scherpe messen hanteert, de kan leeg maakt en tijdens het reinigen.
9. Voordat u de stekker in het stopcontact steekt, dient u te controleren of de stroom en de frequentie overeen komen met de specificaties van het typeplaatje.
10. Trek de stekker uit het stopcontact als het apparaat niet in gebruik is en voordat u het apparaat reinigt.
11. Let op dat de stroomkabel niet over scherpe randen hangt en niet in de buurt komt van hete voorwerpen en open vuur.
12. Dompel het apparaat of de stekker niet onder in water of andere vloeistoffen. Er bestaat levensgevaar als gevolg van een elektrische schok!
13. Steek de stekker niet in het stopcontact en haal hem er niet uit als u natte handen heeft.
14. Kinderen zijn niet in staat de gevaren te herkennen die voortvloeien uit de foutieve omgang met elektrische apparaten. Daarom mogen kinderen huishoudelijke apparatuur nooit zonder toezicht gebruiken.
15. Dit apparaat werd niet ontworpen voor commercieel gebruik.
16. Gebruik het apparaat niet voor andere doeleinden dan het beoogde doel.
17. Haal de stekker van het apparaat na gebruik altijd onmiddellijk uit het stopcontact. Ontkoppel het apparaat van de voeding door aan de stekker, en niet aan het snoer, te trekken
18. Houd uw vingers uit de buurt van de bewegende onderdelen.
19. Gebruik de veelzijdige hakmolen niet wanneer het leeg is.
20. Doe nooit levensmiddelen of vloeistof in de kan wanneer het mes in beweging is. Wacht altijd totdat het mes compleet tot stilstand is gekomen.
21. Dompel de motoreenheid nooit onder water, houd het niet onder een kraan en doe het niet in een vaatwasser.
22. Laat het snoer niet over de rand van een tafel of heet oppervlak hangen.
23. Gebruik het apparaat niet buitenshuis.
24. Raadpleeg onderstaande paragraaf in de handleiding voor instructies over het schoonmaken van oppervlakken die met voedsel in aanraking komen en de werkingstijden.
25. Gebruik het apparaat niet zonder deksel.
26. Gebruik het apparaat niet in een omgeving met een hoge temperatuur.

ALGEMENE BESCHRIJVING

1. Aan/uit-knop
2. Motoreenheid
3. Deksel van kom
4. Mesgedeelte
5. Kom
6. Messenhouder

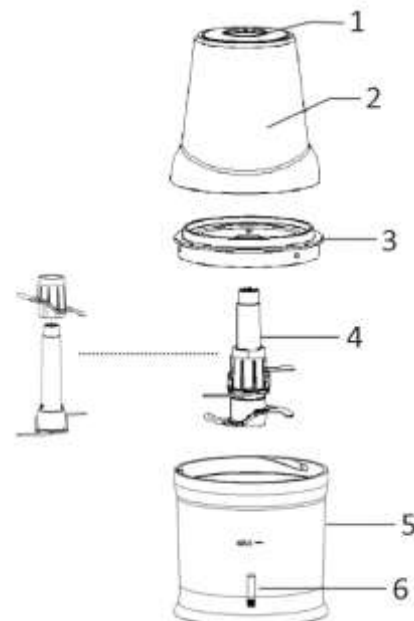

VOOR GEBRUIK

1. Haal het apparaat uit de verpakking.
2. Wees voorzichtig bij de omgang met de scherpe messen.
3. Reinig het apparaat zoals beschreven in de sectie „ REINIGING EN ONDERHOUD “.

GEBRUIK

1. Maak het mesgedeelte vast aan de meshouder in de kom en doe het te hakken voedsel in de kom. Overschrijd nooit de MAX lijn die op de kom is aangegeven. Snij hard voedsel eerst in kleine stukken (ongeveer 2 cm groot) om het blokkeren van de motor te vermijden.

Opmerking: Het mesgedeelte is voorzien van twee messensets. Draai de bovenste messenset tegen de klok in om de twee messensets van elkaar los te maken. U kunt een van de messensets of beide sets gebruiken om het voedsel te verwerken. Controleer en maak de bovenste messenset vast voor gebruik als beide messensets zijn aangebracht.

Voorzichtig: Wees voorzichtig wanneer u de messen aanraakt! Raak het kunststof gedeelte alleen vast voor het uit elkaar halen of in elkaar zetten van de twee messensets.

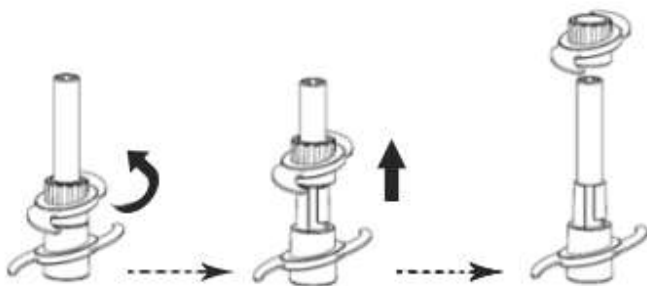

2. Plaats en draai het deksel op de kom vast (houd rekening met het uitsteeksel en de groef). Plaats de motoreenheid op het deksel van de kom. Zorg dat de rand van de motoreenheid en het deksel van de kom zich mooi op één lijn bevinden.
3. Steek de stekker in een gepast stopcontact. Druk op de aan/uit-knop om het voedsel te verwerken. Het apparaat werkt alleen wanneer de aan/uit-knop is ingedrukt.
4. Haal de stekker na gebruik uit het stopcontact. Zorg dat de messen tot een volledige stilstand zijn gekomen alvorens de motoreenheid, het deksel en het mesgedeelte te verwijderen.

Opmerking:

- Zorg dat de motoreenheid altijd juist is aangebracht, anders zal deze niet werken.
- Gebruik het apparaat niet langer dan 1 minuut ononderbroken. Stop, koel af gedurende 2 minuten en hervat de werking.

- Na twee hakbeurten, laat het apparaat langer dan 2 minuten afkoelen. Na 3 hakbeurten, gebruik het apparaat niet gedurende 15 minuten om de motor volledig te laten afkoelen.
- Dit product kan geen harde dingen hakken; zoals bijvoorbeeld botten in vlees, sojabonen, pepers, koffiebonen, ijsklontjes of bevroren levensmiddelen.

HAKGIDS

Soort voedsel	Bereidingstips
Fruit en groente	Snij in kleine stukken (20x20x50mm). Verwerk tot 100 g gedurende enkele seconden totdat de gewenste consistentie/puree is bereikt.
Noten	Verwerk tot 100 g gedurende enkele seconden totdat de gewenste consistentie is bereikt.
Vlees	Snij in kleine stukken (20x20x50mm). Verwerk tot 60 g gedurende enkele seconden totdat de gewenste consistentie is bereikt.

REINIGING EN ONDERHOUD

1. Haal de stekker uit het stopcontact en verwijder de motoreenheid.
2. Was de kom, het deksel van de kom en het mesgedeelte in een warm sopje. Spoel en veeg vervolgens grondig droog voor gebruik.
3. De kom, het deksel van de kom en het mesgedeelte zijn vaatwasmachinebestendig.
4. Maak de motoreenheid schoon met een vochtige doek en veeg vervolgens droog. Reinig de motoreenheid nooit in water om het risico op een elektrische schok te vermijden.

Voorzichtig: Wees voorzichtig, het mes is zeer scherp.

TECHNISCHE GEGEVENS

Bedrijfsspanning: 220-240V ~ 50-60Hz

Opgenomen vermogen: 400W

GARANTIE EN KLANTENSERVICE

Vóór de levering worden onze apparaten streng gecontroleerd. Indien het toestel ondanks alle zorg bij de productie of tijdens het transport beschadigd werd, moet u het naar de handelaar terugbrengen.

Wij geven een garantie van 2 jaar op het toestel, te beginnen met de koopdatum. Indien u een defect product heeft, kunt u rechtstreeks terug gaan naar het aankooppunt.

Gebreken die het gevolg zijn van ondeskundig gebruik van het toestel, fouten tijdens ingrepen en reparaties door derden of door de inbouw van vreemde onderdelen, vallen niet onder deze garantie. Bewaar altijd uw aankoopnota, zonder aankoopnota kunt u geen aanspraak maken op enige vorm van garantie. Bij schade veroorzaakt door het niet opvolgen van de gebruiksaanwijzing vervalt het recht op garantie. Voor vervolgschade die hieruit ontstaat kunnen wij niet verantwoordelijk gehouden worden. Voor materiële schade of persoonlijk letsel veroorzaakt door ondeskundig gebruik of het niet opvolgen van de veiligheidsvoorschriften zijn wij niet aansprakelijk. In dergelijke gevallen vervalt iedere aanspraak op garantie. Schade aan accessoires of onderdelen betekend niet dat het gehele apparaat zal worden vervangen. Afgebroken glazen of kunststof onderdelen of accessoires vallen niet onder de garantie en zullen tegen vergoeding vervangen kunnen worden. Defecten aan hulpstukken of aan slijtage onderhevige onderdelen, alsmede reiniging, onderhoud of de vervanging van slijtende delen vallen niet onder de garantie en zullen dus in rekening gebracht worden.



Het symbool van de doorgekruiste vuilniscontainer betekent dat dit product niet met het gewone huisvuil mag worden weggegooid. Elektronische en elektrische apparatuur die niet is opgenomen in het selectieve afvalsortingsproces is potentieel gevaarlijk voor het milieu en de menselijke

gezondheid vanwege de aanwezigheid van gevaarlijke stoffen. Voer deze op verantwoorde wijze af bij een erkend afvalverwerkings- of recyclingbedrijf.

Geproduceerd door: Emerio B.V.
Oudeweg 115, 2031 CC Haarlem, The Netherlands

Instrukcja obsługi – Polish

INSTRUKCJE DOTYCZĄCE BEZPIECZEŃSTWA

Aby nie dopuścić do urazów lub uszkodzeń oraz aby maksymalnie wykorzystać możliwości urządzenia, przed rozpoczęciem jego użytkowania należy przeczytać wszystkie poniższe zalecenia. Niniejszą instrukcję należy przechowywać w bezpiecznym miejscu. W przypadku przekazania lub odstąpienia komuś tego urządzenia, do urządzenia należy dołączyć również tę instrukcję.

W przypadku uszkodzenia spowodowanego nieprzestrzeganiem przez użytkownika zaleceń podanych w niniejszej instrukcji gwarancja nie ma zastosowania. Producent/importer nie ponosi odpowiedzialności za szkody spowodowane nieprzestrzeganiem podanych w instrukcji zaleceń, zaniedbaniami oraz użytkowaniem w sposób niezgodny z wymaganiami opisanymi w instrukcji.

1. Ostrzeżenie: Niewłaściwe użytkowanie może spowodować obrażenia.
2. W przypadku pozostawienia bez nadzoru oraz przed montażem, demontażem lub czyszczeniem urządzenie należy zawsze odłączyć od zasilania.
3. Urządzenie nie powinno być używane przez dzieci. Urządzenie i jego kabel należy trzymać w miejscu niedostępnym dla dzieci.
4. Pod warunkiem zapewnienia odpowiedniego nadzoru, pouczenia na temat bezpiecznej obsługi i dopilnowania zrozumienia zagrożeń, urządzenia mogą być używane przez osoby o ograniczeniach fizycznych, czuciowych lub psychicznych, a także osoby, którym brak jest doświadczenia lub wiedzy.
5. Dzieci nie powinny bawić się urządzeniem.
6. Jeżeli kabel zasilający zostanie uszkodzony, aby uniknąć niebezpiecznych sytuacji, należy go wymienić. Wymiany powinien dokonać producent, przedstawiciel jego serwisu lub inne osoby o podobnych kwalifikacjach.
7. Przed wymianą akcesoriów lub zbliżeniem ręki do części poruszających się w czasie użytkowania, urządzenie należy wyłączyć i odłączyć od zasilania.
8. Podczas manipulowania ostrymi ostrzami tnącymi, opróżniania misy i czyszczenia należy zachować ostrożność.
9. Przed włożeniem wtyczki do kontaktu, należy sprawdzić, czy napięcie i częstotliwość są zgodne ze specyfikacją podaną na tabliczce znamionowej.
10. Przed czyszczeniem i na czas, gdy urządzenie nie jest używane, należy wyjąć wtyczkę z kontaktu.
11. Należy dopilnować, aby kabel zasilający nie zwisał z ostrych krawędzi. Należy go trzymać z dala od gorących przedmiotów i otwartych płomieni.
12. Urządzenia i wtyczki kabla zasilającego nie wolno zanurzać w wodzie lub innych płynach. Ryzyko utraty życia wskutek porażenia prądem!
13. Nie należy mokrą ręką wkładać wtyczki urządzenia do kontaktu lub wyjmować jej z niego.
14. Dzieci nie zdają sobie sprawy z zagrożeń, jakie niesie ze sobą nieprawidłowe obchodzenie się z urządzeniami elektrycznymi. Dlatego też nigdy nie należy pozwalać dzieciom używać domowych urządzeń elektrycznych bez nadzoru.
15. Urządzenie nie zostało zaprojektowane do użytku komercyjnego.
16. Urządzenia nie należy używać do celów, do których nie jest ono przeznaczone.
17. Po użyciu należy zawsze natychmiast odłączyć urządzenie od zasilania. Aby wyjąć wtyczkę przewodu zasilającego z kontaktu, należy chwytać za wtyczkę. Nie wolno ciągnąć za sznur.
18. Należy pilnować, aby palce znajdowały się z dala od poruszających się części.
19. Rozdrabniacz uniwersalnego nie należy używać na pusto.
20. Nigdy nie należy próbować wkładać produktów spożywczych do misy, gdy ostrze jest w ruchu. Należy zawsze poczekać, aż ostrze całkowicie się zatrzyma.
21. Bloku silnika nie wolno zanurzać w wodzie, wkładać pod strumień wody ani do zmywarki.
22. Nie należy pozwalać, aby przewód zwisał z krawędzi stołu lub dotykał gorącej powierzchni.
23. Nie używać na dworze.
24. Instrukcje dotyczące czyszczenia powierzchni mających kontakt z żywnością oraz czasy działania podano w akapicie poniżej w niniejszej instrukcji.
25. Urządzenia nie należy używać bez przykrywki.
26. Urządzenia nie należy używać w otoczeniu o wysokiej temperaturze.

OPIS OGÓLNY

1. Włącznik
2. Blok silnika
3. Przykrywka dzbanka
4. Moduł ostrzy
5. Dzbanek
6. Wspornik ostrzy

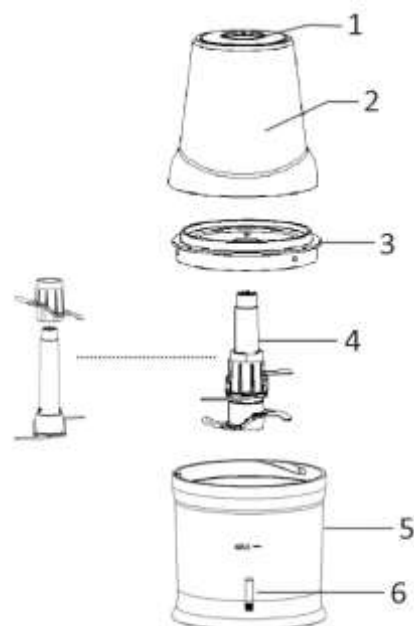

PRZED UŻYCIEM

1. Urządzenie należy wyjąć z opakowania.
2. Podczas manipulowania ostrzami należy zachować ostrożność.
3. Urządzenie należy czyścić zgodnie z opisem w części „ CZYSZCZENIE I KONSERWACJA”.

UŻYTKOWANIE

1. Na wspornik ostrzy w dzbanku należy założyć moduł ostrzy. Wlać do dzbanka produkty spożywcze, które mają zostać posiekane. Nigdy nie należy przekraczać poziomu MAX zaznaczonego na dzbanku. Twarde produkty pokroić na drobne kawałki (po około 2 cm). Inaczej może dojść do zablokowania się silnika.

Uwaga: Moduł ostrzy posiada dwa zestawy ostrzy. Jeśli górny zestaw ostrzy zostanie przekręcony w lewo (przeciwnie do kierunku ruchu wskazówek zegara), zestawy ostrzy można od siebie oddzielić. Podczas miksowania produktów spożywczych można używać jednego zestawu ostrzy lub dwóch. Jeśli używane są oba zestawy ostrzy, przed użyciem należy sprawdzić i dokręcić górny zestaw ostrzy.

Ostrożnie: Z ostrzami należy obchodzić się ostrożnie! Części plastikowych należy dotykać tylko przy rozłączaniu lub składaniu zestawów ostrzy.

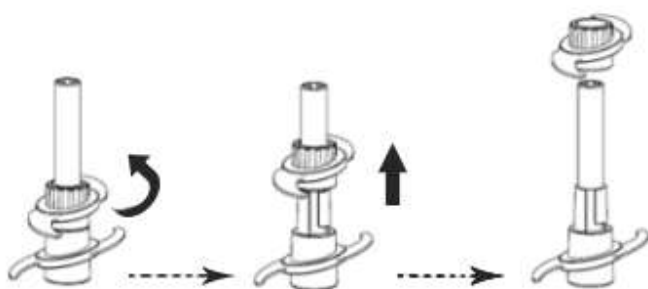

2. Nałożyć i przekręcić przykrywkę dzbanka na dzbanek (zwrócić uwagę na wyrżnięcie i rowek). Założyć blok silnika na przykrywkę dzbanka. Upewnić się, że krawędzie bloku silnika i przykrywki dzbanka są do siebie dobrze dopasowane.
3. Włożyć wtyczkę do odpowiedniego kontaktu. Wcisnąć włącznik, aby rozpocząć miksowanie/mielenie. Urządzenie pracuje tylko wtedy, gdy wciśnięty jest włącznik.
4. Po użyciu należy wyjąć wtyczkę z kontaktu. Przed zdjęciem bloku silnika, przykrywki dzbanka i modułu ostrzy należy upewnić się, że ostrza całkowicie się już zatrzymały.

Uwaga:

- Należy zawsze pilnować, aby blok silnika znajdował się na właściwym miejscu; inaczej urządzenie się nie włączy.
- Nie należy pozwalać urządzeniu pracować dłużej niż przez 1 minutę. Zatrzymaj się i pozwól urządzeniu ostygnąć przez 2 minuty, a potem wznów pracę.
- Między dowolnymi dwiema operacjami urządzenie powinno móc ostygnąć przez ponad 2 minuty. Po 3 cyklach pracy urządzenie należy zatrzymać na 15 minut, aby pozwolić silnikowi ostygnąć.
- Urządzenie nie nadaje się do rozdrabniania twardych produktów, takich jak mięso z kością, soja, pieprz, ziarna kawy, kostki lodu i mrożonki.

PRZEWODNIK UŻYWANIA ROZDRABNIACZA

Rodzaj produktu	Wskazówki dotyczące przygotowania
Owoce i warzywa	Pokroić na małe kawałki (20x20x50mm). Miksować do 100 g przez kilka sekund aż do uzyskania odpowiedniej konsystencji/musu.
Orzechy	Mieścić do 100 g przez kilka sekund aż do uzyskania odpowiedniej konsystencji.
Mięso	Pokroić na małe kawałki (20x20x50mm). Rozdrabniać do 60 g przez kilka sekund aż do uzyskania odpowiedniej konsystencji.

CZYSZCZENIE I KONSERWACJA

1. Wyjąć wtyczkę z kontaktu i odłączyć blok silnika.
2. Dzbaneł, przykrywkę dzbanka i moduł ostrzy należy myć w ciepłej wodzie z płynem do mycia naczyń. Przed użyciem przepłukać i dokładnie przetestować.
3. Dzbaneł, przykrywkę dzbanka i moduł ostrzy można myć w zmywarce.
4. Blok silnika należy przecierać wilgotną ściereczką i dokładnie wysuszyć. W celu umycia nigdy nie należy zanurzać urządzenia w wodzie – groziłoby to porażeniem prądem.

Ostrożnie: Ostrze jest bardzo ostre, należy zachować ostrożność.

DANE TECHNICZNE

Napięcie robocze: 220-240V ~ 50-60Hz

Moc: 400W

GWARANCJA I SERWIS KONSUMENCKI

Przed dostarczeniem do klienta nasze urządzenia poddawane są rygorystycznej kontroli jakości. Jeśli, pomimo wszelkich starań, podczas produkcji lub transportu pojawi się uszkodzenie, należy zwrócić urządzenie do sprzedawcy.

Dla każdego zakupionego urządzenia zapewniamy 2 lata gwarancji, poczynając od dnia zakupu. Uszkodzony produkt można zwrócić bezpośrednio w punkcie zakupu.

Niniejsza gwarancja nie obejmuje uszkodzeń spowodowanych niewłaściwą obsługą urządzenia, usterek w wyniku modyfikacji i napraw wykonanych przez strony trzecie lub w wyniku użycia nieoryginalnych części. Należy zachować dowód zakupu, który jest jedyną podstawą złożenia roszczenia gwarancyjnego. Producent nie ponosi odpowiedzialności za uszkodzenia powstałe w wyniku nieprzestrzegania instrukcji obsługi. Powoduje to unieważnienie gwarancji. Producent nie ponosi odpowiedzialności za szkody materiałowe ani obrażenia ciała spowodowane niewłaściwą obsługą urządzenia i nieprzestrzeganiem instrukcji obsługi. Uszkodzenie akcesoriów nie oznacza bezpłatnej wymiany całego urządzenia. W takim wypadku prosimy o kontakt z naszym serwisem. Stłuczone elementy szklane lub pęknięte elementy plastikowe są wymieniane za opłatą. Uszkodzenia materiałów eksploatacyjnych lub części podlegających zużyciu, a także czyszczenie, konserwacja i wymiana wspomnianych części nie jest objęta gwarancją i podlega opłacie.



Symbol przekreślonego kołowego kontenera na odpady oznacza, że tego produktu nie można wyrzucać wraz z innymi odpadami gospodarstwa domowego. Ze względu na obecność niebezpiecznych substancji, mieszanin lub części składowych urządzenia elektryczne i elektroniczne,  niepodlegające procesowi selektywnego sortowania są potencjalnie niebezpieczne dla środowiska i zdrowia ludzi. Produkt należy zutylizować w sposób odpowiedzialny w zatwierdzonym zakładzie utylizacji odpadów lub recyklingu.

Wyprodukowane przez: Emerio B.V.

Oudeweg 115, 2031 CC Haarlem, The Netherlands