

emerio®

MIS-122958.2



Stand fan with mist function (EN)

Standventilator mit Sprühnebel-Funktion (DE)

Ventilateur sur pied avec fonction de brumisation (FR)

Staande ventilator met nevelfunctie (NL)

Wentylator stojący z funkcją mgiełki (PL)



Content – Inhalt – Teneur – Inhoud – Treść

Instruction manual – English	- 2 -
Bedienungsanleitung – German	- 10 -
Mode d'emploi – French	- 20 -
Gebruiksaanwijzing – Dutch	- 30 -
Instrukcja obsługi – Polish	- 40 -

SAFETY INSTRUCTIONS

Before use make sure to read all of the below instructions in order to avoid injury or damage, and to get the best results from the appliance. Make sure to keep this manual in a safe place. If you give or transfer this appliance to someone else make sure to also include this manual.

In case of damage caused by user failing to follow the instructions in this manual the warranty will be void. The manufacturer/importer accepts no liability for damages caused by failure to follow the manual, a negligent use or use not in accordance with the requirements of this manual.

1. This appliance can be used by children aged from 8 years and above and persons with reduced physical, sensory or mental capabilities or lack of experience and knowledge if they have been given supervision or instruction concerning use of the appliance in a safe way and understand the hazards involved.
2. Children shall not play with the appliance.
3. Cleaning and user maintenance shall not be made by children without supervision.
4. If the supply cord is damaged, it must be replaced by the manufacturer, its service agent or similarly qualified persons in order to avoid a hazard.
5. Unplug the appliance during filling and cleaning.
6. Before inserting the plug into the mains socket, please check that the voltage and frequency comply with the specifications on the rating label.
7. Disconnect the mains plug from the socket when the appliance is not in use and before cleaning.
8. Ensure that the mains cable is not hung over sharp edges and keep it away from hot objects and open flames.
9. Do not immerse the appliance or the mains plug in water or other liquids. There is danger to life due to electric shock!
10. To remove the plug from the plug socket, pull the plug. Do not pull the power cord.

11. Do not touch the appliance if it falls into water. Remove the plug from its socket and send it to an authorized service center for repair.
12. Do not plug or unplug the appliance from the electrical outlet with a wet hand.
13. Never attempt to open the housing of the appliance, or to repair the appliance yourself. This could cause electric shock.
14. Never leave the appliance unattended during use.
15. This appliance is not designed for commercial use.
16. Do not use the appliance for other than intended use.
17. Do not wind the cord around the appliance and do not bend it.
18. Do not store or operate the appliance in the open air.
19. Keep the appliance in a dry place for storage, inaccessible to children (in its packaging).
20. Never put fingers or any other objects through the fan guards when the fan is running.
21. Never operate the product without the fan guards in place, as serious personal injury may result.
22. The appliance must be assembled completely before use.
23. Watch out for long hair! It can be caught in the fan owing to the air turbulence.
24. Do not point the air flow at people for a long time.
25. This appliance is for indoor use only.
26. Do not place objects on top of the appliance.
27. Do not carry the appliance while it is operating.
28. Place it on a secure and level area. Keep out of reach of children to prevent any accident.
29. Unauthorized use and technical modifications to the appliance can lead to danger to life and health.
30. Do not push any objects into the appliance. Do not disassemble the appliance.
31. Disconnect from mains before filling, maintenance and cleaning.
32. Ensure that the fan is switched off from the supply mains before removing the guard.

PARTS DESCRIPTION & ASSEMBLY

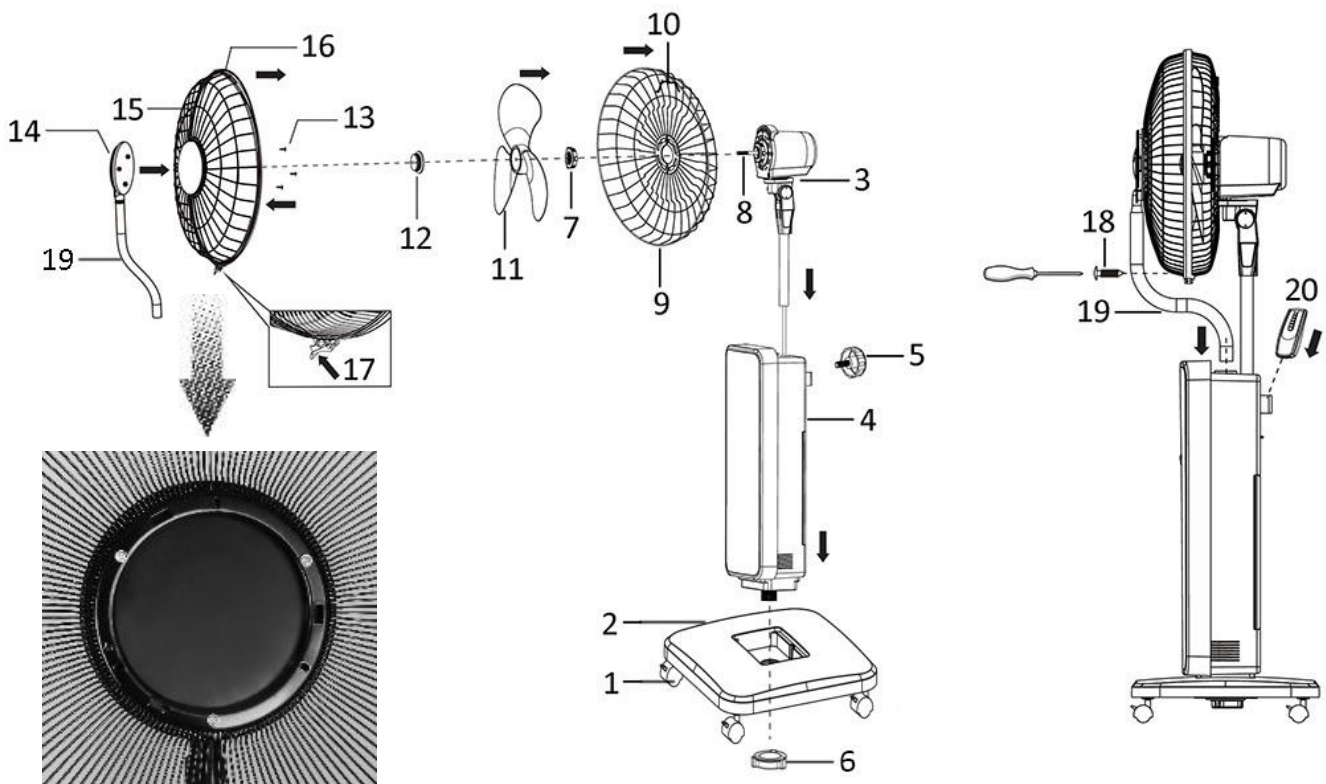

- Before use, please check the four casters (1) are already installed onto the standing base (2) firmly.
- Insert the motor unit (3) into the main body (4). Fix with the screw (5) on the back.
- Insert the main body into the standing base. Fix with the fastening screw (6).
- Loosen the fastening screw (7) on the motor shaft (8). Attach the rear fan guard (9) onto the motor shaft. Make sure the guard fits properly with the handle (10) on the top. Tighten back the fastening screw.
- Remove the protection sleeve from the motor shaft. Insert the fan blade (11) onto the motor shaft. Tighten the blade screw (12) to secure the fan blade.
- Loosen the three screws (13) on the back side of the front lid (14). Attach the front lid (14) onto the front fan guard (15). Make sure the hose (19) which is connected to the front lid (14) points toward the direction of the clasp (17). Fix the front lid (14) and the front fan guard (15) together by tightening back the three screws (13).
- Attach the clamping ring (16) onto the front fan guard (15). Hook the front fan guard onto the rear fan guard. Fix with the clasp (17) and then secure with the screw (18).
- Insert the hose (19) into the hole on the main body.
- Remote control (20) can be stored on the back of the body.

Control panel & Digital display

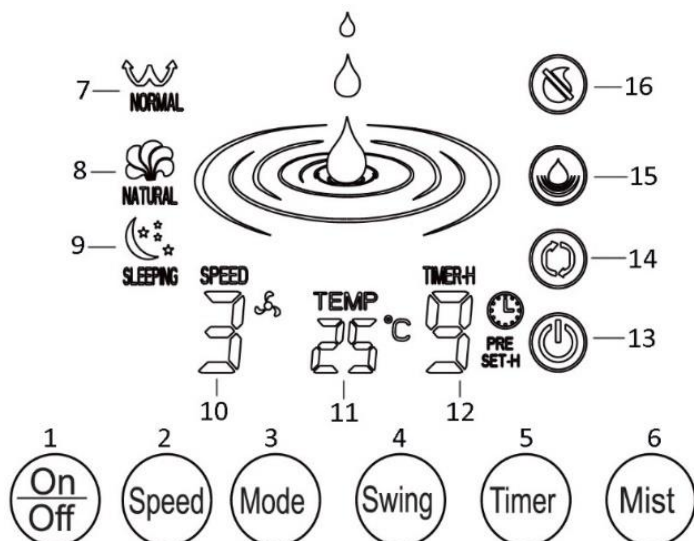

- | | |
|------------------|------------------------------|
| 1. On/off button | 9. Sleeping mode |
| 2. Speed button | 10. Wind speed |
| 3. Mode button | 11. Current room temperature |
| 4. Swing button | 12. Timer |
| 5. Timer button | 13. Power indicator |
| 6. Mist button | 14. Swing function |
| 7. Normal mode | 15. Mist function |
| 8. Natural mode | 16. Water shortage |

Remote control

This unit has a remote control. Please use 2x1.5V AAA batteries for this remote control. Please insert the batteries to the remote control tightly. If it is not in use for a long time, please take the batteries out of the remote control. The functions of the remote control buttons are the same as the functions of the buttons on the control panel.



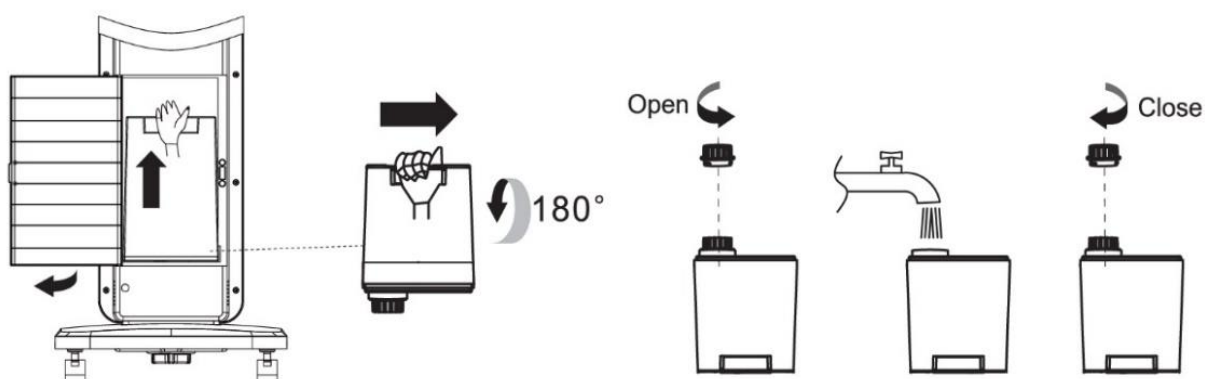

OPERATION

Fill the water tank with cold water before use. Water tank is located at the back of the body.



Connect the appliance to a suitable power source. Then press the control panel or the remote control to choose your desired functions.

1. **ON/OFF:** Press "On/Off" to turn the appliance on. It will work with the following presetting: Speed: 1 / Mode: normal / Timer: off / Swing: off / Mist: off. The digital display shows the current room temperature. Press "On/Off" again to turn off the appliance. The appliance will be in standby mode. In standby mode, the unit will retain speed setting and swing function of the former settings when turn on the unit again; but if you pull out the plug from the socket, the former settings will all be lost.

2. SPEED: Press “Speed” to adjust the speed: 1= low wind speed; 2= medium wind speed; 3= high wind speed.
3. MODE: Press “Mode” to choose the mode functions from Normal “” → Natural “” → Sleeping “” → ... (Repeating).
 - Normal: The appliance works with the same wind speed all the time.
 - Natural: Wind speed changes randomly with short time suspended.
 - Sleeping: Wind speed changes generally from high to low with short time suspended.
4. TIMER: Press “Timer” to set your desired working time from 1h →2h →3h ... →9h →off. When the set time has elapsed, the fan will be off and under standby condition.
5. SWING: Press “Swing” to control the oscillation function on or off.
6. MIST: Press “Mist” to control the mist function on or off. Mist function can also be operable separately under standby mode.
7. After use, switch off the appliance and unplug it. Note: Refill the water tank when the icon “” flashes in red.

CLEANING AND MAINTENANCE

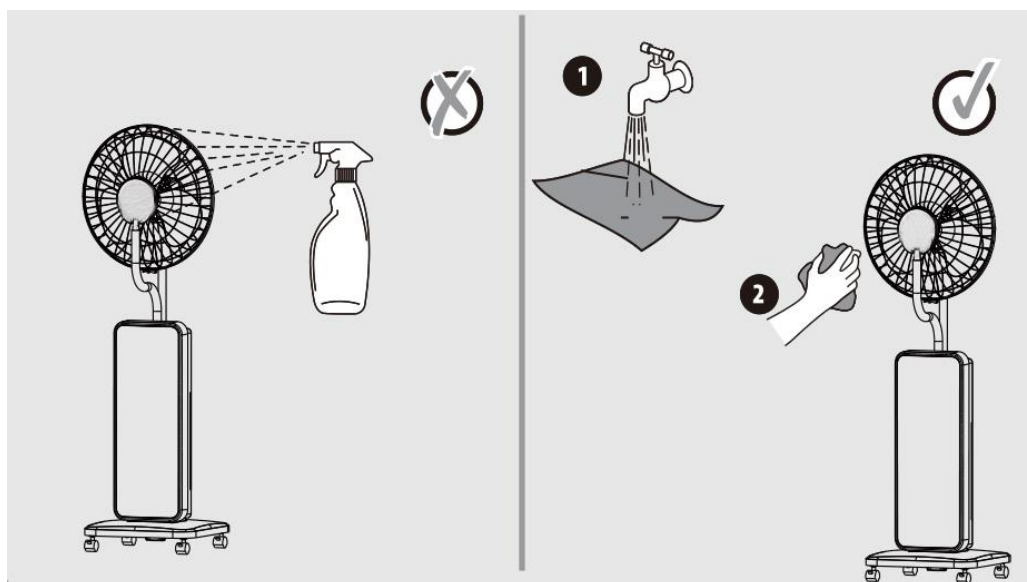

Clean and maintain the product in the following situations.

- After use
 - Changing water
 - Used again after long-term storage
1. Before cleaning, cut off the power, unplug the appliance and wait for the fan motor to completely stop rotating.
 2. Clean the dirt on the surface of the fan, which can be gently wiped off with a clean and soft cloth.
 3. Please use a soft cloth or the narrow-slit suction nozzle of the vacuum cleaner to clean the dust on the outside of the fan or fan blades.
 4. Do not rinse directly with water.
 5. Do not wipe with thinner, toluene, acid lotion and oil. Do not wipe the fan body with detergent to avoid discoloration and deterioration.
 6. For storage after cleaning, please wrap it with original packaging materials and store in a dry place.
 7. If you do not use it for a long time, please completely drain the water inside the water tank and the water tank seat. Place the water tank in a dry and well-ventilated place. After the whole machine is dry, you can pack it for storage.

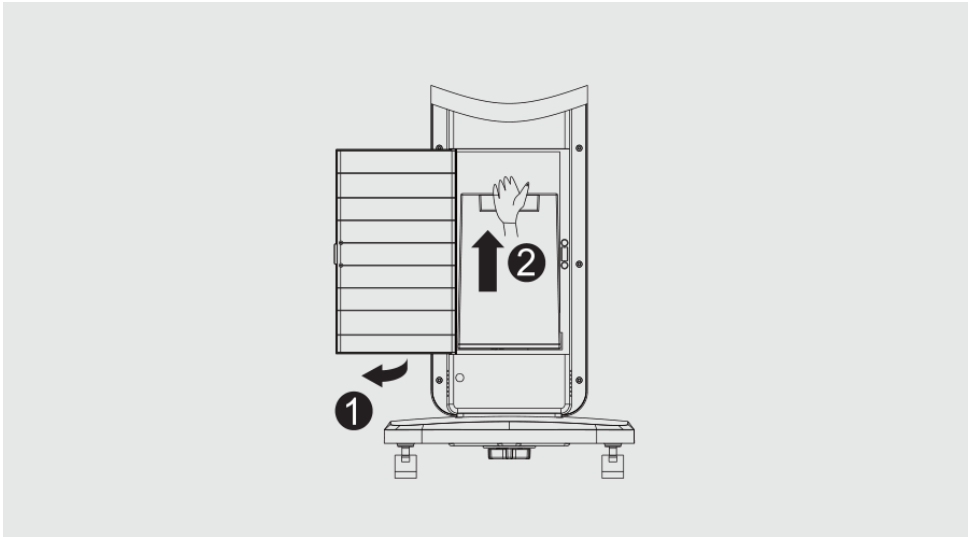

Please remove the water tank from the main body before cleaning and maintenance.

■ Cleaning and maintenance of water tank (daily)

If the water tank is dirty, please soak the water tank with a diluted neutral detergent of kitchen for 5-10 minutes. After the dirt is dissolved, pour out the sewage and wipe dry. Please wash off the detergent carefully, otherwise it may not work properly or cause detergent ingredients to be sprayed. Be sure to use the neutral detergent of the kitchen. If chlorine-based, acid-based, and enzyme-based detergents remain inside the product, toxic gas may be generated, which is very dangerous.

■ Cleaning and maintenance of the water tank seat (the place where the water tank is located) (daily)

1. Use a dry cloth to soak up the remaining water in the water tank seat. If there is still have water, please repeat the action of soak up.
2. Please gently wipe the inside of the tank seat with a soft damp cloth dampened with a little detergent.
3. Be sure to use the neutral detergent of the kitchen. If chlorine-based, acid-based, and enzyme-based detergents remain inside the product, toxic gas may be generated, which is very dangerous.
4. Please wipe the ultrasonic vibrator gently with cotton swab after dabbed with detergent. (Fig.1)
5. Do not use too much force when cleaning, otherwise the product may be damaged or leak.
6. Please clean the inside of the water tank seat carefully, wipe off the moisture with a soft cloth and dry it.
7. Please wash off the detergent carefully, otherwise it may not work properly or cause detergent ingredients to be sprayed.

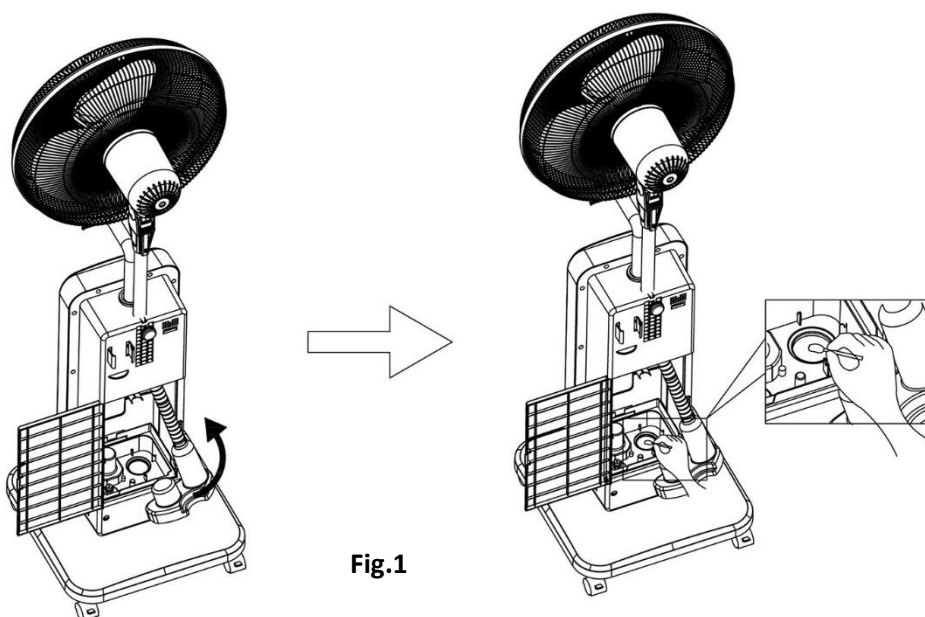

Fig.1

TECHNICAL DATA

Operating voltage: 220-240V ~ 50/60Hz

Power consumption: 80W

GUARANTEE AND CUSTOMER SERVICE

Before delivery our devices are subjected to rigorous quality control. If, despite all care, damage has occurred during production or transportation, please return the device to your dealer. In addition to statutory legal rights, the purchaser has an option to claim under the terms of the following guarantee:

For the purchased device we provide 2 years guarantee, commencing from the day of sale. If you have a defective product, you can directly go back to the point of purchase.

Defects which arise due to improper handling of the device and malfunctions due to interventions and repairs by third parties or the fitting of non-original parts are not covered by this guarantee. Always keep your receipt, without the receipt you can't claim any form of warranty. Damage caused by not following the instruction manual, will lead to a void of warranty, if this results in consequential damages then we will not be liable. Neither can we hold responsible for material damage or personal injury caused by improper use if the instruction manual is not properly executed. Damage to accessories does not mean free replacement of the whole appliance. In such case please contact our service department. Broken glass or breakage of plastic parts is always subject to a charge. Defects to consumables or parts subjected to wearing, as well as cleaning, maintenance or the replacement of said parts are not covered by the warranty and are to be paid.

ENVIRONMENT FRIENDLY DISPOSAL



Recycling – European Directive 2012/19/EU

This marking indicates that this product should not be disposed with other household wastes. To prevent possible harm to the environment or human health from uncontrolled waste disposal, recycle

it responsibly to promote the sustainable reuse of material resources. To return your used device, please use the return and collection systems or contact the retailer where the product was purchased. They can take this product for environmental safe recycling.



BATTERY MUST BE RECYCLED OR DISPOSED OF PROPERLY. DO NOT OPEN. DO NOT DISPOSE OR IN FIRE OR SHORT CIRCUIT.

Manufactured by: Emerio Deutschland GmbH

Lerchenweg 3, 40789 Monheim am Rhein, Deutschland

ERP information (EN)

Supplier: Emerio Deutschland GmbH
 Lerchenweg 3
 40789 Monheim am Rhein
 Deutschland

Declare that the product detailed below:

Information requirements

Information to identify the MIS-122958.2 to which the information relates to [Stand fan with mist function]			
Description	Symbol	Value	Unit
Maximum fan flow rate	F	58,53	m ³ /min
Fan power input	P	43,00	W
Service value	SV	1,36	(m ³ /min)/W
Standby power consumption	P _{SB}	0,30	W
Fan sound power level	L _{WA}	56,41	dB(A)
Maximum air velocity	c	3,25	meters/sec
Measurement standard for service value	IEC 60879:1986 (corr.1992)		
Contact details for obtaining more information	Emerio Deutschland GmbH Lerchenweg 3 40789 Monheim am Rhein Deutschland		

Satisfies the requirement of the Council Directives:

COMMISSION REGULATION (EU) No 206/2012 of 6 March 2012 and Amending COMMISSION REGULATION (EU) 2016/2282 implementing Directive 2009/125/EC of the European Parliament and of the Council with regard to ecodesign requirements for air conditioners and comfort fans

Regarding information for consumers on how to install, use and maintain the product, WEEE information, please check the instruction manual provided with packaging.

SICHERHEITSHINWEISE

Lesen Sie vor dem Gebrauch unbedingt die nachfolgenden Anleitungen, um Verletzungen oder Beschädigungen zu vermeiden und das beste Ergebnis mit dem Gerät zu erzielen. Bewahren Sie diese Bedienungsanleitung an einem sicheren Ort auf. Wenn Sie dieses Gerät an eine andere Person weitergeben, stellen Sie sicher, dass Sie auch diese Bedienungsanleitung aushändigen.

Im Falle von Beschädigungen, die durch die Missachtung der Anleitungen in dieser Bedienungsanleitung verursacht wurden, wird die Garantie ungültig. Der Hersteller/Importeur haftet nicht für Schäden, die durch Missachtung der Bedienungsanleitung, fahrlässigen Gebrauch oder Benutzung, die nicht in Übereinstimmung mit den Anforderungen dieser Bedienungsanleitung erfolgt, verursacht wurden.

1. Dieses Gerät kann von Kindern ab 8 Jahren und Personen mit eingeschränkten körperlichen, sensorischen oder geistigen Fähigkeiten oder mangelnder Erfahrung und Kenntnis benutzt werden, wenn sie beaufsichtigt werden oder in die sichere Benutzung des Gerätes unterwiesen werden und die damit verbundenen Gefahren verstehen.
2. Kinder dürfen nicht mit dem Gerät spielen.
3. Die Reinigung und vom Benutzer auszuführende Wartungsarbeiten dürfen von Kindern nur unter Aufsicht durchgeführt werden.
4. Wenn das Netzkabel beschädigt ist, muss es vom Hersteller, seinem Kundendienst oder einer ähnlich qualifizierten Person ausgewechselt werden, um Gefahren zu vermeiden.
5. Ziehen Sie den Netzstecker aus der Steckdose, bevor Sie das Gerät reinigen und befüllen.
6. Bevor Sie den Stecker mit der Netzsteckdose verbinden, prüfen Sie bitte, ob die Spannung und die Frequenz mit den Angaben auf dem Typenschild übereinstimmen.

7. Ziehen Sie den Netzstecker aus der Steckdose, wenn das Gerät nicht benutzt und bevor es gereinigt wird.
8. Achten Sie darauf, dass das Netzkabel nicht über scharfe Kanten hängt und halten Sie es von heißen Objekten und offenen Flammen fern.
9. Tauchen Sie das Gerät oder den Netzstecker nicht in Wasser oder andere Flüssigkeiten. Es besteht Lebensgefahr aufgrund von Stromschlag!
10. Um den Stecker aus der Steckdose zu entfernen, ziehen Sie am Stecker. Ziehen Sie nicht am Kabel.
11. Berühren Sie das Gerät nicht, wenn es ins Wasser gefallen ist. Ziehen Sie den Stecker aus der Steckdose und schicken Sie es an einen autorisierten Kundendienst zwecks Reparatur.
12. Den Netzstecker des Gerätes nicht mit einer nassen Hand aus der Steckdose ziehen oder mit der Steckdose verbinden.
13. Versuchen Sie unter keinen Umständen, das Gehäuse des Gerätes zu öffnen oder das Gerät selbst zu reparieren. Dies könnte einen Stromschlag verursachen.
14. Lassen Sie das Gerät während des Gebrauchs niemals unbeaufsichtigt.
15. Dieses Gerät ist nicht für den gewerblichen Gebrauch konzipiert.
16. Verwenden Sie das Gerät nur zu seinem bestimmungsgemäßen Zweck.
17. Wickeln Sie das Kabel nicht um das Gerät und knicken Sie es nicht.
18. Lagern oder benutzen Sie das Gerät nicht im Freien.
19. Bewahren Sie das Gerät an einem trockenen, für Kinder unzugänglichen Ort (in seiner Verpackung) auf.
20. Stecken Sie niemals Finger oder andere Objekte durch das Ventilatorschutzgitter, wenn der Ventilator läuft.
21. Lassen Sie das Produkt niemals ohne das Ventilatorschutzgitter laufen, da es sonst zu schweren Verletzungen kommen könnte.

22. Das Gerät muss vor dem Gebrauch komplett zusammengebaut werden.
23. Achten Sie auf langes Haar! Es kann sich aufgrund der Luftwirbel im Ventilator verfangen.
24. Richten Sie den Luftstrom nicht über längere Zeit auf Personen.
25. Dieses Gerät ist nur für den Gebrauch in Gebäuden vorgesehen.
26. Keine Gegenstände auf das Gerät stellen.
27. Tragen Sie das Gerät nicht während des Betriebs.
28. Stellen Sie das Gerät auf einer sicheren und ebenen Fläche ab. Um einen möglichen Unfall zu vermeiden, bewahren Sie dieses Gerät für Kinder unerreichbar auf.
29. Die unberechtigte Nutzung und technische Eingriffe am Gerät können Gefahren für Leben und Gesundheit hervorrufen.
30. Stecken Sie keine Gegenstände in das Gerät. Zerlegen Sie das Gerät nicht.
31. Von der Stromversorgung trennen, bevor Sie das Produkt befüllen, warten oder reinigen.
32. Vergewissern Sie sich, dass der Ventilator ausgeschaltet und der Netzstecker gezogen ist, bevor Sie das Schutzgitter entfernen.

BEZEICHNUNGEN DER EINZELTEILE & MONTAGE

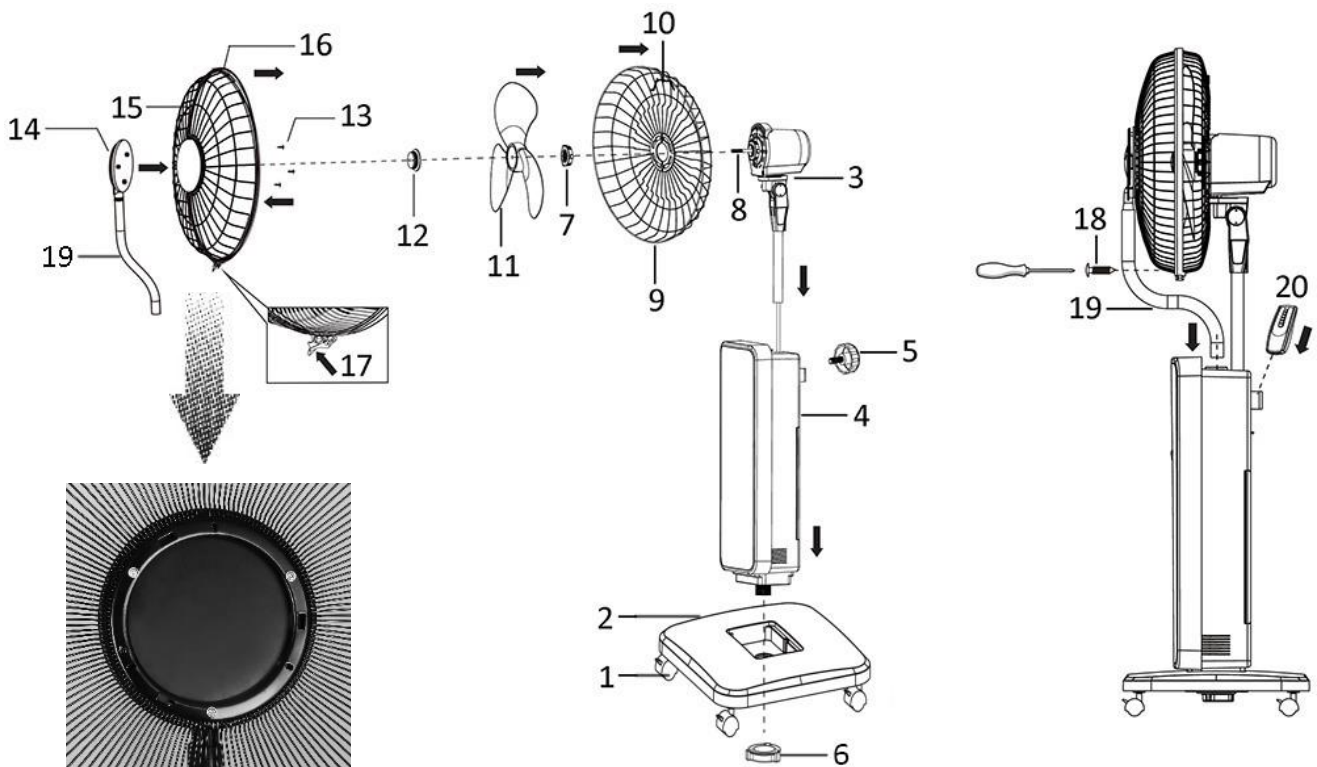

- Vergewissern Sie sich vor dem Gebrauch, dass die vier Laufrollen (1) sicher am Sockel (2) befestigt sind.
- Stecken Sie den Motor (3) in das Gehäuse (4). Schrauben Sie ihn auf der Rückseite mit der Schraube (5) an.
- Führen Sie das Gehäuse in den Sockel (2) ein. Ziehen Sie es mit der Schraube (6) fest.
- Lösen Sie die Schraube (7) an der Motorwelle (8). Bringen Sie das hintere Ventilator-Schutzgitter (9) an der Motorwelle (8) an. Achten Sie darauf, dass das Schutzgitter mit dem Griff nach oben (10) richtig sitzt. Ziehen Sie die Schraube (7) wieder fest.
- Entfernen Sie den Schutzmantel von der Motorwelle (8). Bringen Sie den Ventilatorflügel (11) an der Motorwelle (8) an. Ziehen Sie die Schraube (12) zum Befestigen des Ventilatorflügels an.
- Lösen Sie die drei Schrauben (13) an der Rückseite der vorderen Vernebler-Abdeckung (14). Befestigen Sie die Vernebler-Abdeckung (14) auf dem vorderen Ventilator-Schutzgitter (15). Achten Sie darauf, dass der Schlauch (19), der mit der Vernebler-Abdeckung (14) verbunden ist, in Richtung des Verschlusses (17) zeigt. Fixieren Sie die Vernebler-Abdeckung (14) am vorderen Ventilator-Schutzgitter (15), indem Sie die drei Schrauben (13) wieder anziehen.
- Bringen Sie den Klemmring (16) am vorderen Schutzgitter an (15). Haken Sie das vordere Ventilator-Schutzgitter in das hintere Schutzgitter ein. Befestigen Sie es mit dem Verschluss (17) und schrauben Sie es mit der Schraube (18) fest.
- Setzen den Schlauch (19) in die Gehäuseöffnung ein.
- Die Fernbedienung (20) kann hinten am Gehäuse aufbewahrt werden.

Bedienfeld & digitales Display

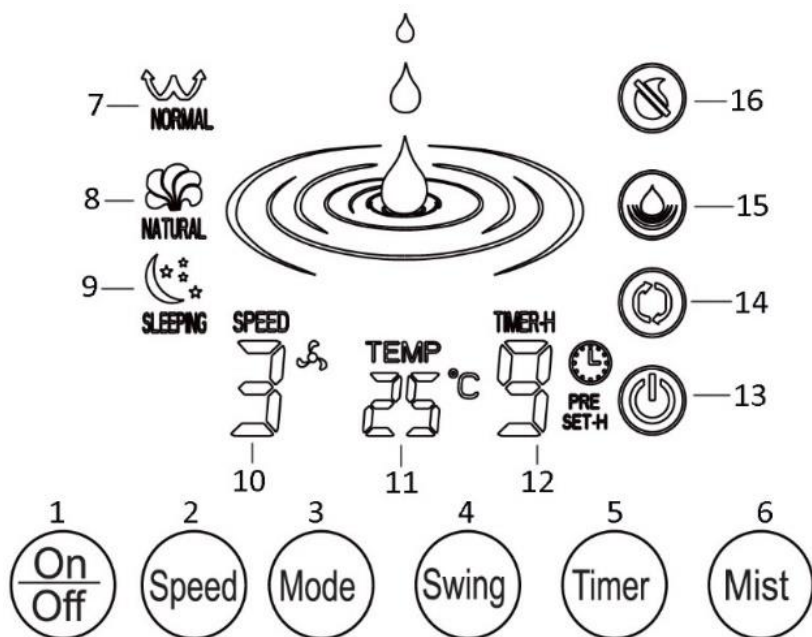

- | | |
|--------------------|-----------------------------|
| 1. EIN-/AUS-Taste | 9. Schlaf-Modus |
| 2. Stufenschalter | 10. Ventilatorstufe |
| 3. Modus-Taste | 11. Aktuelle Raumtemperatur |
| 4. Schwenktaste | 12. Timer |
| 5. Timer-Taste | 13. Betriebsanzeige |
| 6. Sprühnebeltaste | 14. Schwenkfunktion |
| 7. Normal-Modus | 15. Sprühnebelfunktion |
| 8. Natur-Modus | 16. Wassermangel |

Fernbedienung

Dieses Gerät hat eine Fernbedienung. Bitte benutzen Sie 2 x 1,5 V AAA-Batterien für die Fernbedienung. Setzen Sie die Batterien nebeneinander in die Fernbedienung ein. Wird die Fernbedienung längere Zeit nicht genutzt, nehmen Sie die Batterien aus der Fernbedienung. Die Fernbedientasten haben die gleichen Funktionen wie die Tasten auf dem Bedienfeld des Geräts.

BEDIENUNG

Befüllen Sie vor dem Betrieb den Wassertank mit kaltem Wasser. Der Wassertank befindet sich auf der Gehäuserückseite.

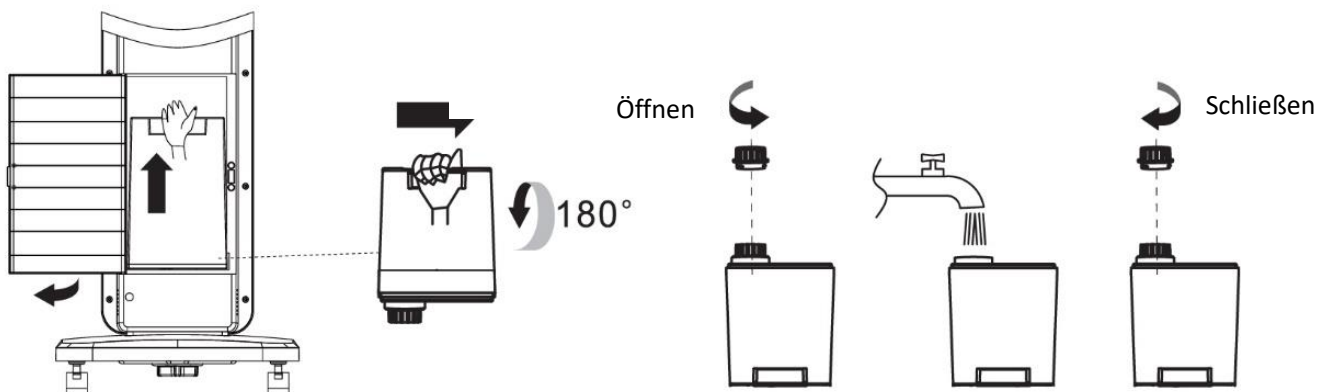

Schließen Sie das Gerät an eine geeignete Stromversorgung an. Wählen Sie dann auf dem Bedienfeld oder der Fernbedienung die gewünschten Funktionen.

1. EIN/AUS: Drücken Sie den "Ein/Aus"-Schalter, um das Gerät einzuschalten. Das Gerät startet mit der folgenden Voreinstellung: Stufe: 1 / Modus: Normal / Timer: Aus / Schwenken: Aus / Sprühnebel: Aus. Das digitale Display zeigt die aktuelle Raumtemperatur an.
Die Taste „Ein/Aus“ erneut drücken, um das Gerät auszuschalten. Das Gerät geht in den Standby-Modus. Im Standby-Modus behält das Gerät die Geschwindigkeitseinstellung und die Schwenkeinstellung bei, die beim letzten Betrieb eingestellt war. Wird jedoch der Netzstecker aus der Steckdose gezogen, gehen die vorherigen Einstellungen verloren.
2. STUFE: Drücken Sie auf "Speed", um die Ventilatorstufe einzustellen: 1= niedrige Stufe; 2= mittlere Stufe; 3= hohe Stufe.
3. MODUS: Drücken Sie "Mode", um als Modus Normal "🌊" → Natur "🌸" → Sleep "🌙" → ... (Repeat) auszuwählen.
 - Normal: Das Gerät arbeitet die gesamte Zeit mit derselben Stufe.
 - Natur: Die Ventilatorstufe wechselt nach kurzer Pause beliebig.
 - Sleep: Die Ventilatorstufe wechselt nach kurzer Pause generell von stark zu niedrig.
4. TIMER: Drücken Sie "Timer", um die gewünschte Betriebsdauer auf 1h →2h →3h ... →9h →Aus zu stellen. Nach Ablauf der eingestellten Betriebsdauer schaltet der Ventilator auf aus und in den Standby-Modus.
5. SCHWENKEN: Drücken Sie auf "Swing", um die Schwenkfunktion ein- bzw. auszuschalten.
6. SPRÜHNEBELFUNKTION: Drücken Sie auf "Mist", um die Sprühnebelfunktion ein- bzw. auszuschalten. Die Sprühnebelfunktion kann auch separat im Standby-Modus gestartet werden.
7. Schalten Sie das Gerät nach dem Gebrauch aus und ziehen Sie den Netzstecker. Hinweis: Füllen Sie den Wassertank auf, wenn das Symbol "🚰" rot blinkt.

REINIGUNG UND PFLEGE

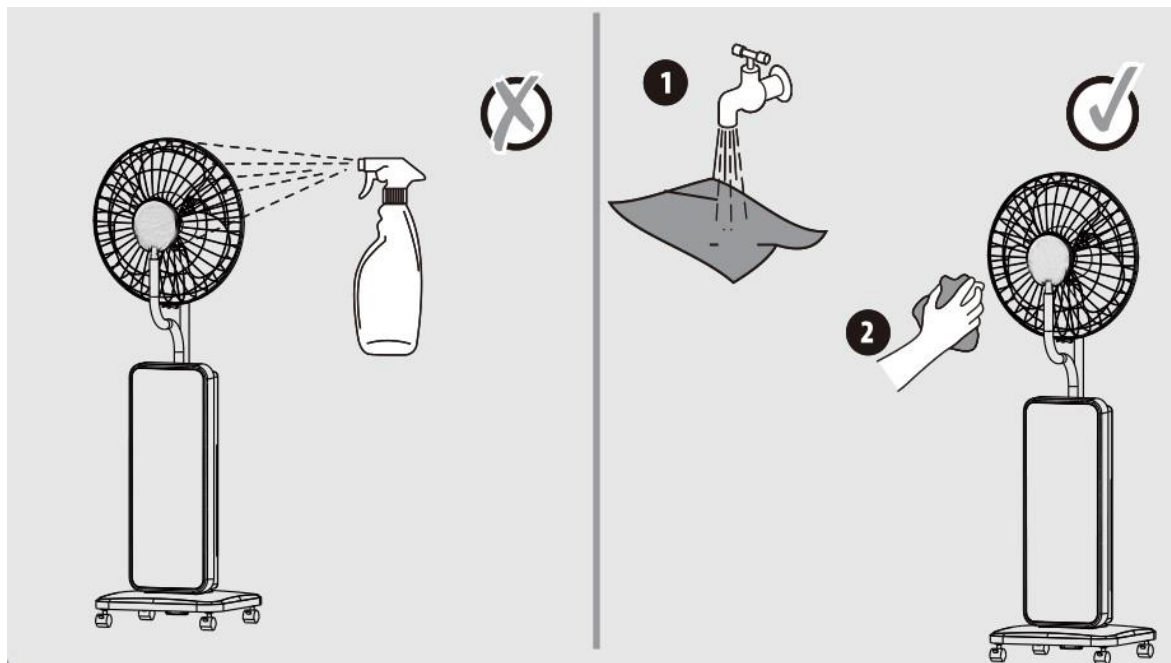

Das Produkt in folgenden Fällen reinigen und pflegen.

- Nach dem Gebrauch
- Erneuerung des Wassers
- Erneute Nutzung nach langer Lagerung

1. Vor der Reinigung das Produkt ausschalten, vom Strom trennen und warten, bis der Motor des Ventilators vollständig stillsteht.
2. Schmutz von der Oberfläche des Ventilators entfernen, hierzu mit einem sauberen und weichen Tuch behutsam abwischen.
3. Verwenden Sie ein weiches Tuch oder den schmalen Düsenaufsatz des Staubsaugers, um Staub vom Ventilator oder den Ventilatorblättern zu entfernen.
4. Nicht direkt mit Wasser abspülen.
5. Nicht mit Verdünner, Toluol, säure- oder ölhaltigen Mitteln abwischen. Um ein Verblässen oder eine Beschädigung zu verhindern, das Gehäuse des Ventilators nicht mit Reinigungsmitteln abwischen.
6. Zur Lagerung nach der Reinigung, bitte in der Originalverpackung verstauen und einen trockenen Lagerort auswählen.
7. Falls Sie das Produkt für längere Zeit nicht benutzen, den Wassertank und seine Halterung vollständig entleeren. Stellen Sie den Wassertank an einen trockenen und gut belüfteten Ort. Sobald das gesamte Produkt trocken ist, können Sie es in seiner Verpackung lagern.

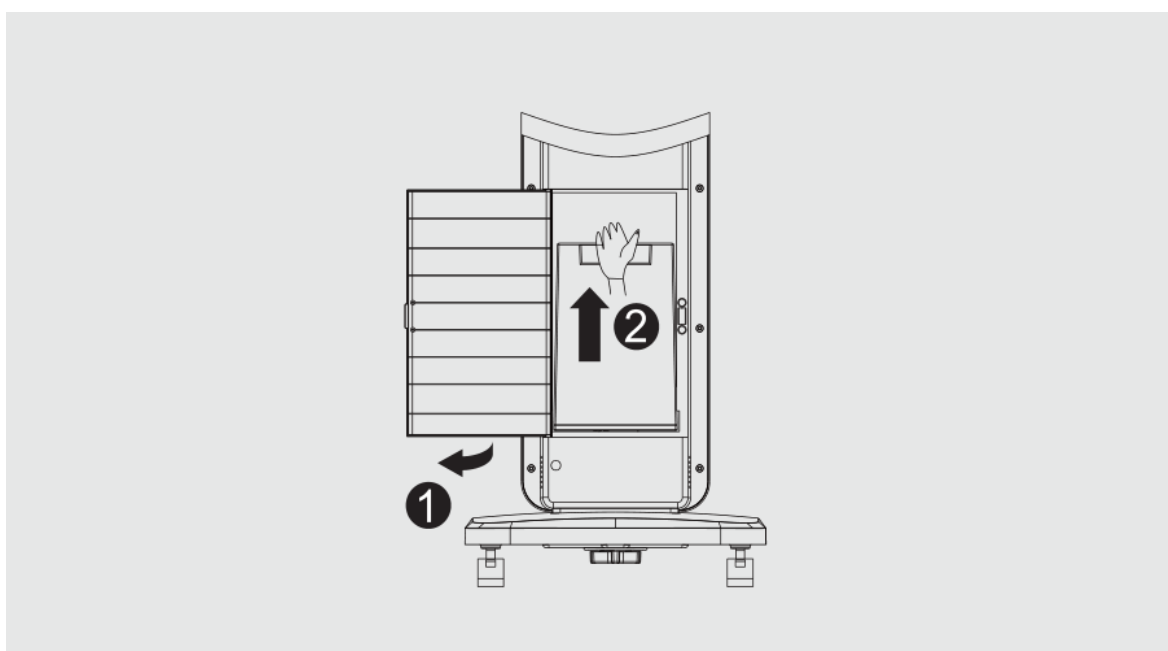

Bitte entfernen Sie den Wassertank vor der Reinigung und Pflege vom Ventilatorgehäuse.

■ **Reinigung und Pflege des Wassertanks (täglich)**

Falls der Wassertank verschmutzt ist, lassen Sie eine dünne Spülwasserlauge 5-10 Minuten lang im Wassertank einwirken. Nachdem sich der Schmutz gelöst hat, das Schmutzwasser ausschütten und den Wassertank trockenreiben. Spülmittelreste sorgfältig entfernen, da der ordnungsgemäße Betrieb des Produkts ansonsten gestört werden kann oder Spülmittelreste versprüht werden können. Achten Sie darauf, ein neutrales Spülmittel für die Küche zu verwenden. Rückstände von chlor-, säure- oder enzymhaltigen Reinigungsmitteln im Produkt sind sehr gefährlich, da sie zur Bildung von giftigen Gasen führen können.

■ **Reinigung und Pflege der Halterung des Wassertanks (die Stelle, in der der Wassertank eingefasst ist) (täglich)**

1. Verwenden Sie ein trockenes Tuch, um Wasserrückstände aus der Halterung des Wassertanks aufzusaugen. Das verbleibende Wasser so lange aufsaugen, bis nichts zurückbleibt.
2. Die Innenseite der Wassertankhalterung behutsam mit einem weichen Tuch abwischen, das mit einer kleinen Menge Reinigungsmittel befeuchtet wurde.
3. Achten Sie darauf, ein neutrales Spülmittel für die Küche zu verwenden. Rückstände von chlor-, säure- oder enzymhaltigen Reinigungsmitteln im Produkt sind sehr gefährlich, da sie zur Bildung von giftigen Gasen führen können.



Abb.1

4. Den Ultraschall-Rüttler behutsam mit einem in Reinigungsmittel getunktem Wattebausch abwischen. (Abb.1)
5. Wenden Sie beim Reinigen nicht zu viel Kraft auf, da ansonsten Beschädigungen oder Leckagen am Produkt auftreten könnten.
6. Bitte reinigen Sie die Innenseite der Halterung des Wassertanks behutsam und reiben Sie Feuchtigkeitsrückstände mit einem trockenen Tuch trocken.
7. Spülmittelreste sorgfältig entfernen, da der ordnungsgemäße Betrieb des Produkts ansonsten gestört werden kann oder Spülmittelreste versprüht werden können.

TECHNISCHE DATEN

Betriebsspannung: 220-240V ~ 50/60Hz

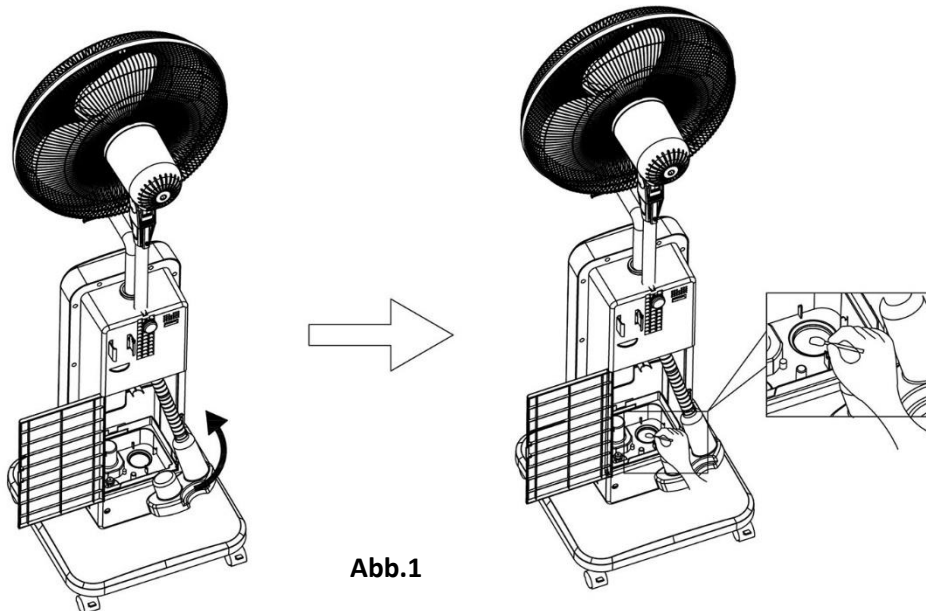
Leistungsaufnahme: 80W

GARANTIE UND KUNDENSERVICE

Vor der Lieferung werden unsere Geräte einer strengen Qualitätskontrolle unterzogen. Wenn, trotz aller Sorgfalt, während der Produktion oder dem Transport Beschädigungen aufgetreten sind, senden Sie das Gerät zurück an den Händler. Zusätzlich zu den gesetzlichen Rechten hat der Käufer die Option, gemäß der folgenden Bedingungen Garantie zu fordern:

Wir bieten eine 2-Jahres-Garantie für das erworbene Gerät, beginnend am Tag des Verkaufs. Defekte, die aufgrund von unangemessenem Umgang mit dem Gerät entstehen und Störungen aufgrund von Eingriffen und Reparaturen Dritter oder das Montieren von nicht-Originalteilen werden nicht von dieser Garantie abgedeckt. Die Quittung immer aufbewahren, ohne Quittung wird jegliche Garantie ausgeschlossen. Bei Schäden durch Nichteinhalten der Bedienungsanleitung erlischt die Garantie, Wir sind für daraus resultierende Folgeschäden nicht haftbar. Für Materialschäden oder Verletzungen aufgrund falscher Anwendung oder Nichtbefolgen der Sicherheitshinweise sind wir nicht haftbar. Schäden an den Zubehörteilen bedeutet nicht, dass das gesamte Gerät kostenlos ausgetauscht wird. In diesem Fall kontaktieren Sie unseren Kundendienst. Zerbrochenes Glas oder Kunststoffteile sind immer kostenpflichtig. Schäden an Verbrauchsmaterialien oder Verschleißteilen, sowie Reinigung, Wartung oder Austausch der besagten Teile werden durch die Garantie nicht abgedeckt und sind deshalb kostenpflichtig.

UMWELTGERECHTE ENTSORGUNG



Wiederverwertung – Europäischen Richtlinie 2012/19/EG

Dieses Symbol zeigt an, dass das Produkt nicht zusammen mit Haushaltsabfällen entsorgt werden darf. Um Umwelt- und Gesundheitsschäden durch unkontrollierte Abfallentsorgung zu verhindern,

■ bitte verantwortungsbewusst entsorgen, um die nachhaltige Wiederverwertung von Ressourcen zu fördern. Nutzen Sie zur Rückgabe Ihres Altgeräts bitte die Rückgabe- und Sammelsysteme oder wenden Sie sich an den Händler bei dem Sie dieses Gerät erworben haben. Dieser kann das Gerät umweltschonend entsorgen.



BATTERIEN MÜSSEN WIEDERVERWERTET ODER KORREKT ENTSORGT WERDEN. NICHT ÖFFNEN. NICHT WEGWERFEN, IN FEUER WERFEN ODER KURZSCHLIESSEN.

Hersteller: Emerio Deutschland GmbH

Lerchenweg 3, 40789 Monheim am Rhein, Deutschland

ERP-Informationen (DE)

Lieferant: Emerio Deutschland GmbH
 Lerchenweg 3
 40789 Monheim am Rhein
 Deutschland

Erklärt für das im Folgenden beschriebene Produkt:

Erforderliche Angaben

Informationen zur Angabe des MIS-122958.2, auf das/die sich die Informationen beziehen: [Standventilator mit Sprühnebel-Funktion]			
Bezeichnung	Symbol	Wert	Einheit
Maximaler Volumenstrom	F	58,53	m ³ /min
Ventilator-Leistungsaufnahme	P	43,00	W
Serviceverhältnis	SV	1,36	(m ³ /min)/W
Leistungsaufnahme im Bereitschaftszustand	P_{SB}	0,30	W
Ventilator-Schallleistungspegel	L_{WA}	56,41	dB(A)
Maximale Luftgeschwindigkeit	c	3,25	m/s
Messnorm für die Ermittlung des Serviceverhältnisses	IEC 60879:1986 (corr.1992)		
Kontaktadresse für weitere Informationen	Emerio Deutschland GmbH Lerchenweg 3 40789 Monheim am Rhein Deutschland		

Erfüllt die Anforderung der Richtlinien des Rates:

VERORDNUNG (EU) Nr. 206/2012 DER KOMMISSION vom 6. März 2012 und Anpassung der VERORDNUNG (EU) 2016/2282 DER KOMMISSION zur Durchführung der Richtlinie 2009/125/EG des Europäischen Parlaments und des Rates im Hinblick auf die Festlegung von Anforderungen an die umweltgerechte Gestaltung von Raumklimageräten und Komfortventilatoren

Informationen bezüglich der Aufstellung, Nutzung und Wartung des Produktes sowie Elektro- und Elektronik-Altgeräten (WEEE) finden Verbraucher in der Bedienungsanleitung, die in der Verpackung mitgeliefert wird.

CONSIGNES DE SÉCURITÉ

Avant d'utiliser l'appareil, lisez toutes les consignes suivantes pour éviter des blessures et des dommages, et pour optimiser les performances de votre appareil. Conservez cette notice d'utilisation dans un endroit sûr. Si vous donnez ou transférez cet appareil à un tiers, veillez à lui remettre également cette notice d'utilisation.

En cas de détérioration due au non-respect par l'utilisateur des instructions de cette notice d'utilisation, la garantie est annulée. Le fabricant/importateur rejette toute responsabilité en cas de dommages dus au non-respect des instructions de la notice d'utilisation, à un usage négligent ou à l'usage non conforme aux exigences de cette notice d'utilisation.

1. Cet appareil peut être utilisé par des enfants âgés de 8 ans et plus et les personnes ayant des capacités physiques, sensorielles ou mentales, ou un manque d'expérience et de connaissances si elles ont été formées et encadrées pour l'utilisation de cet appareil en toute sécurité et de comprendre la risques impliqués.
2. Les enfants ne doivent pas jouer avec l'appareil.
3. Le nettoyage et la maintenance ne doivent pas être effectués par des enfants sans surveillance.
4. Si le câble d'alimentation est endommagé, il doit être remplacé par le fabricant, son service après vente ou des personnes de qualification similaire afin d'éviter un danger.
5. Débrancher l'appareil lors du remplissage et du nettoyage.
6. Avant d'insérer la fiche de l'appareil dans une prise secteur, vérifiez que la tension et la fréquence du secteur correspondent aux spécifications indiquées sur la plaque signalétique.
7. Débranchez la fiche électrique de la prise électrique quand l'appareil n'est pas utilisé et avant de le nettoyer.

8. Veillez à ce que le cordon d'alimentation ne pende pas sur des arêtes coupantes et maintenez-le éloigné des objets chauds et des flammes nues.
9. N'immergez jamais l'appareil ou sa fiche dans de l'eau ni dans aucun autre liquide. Cela peut provoquer un choc électrique !
10. Pour débrancher la fiche de la prise, saisissez la fiche et tirez-la hors de la prise. Ne tirez pas sur le cordon d'alimentation.
11. Ne touchez pas l'appareil s'il tombe dans de l'eau. Débranchez la fiche de la prise électrique et rapportez-le au centre de réparation agréé pour le faire réparer.
12. Ne branchez pas et ne débranchez pas l'appareil de la prise électrique avec les mains mouillées.
13. N'essayez pas d'ouvrir le boîtier de l'appareil ni de réparer l'appareil vous-même. Cela peut provoquer un choc électrique.
14. Ne laissez jamais l'appareil sans surveillance quand il est en fonctionnement.
15. Cet appareil n'est pas conçu pour un usage commercial.
16. N'utilisez pas cet appareil à un usage autre que celui pour lequel il a été conçu.
17. N'enroulez pas le cordon d'alimentation autour de l'appareil et ne le pliez pas.
18. Ne rangez pas et n'utilisez pas l'appareil en plein air.
19. Rangez l'appareil dans un endroit sec et inaccessible aux enfants (dans son emballage).
20. N'insérez jamais vos doigts ni aucun objet dans les grilles du ventilateur quand il est en fonctionnement.
21. N'utilisez jamais le produit sans ses grilles assemblées, car cela pourrait provoquer de graves blessures corporelles.
22. L'appareil doit être correctement assemblé avant d'être utilisé.
23. Faites attention aux cheveux longs ! Ils peuvent être happés par le ventilateur à cause des turbulences de l'air.
24. Ne dirigez pas le flux d'air vers des personnes pendant longtemps.

25. Cet appareil est destiné à une utilisation en intérieur uniquement.
26. Ne placez pas d'objets sur l'appareil.
27. Ne transportez pas l'appareil lorsqu'il est en marche.
28. Placez-le sur une surface sûre et plane. Gardez l'appareil hors de portée des enfants pour éviter tout accident.
29. Une utilisation non autorisée et des modifications techniques apportées à l'appareil peuvent entraîner un danger pour la vie et la santé.
30. Ne poussez aucun objet dans l'appareil. Ne démontez pas l'appareil.
31. Débranchez l'appareil avant de le remplir, de l'entretenir ou de le nettoyer.
32. Etre sûr que le ventilateur soit débranché de la prise de courant avant d'enlever la protection.

DESCRIPTION DES PIÈCES ET ASSEMBLAGE

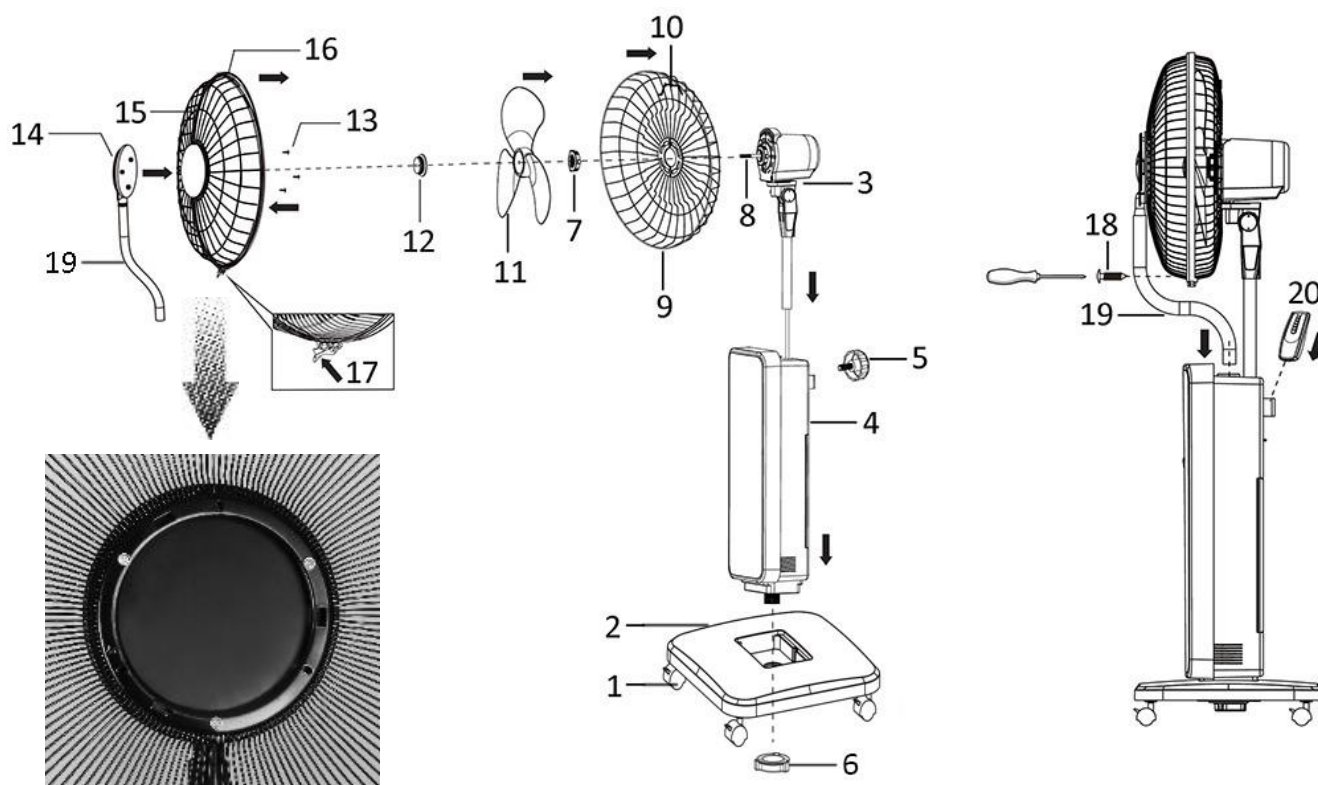

- Avant l'utilisation, veuillez vérifier que les quatre roulettes (1) sont déjà fermement installées à la base (2).
- Insérez le bloc moteur (3) dans le boîtier principal (4). Fixez-le avec la vis (5) au dos.
- Insérez le boîtier principal dans la base. Fixez avec la vis de fixation (6).
- Desserrez la vis de fixation (7) sur l'arbre du moteur (8). Fixez la grille arrière du ventilateur (9) sur l'arbre du moteur. Assurez-vous que la grille s'adapte correctement avec la poignée (10) en haut. Revissez la vis de fixation.
- Retirez la douille de protection de l'arbre du moteur. Insérez la pale du ventilateur (11) sur l'arbre du moteur. Serrez la vis de la pale (12) pour fixer la pale du ventilateur.
- Desserrez les trois vis (13) à l'arrière du couvercle avant (14). Fixez le couvercle avant (14) sur la grille avant du ventilateur (15). Assurez-vous que le tuyau (19) qui est connecté au couvercle avant (14) est orienté dans le sens du clip d'attache (17). Fixez le couvercle avant (14) à la grille avant du ventilateur (15) en resserrant les trois vis (13).
- Fixez la bague de serrage (16) sur la grille avant du ventilateur (15). Accrochez la grille avant du ventilateur à la grille arrière du ventilateur. Fixez-les avec le clip d'attache (17), puis sécurisez-les avec la vis (18).
- Insérez le tuyau (19) dans le trou du boîtier principal.
- La télécommande (20) peut être rangée à l'arrière du boîtier.

Panneau de contrôle et affichage numérique

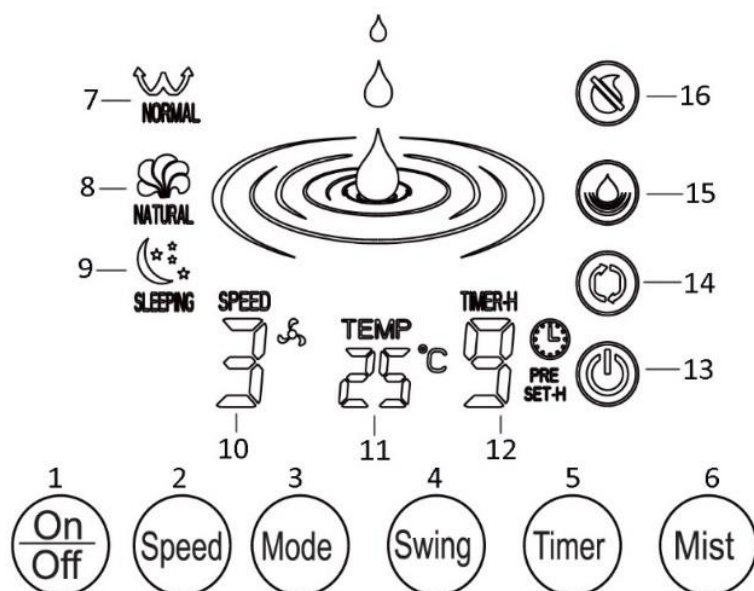

- | | |
|--------------------------|-------------------------------|
| 1. Bouton marche / arrêt | 9. Mode Sommeil |
| 2. Bouton de vitesse | 10. Vitesse de vent |
| 3. Bouton de mode | 11. Température ambiante |
| 4. Bouton d'oscillation | 12. Minuteur |
| 5. Bouton du minuteur | 13. Indicateur d'alimentation |
| 6. Bouton de brumisation | 14. Fonction d'oscillation |
| 7. Mode Normal | 15. Fonction de brumisation |
| 8. Mode Naturel | 16. Manque d'eau |

Télécommande



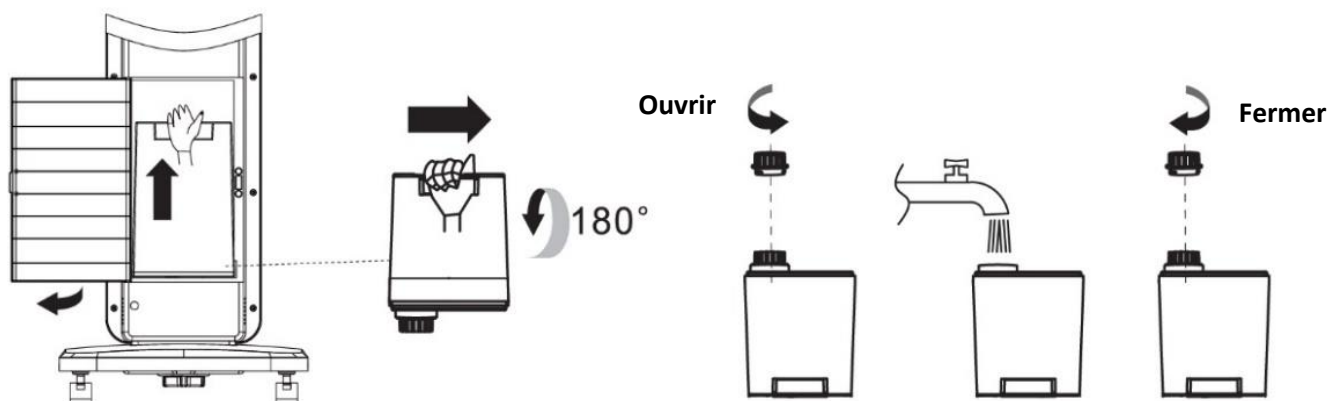

Cet appareil est pourvu d'une télécommande. Veuillez utiliser 2 piles de type 1.5V AAA pour cette télécommande. Veuillez insérer fermement les piles dans la télécommande. Si elle n'est pas utilisée pendant une longue période, veuillez retirer les piles de la télécommande. Les fonctions des touches de la télécommande sont les mêmes que celles des touches du panneau de contrôle.

FONCTIONNEMENT

Remplissez le réservoir d'eau avec de l'eau froide avant l'utilisation. Le réservoir d'eau est situé à l'arrière du boîtier.



Connectez l'appareil à une source d'alimentation appropriée. Appuyez ensuite sur le panneau de contrôle ou sur la télécommande pour choisir les fonctions de votre choix.

1. **MARCHE / ARRÊT** : Appuyez sur « Marche / Arrêt » pour mettre l'appareil en marche. Il fonctionnera avec le pré-réglage suivant : Vitesse : 1 / Mode : normal / Minuteur : arrêt / Oscillation : arrêt / Brumisateur : arrêt. L'écran numérique affiche la température ambiante en cours.
Appuyez à nouveau sur le bouton Marche / Arrêt pour éteindre l'appareil. L'appareil sera en mode de veille. En mode de veille, l'appareil conservera le réglage de la vitesse et la fonction d'oscillation des anciens réglages lorsqu'il sera remis en marche ; mais si vous débranchez la fiche de la prise, les anciens réglages seront tous perdus.
2. **VITESSE** : Appuyez sur le bouton « Vitesse » pour régler la vitesse : 1 = vitesse faible de vent ; 2 = vitesse moyenne de vent ; 3 = vitesse élevée de vent.
3. **MODE** : Appuyez sur « Mode » pour choisir les modes différents parmi « Normal »  → « Naturel » 
→ « Sommeil »  → ... (Répétition).
 - Normal : L'appareil fonctionne toujours avec la même vitesse de vent.
 - Naturel : La vitesse du vent change de manière aléatoire avec une courte durée de suspension.
 - Sommeil : La vitesse du vent passe généralement d'une force élevée à une force faible avec une courte durée de suspension.
4. **MINUTEUR** : Appuyez sur le bouton « Minuteur » pour régler la durée de fonctionnement souhaitée de 1h → 2h → 3h ... → 9h → arrêt. Une fois la durée définie écoulée le ventilateur s'arrêtera et se mettra en mode de veille.
5. **OSCILLATION** : Appuyez sur « Oscillation » pour contrôler l'activation ou la désactivation de la fonction d'oscillation.
6. **BRUMISATEUR** : Appuyez sur « Brumisateur » pour activer ou désactiver la fonction de brumisation. La fonction de brumisation peut également être utilisée séparément en mode de veille.
7. Après l'utilisation, éteignez l'appareil et débranchez-le de la prise secteur. Remarque : Remplissez le réservoir d'eau lorsque l'icône «  » clignote en rouge.

NETTOYAGE ET ENTRETIEN

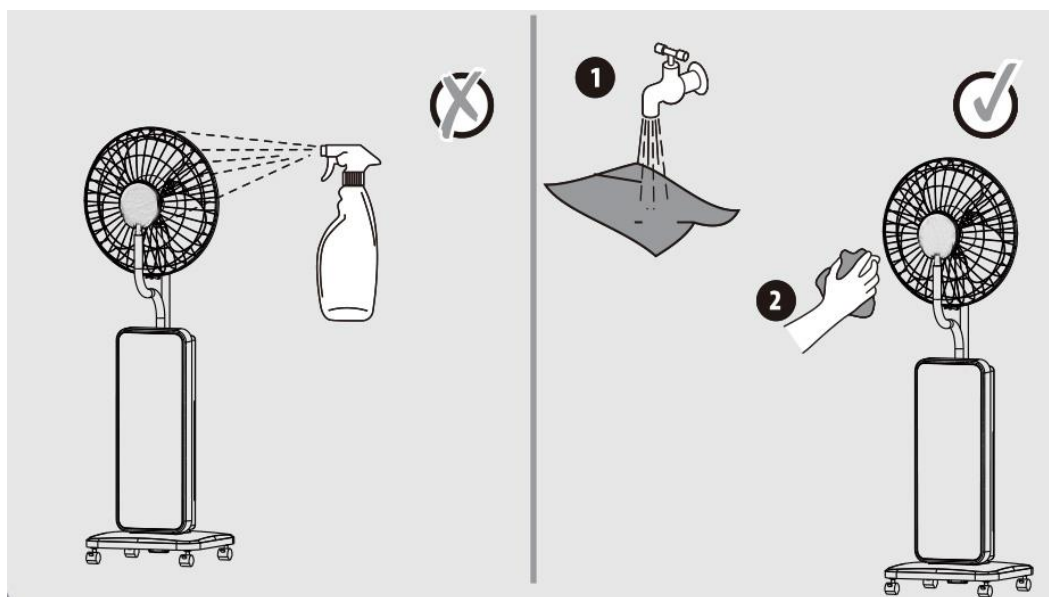

Nettoyez et entretenez le produit dans les situations suivantes.

- Après l'utilisation
- Lors du remplissage d'eau
- Lors d'une utilisation après un rangement à long terme

1. Avant le nettoyage, coupez l'alimentation, débranchez l'appareil et attendez que le moteur du ventilateur s'arrête complètement de tourner.
2. Nettoyez la saleté sur la surface du ventilateur, qui peut être essuyée doucement avec un chiffon propre et doux.
3. Veuillez utiliser un chiffon doux ou le suceur plat d'un aspirateur pour nettoyer la poussière à l'extérieur du ventilateur ou sur les pales du ventilateur.
4. Ne rincez pas l'appareil directement à l'eau
5. N'essuyez pas l'appareil avec un diluant, du toluène, une lotion acide ou de l'huile. N'essuyez pas le boîtier du ventilateur avec un détergent pour éviter toute décoloration ou détérioration.
6. Pour le rangement après le nettoyage, veuillez l'envelopper avec les matériaux d'emballage d'origine et le stocker dans un endroit sec.
7. Si vous ne l'utilisez pas pendant une longue période, veuillez vidanger complètement l'eau à l'intérieur du réservoir d'eau et du siège du réservoir d'eau. Placez le réservoir d'eau dans un endroit sec et bien ventilé. Une fois que tout l'appareil est sec, vous pouvez l'emballer pour le ranger.

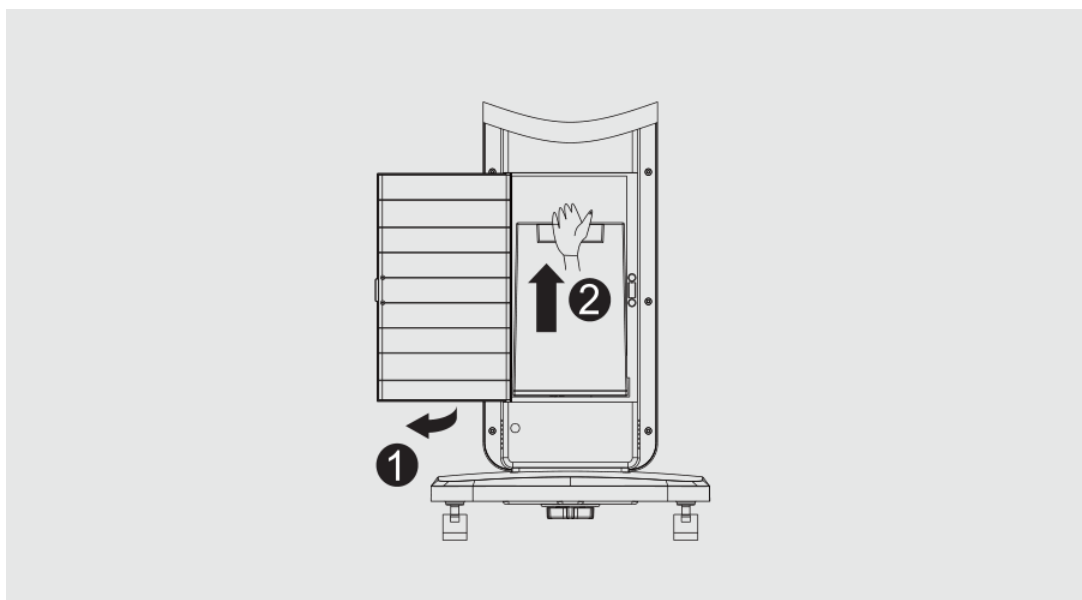

Veuillez retirer le réservoir d'eau du boîtier principal avant le nettoyage et l'entretien.

■ Nettoyage et entretien du réservoir d'eau (quotidien)

Si le réservoir d'eau est sale, trempez-le dans un détergent neutre dilué de cuisine pendant 5 à 10 minutes. Une fois la saleté dissoute, vidangez les eaux usées et essuyez le réservoir. Veuillez essuyer soigneusement le détergent, sinon il risque de ne pas fonctionner correctement ou de provoquer la vaporisation des ingrédients du détergent. Veuillez à utiliser un détergent neutre de cuisine. Si des détergents à base de chlore, d'acide et d'enzymes restent à l'intérieur du produit, des gaz toxiques peuvent être générés, ce qui est très dangereux.

■ Nettoyage et entretien du siège du réservoir d'eau (l'endroit où se trouve le réservoir d'eau) (tous les jours)

1. Utilisez un chiffon sec pour absorber l'eau restante dans le siège du réservoir d'eau. S'il reste de l'eau, répétez l'opération d'absorption.
2. Veuillez essuyer doucement l'intérieur du siège du réservoir avec un chiffon doux et humide imbibé d'un peu de détergent.
3. Veuillez à utiliser un détergent neutre de cuisine. Si des détergents à base de chlore, d'acide et d'enzymes restent à l'intérieur du produit, des gaz toxiques peuvent être générés, ce qui est très dangereux.

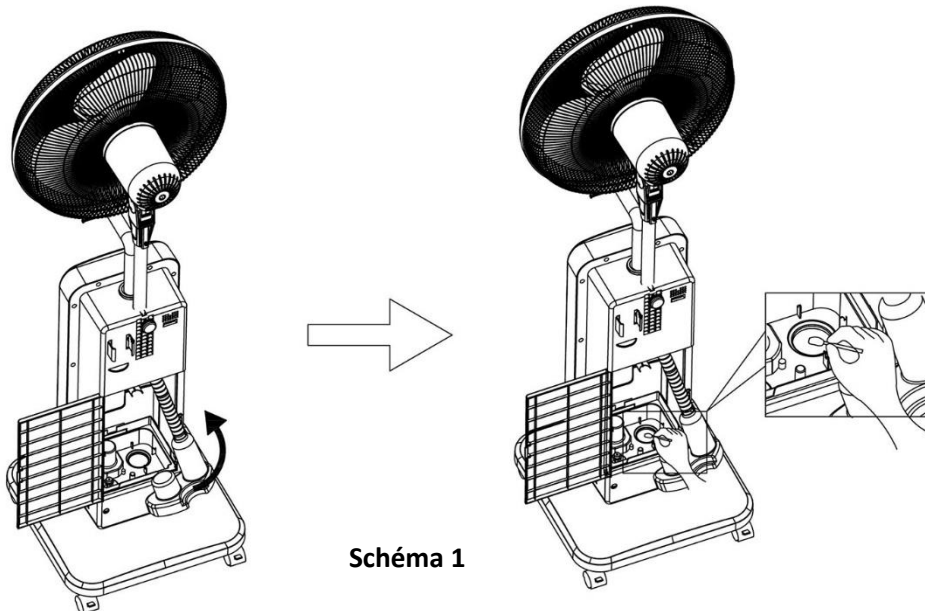

4. Veuillez essayer doucement le vibreur ultrasonique avec un coton-tige après l'avoir tamponné avec du détergent. (Schéma 1)
5. N'utilisez pas trop de force lors du nettoyage, sinon l'appareil peut être endommagé ou fuir.
6. Veuillez nettoyer soigneusement l'intérieur du siège du réservoir d'eau, essuyez l'humidité avec un chiffon doux et séchez-le.
7. Veuillez essayer soigneusement le détergent, sinon il risque de ne pas fonctionner correctement ou de provoquer la vaporisation des ingrédients du détergent.

DONNÉES TECHNIQUES

Tension d'opération: 220-240V ~ 50/60Hz

Consommation énergétique: 80W

GARANTIE ET SERVICE APRÈS-VENTE

Nos appareils sont soumis à un contrôle de qualité strict avant d'être livrés. Si l'appareil a toutefois été endommagé lors de la production ou du transport en dépit des soins que nous lui donnons, retournez l'appareil au vendeur. En plus des droits juridiques, le client a la possibilité dans les limites de la garantie de déposer les réclamations suivantes:

Nous offrons une garantie de 2 ans pour l'appareil acheté à partir de la date de vente. Les défauts dus à une utilisation non conforme de l'appareil et les dommages dus à une intervention ou réparation faite par une tierce personne ou dus à l'installation de pièces qui ne sont pas d'origine ne sont pas couverts par cette garantie. Conservez toujours votre reçu, car sans celui-ci vous ne pourrez réclamer aucune sorte de garantie. Les dommages causés par le non respect des instructions de ce manuel rendront la garantie caduque, Nous décline toute responsabilité en cas de dommages indirects. Nous décline toute responsabilité en cas de dégâts matériels ou de dommages corporels causés par une utilisation inappropriée ou si les instructions de sécurité n'ont pas été convenablement observées. Si les accessoires sont endommagés, cela ne signifie pas que toute la machine sera remplacée gratuitement. Dans de tels cas, veuillez contacter notre assistance. Des pièces brisées en verre ou en plastique sont toujours sujettes à des frais. Les défauts des consommables ou des pièces susceptibles de s'user, ainsi que le nettoyage, l'entretien ou la réparation desdites pièces ne sont pas couverts par la garantie et doivent donc être payés.

APPAREIL RESPECTUEUX DE L'ENVIRONNEMENT



Recyclage – Directive européenne 2012/19/EU

Ce symbole indique que le produit ne doit pas être jeté avec les ordures ménagères. Pour limiter les risques pour l'environnement et la santé entraînés par le rejet non contrôlé des déchets, recyclez ce

■ dernier pour promouvoir une réutilisation responsable de ses matériaux. Pour recycler votre produit, utilisez les réseaux de collecte de votre région ou prenez contact avec le revendeur du produit. Ce dernier pourra vous aider à le recycler.



LA BATTERIE DOIT ÊTRE RECYCLÉE OU MISE AU REBUT D'UNE MANIÈRE APPROPRIÉE. NE PAS OUVRIR. NE PAS JETER DANS UN FEU ET NE PAS COURT-CIRCUITER.

Fabriqué par: Emerio Deutschland GmbH

Lerchenweg 3, 40789 Monheim am Rhein, Deutschland

Informations ERP (FR)

Fournisseur : Emerio Deutschland GmbH
 Lerchenweg 3
 40789 Monheim am Rhein
 Deutschland

Déclare que le produit désigné ci-dessous :

Exigences en matière d'informations

Informations d'identification MIS-122958.2 ur lesquelles portent les informations (Ventilateur sur pied avec fonction de brumisation)			
Description	Symbole	Valeur	Unité
Débit d'air maximal	<i>F</i>	58,53	m ³ /min
Puissance absorbée	<i>P</i>	43,00	W
Valeur de service	<i>SV</i>	1,36	(m ³ /min)/W
Consommation d'électricité en mode veille	<i>P_{SB}</i>	0,30	W
Niveau de puissance acoustique	<i>L_{WA}</i>	56,41	dB(A)
Vitesse maximale de l'air	<i>c</i>	3,25	mètres/sec
Norme de mesure de la valeur de service	IEC 60879:1986 (corr.1992)		
Coordonnées de contact pour tout complément d'information	Emerio Deutschland GmbH Lerchenweg 3 40789 Monheim am Rhein Deutschland		

Satisfait aux exigences des Directives du Conseil :

Règlement (UE) n° 206/2012 de la Commission du 6 mars 2012 et amendé par le règlement (UE) n° 2016/2282 de la Commission portant application de la directive 2009/125/CE du Parlement européen et du Conseil en ce qui concerne les exigences d'écoconception applicables aux climatiseurs et aux ventilateurs de confort.

En ce qui concerne les informations pour les consommateurs sur comment installer, utiliser et entretenir le produit, les informations DEEE, consultez le manuel d'instruction fourni avec l'emballage.

VEILIGHEIDSVOORSCHRIFTEN

Voor gebruik dient u alle onderstaande instructies te lezen om letsel en schade te voorkomen en om de beste resultaten met het apparaat te bereiken. Bewaar deze handleiding op een veilige plek. Mocht u dit apparaat aan iemand anders overhandigen, dient u ook de gebruiksaanwijzing te overhandigen.

In geval van schade die wordt veroorzaakt doordat de gebruiker de instructies in deze gebruiksaanwijzing niet in acht heeft genomen, komt de garantie te vervallen. De fabrikant/importeur is niet aansprakelijk voor schade die wordt veroorzaakt door het niet in acht nemen van de gebruiksaanwijzing, door nalatig gebruik of gebruik dat niet in overeenstemming is met de bepalingen van deze gebruiksaanwijzing.

1. Dit apparaat mag worden gebruikt door kinderen vanaf 8 jaar en personen met beperkte fysieke, visuele of mentale vaardigheden, of die een gebrek aan ervaring en kennis hebben, indien ze gepaste instructies hebben gekregen zodat ze het apparaat op een veilige manier kunnen gebruiken, op de hoogte zijn van de gevaren die het gebruik van het apparaat met zich meebrengt en deze gevaren begrijpen.
2. Laat kinderen niet met het apparaat spelen.
3. Kinderen mogen het apparaat niet reinigen of onderhouden zonder toezicht.
4. Als het snoer is beschadigd, moet het worden vervangen door de fabrikant, zijn klantenservice of gelijksoortig geschoolde personen om gevaar te vermijden.
5. Trek de stekker uit het stopcontact tijdens het vullen en reinigen van het apparaat.
6. Voordat u de stekker in het stopcontact steekt, dient u te controleren of de netspanning en de frequentie overeenkomen met de specificaties van het typeplaatje.

7. Trek de stekker uit het stopcontact als het apparaat niet in gebruik is en voordat u het apparaat reinigt.
8. Let op dat de stroomkabel niet over scherpe randen hangt en niet in de buurt komt van hete voorwerpen en open vuur.
9. Dompel het apparaat of de stekker niet onder in water of andere vloeistoffen. Er bestaat levensgevaar als gevolg van een elektrische schok!
10. Om de stekker uit het stopcontact te halen, dient u aan de stekker zelf te trekken. Trek niet aan de stroomkabel.
11. Raak het apparaat niet aan als het in water is gevallen. Trek de stekker uit het stopcontact en breng het ter reparatie naar een geautoriseerd servicecenter.
12. Steek de stekker niet in het stopcontact en haal hem er niet uit als u natte handen heeft.
13. Probeer nooit de behuizing van het apparaat te openen en probeer nooit zelf het apparaat te repareren. Dit kan een elektrische schok veroorzaken.
14. Laat het apparaat nooit onbeheerd achter wanneer het in gebruik is.
15. Dit apparaat werd niet ontworpen voor commercieel gebruik.
16. Gebruik het apparaat niet voor andere doeleinden dan het beoogde doel.
17. Draai de kabel niet om het apparaat en buig hem niet.
18. Bewaar en gebruik het apparaat niet in de open lucht.
19. Bewaar het apparaat op een droge plek, buiten het bereik van kinderen (in de originele verpakking).
20. Steek nooit uw vingers of andere voorwerpen door het rooster van de ventilator als de ventilator in gebruik is.
21. Neem het product nooit zonder correct gemonteerde beschermende roosters in gebruik, aangezien dit ernstig persoonlijk letsel tot gevolg kan hebben.
22. Het apparaat moet volledig gemonteerd worden voordat u het gebruikt.
23. Pas op met lang haar! Het haar kan door de luchtturbulentie terecht komen in de ventilator.

24. Richt de luchtstroom nooit gedurende een langere tijd op mensen.
25. Dit apparaat is alleen bestemd voor huishoudelijk gebruik.
26. Plaats geen voorwerpen op het apparaat.
27. Draag het apparaat niet wanneer in werking.
28. Plaats het op een stevige en vlakke ondergrond. Houd het apparaat buiten het bereik van kinderen om ongevallen te vermijden.
29. Ongeoorloofd gebruik en technische aanpassingen aan het apparaat kunnen leiden tot letsel en/of de dood.
30. Stop geen voorwerpen in het apparaat. Haal het apparaat niet uit elkaar.
31. Haal de stekker uit het stopcontact voordat u het apparaat vult, onderhoudt of reinigt.
32. Controleer dat de stekker uit het stopcontact is getrokken voordat u het beschermend rooster verwijdert.

BESCHRIJVING VAN DE ONDERDELEN EN MONTAGE

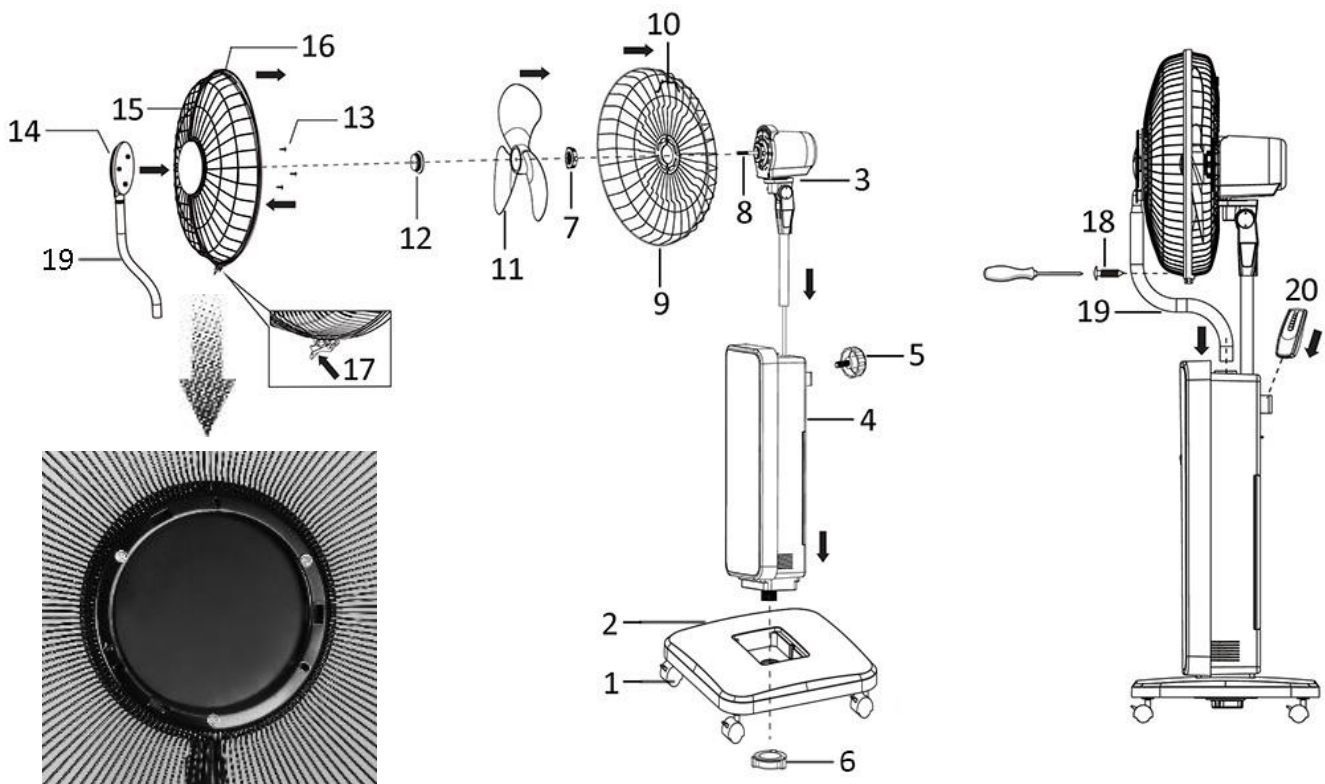

- Controleer of de vier zwenkwielen (1) stevig aan het voetstuk (2) zijn vastgemaakt voordat het apparaat wordt gebruikt.
- Steek de motoreenheid (3) in de romp (4). Maak vast met de sterknop (5) aan de achterkant.
- Steek de romp in het voetstuk. Maak vast met de vastzetschroef (6).
- Draai de vastzetschroef (7) op de motoras (8) los. Maak het achterste beschermrooster (9) vast aan de motoras. Zorg dat het beschermrooster juist wordt aangebracht met de handgreep (10) aan de bovenkant. Draai de vastzetschroef opnieuw vast
- Verwijder de beschermkoker van de motoras. Breng het ventilatorblad (11) op de motoras aan. Draai de ventilatorbladschroef (12) vast om het ventilatorblad stevig vast te zetten.
- Draai de drie schroeven (13) aan de achterkant van de voorste kap (14) los. Maak de voorste kap (14) aan het voorste beschermrooster (15) vast. Zorg dat de slang (19) die aan de voorste kap (14) is vastgemaakt naar de klem (17) is gericht. Maak de voorste kap (14) en het voorste beschermrooster (15) aan elkaar vast door de drie schroeven (13) opnieuw vast te draaien.
- Maak de klemring (16) aan het voorste beschermrooster (15) vast. Haak het voorste beschermrooster op het achterste beschermrooster vast. Zet vast met de klem (17) en draai de schroef (18) vervolgens vast.
- Stop de slang (19) in het gat op de romp.
- De afstandsbediening (20) kan aan de achterkant van de romp worden opgeborgen.

Bedieningspaneel en digitaal scherm

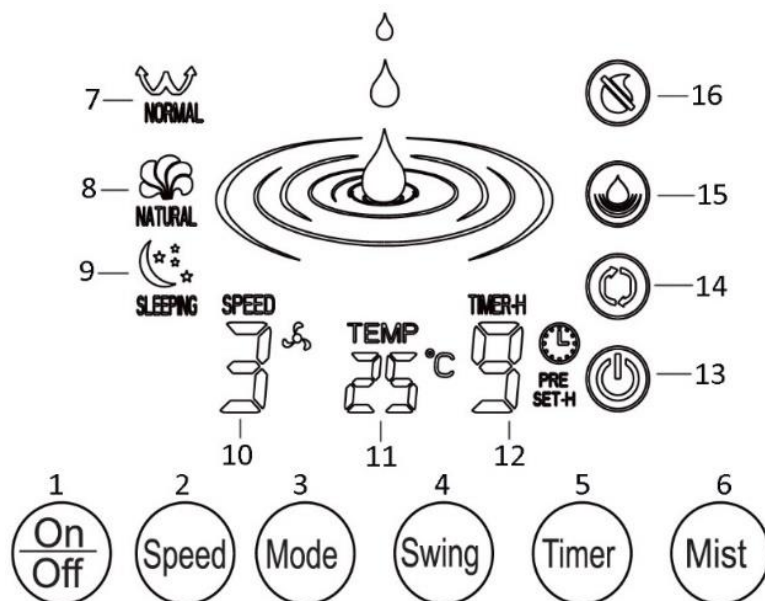

- | | |
|--------------------------------|------------------------------|
| 1. On/off (Aan/uit) knop | 9. Sleeping (Slapen) modus |
| 2. Speed (Snelheid) knop | 10. Windsnelheid |
| 3. Mode (Modus) knop | 11. Huidige kamertemperatuur |
| 4. Swing (Oscillatie) knop | 12. Timer |
| 5. Timer knop | 13. Aan/uit-controlelampje |
| 6. Mist (Nevel) knop | 14. Oscillatiefunctie |
| 7. Normal (Normale) modus | 15. Nevelfunctie |
| 8. Natural (Natuurlijke) modus | 16. Onvoldoende water |

Afstandsbediening



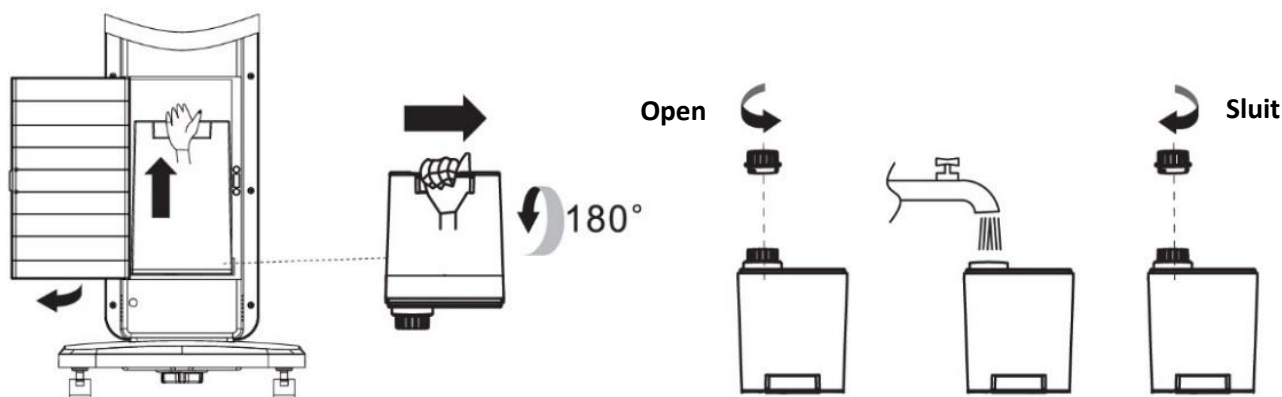

Dit apparaat is voorzien van een afstandsbediening. Gebruik 2x1,5V AAA batterijen voor deze afstandsbediening. Installeer de batterijen op een juiste manier in de afstandsbediening. Als u denkt de afstandsbediening langere tijd niet te gebruiken, haal de batterijen uit. De functies van de knoppen op de afstandsbediening zijn dezelfde als deze van de knoppen op het bedieningspaneel.

WERKING

Vul het waterreservoir voor gebruik met koud water. Het waterreservoir bevindt zich aan de achterkant van de romp.



Steek de stekker in een gepast stopcontact. Kies vervolgens uw gewenste functies met behulp van het bedieningspaneel of de afstandsbediening.

1. ON/OFF (AAN/UIT): Druk op „On/Off“ om het apparaat in te schakelen. Het apparaat werkt op de volgende instellingen: Snelheid: 1 / Modus: normaal / Timer: uit / Oscillatie: uit / Nevel: uit. Het digitaal scherm toont de huidige kamertemperatuur.
Druk opnieuw op „On/Off“ om het apparaat uit te schakelen. Het apparaat staat nu in stand-by.
Het apparaat werkt in dezelfde snelheidsinstelling en oscillatiefunctie als de vorige keer wanneer het opnieuw wordt ingeschakeld. Als u echter de stekker uit het stopcontact trekt, gaan alle vorige instellingen verloren.
2. SPEED (SNELHEID): Druk op „Speed“ om de snelheid te regelen: 1 = lage windsnelheid; „2“ = medium windsnelheid; „3“ = hoge windsnelheid.
3. MODE (MODUS): Druk herhaaldelijk op „Mode“ om de volgende werkingsmodi te doorlopen: Normaal „“ → Natuurlijk „“ → Slapen „“ → ... (Herhaling).
 - Normal (Normaal): Het apparaat werkt continu op dezelfde windsnelheid.
 - Natural (Natuurlijk): De windsnelheid verandert willekeurig met korte onderbrekingen.
 - Sleeping (Slapen): De windsnelheid neemt af met korte onderbrekingen.
4. TIMER: Druk op „Timer“ om uw gewenste werkingstijd te kiezen. U hebt keuze uit 1u →2u →3u ... →9u →uit. Na het verstrijken van de ingestelde tijd, wordt de ventilator uitgeschakeld en gaat het in stand-by.
5. SWING (OSCILLATIE): Druk op „Swing“ om de oscillatiefunctie in of uit te schakelen.
6. MIST (NEVEL): Druk op „Mist“ om de nevelfunctie in of uit te schakelen. De nevelfunctie kan tevens afzonderlijk in stand-by worden bediend.
7. Schakel het apparaat uit en trek de stekker uit het stopcontact na gebruik van het apparaat. Opmerking: Vul het waterreservoir met water wanneer het pictogram „“ rood knippert.

REINIGING EN ONDERHOUD

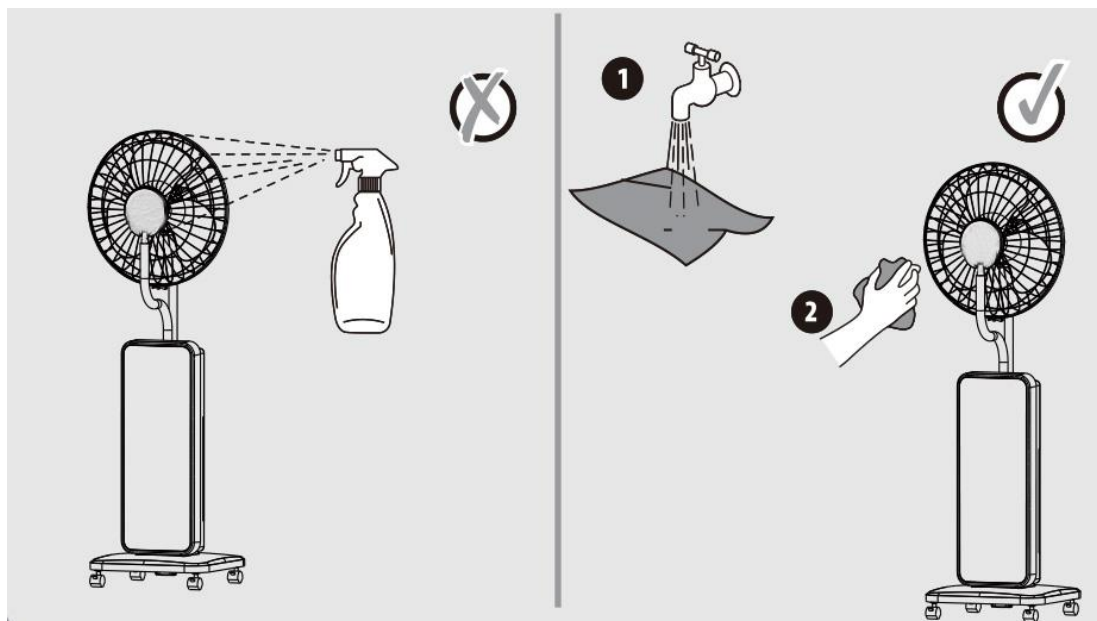

Reinig en onderhoud het product in de volgende situaties:

- Na gebruik
- Na het verversen van het water
- Na een langdurige opslag

1. Schakel het apparaat uit, haal de stekker uit het apparaat en wacht totdat de ventilatormotor tot een volledige stilstand is gekomen voordat het apparaat wordt gereinigd.
2. Maak de buitenkant van de ventilator voorzichtig schoon met een schone en zachte doek.
3. Gebruik een zachte doek of het spleetmondstuk van een stofzuiger om stof aan de buitenkant of op het ventilatorblad te verwijderen.
4. Spoel niet direct met water.
5. Veeg het apparaat niet schoon met verdunner, toluen, zuurmiddel en olie. Veeg de romp van de ventilator niet schoon met een reinigingsmiddel om verkleuring en schade te vermijden.
6. Na reiniging, berg het apparaat op in de originele verpakking en in een droge ruimte.
7. Als u denkt het apparaat langere tijd niet te gebruiken, voer alle water uit het waterreservoir en het vak van het waterreservoir. Plaats het waterreservoir in een droge en goed geventileerde ruimte. Wanneer het volledig apparaat droog is, steek het in de verpakking om het op te bergen.

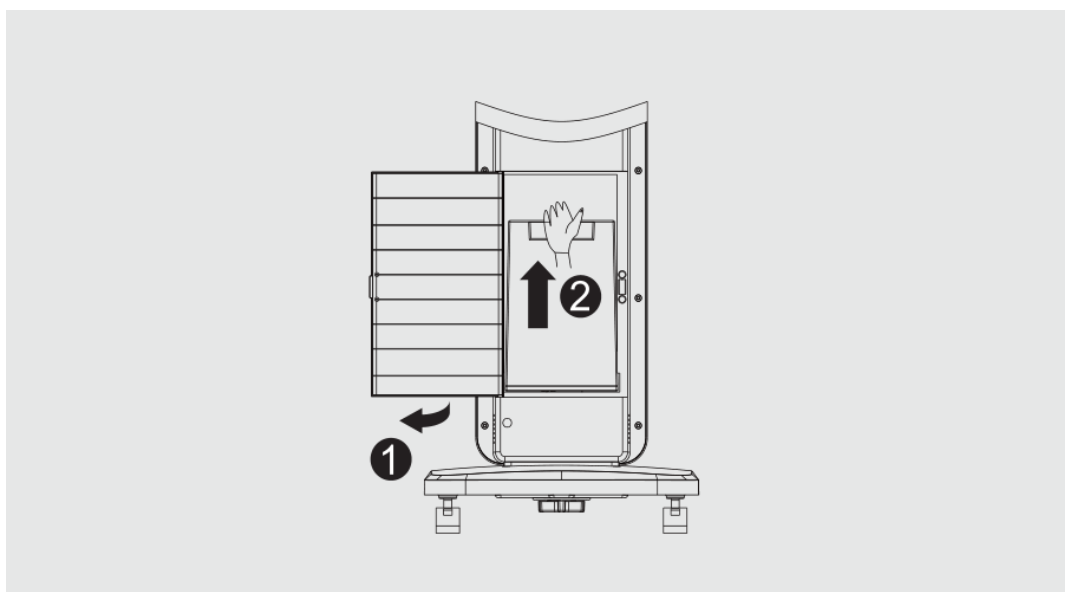

Verwijder het waterreservoir van de romp alvorens te reinigen en onderhouden.

■ Het waterreservoir reinigen en onderhouden (dagelijks)

Als het waterreservoir vuil is, week het gedurende 5-10 minuten in water met een beetje afwasmiddel. Wanneer het vuil is opgelost, verwijder het vuilwater en veeg het droog. Was het afwasmiddel grondig weg om een verkeerde werking van het apparaat of het vernevelen van afwasmiddel te vermijden. Gebruik alleen een mild afwasmiddel. Als er een reinigingsmiddel op basis van chloor, zuur of enzymen wordt gebruikt, kunnen er giftige gassen vrijkomen, wat zeer gevaarlijk is.

■ Het vak van het waterreservoir (de plaats waar het waterreservoir zich bevindt) reinigen en onderhouden (dagelijks)

1. Gebruik een droge doek om het resterende water in het vak van het waterreservoir op te nemen. Als er nog water aanwezig is, herhaal de handeling totdat al het water is opgenomen.
2. Veeg de binnenkant van het vak voorzichtig schoon met een zachte doek bevochtigd met een beetje afwasmiddel.
3. Gebruik alleen een mild afwasmiddel. Als er een reinigingsmiddel op basis van chloor, zuur of enzymen wordt gebruikt, kunnen er giftige gassen vrijkomen, wat zeer gevaarlijk is.

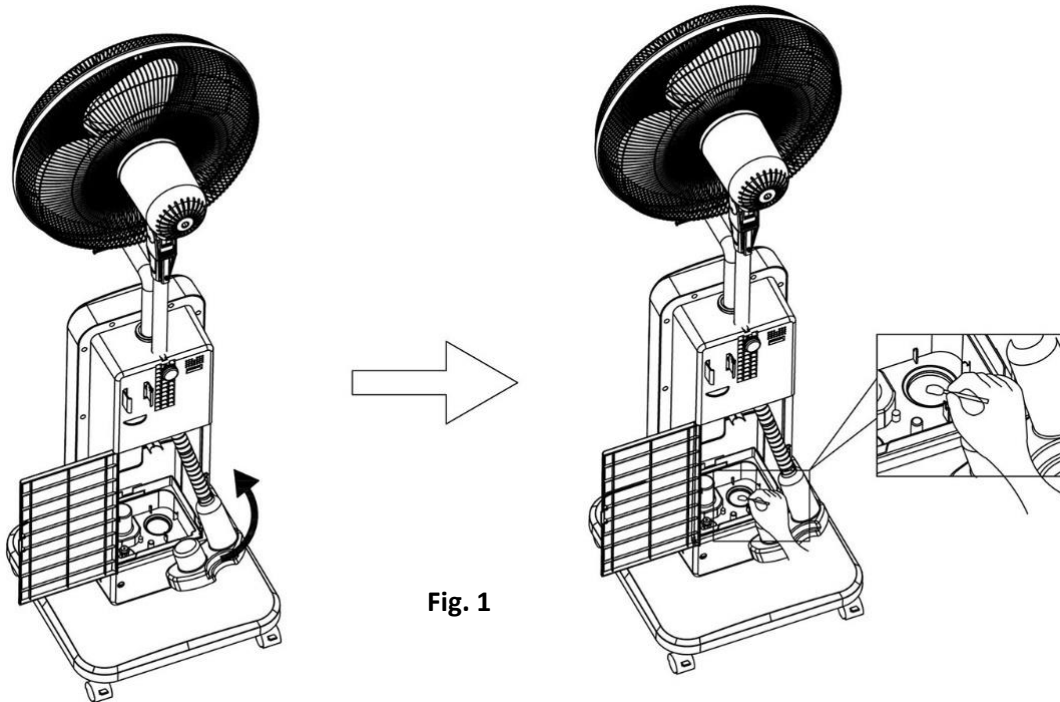

Fig. 1

4. Veeg de ultrasonische triller voorzichtig schoon met een wattenstaafje dat in een reinigingsmiddel is gedept. (Fig. 1)
5. Gebruik niet te veel kracht tijdens het reinigen om het product niet te beschadigen of lekkage te vermijden.
6. Maak de binnenkant van het vak van het waterreservoir voorzichtig schoon en veeg het vervolgens droog met een zachte doek.
7. Was het afwasmiddel grondig weg om een verkeerde werking van het apparaat of het vernevelen van afwasmiddel te vermijden.

TECHNISCHE GEGEVENS

Bedrijfsspanning: 220-240V ~ 50/60Hz

Vermogen: 80W

GARANTIE EN KLANTENSERVICE

Vóór de levering worden onze apparaten streng gecontroleerd. Indien het toestel ondanks alle zorg bij de productie of tijdens het transport beschadigd werd, moet u het naar de handelaar terugbrengen. Naast het wettelijke recht op waarborg heeft de klant recht op de volgende garantieclaim:

Wij geven een garantie van 2 jaar op het toestel, te beginnen met de koopdatum. Indien u een defect product heeft, kunt u rechtstreeks terug gaan naar het aankooppunt.

Gebreken die het gevolg zijn van ondeskundig gebruik van het toestel, fouten tijdens ingrepen en reparaties door derden of door de inbouw van vreemde onderdelen, vallen niet onder deze garantie. Bewaar altijd uw aankoopnota, zonder aankoopnota kunt u geen aanspraak maken op enige vorm van garantie. Bij schade veroorzaakt door het niet opvolgen van de gebruiksaanwijzing vervalt het recht op garantie. Voor vervolgschade die hieruit ontstaat kunnen wij niet verantwoordelijk gehouden worden. Voor materiële schade of persoonlijk letsel veroorzaakt door ondeskundig gebruik of het niet opvolgen van de veiligheidsvoorschriften zijn wij niet aansprakelijk. In dergelijke gevallen vervalt iedere aanspraak op garantie. Schade aan accessoires of onderdelen betekend niet dat het gehele apparaat zal worden vervangen. Afgebroken glazen of kunststof onderdelen of accessoires vallen niet onder de garantie en zullen tegen vergoeding vervangen kunnen worden. Defecten aan hulpstukken of aan slijtage onderhevige onderdelen, alsmede reiniging, onderhoud of de vervanging van slijtende delen vallen niet onder de garantie en zullen dus in rekening gebracht worden.

MILIEUVRIENDELIJKE AFVALVERWERKING



Recycling – Europese Richtlijn 2012/19/EU

Deze markering betekent dat dit product niet samen met ander huishoudelijk afval mag worden afgedankt. Om het milieu en de volksgezondheid niet in gevaar te brengen en het hergebruik van grondstoffen te bevorderen, moet dit product op verantwoorde wijze worden afgevoerd. Lever verbruikte apparatuur a.u.b. in bij de hiervoor bestemde inzamelpunten of bij de winkel waar het product was aangeschaft. Zij zullen dit product accepteren voor milieuvriendelijke afvalverwerking.



RECYCLE OF GOOI DE BATTERIJ OP EEN JUISTE MANIER WEG. NIET OPENEN. NIET IN VUUR

GOOIEN OF KORTSLUITEN.

Geproduceerd door: Emerio Deutschland GmbH

Lerchenweg 3, 40789 Monheim am Rhein, Deutschland

ERP-informatie (NL)

Leverancier: Emerio Deutschland GmbH
Lerchenweg 3
40789 Monheim am Rhein
Deutschland

Verklaart dat onderstaand vermeld product:

Informatie-eisen

Informatie voor het identificeren van de MIS-122958.2 waarop de informatie betrekking heeft [Staande Ventilator met Nevefunctie]			
Beschrijving	Symbool	Waarde	Eenheid
Maximale stroomsnelheid van ventilator	F	58,53	m ³ /min
Ingangsvermogen ventilator	P	43,00	W
Servicewaarde	SV	1,36	(m ³ /min)/W
Stroomverbruik in stand-by	P_{SB}	0,30	W
Geluidsvermogeniveau van ventilator	L_{WA}	56,41	dB(A)
Maximale lichtsnelheid	c	3,25	meter/sec
Meetstandaard voor servicewaarde	IEC 60879:1986 (corr.1992)		
Contactgegevens voor meer informatie	Emerio Deutschland GmbH Lerchenweg 3 40789 Monheim am Rhein Deutschland		

Voldoet aan de eisen van de Richtlijnen van de raad:

VERORDENING (EU) Nr. 206/2012 VAN DE COMMISSIE van 6 maart 2012 en VERORDENING TOT WIJZIGING (EU) 2016/2282 VAN DE COMMISSIE ter uitvoering van Richtlijn 2009/125/EU van het Europees Parlement en de Raad betreffende de eisen inzake het ecologisch ontwerp voor airconditioners en ventilatoren

Voor informatie voor de consument over de installatie, de werking en het onderhoud van het product en de AEEA-informatie, raadpleeg de gebruiksaanwijzing die zich in de verpakking bevindt.

INSTRUKCJE DOTYCZĄCE BEZPIECZEŃSTWA

Aby nie dopuścić do urazów lub uszkodzeń oraz aby maksymalnie wykorzystać możliwości urządzenia, przed rozpoczęciem jego użytkowania należy przeczytać wszystkie poniższe zalecenia. Niniejszą instrukcję należy przechowywać w bezpiecznym miejscu. W przypadku przekazania lub odstąpienia komuś tego urządzenia, do urządzenia należy dołączyć również tę instrukcję.

W przypadku uszkodzenia spowodowanego nieprzestrzeganiem przez użytkownika zaleceń podanych w niniejszej instrukcji gwarancja nie ma zastosowania. Producent/importer nie ponosi odpowiedzialności za szkody spowodowane nieprzestrzeganiem podanych w instrukcji zaleceń, zaniedbaniami oraz użytkowaniem w sposób niezgodny z wymaganiami opisanymi w instrukcji.

1. Pod warunkiem zapewnienia odpowiedniego nadzoru, pouczenia na temat bezpiecznej obsługi i dopilnowania zrozumienia zagrożeń, urządzenie może być używane przez dzieci w wieku od lat 8, osoby o ograniczeniach fizycznych, czuciowych lub psychicznych, a także osoby, którym brak jest doświadczenia lub wiedzy.
2. Dzieci nie powinny bawić się urządzeniem.
3. Dzieci nie mogą bez nadzoru wykonywać czynności związanych z czyszczeniem i konserwacją.
4. Jeżeli kabel zasilający zostanie uszkodzony, aby uniknąć niebezpiecznych sytuacji, należy go wymienić. Wymiany powinien dokonać producent, przedstawiciel jego serwisu lub inne osoby o podobnych kwalifikacjach.
5. Podczas napełniania i czyszczenia należy odłączyć urządzenie od zasilania.
6. Przed włożeniem wtyczki do kontaktu, należy sprawdzić, czy napięcie i częstotliwość są zgodne ze specyfikacją podaną na tabliczce znamionowej.

7. Przed czyszczeniem i na czas, gdy urządzenie nie jest używane, należy wyjąć wtyczkę z kontaktu.
8. Należy dopilnować, aby kabel zasilający nie zwisał z ostrych krawędzi. Należy go trzymać z dala od gorących przedmiotów i otwartych płomieni.
9. Urządzenia i wtyczki kabla zasilającego nie wolno zanurzać w wodzie lub innych płynach. Ryzyko utraty życia wskutek porażenia prądem!
10. W celu wyjęcia wtyczki z kontaktu należy ciągnąć za wtyczkę. Nie należy ciągnąć za kabel zasilający.
11. Jeśli urządzenie wpadnie do wody, nie wolno go dotykać. Należy wyjąć wtyczkę z kontaktu i wysłać je do autoryzowanego punktu serwisowego w celu dokonania naprawy.
12. Nie należy mokrą ręką wkładać wtyczki urządzenia do kontaktu lub wyjmować jej z niego.
13. Nigdy nie należy próbować otwierać obudowy urządzenia lub samodzielnie urządzenie naprawić. Mogłoby to doprowadzić do porażeniem prądem.
14. W czasie użytkowania nie należy nigdy zostawiać urządzenia bez nadzoru.
15. Urządzenie nie zostało zaprojektowane do użytku komercyjnego.
16. Urządzenia nie należy używać do celów, do których nie jest ono przeznaczone.
17. Kabla nie należy owijać wokół urządzenia ani zaginać.
18. Urządzenia nie należy przechowywać ani używać na otwartym powietrzu.
19. Urządzenie należy przechowywać w miejscu suchym i niedostępnym dla dzieci (w opakowaniu).
20. Nigdy nie należy wkładać palców ani innych przedmiotów w szczeliny w osłonie pracującego wentylatora.
21. Nigdy nie należy włączać urządzenia bez założonych osłon wentylatora, groziłoby to ciężkimi urazami użytkownika.
22. Przed użyciem urządzenie musi zostać w całości złożone.

23. Uwaga na długie włosy! Z uwagi na turbulencje powietrza, mogą one zostać wciągnięte do wentylatora.
24. Strumienia powietrza nie należy kierować na długi czas w stronę osób.
25. Urządzenie jest przeznaczone wyłącznie do użytku w pomieszczeniach.
26. Nie umieszczaj przedmiotów na urządzeniu.
27. Nie należy nosić urządzenia w czasie pracy.
28. Postaw go na bezpiecznym i równym obszarze. Przechowuj poza zasięgiem dzieci, by uniknąć wypadków.
29. Nieupoważnione używanie i zmiany techniczne w urządzeniu mogą prowadzić do zagrożenia życia i zdrowia.
30. Do urządzenia nie wkładaj żadnych przedmiotów. Urządzenia nie należy demontować.
31. Odłącz z sieci przed napełnianiem, konserwacją i czyszczeniem.
32. Przed zdjęciem osłony należy koniecznie odłączyć wentylator od zasilania.

OPIS CZĘŚCI I MONTAŻ

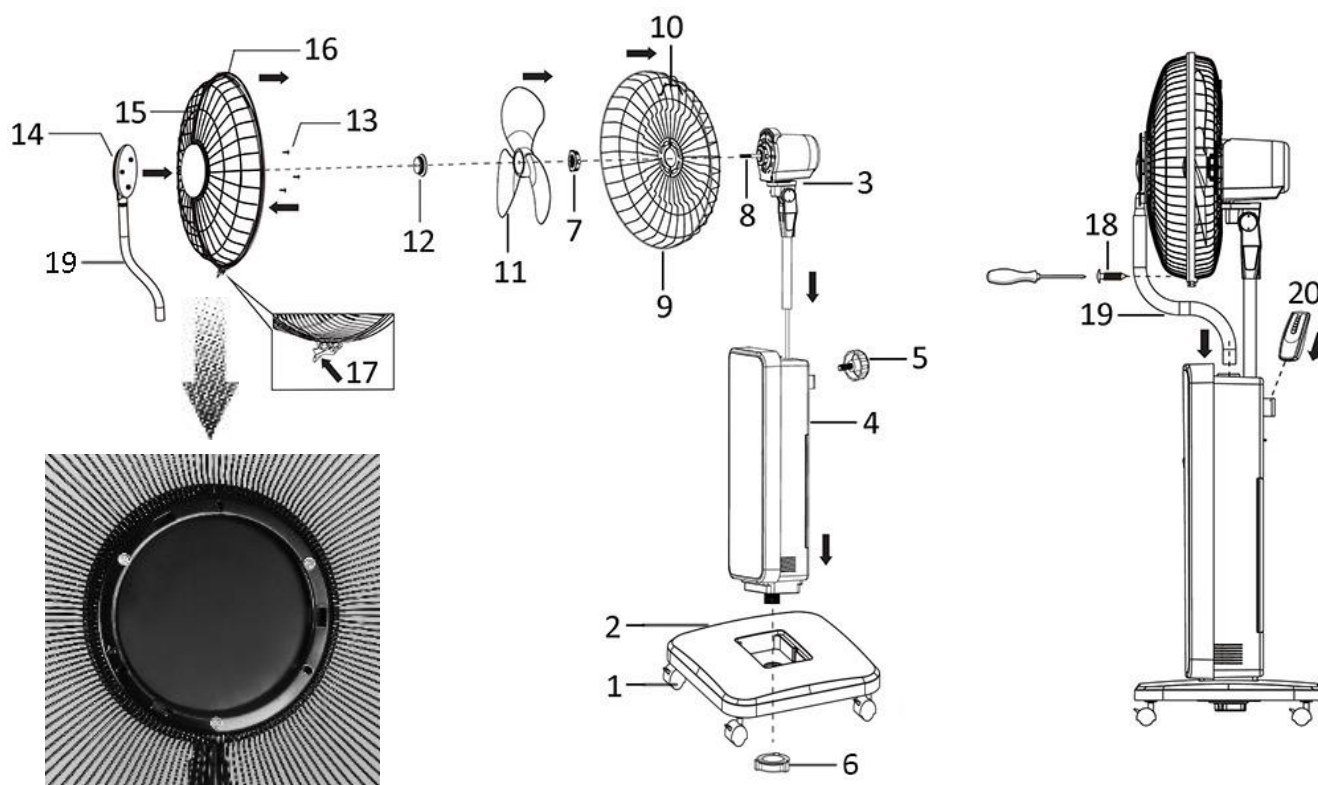

- Przed użyciem sprawdzić, czy cztery koła (1) są już zainstalowane do podstawy (2).
- Włóż blok silnika (3) do korpusu (4). Przymocuj za pomocą śruby (5) z tyłu.
- Włóż główny korpus do podstawy. Przymocuj za pomocą śruby mocującej (6).
- Poluzować śrubę mocującą (7) na wale silnika (8). Zamocować tylną osłonę wentylatora (9) na wałku silnika. Upewnić się, że osłona jest prawidłowo zamocowana na wałku silnika z uchwytem (10) na górze. Z powrotem dokręcić śrubę mocującą.
- Zdjąć rękaw ochronny z wałka silnika. Na wałek silnika założyć łopatki wentylatora (11). Przykręcić śrubę ostrza (12), by przymocować ostrze wentylatora.
- Poluzować trzy śruby (13) z tyłu przedniej pokrywy (14). Przymocuj pokrywę przednią (14) na przedniej osłonie wentylatora (15). Upewnić się, że wąż (19) przymocowany do przedniej pokrywy (14) jest skierowany do zapięcia (17). Przymocuj przednią pokrywę (14) i przednią osłonę wentylatora (15) razem przykręcając z powrotem trzy śruby (13).
- Przymocuj pierścień zaciskowy (16) na przedniej osłonie wentylatora (15). Przymocuj przednią osłonę wentylatora na tylnej osłonie wentylatora. Przymocuj za pomocą zacisku (17) i przykręć śrubą (18).
- Włóż wąż (19) do otworu w korpusie.
- Pilot (20) można przechowywać z tyłu korpusu.

Panel sterowania i wyświetlacz cyfrowy

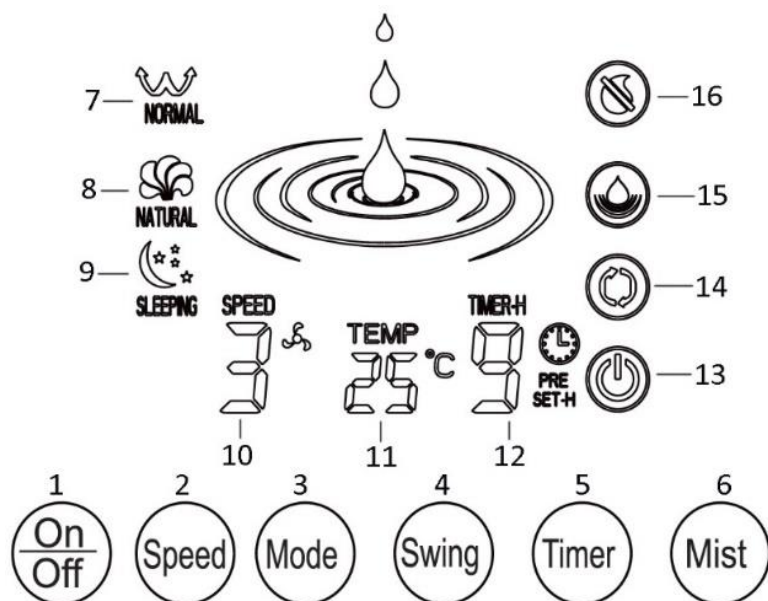

1. Włącznik
2. Przycisk prędkości
3. Przycisk trybu
4. Przycisk oscylacji
5. Przycisk zegara
6. Przycisk mgły
7. Tryb normalny
8. Tryb naturalny
9. Tryb snania
10. Prędkość nawiewu
11. Bieżąca temperatura w pomieszczeniu
12. Minutnik
13. Wskaźnik zasilania
14. Funkcja oscylacji
15. Funkcja mgły
16. Brak wody

Pilot

To urządzenie jest sterowane pilotem. Pilot jest zasilany 2 bateriami 1.5V AAA . Włóż baterie do pilota. Jeżeli urządzenie nie będzie przez dłuższy czas używane, z pilota należy wyjąć baterie. Funkcje przycisków pilota są takie same jak funkcje przycisków na panelu sterowania.

UŻYTKOWANIE

Przed użyciem napełnij zbiornik na wodę zimną wodą. Zbiornik na wodę znajduje się z tyłu korpusu.

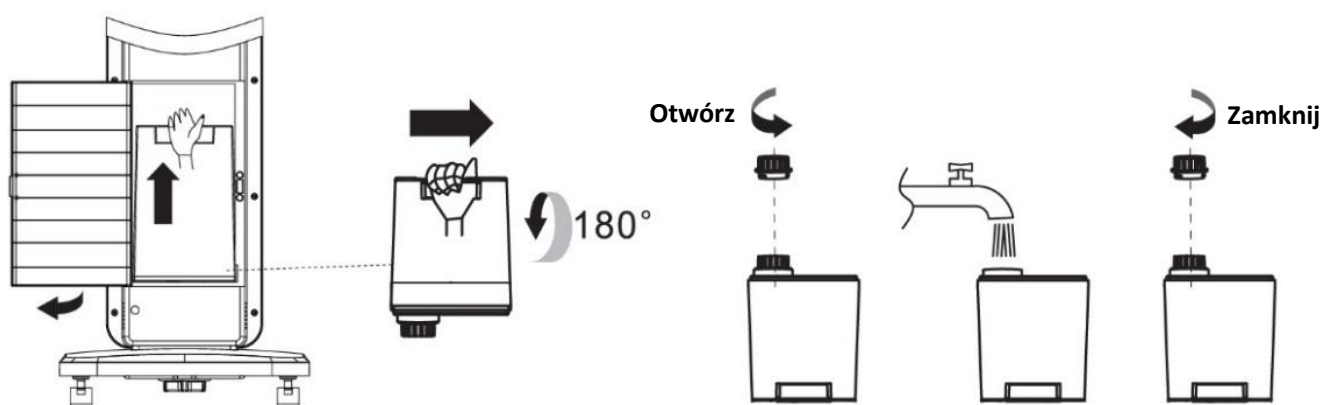

Podłącz urządzenie do odpowiedniego źródła zasilania. Następnie, aby wybrać żadaną funkcję, należy dotknąć przycisków na panelu sterowania lub nacisnąć przyciski w pilocie.

1. ON/OFF: Wciśnij przycisk on/off, aby włączyć urządzenie. Będzie działać na następujących ustawieniach: Prędkość: 1 / Tryb: normalny / Minutnik: włączony/ Oscylacja: wyłączona / Mgiełka: wyłączona. Na wyświetlaczu cyfrowym pokazywana będzie aktualna temperatura pokojowa. Ponowne wciśnięcie przycisku „On.Off” spowoduje wyłączenie urządzenia. Urządzenie przejdzie w tryb czuwania. W trybie czuwania jednostka zachowa ustawienie prędkości i funkcję oscylacji poprzednich ustawień, gdy włączysz ponownie urządzenie ale jeśli odłączysz urządzenie od sieci, poprzednie ustawienia zostaną utracone.
2. PRĘDKOŚĆ: Wciśnij „Prędkość”, by ustawić prędkość: 1= mała prędkość wentylatora; 2= średnia prędkość wentylatora; 3= duża prędkość wentylatora.
3. TRYB: Wcisnąć „Tryb”, by wybrać funkcje trybu od normalnego „↻” → Naturalny „🌸” → Spanie „🌙” → ... (powtarzanie).
 - normalny: Urządzenie działa z tą samą prędkością wentylatora cały czas.
 - Naturalny: Prędkość wentylatora zmienia się naprzemiennie z krótką przerwą.
 - Spanie: Prędkość wentylatora zmienia się zazwyczaj z dużej na małą z krótką przerwą.
4. MINUTNIK: Wcisnąć przycisk „Zegar”, by ustawić żądany czas działania od 1h →2h →3h... →9h →off. Po upływie ustawionego czasu, wentylator wyłączy się i przejdzie w tryb czuwania.
5. OSCYLACJA: Wcisnąć przycisk Oscylacji, by kontrolować włączenie lub wyłączenie funkcji oscylacji.
6. MGIEŁKA: Wcisnąć przycisk Mgiełka, by kontrolować włączenie lub wyłączenie funkcji mgiełki. Funkcją mgiełki można również sterować w trybie czuwania.
7. Wyłącz urządzenie i wyjmij przewód zasilania z gniazdka po użyciu. Uwaga: Napętnij ponownie zbiornik wodą, gdy ikona „🚫” miga na czerwono.

CZYSZCZENIE I KONSERWACJA

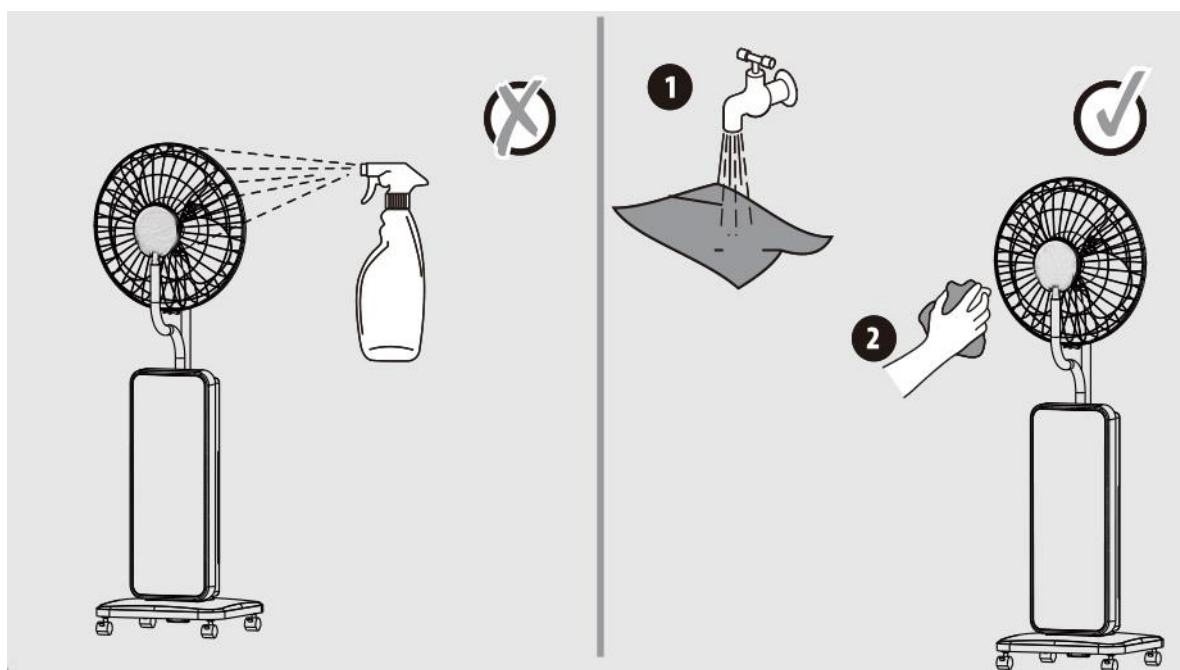

Wyczyść i wykonaj czynności konserwacyjne produktu w następujących sytuacjach.

- Po użyciu
- Zmiana wody
- Ponowne użycie po długotrwałym przechowywaniu

1. Przed czyszczeniem odłącz zasilanie, odłącz urządzenie z sieci i odczekaj, aż silnik wentylatora całkowicie zatrzyma się.
2. Wyczyść brud z powierzchni wentylatora za pomocą czystej i miękkiej szmatki.
3. Używaj miękkiej szmatki lub dyszy ssącej do odkurzania wąskich miejsc, by wyczyścić kurz z zewnętrznej powierzchni wentylatora lub łopatek wentylatora.
4. Nie płucz bezpośrednio w wodzie.
5. Nie czyść za pomocą rozpuszczalników, toluenów i płynów i olejów. Nie czyść korpusu wentylatora detergentem, by uniknąć odbarwienia i uszkodzenia.
6. Do przechowywania po czyszczeniu zapakuj w oryginalne opakowanie i przechowuj w suchym miejscu.
7. Jeśli nie będziesz używać urządzenia przez dłuższy czas, całkowicie opróżnij wodę ze zbiornika na wodę i podstawy zbiornika. Przechowuj zbiornik na wodę w suchym i dobrze wentylowanym pomieszczeniu. Po wysuszeniu całego urządzenia możesz go zapakować do przechowywania.

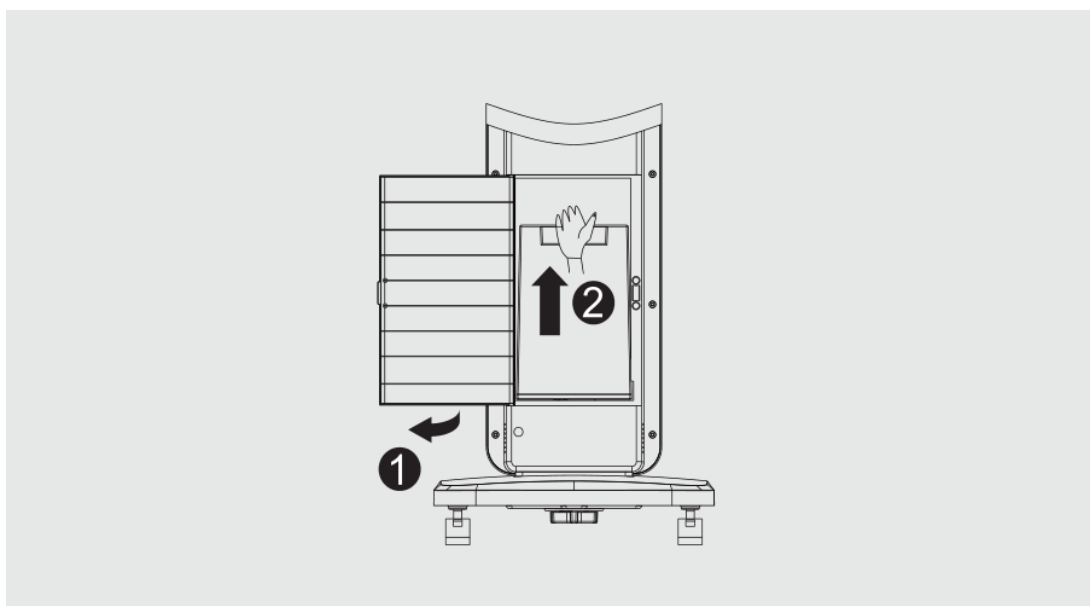

Przed czyszczeniem i czynnościami konserwacyjnymi wyjmij zbiornik na wodę z korpusu.

■ Czyszczenie i konserwacja zbiornika na wodę (codziennie)

Jeśli zbiornik na wodę jest brudny, namocz zbiornik w rozcieńczonym łagodnym detergencie kuchennym na 5-10 minut. Po rozpuszczeniu brudu wylej mieszankę i wytrzyj do sucha. Usuń dokładnie detergent, w przeciwnym razie urządzenie może nie działać poprawnie lub spowodować rozpryskiwanie cząstek detergentu. Upewnij się, że używasz łagodnego detergentu kuchennego. Jeśli wewnątrz produktu pozostaną ślady detergentu na bazie chloru, kwasu i enzymów, mogą wytworzyć się gazy toksyczne, które są bardzo niebezpieczne.

■ Czyszczenie i konserwacja podstawy zbiornika na wodę (miejsce, gdzie znajduje się zbiornik) (codziennie)

1. Za pomocą suchej szmatki do usunięcia pozostałej wody z podstawy zbiornika na wodę. Jeśli wciąż pozostały ślady wody, potwórz czynność.
2. Delikatnie wytrzyj wewnątrz podstawy zbiornika delikatną szmatką zwilżoną w małej ilości detergentu.
3. Upewnij się, że używasz łagodnego detergentu kuchennego. Jeśli wewnątrz produktu pozostaną ślady detergentu na bazie chloru, kwasu i enzymów, mogą wytworzyć się gazy toksyczne, które są bardzo niebezpieczne.

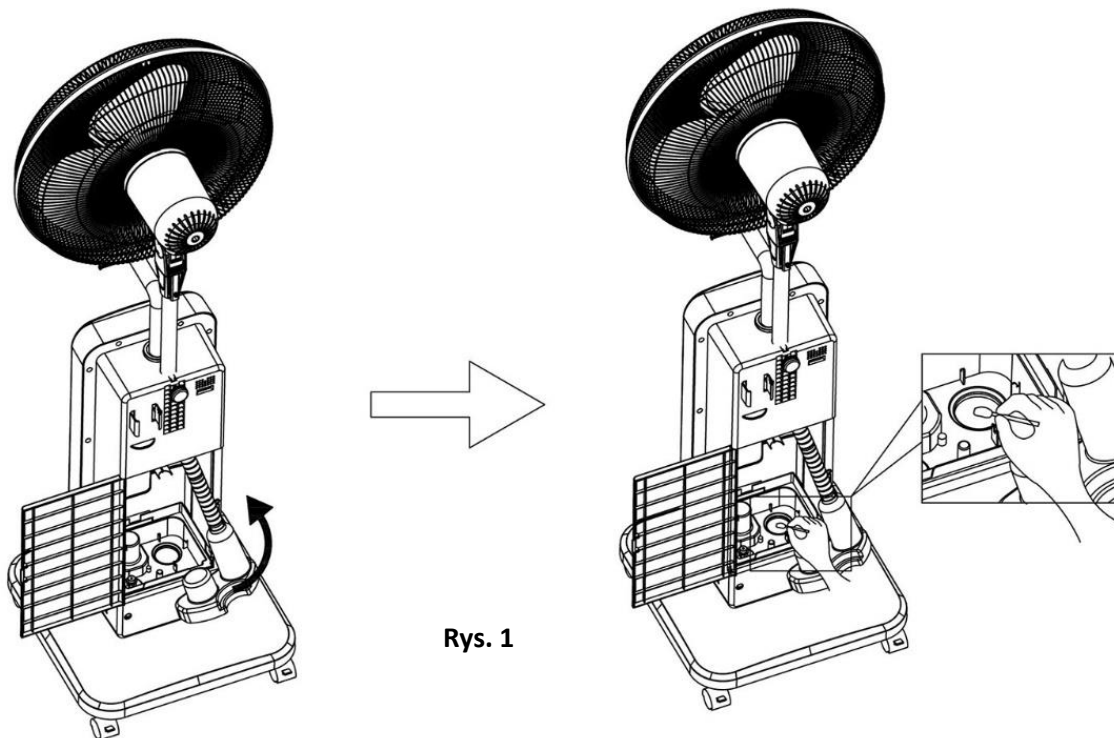

Rys. 1

4. Delikatnie wytrzyj ultradźwiękowy nawilżacz wacikiem bawełnianym zamoczonym w detergencie. (Rys. 1)
5. Nie używaj zbyt dużo siły podczas czyszczenia, w przeciwnym razie urządzenie może się uszkodzić lub wyciekać.
6. Wyczyść delikatnie wnętrze podpory zbiornika na wodę, wytrzyj do sucha miękką szmatką.
7. Usuń dokładnie detergent, w przeciwnym razie urządzenie może nie działać poprawnie lub spowodować rozpryskiwanie cząstek detergentu.

DANE TECHNICZNE

Napięcie robocze: 220-240V ~ 50/60Hz

Moc: 80W

GWARANCJA I SERWIS KONSUMENCKI

Przed dostarczeniem do klienta nasze urządzenia poddawane są rygorystycznej kontroli jakości. Jeśli, pomimo wszelkich starań, podczas produkcji lub transportu pojawi się uszkodzenie, należy zwrócić urządzenie do sprzedawcy. Dodatkowo do stosowanych powszechnie przepisów, nabywca ma prawo do reklamacji na podstawie warunków niniejszej gwarancji:

Dla każdego zakupionego urządzenia zapewniamy 2 lata gwarancji, poczynając od dnia zakupu. Uszkodzony produkt można zwrócić bezpośrednio w punkcie zakupu.

Niniejsza gwarancja nie obejmuje uszkodzeń spowodowanych niewłaściwą obsługą urządzenia, usterek w wyniku modyfikacji i napraw wykonanych przez strony trzecie lub w wyniku użycia nieoryginalnych części. Należy zachować dowód zakupu, który jest jedyną podstawą złożenia roszczenia gwarancyjnego. Producent nie ponosi odpowiedzialności za uszkodzenia powstałe w wyniku nieprzestrzegania instrukcji obsługi. Powoduje to unieważnienie gwarancji. Producent nie ponosi odpowiedzialności za szkody materiałowe ani obrażenia ciała spowodowane niewłaściwą obsługą urządzenia i nieprzestrzeganiem instrukcji obsługi. Uszkodzenie akcesoriów nie oznacza bezpłatnej wymiany całego urządzenia. W takim wypadku prosimy o kontakt z naszym serwisem. Stłuczone elementy szklane lub pęknięte elementy plastikowe są wymieniane za opłatą. Uszkodzenia materiałów eksploatacyjnych lub części podlegających zużyciu, a także czyszczenie, konserwacja i wymiana wspomnianych części nie jest objęta gwarancją i podlega opłacie.

USUWANIE PRZYJAZNE ŚRODOWISKU



Recykling – Dyrektywa europejska nr 2012/19/UE

Ten znak oznacza, że urządzenia nie należy wyrzucać razem z innymi odpadami domowymi. Aby zapobiec możliwym szkodom dla środowiska i zdrowia ludzi spowodowanym niekontrolowaną utylizacją odpadów, poddaj produkt procesowi recyklingu w celu promowania zrównoważonego ponownego wykorzystywania zasobów materiałowych. Aby zwrócić zużyte urządzenie, skorzystaj z systemu oddawania zużytych produktów lub skontaktuj się ze sprzedawcą. Sprzedawca może przyjąć produkt w celu przeprowadzenia bezpiecznego dla środowiska recyklingu.



BATERIĘ NALEŻY ODPOWIEDNIO ZUTYLIZOWAĆ LUB PODDAĆ RECYKLINGOWI. NIE OTWIERAĆ. NIE WRZUCAĆ DO OGNI, NIE ZWIERAĆ STYKÓW.

Wyprodukowane przez: Emerio Deutschland GmbH
Lerchenweg 3, 40789 Monheim am Rhein, Deutschland

Informacje nt. efektywnej mocy wypromieniowywanej (PL)

Dostawca: Emerio Deutschland GmbH
Lerchenweg 3
40789 Monheim am Rhein
Deutschland

Oświadczam, że produkt wyszczególniony poniżej:

Informacje wymagane

Informacje identyfikujące MIS-122958.2, którego/których informacje te dotyczą [Wentylator stojący z funkcją mgiełki]			
Opis	Symbol	Wartość	Jednostka
Maksymalny przepływ powietrza przez wentylator	F	58,53	m ³ /min
Moc wejściowa wentylatora	P	43,00	W
Wartość serwisowa	SV	1,36	(m ³ /min)/W
Zużycie energii w trybie gotowości	P_{SB}	0,30	W
Poziom mocy akustycznej wentylatora	L_{WA}	56,41	dB(A)
Maksymalna prędkość powietrza	c	3,25	metry/sek
Standard pomiaru dla wartości serwisowej	IEC 60879:1986 (corr.1992)		
Dane kontaktowe na potrzeby uzyskania dalszych informacji	Emerio Deutschland GmbH Lerchenweg 3 40789 Monheim am Rhein Deutschland		

Spełnia wymagania określone w następujących dyrektywach Rady:

ROZPORZĄDZENIE KOMISJI (UE) nr 206/2012 z dnia 6 marca 2012 r. oraz zmieniające je ROZPORZĄDZENIE KOMISJI (UE) 2016/2282 w sprawie wykonania dyrektywy Parlamentu Europejskiego i Rady nr 2009/125/WE w odniesieniu do wymogów dotyczących ekoprojektu dla klimatyzatorów i wentylatorów przenośnych

Informacje dla konsumentów na temat sposobu instalacji, użytkowania i konserwacji produktu oraz informacje na temat WEEE podano w instrukcji znajdującej się w opakowaniu.