

**WAVE S<sup>®</sup>**

**RG-127818.1**



**Raclette Grill (D)**

**Raclette grill (NL)**

**Raclette grill (E)**

**Grelhador raclete (P)**

**Raclette grill (I)**

**Raclette gril (SK)**

**Žar Raclette (SLO)**

**Grill raclette (PL)**

**Grătar raclette (RO)**

**Roštilj s tavama za raclette (HR)**

**Raclette gril (CZ)**

**Раклет грил (BG)**

**Raclette grill (H)**

**Raclette grill (EN)**



Inhalt – Inhoud – Contenido – Índice – Contenuto – Obsah – Vsebina – Treść –  
Cuprins – Sadržaj – Obsah – Съдържание – Tartalom – Content

Bedienungsanleitung – German (D).....	- 2 -
Gebruiksaanwijzing – Netherlands (NL).....	- 8 -
Manual de Instrucciones – Spanish (E) .....	- 14 -
Manual de instruções – Portuguese (P).....	- 20 -
Manuale d'istruzioni – Italian (I).....	- 26 -
Návod na obsluhu – Slovak (SK).....	- 32 -
Navodila za uporabo – Slovenian (SLO) .....	- 38 -
Instrukcja obsługi – Polish (PL) .....	- 43 -
Manual de utilizare – Romanian (RO).....	- 49 -
Uputa za korištenje – Croatian (HR) .....	- 55 -
Návod k použití – Czech (CZ) .....	- 60 -
Ръководство с инструкции – Bulgaria (BG).....	- 65 -
Kezelési útmutató – Hungary (H).....	- 71 -
Instruction manual – English (EN).....	- 76 -

## SICHERHEITSHINWEISE

Lesen Sie vor dem Gebrauch unbedingt die nachfolgenden Anleitungen, um Verletzungen oder Beschädigungen zu vermeiden und das beste Ergebnis mit dem Gerät zu erzielen. Bewahren Sie diese Bedienungsanleitung an einem sicheren Ort auf. Wenn Sie dieses Gerät an eine andere Person weitergeben, stellen Sie sicher, dass Sie auch diese Bedienungsanleitung aushändigen.

Im Falle von Beschädigungen, die durch die Missachtung der Anleitungen in dieser Bedienungsanleitung verursacht wurden, wird die Garantie ungültig. Der Hersteller/Importeur haftet nicht für Schäden, die durch Missachtung der Bedienungsanleitung, fahrlässigen Gebrauch oder Benutzung, die nicht in Übereinstimmung mit den Anforderungen dieser Bedienungsanleitung erfolgt, verursacht wurden.

1. Dieses Gerät kann von Kindern ab 8 Jahren und Personen mit eingeschränkten körperlichen, sensorischen oder geistigen Fähigkeiten oder mangelnder Erfahrung und Kenntnis benutzt werden, wenn sie beaufsichtigt werden oder in die sichere Benutzung des Gerätes unterwiesen werden und die damit verbundenen Gefahren verstehen.
2. Kinder dürfen nicht mit dem Gerät spielen.
3. Reinigung und die **Wartung durch den Benutzer** dürfen nicht durch Kinder vorgenommen werden, es sei denn, sie sind 8 Jahre oder älter und beaufsichtigt.
4. Das Gerät und seine Anschlussleitung sind von Kindern jünger als 8 Jahre fernzuhalten.
5. Wenn die **Netzanschlussleitung** dieses Gerätes beschädigt wird, muss sie durch den Hersteller oder seinen Kundendienst oder eine ähnlich qualifizierte Person ersetzt werden, um Gefährdungen zu vermeiden.
6. Um Informationen zur Reinigung der Flächen zu erhalten, die mit Lebensmitteln oder Öl in Berührung kommen, lesen Sie bitte den Abschnitt „REINIGUNG UND PFLEGE“ in der Bedienungsanleitung.

7. Dieses Gerät ist nicht für die Bedienung über einen externen Timer oder ein separates Fernbedienungssystem bestimmt.
8. Dieses Gerät ist für die Verwendung im Haushalt oder für ähnliche Anwendungen vorgesehen, wie: in Personalküchen von Geschäften, Büros und anderen Arbeitsumgebungen; auf Bauernhöfen; von Kunden in Hotels, Motels und in anderen Unterkünften.
9. Bevor Sie den Stecker mit der Netzsteckdose verbinden, prüfen Sie bitte, ob die Spannung und die Frequenz mit den Angaben auf dem Typenschild übereinstimmen.
10. Schließen Sie das Gerät nur an geerdete Steckdosen (Schukosteckdosen) an.
11. Ziehen Sie den Netzstecker aus der Steckdose, wenn das Gerät nicht benutzt und bevor es gereinigt wird.
12. Achten Sie darauf, dass das Netzkabel nicht über scharfe Kanten hängt und halten Sie es von heißen Objekten und offenen Flammen fern.
13. Tauchen Sie das Gerät oder den Netzstecker nicht in Wasser oder andere Flüssigkeiten. Es besteht Lebensgefahr aufgrund von Stromschlag!
14. Um den Stecker aus der Steckdose zu entfernen, ziehen Sie am Stecker. Ziehen Sie nicht am Kabel.
15. Berühren Sie das Gerät nicht, wenn es ins Wasser gefallen ist. Ziehen Sie den Stecker aus der Steckdose, schalten Sie das Gerät aus und schicken Sie es an einen autorisierten Kundendienst zwecks Reparatur.
16. Den Netzstecker des Gerätes nicht mit einer nassen Hand aus der Steckdose ziehen oder mit der Steckdose verbinden.
17. Versuchen Sie unter keinen Umständen, das Gehäuse des Gerätes zu öffnen oder das Gerät selbst zu reparieren. Dies könnte einen Stromschlag verursachen.
18. Lassen Sie das Gerät während des Gebrauchs niemals unbeaufsichtigt.
19. Dieses Gerät ist nicht für den gewerblichen Gebrauch konzipiert.

20. Verwenden Sie das Gerät nur zu seinem bestimmungsgemäßen Zweck.
21. Wickeln Sie das Kabel nicht um das Gerät und knicken Sie es nicht.
22. Stellen Sie das Gerät auf eine stabile, ebene Fläche, von der es nicht herunterfallen kann.
23. Die Verwendung von Zubehör, das nicht vom Hersteller empfohlen wird, kann Verletzungen verursachen.
24. Wenn Sie Produkte mit Antihafbeschichtung benutzen, stellen Sie bitte sicher, dass sich keine Vögel im gleichen Zimmer befinden und dass das Zimmer komplett geschlossen und gut belüftet werden kann.



25.  Vorsicht – heiße Oberfläche.

**WARNHINWEIS!!** Berühren Sie das Gehäuse nicht während des Betriebs, es wird sehr heiß. Während des Gerätebetriebs kann die Temperatur der zugänglichen Oberflächen sehr hoch werden.

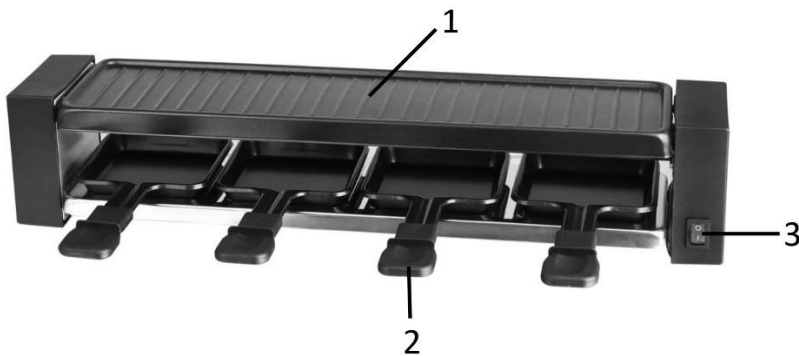
**LISTE DER TEILE**

1. Grillplatte
2. Raclette-Pfännchen
3. Ein-/Ausschalter mit Kontrollleuchte

**VOR DEN GEBRAUCH**

1. Darauf achten, dass der Bereich um das Gerät herum ausreichend belüftet ist.
2. Das Gerät darf nicht auf unbehandelte Holzoberflächen gestellt werden. Gerät auf eine ebene und hitzebeständige Oberfläche stellen.
3. Vor dem ersten Gebrauch das Gerät etwa 10 Minuten lang einschalten, damit sich durch die Hitze die Produktionsrückstände verflüchtigen. Auf eine gute Belüftung achten. Nach dem ersten Einschalten steigt vom Gerät etwas Rauch auf und ein markanter Geruch macht sich bemerkbar. Das ist normal und geht schnell vorbei.

**GRILLEN WIE EIN GRILLMEISTER**

Wenn Sie Ihr Fleisch vorbereiten (aus dem Kühlschrank nehmen; warten bis es Raumtemperatur erreicht hat, bevor Sie auf die Grillplatte legen), erhalten Sie ein gleichmäßigeres Grillergebnis. Außerdem verhindern Sie auf diese Weise, dass sich die Grillplatte verformt, wenn das Fleisch und andere Zutaten zu kalt sind.

**GRILL**

1. Das Gerät in die Mitte des Tisches stellen.
2. Schneiden Sie das Fleisch in kleine Stücke, damit verkürzen Sie die Zubereitungszeit.
3. Stellen Sie den Ein-/Ausschalter auf „I“. Die Kontrollleuchte leuchtet auf.
4. Heizen Sie das Gerät ca. 10 Minuten lang vor. Das Gerät ist nun bereit und Sie können mit der Zubereitung der Speisen beginnen.
5. Füllen Sie die Raclette-Pfännchen je nach Geschmack nur mit Käse oder anderen Speisen/Zutaten und stellen Sie sie in das Gerät. Nehmen Sie die Pfännchen heraus, sobald der Käse geschmolzen ist oder die anderen Speisen nach Ihrem Geschmack gar sind. Bereiten Sie kein Fleisch oder Fisch in den Raclette-Pfännchen zu; Fleisch und Fisch können auf der Grillplatte zubereitet werden.
6. Stellen Sie den Ein-/Ausschalter nach dem Gebrauch auf „O“ und ziehen Sie dann den Netzstecker des Geräts.

**Wichtig!**

- Keine Aluminiumfolie oder andere Gegenstände unter das Heizelement legen.
- Keine tiefgekühlten Lebensmittel auf den Grill legen. Die Lebensmittel müssen vorher aufgetaut werden.
- Weder Essig, Senf, Kimchi oder andere saure Lebensmittel auf den Grill geben.
- Lebensmittel nach dem Garen maximal 30 Minuten auf dem Grill lassen.

### **Hinweis:**

- Risse in der Grillplatte sind klein und normal. Sie beeinträchtigen nicht die Funktionsfähigkeit.
- Es ist normal, dass die Farbe der Grillplatte im Laufe der Zeit dunkler wird.

### **REINIGUNG UND PFLEGE**

1. Ziehen Sie den Stecker aus der Steckdose und lassen Sie das Gerät vor der Bewegung oder Reinigung abkühlen.
2. Das Gerät darf nicht in Wasser getaucht werden. Das Heizelement nur mit einem weichen und feuchten Tuch abwischen. Schmutz auf den Heizelementen mit einer weichen Bürste beseitigen.
3. Die Platte und alle Pfännchen können mit Wasser abgewaschen werden. Falls Verschmutzungen sich nicht entfernen lassen, empfiehlt es sich, Seifenwasser zu benutzen.
4. Verwenden Sie keine scheuernden Reiniger oder scharfen Utensilien, um das Gerät zu reinigen. Reinigen Sie die Teile des Geräts nicht in der Geschirrspülmaschine.

### **TECHNISCHE DATEN**

Spannungsversorgung: 220-240V ~ 50-60Hz

Leistungsaufnahme: 800W

### **GARANTIE UND KUNDENSERVICE**

Vor der Lieferung werden unsere Geräte einer strengen Qualitätskontrolle unterzogen. Wenn, trotz aller Sorgfalt, während der Produktion oder dem Transport Beschädigungen aufgetreten sind, senden Sie das Gerät zurück an den Händler. Zusätzlich zu den gesetzlichen Rechten hat der Käufer die Option, gemäß den folgenden Bedingungen Garantie zu fordern:

Wir bieten eine 2-Jahres-Garantie für das erworbene Gerät, beginnend am Tag des Verkaufs. Wenn Sie ein defektes Produkt haben, nehmen Sie bitte direkt Kontakt mit dem Verkäufer auf.

Defekte, die aufgrund von unangemessenem Umgang mit dem Gerät entstehen und Störungen aufgrund von Eingriffen und Reparaturen Dritter oder das Montieren von nicht-Originalteilen, werden nicht von dieser Garantie abgedeckt. Die Quittung immer aufbewahren, ohne Quittung wird jegliche Garantie ausgeschlossen. Bei Schäden durch Nichteinhalten der Bedienungsanleitung erlischt die Garantie, Wir sind für daraus resultierende Folgeschäden nicht haftbar. Für Materialschäden oder Verletzungen aufgrund falscher Anwendung oder Nichtbefolgen der Sicherheitshinweise sind wir nicht haftbar. Schäden an den Zubehörteilen bedeutet nicht, dass das gesamte Gerät kostenlos ausgetauscht wird. In diesem Fall kontaktieren Sie unseren Kundendienst. Zerbrochenes Glas oder Kunststoffteile sind immer kostenpflichtig. Schäden an Verbrauchsmaterialien oder Verschleißteilen, sowie Reinigung, Wartung oder Austausch der besagten Teile werden durch die Garantie nicht abgedeckt und sind deshalb kostenpflichtig.

### **Elektro- und Elektronikgeräte / Informationen für private Haushalte**

Das Elektro- und Elektronikgerätegesetz (ElektroG) enthält eine Vielzahl von Anforderungen an den Umgang mit Elektro- und Elektronikgeräten. Die Wichtigsten sind hier zusammengestellt.

#### **1. Getrennte Erfassung von Altgeräten**

Elektro- und Elektronikgeräte, die zu Abfall geworden sind, werden als Altgeräte bezeichnet. Besitzer von Altgeräten haben diese einer vom unsortierten Siedlungsabfall getrennten Erfassung zuzuführen. Altgeräte gehören insbesondere nicht in den Hausmüll, sondern in spezielle Sammel- und Rückgabesysteme.

#### **2. Batterien und Akkus sowie Lampen**

Besitzer von Altgeräten haben Altbatterien und Altakkumulatoren, die nicht vom Altgerät umschlossen sind, sowie Lampen, die aus dem Altgerät entnommen werden können, im Regelfall vor der Abgabe an einer Erfassungsstelle vom Altgerät zerstörungsfrei zu trennen.

### 3. Möglichkeiten der Rückgabe von Altgeräten

Besitzer von Altgeräten aus privaten Haushalten können diese bei den Sammelstellen der öffentlich-rechtlichen Entsorgungsträger oder bei den von Herstellern oder Vertriebern im Sinne des ElektroG eingerichteten Rücknahmestellen unentgeltlich abgeben. Rücknahmepflichtig sind Geschäfte mit einer Verkaufsfläche von mindestens 400 m<sup>2</sup> für Elektro- und Elektronikgeräte. Ab dem 01.07.2022 unterliegen auch diejenigen Lebensmittelgeschäfte mit einer Gesamtverkaufsfläche von mindestens 800 m<sup>2</sup>, die mehrmals pro Jahr oder dauerhaft Elektro- und Elektronikgeräte anbieten und auf dem Markt bereitstellen. Dies gilt auch bei Vertrieb unter Verwendung von Fernkommunikationsmitteln, wenn die Lager- und Versandflächen für Elektro- und Elektronikgeräte mindestens 400 m<sup>2</sup> betragen oder die gesamten Lager- und Versandflächen mindestens 800 m<sup>2</sup> betragen. Die Firma KiK fällt nicht unter die o.g. Rücknahmepflicht. Sie können Ihre Altgeräte kostenlos an den ausgewiesenen örtlichen Sammel- und Rückgabesystemen abgeben.

### 4. Datenschutz-Hinweis

Altgeräte enthalten häufig sensible personenbezogene Daten. Dies gilt insbesondere für Geräte der Informations- und Telekommunikationstechnik wie Computer und Smartphones. Bitte beachten Sie in Ihrem eigenen Interesse, dass für die Löschung der Daten auf den zu entsorgenden Altgeräten jeder Endnutzer selbst verantwortlich ist.



### 5. Bedeutung des Symbols „durchgestrichene Mülltonne“

Das auf Elektro- und Elektronikgeräten regelmäßig abgebildete Symbol einer durchgestrichenen Mülltonne weist darauf hin, dass das jeweilige Gerät am Ende seiner Lebensdauer getrennt vom unsortierten Siedlungsabfall zu erfassen ist.

Emerio B.V.  
Zomervaat 1A  
2033 DA Haarlem  
The Netherlands

**Customer service:**  
T: +31 (0) 23 3034369  
E: info@emerio.eu

**Kundeninformation:**  
T: +49 (0) 3222 1097 600  
E: info.de@emerio.eu

**Klantenservice:**  
T: +31 (0) 23 3034369  
E: info.nl@emerio.eu



## **VEILIGHEIDSVOORSCHRIFTEN**

Voor gebruik dient u alle onderstaande instructies te lezen om letsel en schade te voorkomen en om de beste resultaten met het apparaat te bereiken. Bewaar deze handleiding op een veilige plek. Mocht u dit apparaat aan iemand anders overhandigen, dient u ook de gebruiksaanwijzing te overhandigen.

In geval van schade die wordt veroorzaakt doordat de gebruiker de instructies in deze gebruiksaanwijzing niet in acht heeft genomen, komt de garantie te vervallen. De fabrikant/importeur is niet aansprakelijk voor schade die wordt veroorzaakt door het niet in acht nemen van de gebruiksaanwijzing, door nalatig gebruik of gebruik dat niet in overeenstemming is met de bepalingen van deze gebruiksaanwijzing.

1. Dit apparaat mag worden gebruikt door kinderen vanaf 8 jaar en personen met beperkte fysieke, visuele of mentale vaardigheden, of die een gebrek aan ervaring en kennis hebben, indien ze gepaste instructies hebben gekregen zodat ze het apparaat op een veilige manier kunnen gebruiken, op de hoogte zijn van de gevaren die het gebruik van het apparaat met zich meebrengt en deze gevaren begrijpen.
2. Laat kinderen niet met het apparaat spelen.
3. Laat het reinigen en het onderhoud van het apparaat niet uitvoeren door kinderen tenzij ze ouder zijn dan 8 jaar en onder toezicht staan.
4. Houd het apparaat en snoer buiten het bereik van kinderen jonger dan 8 jaar.
5. Als het snoer is beschadigd, moet het worden vervangen door de fabrikant, zijn klantenservice of gelijksoortig geschoolde personen om gevaar te vermijden.

6. Met het oog op de instructies voor de reiniging van de oppervlakken die in contact kunnen komen met voedsel of olie, dient u de instructies in de paragraaf "REINIGING EN ONDERHOUD" van de gebruiksaanwijzing in acht te nemen.
7. Dit apparaat is niet bestemd voor gebruik door middel van een externe timer of een afzonderlijk op afstand bestuurd systeem.
8. Dit apparaat is bedoeld voor huishoudelijk - en vergelijkbaar gebruik zoals: personeelskeuken in winkels, kantoren en anderen werkomgevingen; boerderijen; door hotel - motelgasten en andere residentiële omgevingen; bed and breakfast soortgelijke omgevingen.
9. Voordat u de stekker in het stopcontact steekt, dient u te controleren of de stroom en de frequentie overeen komen met de specificaties van het typeplaatje.
10. Sluit het apparaat alleen aan op een geaard stopcontact.
11. Trek de stekker uit het stopcontact als het apparaat niet in gebruik is en voordat u het apparaat reinigt.
12. Let op dat de stroomkabel niet over scherpe randen hangt en niet in de buurt komt van hete voorwerpen en open vuur.
13. Dompel het apparaat of de stekker niet onder in water of andere vloeistoffen. Er bestaat levensgevaar als gevolg van een elektrische schok!
14. Om de stekker uit het stopcontact te halen, dient u aan de stekker zelf te trekken. Trek niet aan de stroomkabel.
15. Raak het apparaat niet aan als het in water is gevallen. Trek de stekker uit het stopcontact, schakel het apparaat uit en breng het ter reparatie naar een geautoriseerd servicecenter.
16. Steek de stekker niet in het stopcontact en haal hem er niet uit als u natte handen heeft.
17. Probeer nooit de behuizing van het apparaat te openen en probeer nooit zelf het apparaat te repareren. Dit kan een elektrische schok veroorzaken.
18. Laat het apparaat nooit onbeheerd achter wanneer het in gebruik is.

19. Dit apparaat werd niet ontworpen voor commercieel gebruik.
20. Gebruik het apparaat niet voor andere doeleinden dan het beoogde doel.
21. Draai de kabel niet om het apparaat en buig hem niet.
22. Plaats het apparaat op een stabiele, vlakke ondergrond waar het niet vanaf kan vallen.
23. Het gebruik van accessoires die niet worden aanbevolen door de fabrikant kan letsel veroorzaken.
24. Als u producten met een antiaanbaklaag gebruikt, dient u ervoor te zorgen dat zich geen vogels in dezelfde ruimte bevinden en dat de ruimte compleet kan worden gesloten en goed geventileerd wordt.

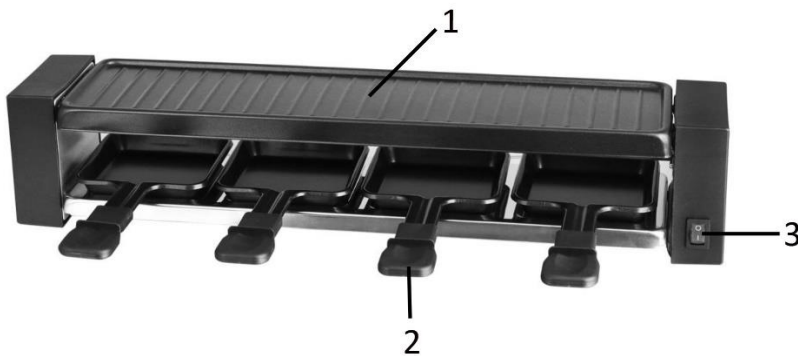

25.  Opgelet, heet oppervlak.  
**WAARSCHUWING!!** Raak het oppervlak a.u.b. niet aan tijdens gebruik. De temperatuur van toegankelijke oppervlakken kan erg hoog worden wanneer het apparaat aan staat.

**ONDERDELENLIJST**

1. Grillplaat
2. Raclettepannetjes
3. Aan/uit-schakelaar met controlelampje

**VOOR INGEBRUIKNAME**

1. Zorg dat er voldoende ventilatie rondom het apparaat is.
2. Plaats het apparaat niet op een onbehandeld houten oppervlak. Plaats het apparaat op een vlak en hittebestendig oppervlak.
3. Voor ingebruikname van het apparaat, schakel het circa 10 minuten in om eventuele restanten van het fabricageproces te verbranden. Zorg voor voldoende ventilatie. Het apparaat kan enige rook en een bepaalde geur afgeven wanneer het voor de eerste keer wordt ingeschakeld. Dit is normaal en verdwijnt snel.

**GRILL ALS EEN ECHTE CHEF-KOK**

Door het vlees voor te bereiden, het uit de koelkast te halen en het op kamertemperatuur te laten komen voordat u het op de grillplaat legt, zal uw vlees gelijkmatiger garen. Het voorkomt ook dat de grillplaat vervormt als het vlees en de andere ingrediënten te koud zijn.

**HET APPARAAT GEBRUIKEN**

1. Plaats het apparaat in het midden van de tafel.
2. Snij het vlees in kleine stukjes. Op deze wijze verkort u de baktijd.
3. Duw de aan/uit-schakelaar naar de positie 'I'. Het controlelampje brandt.
4. Verwarm het apparaat ong. 10 minuten voor. Het apparaat is nu klaar voor gebruik en u kunt beginnen bakken.
5. Vul de raclettepannetjes naar wens met alleen kaas of andere etenswaren en breng ze in het apparaat aan. Verwijder de pannetjes zodra de kaas gesmolten is of de andere etenswaren naar wens gaar zijn. Bak geen vlees of vis in de raclettepannetjes. Vlees en vis kunnen op de grillplaat worden gebakken.
6. Duw de aan/uit-schakelaar na gebruik naar de positie 'O' en trek de stekker vervolgens uit het stopcontact.

**Belangrijk!**

- Plaats geen aluminiumfolie of een ander voorwerp onder het verwarmingselement.
- Leg geen bevroren levensmiddelen op de grill. Ontdooi ze eerst.
- Breng geen azijn, mosterd, kimchi of ander zuur voedsel op de grill aan.
- Laat na het bakken de levensmiddelen niet langer dan 30 minuten op de grill liggen.

**Opmerking:**

- Er kunnen barstjes in de grillplaat waarneembaar zijn. Dit is normaal en heeft geen impact op de werking van het apparaat.
- Het is normaal dat de kleur van de grillplaat na verloop van tijd dof wordt.

**REINIGING EN ONDERHOUD**

1. Haal altijd de stekker uit het stopcontact en laat het apparaat afkoelen voordat u het verplaatst en/of schoonmaakt.
2. Dompel het apparaat niet in water. Maak de verwarmingseenheid alleen schoon met een zachte en vochtige doek. Gebruik een zachte borstel om eventuele etensresten van de verwarmingselementen te verwijderen.
3. De plaat en de pannetjes kunnen in water worden gewassen. Voor hardnekkige vlekken is het aanbevolen om zeepwater te gebruiken.
4. Gebruik geen schurende schoonmaakmiddelen of scherp keukengerei om het apparaat te reinigen. Stop geen enkel onderdeel in een vaatwasser om te reinigen.

**TECHNISCHE GEGEVENS**

Bedrijfsspanning: 220-240V ~ 50-60Hz

Stroomverbruik: 800W

**GARANTIE EN KLANTENSERVICE**

Vóór de levering worden onze apparaten streng gecontroleerd. Indien het toestel ondanks alle zorg bij de productie of tijdens het transport beschadigd werd, moet u het naar de handelaar terugbrengen. Naast het wettelijke recht op waarborg heeft de klant recht op de volgende garantieclaim:

Wij geven een garantie van 2 jaar op het toestel, te beginnen met de koopdatum. Indien u een defect product heeft, kunt u rechtstreeks terug gaan naar het aankooppunt.

Gebreken die het gevolg zijn van ondeskundig gebruik van het toestel, fouten tijdens ingrepen en reparaties door derden of door de inbouw van vreemde onderdelen, vallen niet onder deze garantie. Bewaar altijd uw aankoopnota, zonder aankoopnota kunt u geen aanspraak maken op enige vorm van garantie. Bij schade veroorzaakt door het niet opvolgen van de gebruiksaanwijzing vervalt het recht op garantie. Voor vervolgschade die hieruit ontstaat kunnen wij niet verantwoordelijk gehouden worden. Voor materiële schade of persoonlijk letsel veroorzaakt door ondeskundig gebruik of het niet opvolgen van de veiligheidsvoorschriften zijn wij niet aansprakelijk. In dergelijke gevallen vervalt iedere aanspraak op garantie. Schade aan accessoires of onderdelen betekend niet dat het gehele apparaat zal worden vervangen. Afgebroken glazen of kunststof onderdelen of accessoires vallen niet onder de garantie en zullen tegen vergoeding vervangen kunnen worden. Defecten aan hulpstukken of aan slijtage onderhevige onderdelen, alsmede reiniging, onderhoud of de vervanging van slijtende delen vallen niet onder de garantie en zullen dus in rekening gebracht worden.

**Elektrische en elektronische apparaten/ informatie voor particuliere huishoudens**

Richtlijn 2012/19/EU over afgedankte elektrische en elektronische apparatuur bevat een groot aantal verplichtingen met betrekking tot de omgang met elektrische en elektronische apparatuur. De belangrijkste zijn hier samengevat.

**1. Gescheiden inzameling van afgedankte elektrische en elektronische apparatuur**

Elektrische en elektronische apparatuur die afval is geworden, wordt afgedankte elektrische en elektronische apparatuur genoemd (waste electrical and electronic equipment, WEEE). Eigenaars van WEEE moeten deze gescheiden van het ongesorteerde huishoudelijke afval inzamelen. WEEE hoort niet bij huishoudelijk afval, maar moet via speciale systemen worden ingezameld.

## 2. Batterijen, accu's en lampen

Eigenaars van WEEE moeten de afgedankte apparatuur in zijn geheel inleveren. Eigenaars van WEEE moeten echter wel niet-ingebouwde oude batterijen en accu's gescheiden inleveren. Hetzelfde geldt voor lampen die voor het inleveren uit WEEE kunnen worden verwijderd zonder ze stuk te maken.

## 3. Manieren om WEEE in te leveren

Eigenaars van WEEE uit particuliere huishoudens kunnen de afgedankte apparatuur gratis inleveren bij de aangewezen inzamelpunten van de openbare afvalverwerkende autoriteiten of bij inzamelpunten van fabrikanten of distributeurs in de zin van richtlijn 2012/19/EU.

## 4. Informatie over de bescherming van privacy

WEEE bevat vaak gevoelige persoonsgegevens. Dit is vooral van toepassing op informatie- en telecommunicatieapparaten, zoals computers en smartphones. Wees u er in uw eigen belang van bewust dat iedere eindgebruiker zelf verantwoordelijk is voor het wissen van de gegevens op WEEE, voordat deze wordt ingeleverd.

## 5. Potentiële milieu-impact

WEEE bevat materialen met een negatieve impact op het milieu en de menselijke gezondheid als de inzameling, de overhandiging, het hergebruik of de materiaalherwinning niet in overeenstemming met de respectieve wetgeving plaatsvindt.

## 6. Uw rol in de omgang met WEEE

Door aan deze verplichtingen te voldoen en vooral door te voldoen aan de verplichting om WEEE gescheiden in te zamelen, door het niet weg te gooien bij het ongesorteerde huishoudelijke afval maar het bij een inzamelpunt in te leveren, levert u als eindgebruiker een bijdrage aan het hergebruik en de materiaalherwinning van WEEE.



## 7. Betekenis van de doorgekruiste afvalcontainer

De regelmatig op elektrische en elektronische apparatuur weergegeven doorgekruiste afvalcontainer geeft aan dat het betreffende apparaat aan het einde van zijn levensduur gescheiden van het ongesorteerde huishoudelijke afval moet worden ingeleverd.

Emerio B.V.  
Zomervaart 1A  
2033 DA Haarlem  
The Netherlands

**Customer service:**  
T: +31 (0) 23 3034369  
E: info@emerio.eu

**Kundeninformation:**  
T: +49 (0) 3222 1097 600  
E: info.de@emerio.eu

**Klantenservice:**  
T: +31 (0) 23 3034369  
E: info.nl@emerio.eu

## **INSTRUCCIONES DE SEGURIDAD**

Antes de utilizar el producto, lea todas las instrucciones que se presentan a continuación para evitar lesiones personales y daños materiales y para obtener unos resultados óptimos del aparato. Asegúrese de mantener este manual en un lugar seguro. Si transfiere el aparato a otra persona, asegúrese de entregarle asimismo el presente manual.

La garantía quedará anulada en caso de daños causados por el incumplimiento por parte del usuario de las instrucciones incluidas en este manual. El fabricante/importador no aceptará ningún tipo de responsabilidad por daños causados por el incumplimiento de las presentes instrucciones o uso negligente o en desacuerdo con los requisitos de este manual.

1. Este aparato podrá ser utilizado por niños mayores de 8 años y personas con capacidades físicas, sensoriales o mentales reducidas, o sin la experiencia y los conocimientos necesarios, si están supervisados o han recibido instrucciones con relación al uso del aparato de forma segura y comprenden los riesgos que ello implica.
2. No deberá permitirse que los niños jueguen con el aparato.
3. Las operaciones de limpieza y mantenimiento por parte del usuario no podrán ser realizadas por niños, a menos que sean mayores de 8 años y estén supervisados.
4. Mantenga el aparato y su cable fuera del alcance de niños menores de 8 años.
5. Si el cable de alimentación estuviera dañado, deberá ser sustituido ya sea por el fabricante, su servicio de asistencia técnica o por una persona cualificada. De esta manera, se evitarán riesgos innecesarios.
6. Respecto a las instrucciones para limpiar las superficies que entren en contacto con alimentos o aceite, consulte el apartado "limpieza y mantenimiento" del manual.

7. Este aparato no está concebido para su uso con un temporizador externo o un sistema de control remoto independiente.
8. Este aparato ha sido diseñado para un uso doméstico o parecido, como: áreas de cocina para el personal en tiendas, oficinas y otros entornos de trabajo; casas rurales; clientes en hoteles, moteles y otros entornos de tipo residencial; entornos donde se ofrece cama y desayuno.
9. Antes de conectar el enchufe a la toma de corriente, compruebe que el voltaje y la frecuencia coinciden con las especificaciones de la etiqueta de características del producto.
10. Enchufe siempre el aparato a una toma de corriente con puesta a tierra.
11. Desconecte el enchufe de la toma de corriente cuando el aparato no se encuentre en uso y antes de cualquier operación de limpieza.
12. Asegúrese de que el cable no cuelgue sobre aristas vivas y manténgalo alejado de objetos calientes y llamas abiertas.
13. No sumerja el aparato ni el enchufe en agua u otros líquidos. ¡Peligro de muerte por electrocución!
14. Para retirar el enchufe de la toma de corriente, tire del enchufe. No tire del cable de alimentación.
15. No toque el aparato si se cayera al agua. En dicho caso, retire el enchufe de la toma de corriente, apague el aparato y llévelo a un servicio técnico autorizado para su reparación.
16. No enchufe ni desenchufe el aparato de la toma de corriente con las manos mojadas.
17. No intente nunca abrir la carcasa del aparato ni reparar el aparato por su cuenta. Esto podría causar una descarga eléctrica.
18. No deje nunca el aparato en funcionamiento sin vigilancia.
19. Este aparato no está diseñado para uso comercial.
20. No utilice al aparato para un uso distinto del previsto.
21. No enrolle el cable en torno al aparato ni lo curve.



22. Coloque el aparato sobre una superficie estable y nivelada de la que no pueda caerse.
23. El uso de accesorios no recomendados por el fabricante del aparato podría tener como resultado lesiones personales.
24. Si utiliza productos con superficies antiadherentes, asegúrese de que no haya pájaros en la misma sala y que ésta puede cerrarse y ventilarse perfectamente.



25. Precaución, agua caliente.

**ADVERTENCIA:** No toque la superficie durante el uso. La temperatura de las superficies accesibles podría ser alta durante el funcionamiento del aparato.

## LISTA DE COMPONENTES

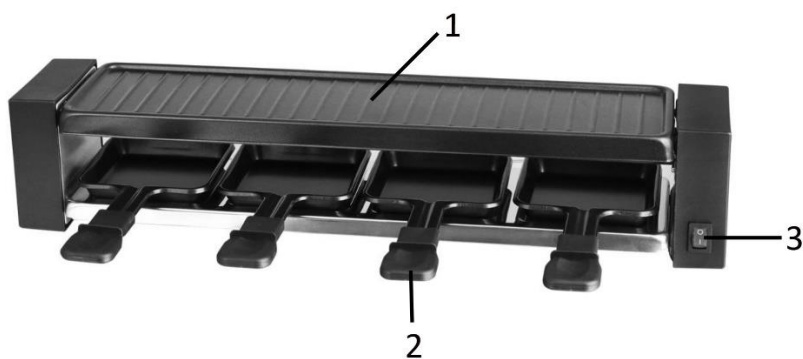

1. Plancha
2. Sartenes de la raclette
3. Interruptor con luz indicadora

## ANTES DE USAR

1. Asegúrese de que haya suficiente ventilación alrededor del aparato.
2. El aparato no debería colocarse sobre una superficie de madera no tratada. Coloque el aparato sobre una superficie nivelada y resistente al calor.
3. Antes de usar por primera vez, deje funcionar el aparato unos 10 minutos para quemar cualquier residuo del proceso de fabricación. Asegúrese de que haya una buena ventilación. El aparato puede emitir un poco de humo y un olor característico al encenderlo por primera vez. Esto es normal y desaparece al poco tiempo.

## ASA A LA PARRILLA CON UN COCINERO PROFESIONAL

Preparar la carne con antelación (sacarla del frigorífico y esperar a que esté a temperatura ambiente antes de ponerla en la placa grill) hará que se cocine más uniformemente. También prevendrá la deformación de la placa grill al poner carne u otros ingredientes cuando están demasiado fríos.

## GRILL

1. Coloque el aparato en el centro de la mesa.
2. Corte la carne en trozos pequeños para reducir el tiempo de cocción.
3. Pulse el interruptor a la posición "I". La luz indicadora se iluminará.
4. Precaliente el aparato durante unos 10 minutos. El aparato estará ahora listo y podrá empezar a cocinar.
5. Llene las sartencillas con queso solamente o con otra comida o guarnición, según su gusto, y colóquelas en el aparato. Retire las sartencillas tan pronto como el queso se derrita, o la comida se haya cocinado a su gusto. No prepare carne o pescado en las sartencillas. La carne y el pescado deben prepararse en el grill.
6. Después de usar, pulse el interruptor a la posición "O" y desenchufe el aparato.

## ¡Importante!

- No coloque papel de aluminio u otros objetos debajo de la resistencia eléctrica.
- No ponga comida congelada en el grill. Deje que se descongele primero.
- No añada comidas o ingredientes ácidos como vinagre, mostaza o *kimchi*.
- No deje la comida en el grill más de 30 minutos después de cocinarla.

## Nota:

- Las grietas pequeñas en la placa de grill son normales y no afectan su funcionamiento.
- Es normal que la placa de grill pierda color con el tiempo.

## **LIMPIEZA Y MANTENIMIENTO**

1. Siempre debe desenchufar el aparato y dejar que se enfríe antes de moverlo o limpiarlo.
2. No sumerja el aparato en el agua. Limpie la resistencia eléctrica utilizando solamente un paño húmedo. Quite la suciedad de las resistencias eléctricas con un cepillo suave.
3. La placa y el resto de sartencillas pueden lavarse en el agua. Si la suciedad persiste, se recomienda usar líquido lavavajillas.
4. No utilice limpiadores abrasivos o utensilios afilados para limpiar el aparato. No lave ninguna pieza en el lavavajillas.

## **DATOS TÉCNICOS**

Voltaje de operaciones: 220-240V ~ 50-60Hz

Consumo de poder: 800W

## **GARANTIA Y SERVICIO POSVENTA**

Antes del suministro, nuestros aparatos se someten a un riguroso control de calidad. Si a pesar de todos los cuidados surgieran desperfectos durante la producción o el transporte, le rogamos devuelva el aparato a su vendedor. Adicionalmente a los derechos legales estatutarios, el comprador posee la opción de reclamación de acuerdo con los términos de la siguiente garantía:

Para el aparato adquirido otorgamos 2 años de garantía partiendo de la fecha de venta. Si el producto está defectuoso, puede dirigirse directamente al lugar en el que lo compró.

Todos los defectos producidos por el uso indebido del aparato, y las averías debidas a intervenciones y reparaciones por parte de terceros, o el montaje de piezas de repuestos no originales, no están cubiertos por esta garantía. Guarde siempre la factura, sin ella no podrá reclamar ningún tipo de garantía. Nos no será responsable de daños materiales o lesiones personales causadas de un mal uso del aparato o si las instrucciones de seguridad no han sido seguidas correctamente. Nos declina cualquier responsabilidad por daños derivados de no seguir las instrucciones de uso correctamente. Daños en el acceso teorías no significa libre de sustitución automática del aparato completo. En dichos, consulte el servicio al cliente. Los vidrios rotos o rotura de piezas de plástico están siempre sujetas a pago. Los defectos de los consumibles o piezas susceptibles a desgaste, así como la limpieza, mantenimiento o la sustitución de dichas piezas no están cubiertas por la garantía y por lo tanto, se deben pagar.

## **Dispositivos eléctricos y electrónicos/información para hogares particulares**

La Directiva 2012/19/UE sobre residuos de aparatos eléctricos y electrónicos contiene un gran número de requisitos para la manipulación de aparatos eléctricos y electrónicos. Aquí se resumen los más importantes.

### **1. Recogida separada de residuos de aparatos eléctricos y electrónicos**

Los aparatos eléctricos y electrónicos que se hayan convertido en residuos se denominan residuos de aparatos eléctricos y electrónicos (RAEE). Los propietarios de RAEE deben separarlos de los residuos urbanos no seleccionados. Los RAEE no deben desecharse con los residuos domésticos, sino en sistemas especiales de recogida y devolución.

### **2. Pilas, acumuladores y lámparas**

Los propietarios de RAEE deben entregarlos completos. No obstante, los propietarios de RAEE deben separar las pilas y acumuladores usados que no estén integrados en el RAEE, así como las lámparas que puedan extraerse del RAEE sin destruirlo, antes de entregarlos en un punto de recogida.

### 3. Formas de devolver el RAEE

Los propietarios de RAEE de hogares particulares pueden entregarlos de forma gratuita en los puntos de recogida designados por las autoridades públicas de eliminación de residuos o en puntos de devolución proporcionados por fabricantes o distribuidores en virtud de la Directiva 2012/19/UE.

### 4. Aviso sobre protección de la privacidad

Los RAEE suelen contener datos personales sensibles. Esto se refiere, en particular, a los dispositivos informáticos y de telecomunicaciones, como los ordenadores y teléfonos móviles. Por su propio interés, le advertimos de que todo usuario final es responsable de la eliminación de los datos del RAEE antes de desecharlo.

### 5. Posible impacto medioambiental

Los RAEE contienen sustancias que pueden tener efectos negativos en el medio ambiente y la salud humana si su recogida, entrega, reutilización o recuperación de materiales no se lleva a cabo de conformidad con la legislación aplicable.

### 6. Su papel en el tratamiento de residuos RAEE

Cumpliendo estas obligaciones y, en particular, cumpliendo la obligación de recoger los RAEE por separado, no desecharlos junto con los residuos urbanos no seleccionados y entregarlos en puntos de recogida, usted, como usuario final, contribuye a la reutilización y recuperación de materiales de los RAEE.



### 7. Significado del símbolo del contenedor de basura tachado con un aspa

El contenedor de basura tachado con un aspa que suele mostrarse en los aparatos eléctricos y electrónicos indica que el dispositivo en cuestión debe separarse de los residuos urbanos no seleccionados al final de su vida útil.

Emerio B.V.  
Zomervaart 1A  
2033 DA Haarlem  
The Netherlands

**Customer service:**  
T: +31 (0) 23 3034369  
E: info@emerio.eu

**Kundeninformation:**  
T: +49 (0) 3222 1097 600  
E: info.de@emerio.eu

**Klantenservice:**  
T: +31 (0) 23 3034369  
E: info.nl@emerio.eu

## **INSTRUÇÕES DE SEGURANÇA**

Antes da utilização leia todas as instruções abaixo para evitar ferimentos ou danos e para obter os melhores resultados do aparelho. Certifique-se de que guarda este manual num local seguro. Se oferecer ou transferir este aparelho para alguém, certifique-se de que inclui também este manual.

No caso de danos provocados pelo utilizador resultantes da falta de cumprimento das instruções neste manual, a garantia será anulada. O fabricante/importador não é responsável por danos provocados pelo incumprimento das instruções do manual, por uma utilização negligente ou uma utilização não conforme com os requisitos deste manual.

1. Este aparelho pode ser usado por crianças com mais de 8 anos de idade e pessoas com capacidades físicas, sensoriais ou mentais reduzidas, ou falta de experiência e conhecimentos, se forem supervisionadas e ensinadas quanto à utilização do aparelho de um modo seguro, e compreenderem os perigos envolvidos.
2. As crianças não deverão brincar com o aparelho.
3. A limpeza e a manutenção não devem ser realizadas por crianças, exceto se tiverem mais de 8 anos e forem supervisionadas.
4. Mantenha o aparelho e o fio fora do alcance de crianças com menos de 8 anos.
5. Se o fio da alimentação ficar danificado, deverá ser substituído pelo fabricante, o agente de reparação ou uma pessoa igualmente qualificada, de modo a evitar quaisquer perigos.
6. Relativamente às instruções para limpeza das superfícies em contacto com alimentos ou óleo, consulte a secção “LIMPEZA E MANUTENÇÃO” no manual.
7. Este aparelho não foi criado para ser utilizado com um temporizador externo ou um sistema de controlo à distância em separado.

8. Este aparelho foi criado apenas para uso doméstico e aplicações semelhantes, como: Áreas de cozinha para funcionários em lojas, escritórios e outros ambientes de trabalho; Casas de quinta e por clientes em hotéis, motéis e outros ambientes de tipo residencial.
9. Antes de inserir a ficha na tomada, certifique-se de que a voltagem e frequência se encontram em conformidade com as especificações na placa das especificações.
10. Ligue sempre o aparelho a uma tomada com ligação à terra.
11. Retire a ficha da tomada quando não usar o aparelho e antes de proceder à limpeza.
12. Certifique-se de que o fio da alimentação não fica sobre extremidades afiadas e mantenha-o afastado de objetos quentes e chamas sem proteção.
13. Não coloque o aparelho ou a ficha dentro de água ou de quaisquer outros líquidos. Existe perigo de vida devido a choques elétricos!
14. Para retirar a ficha da tomada, puxe pela ficha. Não puxe pelo fio da alimentação.
15. Não toque no aparelho se cair para dentro de água. Retire a ficha da tomada, desligue o aparelho e envie-o para um centro de reparação autorizado para que se proceda à reparação.
16. Não ligue nem desligue a ficha à tomada com as mãos molhadas.
17. Nunca tente abrir a estrutura do aparelho ou reparar o aparelho sozinho. Isso pode provocar um choque elétrico.
18. Nunca deixe o aparelho sem supervisão durante a utilização.
19. Este aparelho não é adequado para uma utilização comercial.
20. Não use o aparelho para outros fins para além dos previstos.
21. Não enrole o fio no aparelho e não o dobre.
22. Coloque o aparelho numa superfície estável e nivelada de onde não possa cair.

23. A utilização de acessórios não recomendados pelo fabricante pode provocar ferimentos.
24. Se usar produtos com uma superfície antiaderente, certifique-se de que não há pássaros na mesma divisão e que a divisão pode ser fechada por completo e ser bem ventilada.



25.  Cuidado, superfície quente.  
AVISO! Não toque na superfície durante a utilização. A temperatura das superfícies acessíveis pode ser alta quando o aparelho está a funcionar.

## LISTA DE COMPONENTES

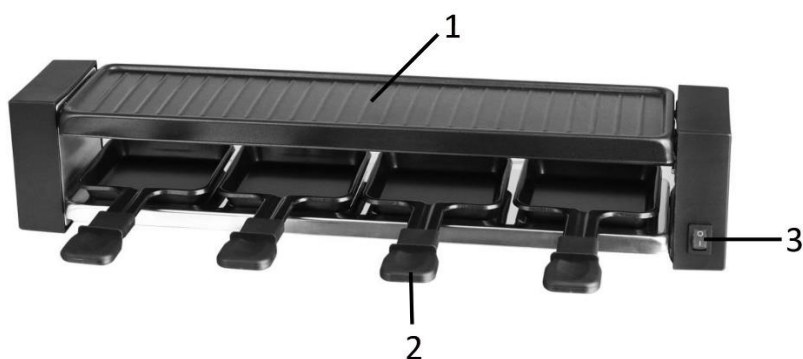

1. Placa de grelhar
2. Painéis de raclete
3. Interruptor de ligar/desligar com indicador luminoso

## ANTES DA UTILIZAÇÃO

1. Certifique-se de que há ventilação suficiente em redor do aparelho.
2. O aparelho não deverá ser colocado numa superfície de madeira não tratada. Coloque o aparelho numa superfície nivelada e resistente ao calor.
3. Utilize o aparelho antes da primeira utilização durante cerca de 10 minutos para queimar quaisquer resíduos de fabrico. Certifique-se de que há boa ventilação. O aparelho pode emitir algum fumo e um cheiro característico quando o liga pela primeira vez. Isto é normal e acaba por desaparecer.

## GRELHE COMO UM VERDADEIRO COZINHEIRO

Prepare a carne previamente (retire-a do frigorífico, deixe-a atingir a temperatura ambiente antes de a colocar na placa de grelhar). Isso cozinha a carne de forma mais uniforme. Também evita que a placa de grelhar fique deformada caso a carne e outros ingredientes estejam demasiado frios.

## GRELHADOR

1. Coloque o aparelho no meio da mesa.
2. Corte a carne em pequenos pedaços. Assim, reduz o tempo de cozedura.
3. Prima o interruptor de ligar/desligar para a posição "I". O indicador luminoso acende.
4. Pré-aqueça o aparelho durante cerca de 10 minutos. O aparelho está agora pronto e pode começar a cozinhar.
5. Encha as painéis de raclete de acordo com o seu gosto, apenas com queijo ou outros alimentos, e coloque-as no aparelho. Retire as painéis quando o queijo tiver derretido ou os alimentos estiverem de acordo com o seu gosto. Não prepare carne ou peixe nas painéis de raclete. A carne e o peixe podem ser preparados na placa de grelhar.
6. Após a utilização, prima o interruptor de ligar/desligar para a posição "O" e retire a ficha da tomada.

## Importante!

- Não coloque folha de alumínio ou outros objetos por baixo do elemento de aquecimento.
- Não coloque alimentos congelados no grelhador. Os alimentos têm de ser descongelados primeiro.
- Não adicione vinagre, mostarda, kimchi nem outros alimentos ácidos no grelhador.
- Não coloque alimentos no grelhador durante mais de 30 minutos após terem sido cozinhados.



**Nota:**

- Rachas na placa de grelhar são pequenas e normais. Isso não afeta o funcionamento.
- É normal que a cor da placa de grelhar fique esbatida com o passar do tempo.

**LIMPEZA E MANUTENÇÃO**

1. Retire sempre a ficha da tomada e deixe o aparelho arrefecer antes de o mover e/ou limpar.
2. Não coloque o aparelho dentro de água. Limpe a unidade de aquecimento apenas com um pano suave ligeiramente embebido em água. Retire os resíduos dos elementos de aquecimento com uma escova suave.
3. A placa e todas as painéis podem ser lavadas com água. Se continuarem a aparecer manchas, recomendamos que use água com detergente.
4. Não use produtos de limpeza abrasivos nem utensílios afiados para limpar o aparelho. Não lave nenhuma parte do aparelho na máquina de lavar loiça.

**CARACTERÍSTICAS TÉCNICAS**

Voltagem nominal: 220-240V ~ 50-60Hz

Potência: 800W

**GARANTIA E APOIO AO CLIENTE**

Antes da entrega, os nossos dispositivos são sujeitos a um rigoroso controlo de qualidade. Se, apesar de todo o cuidado, ocorrer algum dano durante a produção ou o transporte, por favor devolva o dispositivo ao seu agente. Para além dos direitos legais estatutários, o comprador tem uma opção de reclamar sob os termos da seguinte garantia:

Para o dispositivo adquirido, disponibilizamos 2 anos de garantia, começando a partir do dia de venda. Se tiver um produto defeituoso, pode voltar diretamente ao ponto onde o adquiriu.

Os defeitos que apareçam devido a um manuseamento inadequado do dispositivo e anomalias devidas a intervenções e reparações por terceiros ou pelo ajuste de peças não originais não são abrangidos por esta garantia. Guarde sempre o seu recibo. Sem ele, não pode exigir qualquer forma de garantia. Danos causados por não seguir o manual de instruções anulam a garantia. Não nos responsabilizamos por danos consequenciais. Também não nos responsabilizamos por danos materiais ou ferimentos causados por uma utilização inadequada, caso o manual de instruções não seja devidamente seguido. Danos nos acessórios não são sinónimo de uma substituição grátis de todo o aparelho. Nesse caso, contacte o nosso departamento de reparações. Vidro partido ou a quebra das peças de plástico são sempre cobrados. Defeitos nas peças consumíveis ou peças sujeitas a desgaste, bem como a limpeza, manutenção ou substituição dessas peças não são abrangidas pela garantia e terão de ser pagas.

**Dispositivos elétricos e eletrónicos/informações para residências privadas**

A Diretiva 2012/19/UE sobre resíduos de equipamentos elétricos e eletrónicos contém um grande número de requisitos para o manuseamento de equipamentos elétricos e eletrónicos. Os mais importantes estão compilados aqui.

**1. Recolha separada de resíduos de equipamentos elétricos e eletrónicos**

Os equipamentos elétricos e eletrónicos que se tornaram resíduos são chamados de resíduos de equipamentos elétricos e eletrónicos (REEE). Os proprietários de REEE devem recolhê-los separadamente dos resíduos municipais não separados. Os REEE não pertencem ao lixo doméstico, mas sim aos sistemas especiais de recolha e devolução.

## 2. Baterias, acumuladores e lâmpadas

Os proprietários de REEE devem entregá-los em perfeitas condições. No entanto, antes de entregá-los a um ponto de recolha, os proprietários de REEE devem separar as baterias e acumuladores antigos que não estão incluídos nos REEE, bem como as lâmpadas que podem ser removidas, dos REEE sem destruí-los.

## 3. Formas de devolução dos REEE

Os proprietários de REEE de residências particulares podem entregá-los gratuitamente nos pontos de recolha designados pelas autoridades públicas de eliminação de resíduos ou nos pontos de recolha estabelecidos pelos fabricantes ou distribuidores nos termos da Diretiva 2012/19/UE.

## 4. Aviso de Proteção de Privacidade

Os REEE geralmente contêm dados pessoais confidenciais. Isto aplica-se especialmente a dispositivos de tecnologia da informação e telecomunicações, como computadores e smartphones. No seu próprio interesse, tenha em atenção que cada utilizador final é responsável por eliminar os dados do REEE antes de descartá-lo.

## 5. Potencial impacto ambiental

Os REEE contêm substâncias que podem ter um impacto negativo no ambiente e na saúde humana se a sua recolha, entrega, reutilização ou recuperação do material não for feita em conformidade com a respetiva legislação.

## 6. O seu papel no tratamento de resíduos WEEE

Ao cumprir estas obrigações e especialmente ao cumprir a obrigação de recolher os REEE separadamente, de não os eliminar juntamente com os resíduos urbanos indiferenciados e de entregá-los nos pontos de recolha, o utilizador final contribui para a reutilização e recuperação de materiais dos REEE.



## 7. Significado do símbolo do caixote do lixo cruzado

O caixote do lixo cruzado, que é regularmente apresentado em equipamentos elétricos e eletrónicos, indica que o respetivo dispositivo deve ser recolhido separadamente dos resíduos urbanos indiferenciados no final do seu ciclo de vida.

Emerio B.V.  
Zomervaat 1A  
2033 DA Haarlem  
The Netherlands

**Customer service:**  
T: +31 (0) 23 3034369  
E: info@emerio.eu

**Kundeninformation:**  
T: +49 (0) 3222 1097 600  
E: info.de@emerio.eu

**Klantenservice:**  
T: +31 (0) 23 3034369  
E: info.nl@emerio.eu

## **ISTRUZIONI DI SICUREZZA**

Prima dell'uso, accertarsi di aver letto tutte le istruzioni riportate di seguito per evitare lesioni o danni e ottenere i migliori risultati dall'apparecchio. Conservare questo manuale in un luogo sicuro. In caso di passaggio di proprietà dell'apparecchio, includere anche questo manuale di istruzioni.

In caso di danni causati dal mancato rispetto delle istruzioni riportate in questo manuale, la garanzia sarà annullata. Il costruttore/importatore declina ogni responsabilità per danni causati dal mancato rispetto del manuale o da un uso negligente o non conforme con i requisiti riportati in questo manuale.

1. Questo apparecchio può essere usato da bambini di età superiore a 8 anni e da persone con ridotte capacità fisiche, sensoriali o mentali o prive di esperienza o conoscenza, solo se supervisionati o istruiti sull'uso sicuro dell'apparecchio e se comprendono i rischi correlati.
2. I bambini non devono giocare con l'apparecchio.
3. Le operazioni di pulizia e manutenzione ordinaria non devono essere effettuate da bambini a meno che non abbiano almeno 8 anni e siano supervisionati.
4. Tenere l'apparecchio e il cavo di alimentazione fuori dalla portata dei bambini di età inferiore a 8 anni.
5. Per motivi di sicurezza, se il cavo di alimentazione è danneggiato deve essere sostituito dal fabbricante, dal suo centro di assistenza o da un tecnico qualificato.
6. Per le istruzioni relative alla pulizia delle superfici a contatto con olio o alimenti, fare riferimento al paragrafo "Pulizia e manutenzione" del manuale.
7. Questo apparecchio non è progettato per essere attivato tramite timer esterni o telecomandi separati.

8. Questo apparecchio è destinato all'ambito domestico e ad altri usi analoghi, ad esempio: cucine riservate al personale di negozi, uffici o altri ambienti professionali; case coloniche; stanze di alberghi, motel e altri edifici residenziali; camere in affitto e altri ambienti analoghi.
9. Prima di collegare la spina alla presa di corrente, verificare che il voltaggio e la frequenza siano conformi alle specifiche riportate sulla targa dell'apparecchio.
10. Collegare l'apparecchio esclusivamente a una presa di corrente dotata di messa a terra.
11. Scollegare la spina dalla presa di corrente quando l'apparecchio non è in uso e prima di pulirlo.
12. Assicurarci che il cavo di alimentazione non penda da bordi appuntiti e tenerlo lontano da oggetti caldi e fiamme libere.
13. Non immergere l'apparecchio o la spina in acqua o altri liquidi. Pericolo di morte a causa delle scosse elettriche!
14. Per scollegare la spina dalla presa di corrente, tirare la spina e non il cavo.
15. Non toccare l'apparecchio se è caduto nell'acqua. Scollegare la spina dalla presa di corrente, spegnere l'apparecchio e inviarlo a un centro di assistenza autorizzato per la riparazione.
16. Non collegare o scollegare l'apparecchio dalla presa di corrente con le mani bagnate.
17. Non tentare mai di aprire l'involucro dell'apparecchio o di riparare l'apparecchio per evitare il rischio di scossa elettrica.
18. Non lasciare mai l'apparecchio incustodito quando è in funzione.
19. Questo apparecchio non è progettato per l'uso commerciale.
20. Non usare l'apparecchio per scopi diversi da quelli previsti.
21. Non avvolgere il cavo intorno all'apparecchio e non piegarlo.
22. Collocare l'apparecchio su una superficie stabile e piana da cui non possa cadere.

23. L'uso di accessori non raccomandati dal costruttore dell'apparecchio comporta il rischio di lesioni.
24. Se si utilizzano prodotti con superfici non aderenti, accertarsi che non siano presenti uccelli e che il locale possa essere completamente chiuso e ben ventilato.



25. **Attenzione! Superficie calda.**  
**AVVERTENZA!** Non toccare la superficie mentre l'apparecchio è in funzione. La temperatura delle superfici accessibili può essere elevata quando l'apparecchio è in funzione.

## ELENCO DEI COMPONENTI

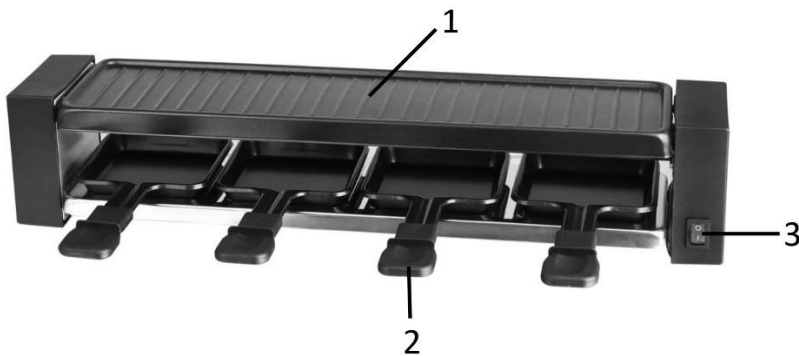

1. Piastra di cottura
2. Cospette per raclette
3. Interruttore di accensione/spegnimento con indicatore luminoso

## PRIMA DELL'USO

1. Assicurarsi che sia presente una ventilazione sufficiente intorno all'apparecchio.
2. Non sistemare l'apparecchio su superfici in legno non trattate. Sistemare l'apparecchio su una superficie piana e resistente al calore.
3. Prima del primo utilizzo, lasciare in funzione l'apparecchio per circa 10 minuti per bruciare i residui di fabbricazione. Accertarsi di mantenere una buona ventilazione. Alla prima accensione, l'apparecchio potrebbe emettere del fumo e un leggero odore. È un fenomeno normale che scomparirà presto.

## GRIGLIA COME UN VERO CHEF

Preparare la carne in anticipo (estrarla dal frigorifero e attendere che raggiunga la temperatura ambientale prima di posizionarla sulla piastra) permette di ottenere una cottura ancora più uniforme. Inoltre, ciò evita che la piastra si deformi se la carne e gli altri ingredienti sono troppo freddi.

## USO

1. Sistemare l'apparecchio al centro del tavolo.
2. Tagliare la carne a piccoli pezzi. In questo modo è possibile ridurre il tempo di cottura.
3. Portare l'interruttore di accensione/spegnimento in posizione "I". L'indicatore luminoso si accenderà.
4. Pre-riscaldare l'apparecchio per circa 10 minuti. L'apparecchio è pronto per l'uso.
5. Riempire le cospette per raclette con formaggio o altri alimenti e inserirle nell'apparecchio. Rimuovere le cospette quando il formaggio si è fuso o gli altri alimenti sono cotti. Non riempire le cospette per raclette con carne o pesce; usare la griglia per cuocerli.
6. Dopo l'uso, portare l'interruttore di accensione/spegnimento in posizione "O" e scollegare l'apparecchio dalla presa di corrente.

## Importante!

- Non posizionare fogli di alluminio o altri oggetti sotto l'elemento riscaldante.
- Non cuocere alimenti surgelati. Scongelarli prima di cuocerli.
- Non cuocere kimchi o alimenti conditi con aceto, senape, o altre sostanze acide.
- Non lasciare gli alimenti sulla piastra per più di 30 minuti dopo la cottura.

## **Note**

- La formazione di piccole incrinature sulla piastra è normale e non influisce sul funzionamento dell'apparecchio.
- La piastra può scolorirsi col tempo. È un fenomeno normale.

## **PULIZIA E MANUTENZIONE**

1. Scollegare sempre l'apparecchio e lasciarlo raffreddare prima di spostarlo e/o pulirlo.
2. Non immergere l'apparecchio in acqua. Pulire l'unità riscaldante esclusivamente con un panno umido e morbido. Rimuovere i detriti dagli elementi riscaldanti con una spazzola morbida.
3. La piastra e le coppette possono essere lavate con acqua. Per rimuovere eventuali macchie, si raccomanda di usare un detersivo per piatti.
4. Non utilizzare detersivi corrosivi o utensili affilati per pulire l'apparecchio. Non lavare alcuna parte in lavastoviglie.

## **DATI TECNICI**

Voltaggio di esercizio: 220-240V ~ 50-60Hz

Consumo di energia: 800W

## **GARANZIA E SERVIZIO DI ASSISTENZA**

Prima della fornitura, i nostri apparecchi vengono sottoposti ad un severo controllo di qualità. Se, nonostante la massima cura, si sono verificati danni durante la produzione o il trasporto, si prega di restituire l'apparecchio al rivenditore. Oltre ai diritti legali previsti dalla legge, l'acquirente può far valere i diritti derivanti dalla seguente garanzia:

Concediamo 2 anni di garanzia sull'apparecchio acquistato; il periodo di garanzia inizia dal giorno dell'acquisto. I difetti derivanti da un uso scorretto dell'apparecchio e le malfunzioni dovute all'intervento o alla riparazione da parte di terzi o alla sostituzione di componenti con ricambi non originali non sono coperti da questa garanzia. Conservare sempre lo scontrino, senza il quale non è possibile far valere la garanzia. I danni dovuti al non rispetto del manuale di istruzioni rendono nulla la garanzia; se ciò porta a conseguenti danni non potremmo essere ritenuti responsabili. Decliniamo inoltre qualsiasi responsabilità per eventuali danni o lesioni personali causati da un uso improprio o in caso di mancata aderenza al manuale di istruzioni. Eventuali danni agli accessori non implicano la sostituzione gratuita dell'intero apparecchio. In tal caso, contattare il reparto di assistenza. La rottura di componenti in vetro o plastica è sempre soggetta a un costo. I difetti ai componenti di consumo o a componenti soggetti a usura, compresa la pulizia, manutenzione o sostituzione degli stessi, non sono coperti dalla garanzia e saranno soggetti a un costo.

## **Dispositivi elettrici ed elettronici/ Informazioni per nuclei domestici privati**

La Direttiva 2012/19/UE sui rifiuti di apparecchiature elettriche ed elettroniche contiene molti requisiti per la gestione di tali apparecchiature. Di seguito sono elencati i più importanti.

### **1. Raccolta differenziata dei rifiuti di apparecchiature elettriche ed elettroniche**

Le apparecchiature elettriche ed elettroniche diventate rifiuti sono definite rifiuti di apparecchiature elettriche ed elettroniche (RAEE). I proprietari di RAEE devono raccogliergli separatamente dai rifiuti domestici indifferenziati. I RAEE non rientrano nei rifiuti domestici, bensì in speciali sistemi di raccolta e reso.

### **2. Batterie, accumulatori e lampadine**

I proprietari dei RAEE devono consegnarli nel loro stato completo. Prima di consegnarli a un punto di raccolta, i proprietari dei RAEE devono tuttavia rimuovere le vecchie batterie e gli accumulatori non integrati nei RAEE, nonché le lampadine che possono essere rimosse senza distruggere i RAEE.

### 3. Modalità di reso dei RAEE

I proprietari di RAEE presenti in nuclei domestici privati possono conferirli gratuitamente presso i centri di raccolta designati dalle autorità pubbliche di smaltimento dei rifiuti o ai punti di ritiro istituiti dai produttori o distributori ai sensi della Direttiva 2012/19/UE.

### 4. Tutela della privacy

Spesso i RAEE contengono dati personali sensibili. Ciò riguarda soprattutto i dispositivi tecnologici informatici e di telecomunicazione quali computer e smartphone. Nel tuo interesse, tieni presente che il singolo utilizzatore finale ha la responsabilità di cancellare i dati contenuti nei RAEE prima di smaltirli.

### 5. Potenziale impatto ambientale

I RAEE contengono sostanze che possono esercitare un impatto negativo sull'ambiente e sulla salute umana qualora la raccolta, la consegna, il riutilizzo o il recupero dei materiali non siano effettuati conformemente alle relative norme di legge.

### 6. Il tuo ruolo nel trattamento dei rifiuti RAEE

Rispettando tali obblighi, e in particolare quello di raccogliere i RAEE separatamente, di non smaltirli tra i rifiuti domestici indifferenziati e di consegnarli ai centri di raccolta, tu in quanto utilizzatore finale contribuisce al riutilizzo e al recupero dei materiali contenuti nei RAEE.



### 7. Significato del simbolo della pattumiera barrata

Il simbolo della pattumiera barrata è presente su tutte le apparecchiature elettriche ed elettroniche e sta ad indicare che, al termine del suo ciclo di vita, il dispositivo così contrassegnato deve essere raccolto separatamente dai rifiuti domestici indifferenziati.

Emerio B.V.  
Zomervaart 1A  
2033 DA Haarlem  
The Netherlands

**Customer service:**  
T: +31 (0) 23 3034369  
E: info@emerio.eu

**Kundeninformation:**  
T: +49 (0) 3222 1097 600  
E: info.de@emerio.eu

**Klantenservice:**  
T: +31 (0) 23 3034369  
E: info.nl@emerio.eu



## BEZPEČNOSTNÉ POKYNY

Prečítajte si pred použitím nasledujúce pokyny a dodržujte ich, aby nedošlo k zraneniu osôb alebo poškodeniu prístroja a aby ste dosiahli najlepšie výsledky s prístrojom. Uchovajte si prosím tento návod pre budúce použitie. Ak odovzdáte spotrebič inej osobe, uistite sa, že ste jej odovzdali tento návod na obsluhu.

V prípade škody spôsobenej nerešpektovaním pokynov v tomto návode na obsluhu, zaniká záruka. Výrobca/dovozca nenesie zodpovednosť za škody spôsobené nerešpektovaním návodu na použitie, nesprávnym použitím alebo použitím, ktoré nie je v súlade s požiadavkami tohoto návodu na obsluhu.

1. Toto zariadenie môžu používať deti staršie ako 8 rokov, a osoby s obmedzenými telesnými, zmyslovými alebo duševnými schopnosťami alebo nedostatkom skúseností a znalostí, pokiaľ na ne nebude dohliadané alebo budú poučený o bezpečnom používaní prístroja a porozumeli s týmto spojeným rizikám.
2. Deti sa so spotrebičom nesmú hrať.
3. Čistenie a údržbu ktorú musí vykonávať užívateľ by nemali vykonávať deti; ak nie sú staršie ako 8 rokov a nie sú pod dohľadom.
4. Spotrebič a kábel umiestnite mimo dosah detí mladších ako 8 rokov.
5. Ak je napájací kábel poškodený, musí byť vymenený výrobcom, jeho servisným centrom alebo podobne kvalifikovanou osobou, aby sa zabránilo nebezpečenstvu.
6. Ak chcete získať informácie o čistení povrchov, ktoré prichádzajú do styku s potravinami, nájdete ich v odseku „Čistenie a údržba“ v návode na použitie.

7. Tento prístroj nie je určený pre použitie s externým časovačom alebo samostatným systémom diaľkového ovládania.
8. Tento spotrebič je určený na použitie v domácnosti alebo na podobné použitie, napríklad: v kuchyniach personálu obchodných domov, kanceláriách a iných pracovných prostrediach, na farmách, pre zákazníkov v hoteloch, motelloch a iných ubytovacích zariadeniach.
9. Pred zapojením zástrčky do zásuvky skontrolujte, či napätie a frekvencia súhlasia s údajmi na typovom štítku.
10. Pripojte prístroj len do uzemnenej zásuvky.
11. Odpojte napájací kábel zo zásuvky pred jeho čistením, a keď prístroj nie je používaný.
12. Uistite sa, že napájací kábel nevisí cez ostré hrany a držte ho ďalej od horúcich povrchov a otvoreného ohňa.
13. Neponárajte prístroj a zástrčku do vody alebo iných tekutín. Vzniká nebezpečenstvo ohrozenia života v dôsledku zásahu elektrickým prúdom!
14. Ak chcete vybrať zástrčku zo zásuvky, uchopte zástrčku. Neťahajte spotrebič za kábel.
15. Nedotýkajte sa prístroja, ak spadol do vody. Vytiahnite zástrčku zo zásuvky, vypnite prístroj a dajte ho do autorizovaného servisného strediska na opravu.
16. Napájací kábel nezapájajte alebo nevyťahujte zo zásuvky mokrými rukami.
17. Za žiadnych okolností neotvárajte kryt prístroja alebo neopravujte prístroj sami. To by mohlo spôsobiť úraz elektrickým prúdom.
18. Nenechávajte nikdy prístroj počas prevádzky bez dozoru.
19. Tento prístroj nie je určený pre komerčné použitie.
20. Používajte prístroj iba na stanovený účel.
21. Nenamotávajújte kábel okolo spotrebiča a neohýbajte ho.
22. Postavte prístroj na rovný a stabilný povrch, z ktorého nemôže spadnúť.

23. Použitie príslušenstva, ktoré nie je odporúčané výrobcom môže spôsobiť zranenia.
24. Ak používate produkty s nepriľnavou vrstvou, uistite sa, že sú v rovnakej miestnosti žiadny vtáci a či je miestnosť úplne uzavretá a dobre vetraná.



25.  Pozor, horúci povrch.

**UPOZORNENIE!** Počas prevádzky sa nedotýkajte povrchu spotrebiča. Teplota prístupných povrchov môže byť veľmi vysoká, keď je prístroj v prevádzke.

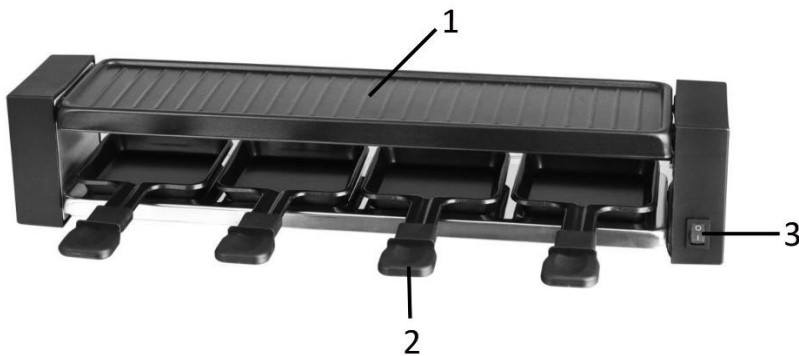
**ZOZNAM KOMPONENTOV**

1. Grilovací tanier
2. Raclette panvice
3. Hlavný vypínač a kontrolka

**PRED PRVÝM POUŽITÍM**

1. Zaisťte dostatočné vetranie okolo prístroja.
2. Prístroj nesmiete postaviť na neupravený drevený povrch. Postavte prístroj na tepelne odolný podklad.
3. Prevádzkujte prístroj pred prvým použitím na 10 minút aby sa spálili zvyšné pozostatky z výroby. Dbajte na dobré vetranie. Po prvom zapnutí sa na prístroji môže objaviť trochu dymu s charakteristickým pachom vypaľovania. To je normálne a zmizne po relatívne krátkom čase.

**GRILUJTE AKO NAOZAJSTNÝ KUCHÁR**

Pripravte si mäso vopred (vyberte ho z chladničky, nechajte ho dosiahnuť izbovú teplotu predtým, ako ho položíte na grilovaciu dosku) a získate tak rovnomernejší výsledok. Tiež to zabraňuje deformácii grilovacej dosky, ak sú mäso a iné zložky príliš studené.

**GRIL**

1. Postavte Raclette gril do stredu stola.
2. Mäso nakrájajte na malé kúsky, skráťte čas prípravy pokrmu.
3. Prepnite hlavný vypínač do polohy „I“. Kontrolka sa rozsvieti.
4. Spotrebič predhrejte na cca. 10 minút. Spotrebič je teraz pripravený a môžete začať variť.
5. Raclette panvice naplňte podľa svojej chuti iba syrom alebo inými potravinami/odrezkami a vložte ich do spotrebiča. Panvice vyberte hneď, ako sa syr roztopí alebo je ostatné jedlo hotové podľa vašich predstáv. Na raclette panviciach nepripravujte mäso ani ryby; mäso a ryby je možné pripravovať na grilovacej platni.
6. Po použití prepnite vypínač do polohy „O“ a potom spotrebič odpojte zo zásuvky.

**Dôležité!**

- Pod vykurovacie teleso nekladte hliníkovú fóliu ani iné predmety.
- Na gril nekladte mrazené potraviny. Jedlo sa musí najskôr rozmraziť.
- Na gril nekladte ocot, horčicu, kimchi a iné kyslé jedlá.
- Po uvarení nedržte jedlo na grile dlhšie ako 30 minút.

**Poznámka:**

- Praskliny na grilovacej platni sú malé a normálne. Nemá to vplyv na funkciu.
- Je normálne, že farba grilovacej dosky časom stmavne.

## ČISTENIE A ÚDRŽBA

1. Vytiahnite zástrčku zo zásuvky a nechajte prístroj pred premiestňovaním na iné miesto alebo čistením vychladnúť.
2. Prístroj nikdy neponárajte do vody. Prístroj čistíte výhradne mäkkou vlhkou handričkou. Zvyšky jedla na vyhrievacom teleso môžete odstrániť pomocou mäkkej kefy.
3. Dosku a všetky panvice je možné umývať vo vode. Ak sa stále objavujú škvvrny, odporúčame použiť saponátovú vodu.
4. Nepoužívajte žiadne abrazívne čistiace prostriedky alebo ostré predmety, na čistenie prístroja. Nedávajte žiadnu časť do umývačky riadu.

## TECHNICKÉ ÚDAJE

Prevádzkové napätie: 220-240V ~ 50-60Hz

Príkon: 800W

## ZÁRUKA A ZÁKAZNÍCKY SERVIS

Pred vývozom sú naše spotrebiče podrobené prísnej kontrole kvality. Ak sa ale aj napriek tomu vyskytnú škody vzniknuté počas výroby alebo transportu, pošlite prosím spotrebič späť na predajcu. Okrem zákonných práv má kupujúci možnosť, požadovať v súlade s podmienkami nasledovné záruky:

Ponúkame Vám 2 roky záruku na ponúkaný tovar, počnúc dňom predaja. Ak je Váš prístroj pokazený, môžete sa obrátiť priamo na predajcu.

Vady, ktoré vznikli neodbornou manipuláciou, ako aj poruchy funkcie spôsobené zásahmi a opravami tretej osoby alebo zabudovaním iných ako originálnych častí nebudú zahrnuté do predmetu tejto záruky. Uschovajte si doklad o kúpe, bez potvrdenia budú vylúčené akékoľvek záruky. Pri škodách spôsobenými nedodržaním návodu na obsluhu, zaniká nárok na záruku. Nenesieme zodpovednosť za vzniknuté škody. Za vecné škody alebo zranenia spôsobené nesprávnou obsluhou alebo nedodržaním bezpečnostných pokynov neručíme. Poškodenie príslušenstva neznamená, že celá jednotka bude nahradená bez poplatku. V tomto prípade, prosím, kontaktujte náš zákaznícky servis. Rozbité sklo alebo plastové diely sú vždy za poplatok. Záruka sa nevzťahuje na poškodenie spotrebného materiálu alebo dielov, ktoré podliehajú opotrebeniu, rovnako ako aj na čistenie, údržbu alebo výmenu týchto dielov. Je to za poplatok.

## Elektrické a elektronické zariadenia/ informácie pre súkromné domácnosti

Smernica 2012/19/EÚ o odpadovom elektrickom a elektronickom zariadení obsahuje veľké množstvo požiadaviek na manipuláciu s elektrickými a elektronickými zariadeniami. Tie najdôležitejšie sú zhrnuté tu.

### 1. Separátny výber odpadových elektrických a elektronických zariadení

Elektrické a elektronické zariadenia, ktoré sa stali odpadom, sa označujú ako odpadové elektrické a elektronické zariadenia (WEEE). Majitelia WEEE ich musia zbierať osobitne z netriedeného mestského odpadu. WEEE nepatrí do odpadu z domácností, ale do špeciálnych systémov zberu a návratu.

### 2. Batérie, akumulátory a žiarovky

Majitelia WEEE ich musia odovzdať v úplnom stave. Majitelia WEEE však musia separovať staré batérie a akumulátory, ktoré nie sú zahrnuté do WEEE, ako aj žiarovky, ktoré je možné odstrániť, z WEEE bez toho, aby ich zničili skôr, ako ich odovzdajú do zberného bodu.

### 3. Spôsoby, ako vrátiť WEEE

Majitelia WEEE zo súkromných domácností ich môžu bezplatne odovzdať na určených zberných miestach orgánov na zneškodňovanie odpadu z verejného odpadu alebo v miestach, ktoré zabezpečujú výrobcovia alebo distribútori podľa smernice 2012/19/EÚ.

#### 4. Oznámenie o ochrane súkromia

WEEE často obsahuje citlivé osobné údaje. Platí to najmä na informačné a telekomunikačné technologické zariadenia, ako sú počítače a smartfóny. Vo vašom vlastnom záujme zoberte na vedomie, že každý koncový používateľ je zodpovedný za odstránenie údajov na WEEE pred ich zneškodnením.

#### 5. Potenciálny vplyv na životné prostredie

WEEE obsahuje látky, ktoré môžu mať negatívny vplyv na životné prostredie a ľudské zdravie, ak ich zber, odovzdanie, opakované použitie alebo opätovné použitie materiálu sa nevykonáva v súlade s príslušnými právnymi predpismi.

#### 6. Vaša úloha v odpadovom zbieraní WEEE

Plnením týchto povinností a najmä splnením povinnosti zbierať Weee separátne, nezbavovať sa ho spolu s netriedeným komunálnym odpadom a odovzdať ho v zberných miestach, ako koncový používateľ prispievate k opätovnému použitiu a materiálnemu obnoveniu WEEE.



#### 7. Význam prekríženého symbolu odpadkového koša

Prekrížený odpadkový kôš, ktorý sa pravidelne zobrazuje na elektrickom a elektronickom zariadení, naznačuje, že príslušné zariadenie sa musí zbierať oddelene od netriedeného komunálneho odpadu na konci svojho životného cyklu.

Emerio B.V.  
Zomervart 1A  
2033 DA Haarlem  
The Netherlands

**Customer service:**  
T: +31 (0) 23 3034369  
E: info@emerio.eu

**Kundeninformation:**  
T: +49 (0) 3222 1097 600  
E: info.de@emerio.eu

**Klantenservice:**  
T: +31 (0) 23 3034369  
E: info.nl@emerio.eu

## **VARNOSTNA OPOZORILA**

Pred uporabo obvezno preberite naslednja navodila, da preprečite poškodbe in dobite najboljši rezultat pri uporabi te naprave. Ta navodila za uporabo shranite na varnem mestu. Če boste napravo predali tretji osebi, ji predajte tudi ta navodila.

V primeru poškodb zaradi nespoštovanja te navodil za uporabo, postane garancija neveljavna. Proizvajalec/Uvoznik ne odgovarja za poškodbe, ki so nastale zaradi neupoštevanja teh navodil za uporabo in zaradi malomarnosti pri uporabi, ki ni skladna z navodili za uporabo.

1. Otroci, starejši od 8 let in osebe z omejenimi telesnimi, zaznavnimi ali duševnimi sposobnostmi ali s pomanjkljivimi izkušnjami in znanjem lahko uporabljajo to napravo, če so pod nadzorom ali so dobili napotke za varno uporabo naprave ter poznajo s tem povezane nevarnosti.
2. Otroci se z napravo ne smejo igrati.
3. Čiščenje in vzdrževanja ne smejo opravljati otroci; razen, če so starejši od 8 let in pod nadzorom.
4. Napravo in kabel shranjujte izven dosega otrok, mlajših od osmih let.
5. Če je kabel poškodovan, ga mora zamenjati proizvajalec, njegov pooblaščen serviser ali usposobljen tehnik, da se preprečijo nevarnosti.
6. Navodila za čiščenje površin, ki pridejo v stik z živili ali oljem, najdete pod „ČIŠČENJE IN NEGA“ v navodilih za uporabo.
7. Ta naprava ni namenjena za uporabo preko zunanjega merilca časa ali ločenega sistema za daljinsko upravljanje.
8. Ta naprava je predvidena za uporabo v gospodinjstvih ali v podobne namene, kot na primer v kuhinjah za zaposlene v podjetjih, pisarnah in drugih delovnih okoljih, na kmetijah, za goste v hotelih, motelih in drugih vrstah prenočišč.
9. Preden priključite napravo v električno vtičnico, preverite, če se napetost električnega omrežja ujema z navedbami na tipski tablici naprave.

10. Napravo priključite samo v ustrezno ozemljeno vtičnico.
11. Ko naprave ne uporabljate ali preden jo očistite, povlecite vtič iz vtičnice.
12. Pozorni bodite, da priključni kabel ne visi čez ostre robove ter da se ne nahaja v bližini vročih predmetov in odprtega ognja.
13. Naprave in električnega vtiča ne potopite v vodo ali v druge tekočine. Obstaja smrtna nevarnost zaradi električnega udara!
14. Ko naprave ne uporabljate, povlecite vtič iz vtičnice. Ne vlecite za kabel.
15. Naprave ne primite, če vam je padla v vodo. Priključni kabel izvlecite iz vtičnice, napravo izklopite in jo pošljite pooblaščenem serviserju za popravilo.
16. Električni vtič ne izvlecite iz vtičnice, če imate mokre roke, prav tako ga ne vtaknite v vtičnico.
17. V nobenem primeru ne odpirajte ohišja naprave, ali jo poskusite sami popraviti. Lahko vas strese elektrika.
18. Delujočo napravo imejte vedno pod nadzorom.
19. Ta naprava ni namenjena komercialni uporabi.
20. Napravo uporabljajte samo v njen namen.
21. Kabla ne ovijte okoli aparata in ga tudi ne prepogibajte.
22. Napravo postavite na stabilno, ravno površino, s katere ne more pasti.
23. Uporaba dodatnih delov, ki jih ne priporoča proizvajalec, lahko privede do poškodb.
24. Če uporabljate izdelke s premazom proti prijemanju, zagotovite, da v istem prostoru ni ptičev in da je prostor popolnoma zaprt in se ga da dobro prezračiti.



25.  Pozor, vroča površina.

OPOZORILO! Prosimo, da se med uporabo ne dotikate površine. Medtem ko naprava deluje, se lahko dostopne površine zelo močno segrejejo.

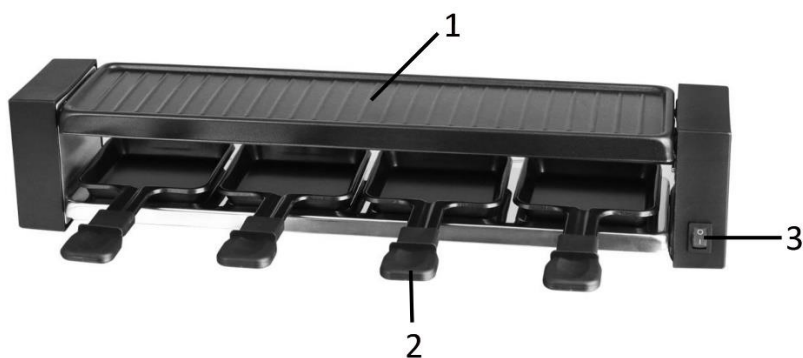

**SEZNAM KOMPONENT**

1. Plošča za žar
2. Ponve za raclette
3. Stikalo za vklop/izklop z indikatorsko lučko

**PRED PRVO UPORABO**

1. Zagotovite zadostno zračenje okrog naprave.
2. Naprave ne smete postaviti na neobdelano leseno podlago. Napravo postavite samo na podlago, ki je obstojna na vročino.
3. Napravo pred prvo uporabo vklopite za 10 minut, da uničite proizvodne ostanke. Poskrbite za dobro zračenje. Po prvem vklopu lahko naprava odda nekaj dima in značilen vonj. To je običajno in izgine v sorazmerno hitro.

**PRIPRAVITE JEDI NA ŽARU KOT PRAVI KUHAR**

Z vnaprejšnjo pripravo mesa (vzemite ga iz hladilnika in pustite, da doseže sobno temperaturo, preden ga položite na ploščo za žar) bo meso pečeno bolj enakomerno. Na ta način preprečite tudi deformacijo plošče za žar, ki lahko nastane, če so meso in druge sestavine premrzle.

**ŽAR**

1. Žar za raclette postavite na sredino mize.
2. Meso narežite na majhne koščke, saj boste tako skrajšali čas priprave.
3. Stikalo za vklop/izklop pritisnite v položaj "I". Indikatorska lučka zasveti.
4. Aparat predhodno segrevajte pribl. 10 minut. Naprava je zdaj pripravljena in lahko začnete kuhati.
5. Ponve za raclette napolnite po svojem okusu samo s sirom ali drugimi živili/obrezki in jih položite v aparat. Ponev odstranite takoj, ko se sir stopi ali ko je druga hrana pripravljena po vaših željah. V ponvah za raclette ne pripravljajte mesa ali rib; meso in ribe lahko pripravite na plošči za žar.
6. Po uporabi pritisnite stikalo za vklop/izklop v položaj "O", nato pa izključite aparat iz električnega omrežja.

**Pomembno!**

- Pod grelni element ne polagajte aluminijaste folije ali drugih predmetov.
- Na žar ne polagajte zamrznjene hrane. Hrano je treba najprej odmrzniti.
- Na žar ne polagajte kisa, gorčice, kimčija in druge kisle hrane.
- Hrane ne polagajte na žar več kot 30 minut po kuhanju.

**Opomba:**

- Razpoke na plošči za žar so majhne in povsem običajne. To ne vpliva na delovanje.
- Normalno je, da barva plošče za žar sčasoma zbledi.

## **ČIŠČENJE IN NEGA**

1. Pred premikanjem ali čiščenjem naprave povlecite vtič iz vtičnice in počakajte, da se naprava ohladi.
2. Naprave nikoli ne potopite v vodo. Napravo čistite izključno z mehko vlažno krpo. Ostanke na grelnem elementu lahko odstranite z mehko ščetko.
3. Ploščo in vse ponve lahko operete v vodi. Če se madeži še vedno pojavijo, je priporočljivo uporabiti milnico.
4. Za čiščenje naprave ne uporabljajte agresivnih čistil ali ostrih pripomočkov. Nobenega dela ne pomivajte v pomivalnem stroju.

## **TEHNIČNI PODATKI**

Delovna napetost: 220-240V ~ 50-60Hz

Moč: 800W

## **GARANCIJA IN SERVIS**

Pred dostavo naših naprav se izvede strog nadzor kakovosti. Če pride med proizvodnjo ali prevozom kljub vsej previdnosti do poškodb, vrnite napravo trgovcu. Poleg zakonsko določenih pravic ima kupec pravico do naslednje garancije v skladu s spodnjimi pogoji:

Za kupljeno napravo velja dvoletna garancija od dneva nakupa. V tem času s popravilom ali z zamenjavo brezplačno odpravimo vse okvare, ki so posledica materialnih ali proizvodnih napak. Če je vaš izdelek okvarjen, se lahko obrnete neposredno na prodajno mesto.

Ta garancija ne pokriva napak, ki so nastale zaradi nepravilne uporabe naprave, ter okvar zaradi posegov in popravil nepooblaščenih oseb ali zaradi montaže neoriginalnih nadomestnih delov. Vedno shranite račun, saj vam brez računa garancije ne moremo upoštevati. Pri škodi, do katere pride zaradi neupoštevanja navodil za uporabo, garancija preneha veljati, prav tako ne prevzemamo odgovornosti za škodo, ki nastane kot posledica tega. Za materialno škodo ali poškodbe, do katerih pride zaradi nepravilne uporabe ali neupoštevanja varnostnih opozoril, ne prevzemamo odgovornosti. Okvara na dodatnih delih ne pomeni, da se brezplačno zamenja celotna naprava. V takšnem primeru se obrnite na našega serviserja. Počeno steklo ali plastične dele se vedno zamenja na stroške kupca. Škodo na potrošnem materialu ali delih, ki se obrabijo, ter čiščenje, vzdrževanje ali zamenjavo omenjenih delov je treba plačati, saj garancija tega ne pokriva.

## **Električne in elektronske naprave/informacije za zasebna gospodinjstva**

Direktiva 2012/19/EU o odpadni električni in elektronski opreми vsebuje veliko zahtev za ravnanje z električno in elektronsko opremo. Najpomembnejše so zbrane tukaj.

### **1. Ločeno zbiranje odpadne električne in elektronske opreme**

Električna in elektronska oprema, ki je postala odpadek, se imenuje odpadna električna in elektronska oprema (OEEO). Lastniki OEEO jih morajo zbirati ločeno od nerazvrščenih komunalnih odpadkov. OEEO ne sodi med gospodinjske odpadke, temveč v posebne sisteme zbiranja in vračanja.

### **2. Baterije, akumulatorji in svetilke**

Lastniki OEEO jih morajo oddati v popolnem stanju. Vendar morajo lastniki OEEO ločiti stare baterije in akumulatorje, ki jih OEEO ne obdaja, ter svetilke, ki jih je mogoče odstraniti iz OEEO, ne da bi jo uničili, preden jih oddajo na zbirno mesto.

### **3. Načini za vrnitev OEEO**

Lastniki OEEO iz zasebnih gospodinjstev jo lahko brezplačno oddajo na določenih zbirnih mestih javnih organov za ravnanje z odpadki ali na prevzemnih mestih, ki jih vzpostavijo proizvajalci ali distributerji v skladu z Direktivo 2012/19/EU.

#### 4. Obvestilo o varstvu zasebnosti

OEEO pogosto vsebuje občutljive osebne podatke. To velja zlasti za naprave informacijske in telekomunikacijske tehnologije, kot so računalniki in pametni telefoni. V lastnem interesu upoštevajte, da je vsak končni uporabnik odgovoren za izbris podatkov na OEEO, preden jih odstrani med odpadke.

#### 5. Morebitni vpliv na okolje

OEEO vsebuje snovi, ki lahko negativno vplivajo na okolje in zdravje ljudi, če njihovo zbiranje, izročitev, ponovna uporaba ali predelava materiala ni opravljena v skladu z ustrezno zakonodajo.

#### 6. Vaša vloga pri obdelavi odpadkov OEEO

Z izpolnjevanjem teh obveznosti in predvsem z izpolnjevanjem obveznosti ločenega zbiranja OEEO, njenega neodlaganja med nerazvrščene komunalne odpadke in odlaganjem na zbirna mesta, kot končni uporabnik prispevate k ponovni uporabi in predelavi materiala OEEO.



#### 7. Pomen simbola prečrtanega smetnjaka

Prečrtani smetnjak, ki je redno prikazan na električni in elektronski opremi, pomeni, da je potrebno napravo ob koncu življenjske dobe zbirati ločeno od nerazvrščenih komunalnih odpadkov.

Emerio B.V.  
Zomervaart 1A  
2033 DA Haarlem  
The Netherlands

**Customer service:**  
T: +31 (0) 23 3034369  
E: info@emerio.eu

**Kundeninformation:**  
T: +49 (0) 3222 1097 600  
E: info.de@emerio.eu

**Klantenservice:**  
T: +31 (0) 23 3034369  
E: info.nl@emerio.eu

## **INSTRUKCJE DOTYCZĄCE BEZPIECZEŃSTWA**

Aby nie dopuścić do urazów lub uszkodzeń oraz aby maksymalnie wykorzystać możliwości urządzenia, przed rozpoczęciem jego użytkowania należy przeczytać wszystkie poniższe zalecenia. Niniejszą instrukcję należy przechowywać w bezpiecznym miejscu. W przypadku przekazania lub odstąpienia komuś tego urządzenia, do urządzenia należy dołączyć również tę instrukcję.

W przypadku uszkodzenia spowodowanego nieprzestrzeganiem przez użytkownika zaleceń podanych w niniejszej instrukcji gwarancja nie ma zastosowania. Producent/importer nie ponosi odpowiedzialności za szkody spowodowane nieprzestrzeganiem podanych w instrukcji zaleceń, zaniedbaniami oraz użytkowaniem w sposób niezgodny z wymaganiami opisanymi w instrukcji.

1. Pod warunkiem zapewnienia odpowiedniego nadzoru, pouczenia na temat bezpiecznej obsługi i dopilnowania zrozumienia zagrożeń, urządzenie może być używane przez dzieci w wieku od lat 8, osoby o ograniczeniach fizycznych, czuciowych lub psychicznych, a także osoby, którym brak jest doświadczenia lub wiedzy.
2. Dzieci nie powinny bawić się urządzeniem.
3. Dzieci mogą wykonywać czynności związane z czyszczeniem i konserwacją tylko pod warunkiem ukończenia 8 lat i tylko pod nadzorem osoby dorosłej.
4. Urządzenie i jego kabel należy trzymać w miejscu niedostępnym dla dzieci do lat 8.
5. Jeżeli kabel zasilający zostanie uszkodzony, aby uniknąć niebezpiecznych sytuacji, należy go wymienić. Wymiany powinien dokonać producent, przedstawiciel jego serwisu lub inne osoby o podobnych kwalifikacjach.
6. Zalecenia dotyczące czyszczenia powierzchni mających kontakt z żywnością lub olejem podano w instrukcji w części „CZYSZCZENIE I KONSERWACJA”.

7. To urządzenie nie jest przystosowane do sterowania za pomocą zewnętrznego minutnika lub oddzielnego pilota.
8. Urządzenie jest przeznaczone do zastosowań domowych i podobnych, takich jak np.: kuchenki pracownicze w sklepach, biurach i innych obiektach pracowniczych; domy na wsi; użytkowanie przez klientów w hotelach, motelach i innych obiektach mieszkaniowych oraz obiekty oferujące nocleg ze śniadaniem.
9. Przed włożeniem wtyczki do kontaktu, należy sprawdzić, czy napięcie i częstotliwość są zgodne ze specyfikacją podaną na tabliczce znamionowej.
10. Urządzenie należy zawsze podłączać do kontaktu ściennego z uziemieniem.
11. Przed czyszczeniem i na czas, gdy urządzenie nie jest używane, należy wyjąć wtyczkę z kontaktu.
12. Należy dopilnować, aby kabel zasilający nie zwisał z ostrych krawędzi. Należy go trzymać z dala od gorących przedmiotów i otwartych płomieni.
13. Urządzenia i wtyczki kabla zasilającego nie wolno zanurzać w wodzie lub innych płynach. Ryzyko utraty życia wskutek porażenia prądem!
14. W celu wyjęcia wtyczki z kontaktu należy ciągnąć za wtyczkę. Nie należy ciągnąć za kabel zasilający.
15. Jeśli urządzenie wpadnie do wody, nie wolno go dotykać. Należy wyjąć wtyczkę z kontaktu, wyłączyć urządzenie i wysłać je do autoryzowanego punktu serwisowego w celu dokonania naprawy.
16. Nie należy mokrą ręką wkładać wtyczki urządzenia do kontaktu lub wyjmować jej z niego.
17. Nigdy nie należy próbować otwierać obudowy urządzenia lub samodzielnie urządzenie naprawić. Mogłoby to doprowadzić do porażeniem prądem.
18. W czasie użytkowania nie należy nigdy zostawiać urządzenia bez nadzoru.
19. Urządzenie nie zostało zaprojektowane do użytku komercyjnego.

20. Urządzenia nie należy używać do celów, do których nie jest ono przeznaczone.
21. Kabla nie należy owijać wokół urządzenia ani zaginać.
22. Urządzenie należy ustawić na stabilnej i płaskiej powierzchni, z której nie będzie ono mogło spaść.
23. Stosowanie akcesoriów lub elementów dodatkowych niezalecanych przez producenta urządzenia może doprowadzić do urazów.
24. W przypadku używania produktów z powierzchniami nieprzywierającymi, należy dopilnować, aby w tym samym pomieszczeniu nie było ptaków, aby pomieszczenie można było całkowicie zamknąć i aby miało ono zapewnioną dobrą wentylację.

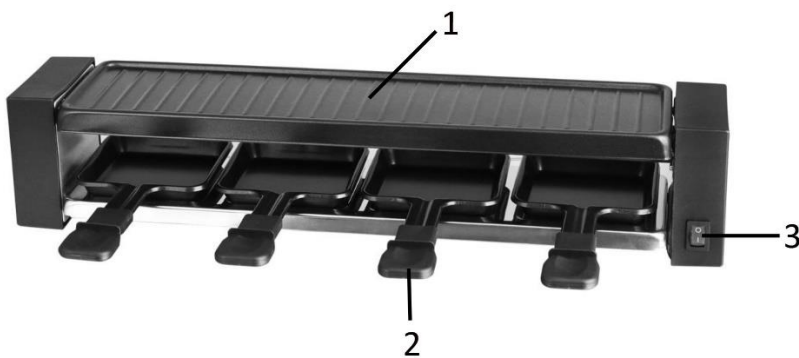

25. **Uwaga, gorąca powierzchnia.**  
**OSTRZEŻENIE!!** Nie dotykać powierzchni podczas użytkowania. W czasie pracy urządzenia temperatura dostępnych powierzchni może być wysoka.

**LISTA PODZESPOŁÓW**

1. Płyta do grillowania
2. Patelenki do raclette
3. Włącznik z kontrolką

**PRZED UŻYCIEM**

1. Wokół urządzenia musi być wystarczająco dużo miejsca, aby zapewnić prawidłową wentylację.
2. Urządzenia nie należy stawiać na niezabezpieczonych powierzchniach drewnianych. Urządzenie należy ustawić na płaskiej powierzchni odpornej na wysokie temperatury.
3. Przed pierwszym użyciem należy włączyć urządzenie na około 10 minut w celu wypalenia osadów poprodukcyjnych. Zadbaj o dobrą wentylację. Przy pierwszym włączeniu urządzenia może pojawić się nieco dymu i charakterystycznego zapachu spalenizny. Jest to normalne zjawisko, które szybko minie.

**GRILLUJ JAK PRAWDZIWIY SZEF KUCHNI**

Przygotowanie mięsa z góry (wyjęcie go z lodówki i odczekanie, aby osiągnęło temperaturę pokojową zanim zostanie położone na płycie grilla) sprawia, że mięso jest bardziej równomiernie dopieczone. Zapobiega to także odkształcaniu się płyty grilla w przypadku, gdy mięso i inne składniki są zbyt zimne.

**GRILL**

1. Postawić urządzenie na środku stołu.
2. Pokroić mięso na małe kawałki. W ten sposób można skrócić czas pieczenia.
3. Przesław włącznik w pozycję „I”. Zaświeci się kontrolka.
4. Rozgrzewaj urządzenie przez ok. 10 minut. Urządzenie jest teraz gotowe i można rozpocząć gotowanie.
5. Napełnij patelenki do raclette według własnego gustu, żółtym serem lub innymi produktami spożywczymi/przybrniem i włóż je do urządzenia. Wyjmij patelenki, gdy tylko stopi się ser lub gdy inne produkty będą już gotowe zgodnie z Twoimi preferencjami. Na patelkach do raclette nie należy przyrządzać mięsa ani ryb; mięso i ryby można przyrządzać na płycie do grillowania.
6. Po użyciu przesław włącznik w pozycję „O”, a następnie odłącz urządzenie.

**Ważne!**

- Pod element grzewczy nie należy podkładać folii aluminiowej lub innych przedmiotów.
- Na grillu nie należy kłaść zamrożonych produktów spożywczych. Produkty spożywcze muszą najpierw odtajać.
- Na grill nie wolno nakładać octu, musztardy, kimchi ani innych kwaśnych produktów spożywczych.
- Nie należy zostawiać produktów spożywczych na grillu dłużej niż przez 30 minut po zakończeniu pieczenia.

**Uwaga:**

- Spękania w płytce do grillowania są małe i ich występowanie jest normalne. Nie wpływają one na działanie urządzenia.
- Z czasem kolor płytki do grillowania blaknie i jest to także normalne.

**CZYSZCZENIE I KONSERWACJA**

1. Przed przestawieniem w inne miejsce i czyszczeniem należy zawsze wyjąć wtyczkę z gniazdka i pozwolić, aby urządzenie ostygło.
2. Urządzenia nie należy zanurzać w wodzie. Moduł grzewczy należy czyścić tylko samą wilgotną miękką ściereczką. Zanieczyszczenia z elementów grzewczych należy usuwać miękką szczoteczką.
3. Płytkę i wszystkie patelnenki można myć w wodzie. Jeśli plamy nie znikają, zaleca się użycie płynu do mycia naczyń.
4. Do czyszczenia urządzenia nie należy używać żrących środków czyszczących ani ostrych narzędzi. Nie wkładaj żadnej części do zmywarki w celu umycia.

**DANE TECHNICZNE**

Napięcie znamionowe: 220-240 V ~ 50-60 Hz

Moc: 800 W

**GWARANCJA I SERWIS KONSUMENCKI**

Przed dostarczeniem do klienta nasze urządzenia poddawane są rygorystycznej kontroli jakości. Jeśli, pomimo wszelkich starań, podczas produkcji lub transportu pojawi się uszkodzenie, należy zwrócić urządzenie do sprzedawcy. Dodatkowo do stosowanych powszechnie przepisów, nabywca ma prawo do reklamacji na podstawie warunków niniejszej gwarancji:

Dla każdego zakupionego urządzenia zapewniamy 2 lata gwarancji, poczynając od dnia zakupu. Uszkodzony produkt można zwrócić bezpośrednio w punkcie zakupu.

Niniejsza gwarancja nie obejmuje uszkodzeń spowodowanych niewłaściwą obsługą urządzenia, usterek w wyniku modyfikacji i napraw wykonanych przez strony trzecie lub w wyniku użycia nieoryginalnych części. Należy zachować dowód zakupu, który jest jedyną podstawą złożenia roszczenia gwarancyjnego. Producent nie ponosi odpowiedzialności za uszkodzenia powstałe w wyniku nieprzestrzegania instrukcji obsługi. Powoduje to unieważnienie gwarancji. Producent nie ponosi odpowiedzialności za szkody materiałowe ani obrażenia ciała spowodowane niewłaściwą obsługą urządzenia i nieprzestrzeganiem instrukcji obsługi. Uszkodzenie akcesoriów nie oznacza bezpłatnej wymiany całego urządzenia. W takim wypadku prosimy o kontakt z naszym serwisem. Stłuczone elementy szklane lub pęknięte elementy plastikowe są wymieniane za opłatą. Uszkodzenia materiałów eksploatacyjnych lub części podlegających zużyciu, a także czyszczenie, konserwacja i wymiana wspomnianych części nie jest objęta gwarancją i podlega opłacie.

**Urządzenia elektryczne i elektroniczne / informacje dla prywatnych gospodarstw domowych**

Dyrektywa 2012/19/UE w sprawie zużytego sprzętu elektrycznego i elektronicznego zawiera szereg wymagań dotyczących postępowania ze sprzętem elektrycznym i elektronicznym. Najważniejsze z nich wymieniono poniżej.

**1. Selektywna zbiórka zużytego sprzętu elektrycznego i elektronicznego**

Sprzęt elektryczny i elektroniczny, który stał się odpadem, określa się jako zużyty sprzęt elektryczny i elektroniczny (ZSEE). Właściciele ZSEE muszą zbierać go oddzielnie od niesegregowanych odpadów komunalnych. ZSEE nie utylizuje się wraz z odpadami z gospodarstw domowych, ale w ramach specjalnych systemów odbioru i zwrotu.



## 2. Baterie, akumulatory i lampy

Właściciele ZSEE muszą przekazać go w stanie kompletnym. Właściciele ZSEE muszą jednak przed przekazaniem odpadów do punktu zbiórki oddzielić od ZSEE zużyte baterie i akumulatory, które nie wchodzą w skład ZSEE, a także lampy, które można wyjąć, nie niszcząc ich.

## 3. Sposoby zwrotu ZSEE

Właściciele ZSEE pochodzącego z gospodarstw domowych mogą go bezpłatnie oddać w wyznaczonych punktach zbiórki odpadów komunalnych lub w punktach odbioru utworzonych przez producentów lub dystrybutorów zgodnie z dyrektywą 2012/19/UE.

## 4. Informacja o ochronie prywatności

ZSEE często zawiera poufne dane osobowe. Dotyczy to w szczególności urządzeń technologii informacyjnych i telekomunikacyjnych, takich jak komputery i smartfony. We własnym interesie należy pamiętać, że każdy użytkownik końcowy jest odpowiedzialny za usunięcie danych z ZSEE przed jego utylizacją.

## 5. Potencjalny wpływ na środowisko

ZSEE zawiera substancje, które mogą mieć negatywny wpływ na środowisko i zdrowie ludzkie, jeśli jego zbieranie, przekazywanie, ponowne użycie lub odzysk materiałów nie odbywa się zgodnie z odpowiednimi przepisami.

## 6. Rola użytkownika w przetwarzaniu odpadów ZSEE

Wypełniając te obowiązki, a w szczególności wypełniając obowiązek selektywnej zbiórki ZSEE zamiast wyrzucania go razem z niesortowanymi odpadami komunalnymi oraz przekazywania go w punktach zbiórki, użytkownik końcowy przyczynia się do ponownego użycia i odzysku materiałów wchodzących w skład ZSEE.



## 7. Znaczenie symbolu przekreślonego kosza na śmieci

Przekreślony kosz na śmieci, który jest zwykle umieszczany na sprzęcie elektrycznym i elektronicznym, oznacza, że dane urządzenie po zakończeniu cyklu eksploatacji musi być poddawane utylizacji oddzielnie od niesortowanych odpadów komunalnych.

Emerio B.V.  
Zomervaat 1A  
2033 DA Haarlem  
The Netherlands

**Customer service:**  
T: +31 (0) 23 3034369  
E: info@emerio.eu

**Kundeninformation:**  
T: +49 (0) 3222 1097 600  
E: info.de@emerio.eu

**Klantenservice:**  
T: +31 (0) 23 3034369  
E: info.nl@emerio.eu

## **MĂSURI DE SIGURANȚĂ**

Citiți cu atenție următoarele indicații înainte de utilizare pentru a evita potențiale accidentări sau daune și pentru a obține cel mai bun rezultat cu acest aparat. Păstrați acest manual de utilizare într-un loc sigur. La predarea aparatului unei alte persoane, asigurați-vă că înmânați și acest manual de utilizare.

În caz de deteriorări cauzate de nerespectarea instrucțiunilor din acest manual, garanția își pierde valabilitatea. Producătorul/importatorul nu răspunde pentru daunele cauzate în urma nerespectării manualului de utilizare sau a utilizării neglijente, în neconformitate cu cerințele acestuia.

1. Acest aparat poate fi folosit de către copii cu vârsta de peste 8 ani și persoane cu dizabilități fizice, senzoriale sau mentale sau care nu dispun de suficientă experiență și cunoștințe dacă sunt supravegheate sau li se explică în prealabil modul de funcționare al aparatului și înțeleg pericolele ce pot rezulta din folosirea acestuia.
2. Copiilor nu le este permis să se joace cu aparatul.
3. Curățarea și întreținerea nu pot fi efectuate de către copii decât în cazul în care sunt supravegheați și au peste 8 ani.
4. Nu lăsați aparatul și cablul de alimentare la îndemâna copiilor sub 8 ani.
5. În cazul în care cablul de alimentare este deteriorat, acesta trebuie schimbat de către producător, serviciul pentru clienți al acestuia sau o altă persoană cu o calificare asemănătoare, pentru a evita orice pericol.
6. Pentru informații cu privire la curățarea suprafețelor care intră în contact cu alimentele sau cu ulei vă rugăm să citiți punctul „Curățare și întreținere” din manualul de utilizare.
7. Acest dispozitiv nu este destinat folosirii prin intermediul unui temporizator extern sau a unui sistem separat cu telecomandă.

8. Acest aparat este destinat pentru uz casnic sau pentru aplicații similare cum ar fi bucătăriile pentru personal din magazine, birouri sau alte medii de lucru; la ferme; pentru oaspeții din hoteluri, moteluri și alte facilități de cazare.
9. Înainte de a introduce ștecărul în priză verificați dacă tensiunea electrică și frecvența corespund cu indicațiile de pe plăcuța cu date tehnice.
10. Conectați aparatul doar la prize cu împământare.
11. Scoateți ștecărul din priză când nu folosiți aparatul și înainte de curățarea acestuia.
12. Nu lăsați cablul de alimentare să atârne peste canturi ascuțite și feriți-l de obiecte fierbinți și flăcări deschise.
13. Nu scufundați aparatul sau ștecărul în apă sau alte lichide. Pericol de moarte prin electrocutare!
14. Trageți de ștecăr pentru a-l scoate din priză. Nu trageți de cablu.
15. Nu atingeți aparatul în cazul în care acesta a căzut în apă. Scoateți ștecărul din priză, opriți aparatul și trimiteți-l la un centru service autorizat în scopul reparării.
16. Nu scoateți ștecărul din priză și nu-l introduceți în priză cu mâna udă.
17. În niciun caz nu încercați să deschideți carcasa aparatului sau să îl reparați singur. Aceasta ar putea duce la electrocutare.
18. Nu lăsați niciodată aparatul nesupravegheat în timpul utilizării.
19. Acest aparat nu este destinat uzului comercial.
20. Folosiți aparatul doar în scopul prevăzut.
21. Nu înfășurați cablul în jurul aparatului și nu îl îndoiiți.
22. Așezați aparatul pe o suprafață stabilă și plană, de unde să nu poată cădea.
23. Utilizarea accesoriilor nerecomandate de către producător poate cauza leziuni corporale.
24. Dacă folosiți produse dotate cu un strat antiaderent, asigurați-vă că în cameră nu se găsesc păsări și că încăperea este complet închisă și se poate aerisi bine.



25. **Atenție! Suprafață fierbinte.**

**ATENȚIE!** Nu atingeți suprafața aparatului în timpul funcționării. Temperatura suprafețelor accesibile poate fi foarte ridicată când dispozitivul este în funcțiune.

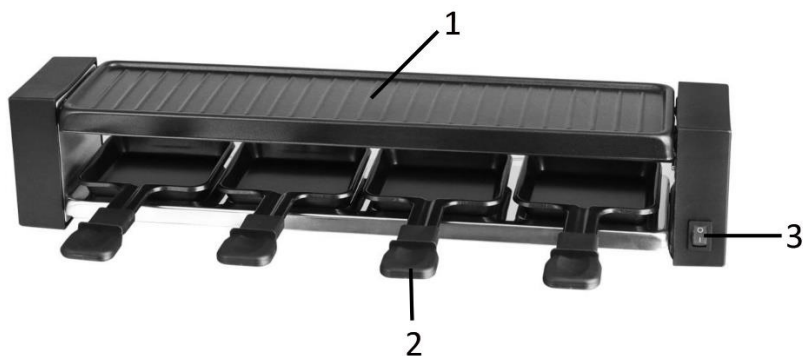
**LISTA COMPONENTELOR**

1. Placa pentru grătar
2. Tigăi pentru raclette
3. Comutator pornit/oprit cu indicator luminos

**ÎNAINTE DE PRIMA UTILIZARE**

1. Asigurați o ventilație corespunzătoare în jurul aparatului.
2. Aparatul nu trebuie așezat pe o suprafață din lemn netratată. Așezați aparatul pe o suprafață termorezistentă.
3. Înainte de prima utilizare porniți aparatul timp de 10 minute pentru a arde toate reziduurile din producție. Asigurați o aerisire suficientă. Aparatul poate emana fum și un miros specific la prima punere în funcțiune. Acest lucru este normal și dispare într-un timp relativ scurt.

**PREPARAȚI LA GRĂTAR CA UN ADEVĂRAT BUCĂTAR**

Pregătirea cărnii în avans (scoateți-o din frigider, lăsați-o să ajungă la temperatura camerei înainte de a o pune pe grătar) dă cărnii dvs. un rezultat mai uniform la gătit. De asemenea, previne deformarea plăcii grătarului dacă carnea și alte ingrediente sunt prea reci.

**GRĂTAR**

1. Așezați grătarul pentru raclette în mijlocul mesei.
2. Tăiați carnea în bucățele pentru a scurta timpul de preparare.
3. Apăsăți comutatorul de pornire/oprire în poziția „I”. Indicatorul luminos va lumina.
4. Preîncălziți aparatul pentru cca. 10 minute. Aparatul este acum gata și puteți începe să gătiți.
5. Umpleți tigăile pentru raclette după gustul dvs. numai cu brânză sau alte alimente/garnituri și puneți-le în aparat. Scoateți tigăile imediat ce brânza s-a topit sau celelalte mâncăruri sunt făcute după gustul dvs. Nu preparați carne sau pește în tigăile pentru raclette; carnea și peștele pot fi preparate pe placa grătarului.
6. După utilizare, apăsați comutatorul de pornire/oprire în poziția „O” și apoi deconectați aparatul.

**Important!**

- Nu așezați folie de aluminiu sau alte obiecte sub elementul de încălzire.
- Nu așezați alimente congelate pe grătar. Alimentele trebuie decongelate mai întâi.
- Nu puneți oțet, muștar, kimchi și alte alimente acre pe grătar.
- Nu așezați alimente pe grătar mai mult de 30 de minute după gătire.

**Notă:**

- Crăpăturile din placa grătarului sunt mici și normale. Acest lucru nu afectează funcția.
- Este normal ca culoarea plăcii grătarului să se estompeze în timp.

## **CURĂȚARE ȘI ÎNTREȚINERE**

1. Scoateți ștecărul din priză și lăsați aparatul să se răcească înainte de a-l deplasa sau curăța.
2. Nu scufundați în niciun caz aparatul în apă. Curățați aparatul numai cu o cârpă moale, umedă. Reziduurile de pe elementul de încălzire pot fi îndepărtate cu o perie moale.
3. Placa și toate tigăile pot fi spălate în apă. Dacă tot mai apar pete, se recomandă folosirea detergentului pentru vase.
4. Nu utilizați produse de curățat abrazive sau instrumente ascuțite pentru a curăța aparatul. Nu puneți nicio piesă în mașina de spălat vase pentru curățare.

## **DATE TEHNICE**

Tensiune de funcționare: 220-240V ~ 50-60Hz

Consum de energie: 800W

## **GARANȚIE ȘI SERVICIU CLIENȚI**

Aparatele noastre sunt supuse unui control riguros de calitate înaintea livrării. Dacă în timpul producției sau al transportului au apărut daune în ciuda tuturor măsurilor luate, trimiteți aparatul înapoi la comerciant. Pe lângă drepturile legale, cumpărătorul are posibilitatea de a solicita garanția în următoarele condiții:

oferim o garanție de 2 ani începând din ziua vânzării pentru aparatul achiziționat. Dacă aveți un produs defect, puteți să-l returnați direct la punctul de achiziționare.

Defectele care apar în urma utilizării neadecvate a aparatului și defecțiunile tehnice produse în urma intervențiilor și reparațiilor efectuate de persoane terțe sau montarea unor piese care nu sunt originale nu sunt acoperite de această garanție. Păstrați întodeauna bonul, fără bon pierdeți dreptul la orice garanție. În caz de daune survenite din nerespectarea instrucțiunilor de utilizare garanția se pierde. Nu răspundem pentru daune indirecte rezultate astfel. Nu suntem răspunzători pentru daune materiale sau răni survenite în urma utilizării incorecte sau a nerespectării instrucțiunilor de siguranță. Daunele la nivelul accesoriilor nu înseamnă că întregul aparat va fi înlocuit gratuit. În acest caz contactați serviciul clienți. Sticla spartă sau componentele din plastic se plătesc întotdeauna. Daunele materialelor consumabile sau de uzură precum și curățarea, întreținerea sau schimbul pieselor respective nu sunt acoperite de garanție și de aceea contra cost.

## **Dispozitive electrice și electronice/informații pentru gospodăriile private**

Directiva 2012/19/UE privind deșeurile de echipamente electrice și electronice conține un număr mare de cerințe pentru manipularea echipamentelor electrice și electronice. Aici sunt rezumate cele mai importante.

### **1. Colectarea separată a deșeurilor de echipamente electrice și electronice**

Echipamentele electrice și electronice care au devenit deșeuri sunt denumite deșeuri de echipamente electrice și electronice (DEEE). Deținătorii de DEEE trebuie să le colecteze separat de deșeurile municipale nesortate. DEEE nu se aruncă împreună cu deșeurilor menajere, ci se predau în sistemele speciale de colectare și returnare.

### **2. Baterii, acumulatori și lămpi**

Deținătorii de DEEE trebuie să le predea în stare completă. Însă deținătorii de DEEE trebuie să îndepărteze de DEEE bateriile și acumulatorii vechi care nu sunt închise, precum și lămpile care pot fi îndepărtate, fără a le distruge, înainte de a le preda unui punct de colectare.

### **3. Modalități de returnare a DEEE**

Deținătorii de DEEE din gospodăriile private le pot preda gratuit la punctele de colectare desemnate ale autorităților publice de eliminare a deșeurilor sau la punctele de preluare înființate de producători sau distribuitori în conformitate cu Directiva 2012/19/UE.

#### 4. Notificare privind protecția confidențialității

Deseori, DEEE conțin date cu caracter personal sensibile. Acest lucru se aplică în special dispozitivelor de tehnologie a informației și de telecomunicații, cum ar fi computerele și smartphone-urile. În interesul dvs., vă rugăm să rețineți că fiecare utilizator final este responsabil pentru ștergerea datelor de pe DEEE înainte de a le elimina.

#### 5. Impactul potențial asupra mediului

DEEE conțin substanțe care pot avea un impact negativ asupra mediului și sănătății umane în cazul în care colectarea, predarea, reutilizarea sau recuperarea materialelor nu se face în conformitate cu legislația respectivă.

#### 6. Rolul dvs. în tratarea deșeurilor DEEE

Prin îndeplinirea acestor obligații și, în special, prin îndeplinirea obligației de colectare separată a DEEE, de a nu le elimina împreună cu deșeurile municipale nesortate și de a le preda la punctele de colectare, dvs., în calitate de utilizator final, contribuiți la reutilizarea și valorificarea materială a DEEE.



#### 7. Semnificația simbolului tomberonului tăiat

Tomberonul tăiat, care este prezent în mod regulat pe echipamentele electrice și electronice, indică faptul că dispozitivul respectiv trebuie colectat separat de deșeurile municipale nesortate la sfârșitul ciclului său de viață.

Emerio B.V.  
Zomervaat 1A  
2033 DA Haarlem  
The Netherlands

**Customer service:**  
T: +31 (0) 23 3034369  
E: info@emerio.eu

**Kundeninformation:**  
T: +49 (0) 3222 1097 600  
E: info.de@emerio.eu

**Klantenservice:**  
T: +31 (0) 23 3034369  
E: info.nl@emerio.eu

## **SIGURNOSNE NAPOMENE**

Prije prvog korištenja obvezno pročitajte ovu uputu, kako biste izbjegli ozljede ili oštećenja te postigli optimalan rezultat s Vašim uređajem. Sačuvajte ovu uputu kao podsjetnik. Ako uređaj dajete na raspolaganje trećim osobama, priložite i ovu uputu.

Jamstvo ne pokriva oštećenja uslijed nepridržavanja ove upute. Proizvođač/uvoznik ne odgovara za oštećenja prouzročena nepridržavanjem upute i nepažljivim korištenjem, koje nije u skladu sa zahtjevima iz ove upute za korištenje.

1. Djeca od 8 godina i osobe sa smanjenim tjelesnim, senzoričkim ili mentalnim sposobnostima ili bez iskustva ili znanja potrebnog za rukovanje smiju koristiti ovaj uređaj samo, ako su pod nadzorom ili su dobile upute za sigurno korištenje uređaja.
2. Djeca se ne smiju igrati s uređajem.
3. Djeca do 8 godina smiju čistiti i održavati uređaj samo, ako su pod nadzorom odrasle osobe.
4. Držite uređaj i kabel podalje od djece do 8 godina.
5. Ako je kabel oštećen, zamjenu mora izvršiti proizvođač, ovlaštenu servis ili slično kvalificirana osoba, kako biste izbjegli opasnosti.
6. Informacije o čišćenju površina koje dolaze u dodir s namirnicama možete pronaći u ovoj uputi pod poglavljem „Čišćenje i održavanje“.
7. Uređaj se ne smije uključivati pomoću eksternog vremenskog prekidača ili odvojenog sustava s daljinskim upravljačem.
8. Ovaj uređaj je predviđen za uporabu u kućanstvu ili slične primjene, kao npr. u čajnim kuhinjama u poduzećima, uredima i drugim radnim okruženjima; na seoskim gospodarstvima; od strane gostiju hotela, motela i drugih prenoćišta; u prenoćištima s polupansionom.



9. Prije stavljanja utikača u utičnicu provjerite jesu li mrežni i napon uređaja identični.
10. Priključite uređaj isključivo na utičnicu sa zaštitnim kontaktom.
11. Ako uređaj ne koristite ili prije čišćenja izvucite utikač iz utičnice.
12. Osigurajte da kabel ne visi preko oštarih rubova i držite ga podalje od vrućih predmeta i otvorene vatre.
13. Ne uranjajte uređaj, kabel ili utikač u vodu ili druge tekućine. Postoji životna opasnost uslijed strujnog udara!
14. Pri iskopčavanju uređaja primite utikač i izvucite ga iz utičnice. Ne povlačite kabel.
15. Ne dodirujte uređaj, ako je isti pao u vodu. Izvucite utikač iz utičnice, isključite uređaj i pošaljite ga ovlaštenom servisu na popravak.
16. Ne izvlačite i ne stavlajte mokrom rukom utikač u utičnicu.
17. Ne otvarajte kućište uređaja i ne pokušavajte sami popraviti uređaj. To bi moglo dovesti do strujnog udara.
18. Ne ostavljajte uređaj bez nadzora tijekom rada.
19. Ovaj uređaj nije namijenjen za komercijalno korištenje.
20. Koristite uređaj isključivo za predviđenu svrhu.
21. Ne namatajte i ne savijajte kabel oko uređaja.
22. Postavite uređaj na ravnu i stabilnu površinu s koje ne može pasti.
23. Ne koristite pribor, koji nije preporučen od strane proizvođača, jer isti može prouzrokovati ozljede.
24. Ako koristite proizvode s neprianjajućim slojem, osigurajte da se u istoj prostoriji ne nalaze ptice i da se prostorija može kompletno zatvoriti i dobro provjetriti.



25.  Oprez, vruća površina.

**UPOZORENJE!** Ne dodirujte površinu uređaja tijekom rada. Temperatura pristupačnih površina može biti jako visoka dok je uređaj u radu.

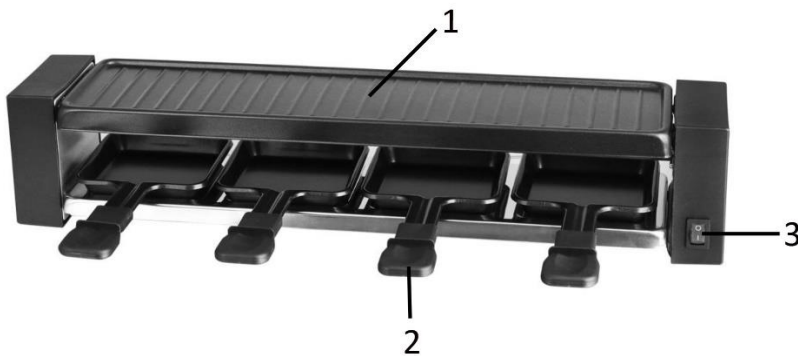
**POPIS KOMPONENTI**

1. Ploča roštilja
2. Tave za raclette
3. Prekidač za uključivanje/isključivanje sa svjetlosnim indikatorom

**PRIJE PRVOG PUŠTANJA U RAD**

1. Osigurajte dovoljnu cirkulaciju zraka oko uređaja.
2. Ne postavljajte uređaj na netretiranu drvenu površinu. Postavite uređaj na površinu otpornu na vrućinu.
3. Prije prvog korištenja pustite uređaj u rad 10 minuta, kako bi izgorjeli ostaci iz proizvodnog procesa. Osigurajte dobru cirkulaciju zraka. Prilikom prvog zagrijavanja roštilja može se pojaviti dimi ili miris. To je uobičajena pojava, koja relativno brzo nestaje.

**ROŠTILJ KAO PRAVI KUHAR**

Ako prethodno pripremite meso (izvadite ga iz hladnjaka i pričekate da dostigne sobnu temperaturu prije nego što ga stavite na ploču roštilja) ispeći će se ujednačenije. Time sprječavate deformaciju ploče roštilja ako su meso i ostali sastojci previše hladni.

**ROŠTILJ**

1. Postavite uređaj na sredinu stola.
2. Narežite meso na manje komadiće, kako biste skratili trajanje pečenja.
3. Pritisnite prekidač za uključivanje/isključivanje u položaj "I". Svjetlosni indikator svijetli.
4. Najprije zagrijte uređaj oko 10 minuta. Uređaj je sada spreman za rad i možete početi s pripremom jela.
5. Napunite tave za raclette po vašem ukusu samo sa sirom ili drugim namirnicama/sastojcima i stavite ih u uređaj. Uklonite tave čim se sir rastopi ili kada se druge namirnice skuhaju po vašem ukusu. U tavama za raclette nemojte pripremati meso ili ribu; meso i ribu možete pripremiti na ploči roštilja.
6. Nakon upotrebe pritisnite prekidač za uključivanje/isključivanje u položaj "O", a zatim odspojite uređaj od strujnog napajanja.

**Važno!**

- Nemojte stavljati aluminijsku foliju ili druge predmete ispod grijača.
- Na roštilj nemojte stavljati zamrznute namirnice. Namirnice je najprije potrebno odmrznuti.
- Na roštilj nemojte stavljati ocat, senf, kimchi i druge kisele namirnice.
- Namirnice nakon kuhanja nemojte stavljati na roštilj dulje od 30 minuta.

**Napomena!**

- Pukotine na ploči roštilja su male i uobičajena pojava. To ne utječe na funkciju.
- Normalno je da boja ploče roštilja s vremenom izbledi.

## ČIŠĆENJE I ODRŽAVANJE

1. Prije premještanja ili čišćenja izvucite utikač iz utičnice i ostavite uređaj da se ohladi.
2. Ne uranjajte uređaj u vodu. Čistite uređaj isključivo mekom, vlažnom krpom. Ostatke namirnica na grijaćem elementu možete ukloniti mekom četkom.
3. Ploča i sve tave mogu se prati u vodi. U slučaju pojave mrlja, preporučujemo upotrebljavati sapunicu.
4. Za čišćenje uređaja ne koristite abrazivna sredstva za čišćenje ili oštre predmete. Nijedan dio nemojte prati u perilici posuđa.

## TEHNIČKI PODACI

Nazivni napon: 220-240V ~ 50-60Hz

Snaga: 800W

## JAMSTVO I SERVIS

Naši uređaji prije isporuke prolaze strogu kontrolu kvalitete. Ako su unatoč pažnji za vrijeme proizvodnje i transporta nastale štete, molimo da uređaj pošaljete natrag prodavaču. Dodatno uz zakonska prava kupac ima pravo na ispunjenje jamstva sukladno sljedećim uvjetima jamstva:

Za ovaj uređaj dajemo dvogodišnje jamstvo, koje počinje vrijediti od datuma kupnje. Ako je proizvod neispravan, možete ga vratiti izravno na mjesto kupnje.

Ovo jamstvo ne pokriva greške koje nastaju iz nestručnog rukovanja uređaja kao i smetnje funkcija na osnovu zahvata i popravaka od strane trećih osoba ili na osnovu ugrađivanja ne originalnih dijelova. Račun uvijek sačuvati, bez računa jamstvo ne vrijedi. Kod šteta nastalih nepridržavanjem uputa za upotrebu gasi se jamstvo, nismo odgovorni za rezultate sljedećih šteta. Za štete na materijalu ili ozljede na osnovi pogrešne upotrebe ili nepridržavanjem sigurnosnih napomena, nismo odgovorni. Oštećenja na dijelovima ne znači besplatnu zamjenu kompletnog uređaja. U tom slučaju kontaktirajte našu službu za kupce. Zamjena slomljenog stakla ili plastike odvija se uvijek uz plaćanje. Štete na potrošnim materijalima ili dijelovima koji se habaju, kao i čišćenje, održavanje ili zamjena tih dijelova ne pokriva se jamstvom i stoga su uvijek uz plaćanje.

## Električni i elektronički uređaji / informacije za privatna kućanstva

Direktiva 2012/19/EU o otpadnoj električnoj i elektroničkoj opremi sadrži velik broj zahtjeva za rukovanje električnom i elektroničkom opremom. Ovdje su sažeti najvažniji.

### 1. Odvojeno prikupljanje otpadne električne i elektroničke opreme

Električna i elektronička oprema koja je postala otpad naziva se otpadna električna i elektronička oprema (OEEO). Vlasnici OEEO-a moraju ga prikupljati odvojeno od nesortiranog komunalnog otpada. OEEO ne smije se zbrinjavati u kućnom otpadu, već u posebnim sustavima prikupljanja i povrata.

### 2. Baterije, akumulatori i svjetiljke

Vlasnici OEEO-a moraju ga predati u cjelovitom stanju. Međutim, vlasnici OEEO-a moraju odvojiti stare baterije i akumulatore koji nisu sastavni dio OEEO-a te izvaditi svjetiljke koje se mogu ukloniti iz OEEO-a, a da ga pri tome ne unište, prije nego što ga predaju na prikupno mjesto.

### 3. Načini povrata OEEO-a

Vlasnici OEEO-a iz privatnih kućanstava mogu ga besplatno predati na predviđena prikupna mjesta nadležnih tijela za zbrinjavanje otpada ili na mjesta za povrat koja uspostave proizvođači ili distributeri u skladu s Direktivom 2012/19/EU.

#### 4. Obavijest o zaštiti podataka

OEE0 često sadrži povjerljive osobne podatke. To se posebno odnosi na uređaje za informacijsku i telekomunikacijsku tehnologiju kao što su računala ili pametni telefoni. Uzmite u obzir da je svaki krajnji korisnik odgovoran za brisanje podataka s OEE0-a prije njegova zbrinjavanja.

#### 5. Potencijalni utjecaj na okoliš

OEE0 sadrži tvari koje mogu imati negativan utjecaj na okoliš i ljudsko zdravlje ako se njihovo prikupljanje, predaja, ponovna upotreba ili uporaba materijala ne provede u skladu s mjerodavnim zakonima.

#### 6. Vaša uloga u obradi otpada i OEE0-a

Poštivanjem ovih obveza i, posebice, obveze odvojena prikupljanja OEE0-a, zabrane njegova zbrinjavanja s nesortiranim komunalnim otpadom i njegovom predajom na prikupnim mjestima, vi kao krajnji korisnik doprinosite ponovnoj upotrebi i uporabi materijala OEE0-a.



#### 7. Značenje simbola prekrižene kante za smeće

Prekrižena kanta za smeće, koja se redovito nalazi na električnoj i elektroničkoj opremi, označava da se dotični uređaj mora prikupljati odvojeno od nesortiranog komunalnog otpada na kraju svojeg vijeka trajanja.

Emerio B.V.  
Zomervaart 1A  
2033 DA Haarlem  
The Netherlands

**Customer service:**  
T: +31 (0) 23 3034369  
E: info@emerio.eu

**Kundeninformation:**  
T: +49 (0) 3222 1097 600  
E: info.de@emerio.eu

**Klantenservice:**  
T: +31 (0) 23 3034369  
E: info.nl@emerio.eu

## BEZPEČNOSTNÍ POKYNY

Před použitím si přečtěte přiložený návod, abyste se vyvarovali zranění nebo poškození a docílili se spotřebičem nejlepších výsledků. Uchovejte návod na bezpečném místě. Budete-li předávat spotřebič další osobě, ujistěte se, že byl předán i tento návod.

V případě poškození, která byla způsobena nedodržením pokynů v tomto návodu, nelze uplatnit záruku. Výrobce/dovozce neručí za škody, které vznikly nedodržením návodu k použití, nedbalým používáním, které je v rozporu s požadavky tohoto návodu.

1. Spotřebiče mohou obsluhovat děti od 8 let a osoby se sníženými tělesnými senzoryckými a duševními schopnostmi nebo s nedostatkem zkušeností a znalostí, pokud jsou dozorovány nebo byly upozorněny na bezpečné používání produktu a s tím spojená rizika.
2. Děti si nesmí s produktem hrát.
3. Spotřebič by neměly čistit a udržovat děti, ledaže by byly starší 8 let a pracovaly by pod dozorem.
4. Uchovávejte spotřebič a kabel mimo dosah dětí mladších 8 let.
5. Je-li poškozen síťový kabel, musí ho vyměnit výrobce, servisní služba nebo podobně kvalifikovaná osoba, aby se zabránilo nebezpečí.
6. Pokyny k čištění povrchů, které se dostanou do kontaktu s potravinami, si prosím přečtěte v odstavci „Čištění a údržba“ v návodu k použití.
7. Tento spotřebič není určen pro obsluhu přes externí časovač nebo oddělený dálkový ovládací systém.
8. Tento spotřebič je určen pro použití v domácnosti nebo pro podobné použití, například: v kuchyních personálu obchodních domů, kancelářích a jiných pracovních prostředích, na farmách, pro zákazníky v hotelech, motelech a jiných ubytovacích zařízeních.

9. Před připojením zařízení do elektrické sítě, zkontrolujte, zda napětí v síti a frekvence odpovídají údajům na typovém štítku.
10. Spotřebič připojte jen k uzemněné zásuvce.
11. Vytáhněte zástrčku ze zásuvky, když se spotřebič nepoužívá a před jeho údržbou.
12. Ujistěte se, že je napájecí kabel nevisí přes ostré hrany a držte ho dál od horkých povrchů a otevřeného ohně.
13. Neponořujte spotřebič a zástrčku do vody nebo jiných tekutin. Hrozí nebezpečí úrazu elektrickým proudem!
14. K odstranění zástrčky ze zásuvky, tahejte za zástrčku. Nikdy netahejte za kabel.
15. Nedotýkejte se spotřebiče, pokud spadl do vody. Vytáhněte zástrčku z elektrické zásuvky, spotřebič vypněte a pošlete ho na opravu do autorizovaného zákaznického servisu.
16. Zástrčky spotřebiče se nedotýkejte mokřýma rukama při vytahování nebo zapojování do sítě.
17. Za žádných okolností neotvírejte kryt spotřebiče nebo se ho nesnažte sami opravit. To by mohlo způsobit úder elektrickým proudem.
18. Spotřebič nenechávejte nikdy během provozu bez dozoru.
19. Tento přístroj není určen k podnikatelským účelům.
20. Používejte tento spotřebič výhradně pro určený účel.
21. Neomotávejte kabel kolem spotřebiče nebo neohýbejte ho.
22. Spotřebič umístěte na stabilní, rovný povrch, ze kterého nemůže spadnout dolů.
23. Použití příslušenství, které nebylo doporučeno výrobcem, může vést ke zranění.
24. Používáte-li produkty s nepřilnavou vrstvou, ujistěte se prosím, že se ve stejné místnosti nenachází ptáci a pokoj je kompletně uzavřen a dobře odvětráván.



25.  Pozor, horký povrch.

**VAROVÁNÍ!** Prosím, během používání se nedotýkejte povrchu. Teplota přístupného povrchu může být velmi vysoká, když je spotřebič v provozu.

## SEZNAM SOUČÁSTÍ

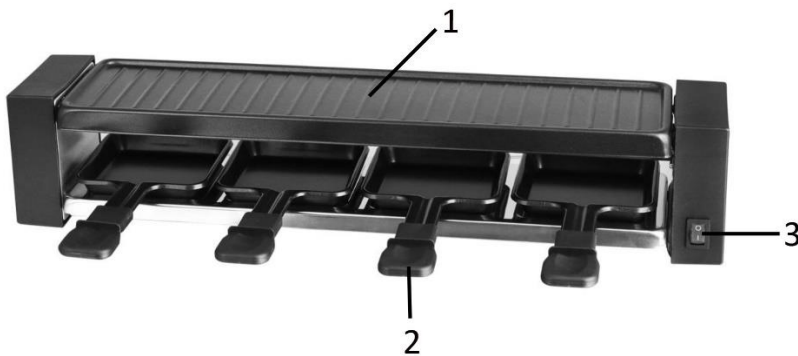

1. Grilovací deska
2. Raclette pánve
3. Hlavní vypínač s kontrolkou

## PŘED PRVNÍM POUŽITÍM

1. Zabezpečte správné větrání okolo zařízení.
2. Spotřebič se nesmí pokládat na neopracovanou dřevěnou plochu. Pokládejte spotřebiče na žáruvzdorný podklad.
3. Použijte spotřebič před prvním použitím na 10 minut, aby se spálily usazeniny z výroby. Dbejte na dobré větrání. Po prvním zapnutí může spotřebič uvolňovat kouř a charakteristický zápach. To je normální a po relativně krátké době to opět zmizí.

## GRILUJTE JAKO OPRAVDOVÝ ŠÉFKUČAŘ

Příprava masa předem (vyjměte ho z lednice a před vložením na grilovací desku ho nechte dosáhnout pokojové teploty) zajistí rovnoměrnější propečení masa. Zabraňuje také deformaci grilovací desky, pokud jsou maso a ostatní ingredience příliš studené.

## GRIL

1. Umístěte raclette doprostřed na stůl.
2. Nakrájejte maso na malé kousky, abyste zkrátili dobu přípravy.
3. Přepněte hlavní vypínač do polohy „I“. Kontrolka se rozsvítí.
4. Spotřebič předehřívejte přibližně 10 minut. Spotřebič je nyní připraven a vy můžete začít vařit.
5. Naplňte raclette pánve podle své chuti pouze sýrem nebo jinými potravinami a vložte je do spotřebiče. Jakmile se sýr rozpustí nebo jsou ostatní pokrmy hotové podle vašich představ, vyjměte pánve. V pánvích raclette nepřipravujte maso ani ryby; maso a ryby lze připravovat na grilovací desce.
6. Po použití přepněte hlavní vypínač do polohy „O“ a poté spotřebič odpojte.

## Důležité!

- Pod topné těleso neumísťujte hliníkovou fólii ani jiné předměty.
- Na gril nekládejte zmrazené potraviny. Potraviny je třeba nejprve rozmrazit.
- Na gril nedávejte ocet, hořčici, kimči a jiné kyselé potraviny.
- Pokrmy neukládejte na gril po dobu delší než 30 minut po jejich přípravě.

## Poznámka:

- Praskliny v grilovací desce jsou malé a normální. To nemá vliv na funkci.
- Je normální, že barva grilovací desky časem ztmavne.

## **ČIŠTĚNÍ A ÚDRŽBA**

1. Vytáhněte zástrčku ze zásuvky a nechte spotřebič před manipulací nebo čištěním vychladnout.
2. Nikdy neponořujte spotřebič do vody. Spotřebič čistěte výhradně měkkým vlhkým hadříkem. Usazeniny na topném tělese lze odstranit měkkým kartáčem.
3. Desku a všechny pánve lze umýt ve vodě. Pokud se skvrny přesto objeví, doporučujeme použít mýdlovou vodu.
4. Nepoužívejte žádné abrazivní čisticí prostředky nebo ostré předměty, na čištění přístroje. Žádnou část nevkládejte do myčky nádobí k čištění.

## **TECHNICKÉ ÚDAJE**

Provozní napětí: 220-240V ~ 50-60Hz

Příkon: 800W

## **ZÁRUKA A ZÁKAZNICKÝ SERVIS**

Před dodáním podléhají naše výrobky přísné kontrole kvality. Vyskytnou-li se i přes veškerou péči během výroby nebo transportu závady, zašlete prosím spotřebič zpět výrobci. Navíc ke všem právům ze zákona má zákazník možnost podle podmínek požádat o tuto záruku:

Poskytujeme 2letou záruku na získaný spotřebič počínaje dnem prodeje.

Je-li Váš výrobek poškozen, můžete se obrátit přímo na prodejce.

Závady, které vzniknou na základě nevhodného zacházení se spotřebičem a vady způsobené zásahem a opravami třetí osoby nebo montáží neoriginálních dílů nejsou kryty touto zárukou. Účtenku vždy uschovejte, bez účtenky nelze uplatit jakoukoliv záruku. U škod způsobených nedodržením návodu k použití záruka zaniká, neručíme za následné škody, které z toho vyplývají. Za poškození materiálu nebo zranění kvůli chybnému použití nebo nedodržení bezpečnostních pokynů neručíme. Škody na příslušenství neznamenají, že se celý spotřebič zdarma vymění.

V tomto případě kontaktujte zákaznický servis. Rozbité sklo nebo části z umělé hmoty jsou vždy zpoplatněny. Škody na spotřebním materiálu nebo uzavíratelných částech stejně jako čištění, údržba a výměna uvedených částí jsou kryty zárukou a jsou tedy zpoplatněny.

## **Elektrická a elektronická zařízení / informace pro soukromé domácnosti**

Směrnice 2012/19/EU o odpadních elektrických a elektronických zařízeních obsahuje celou řadu požadavků na manipulaci s elektrickými a elektronickými zařízeními. Zde jsou shrnuty ty nejdůležitější.

### **1. Oddělený sběr odpadních elektrických a elektronických zařízení**

Elektrická a elektronická zařízení, jež se stala odpadem, se označují jako odpadní elektrická a elektronická zařízení (OEEZ). Majitelé OEEZ je musí sbírat odděleně od netříděného komunálního odpadu. OEEZ nepatří do domovního odpadu, ale do zvláštních systémů pro sběr a vracení.

### **2. Baterie, akumulátory a lampy**

Majitelé OEEZ je musí odevzdat v úplném stavu. Před jejich odevzdáním na sběrném místě ale musí oddělit staré baterie a akumulátory od OEEZ, které nejsou jejich pevnou součástí, stejně tak i lampy, které z nich lze vyjmout, aniž by OEEZ zničili.

### **3. Způsoby, jak vrátit OEEZ**

Majitelé OEEZ ze soukromých domácností je mohou odevzdat bezplatně na určených sběrných místech zřízených orgány pro nakládání s komunálním odpadem nebo na místech pro jejich vracení zřízených výrobcem nebo distributory podle Směrnice 2012/19/EU.



#### 4. Prohlášení o ochraně osobních údajů

OEEZ často obsahují citlivé osobní údaje. To se týká zejména zařízení informačních technologií a telekomunikačních zařízení, jako jsou počítače a chytré telefony. Ve vašem vlastním zájmu vezměte prosím na vědomí, že každý koncový uživatel odpovídá za vymazání údajů z OEEZ před jeho likvidací.

#### 5. Možný vliv na životní prostředí

OEEZ obsahují látky, které mohou mít nepříznivý vliv na životní prostředí a lidské zdraví, pokud jejich sběr, vracení, opětovné použití nebo materiálové využití neprobíhá v souladu s příslušnými právními předpisy.

#### 6. Vaše úloha při zpracování OEEZ

Plněním těchto povinností, zejména plněním povinnosti sbírat OEEZ odděleně, nevyhazovat je spolu s netříděným komunálním odpadem, ale odevzdat je na sběrných místech, přispíváte jako koncový uživatel k opětovnému použití OEEZ a využití materiálu z nich.



#### 7. Význam symbolu přeškrtnuté popelnice

Symbol přeškrtnuté popelnice, který se uvádí na elektrických a elektronických zařízeních, značí, že se příslušné zařízení po ukončení své životnosti musí zlikvidovat odděleně od netříděného komunálního dopadu.

Emerio B.V.  
Zomervaart 1A  
2033 DA Haarlem  
The Netherlands

**Customer service:**  
T: +31 (0) 23 3034369  
E: info@emerio.eu

**Kundeninformation:**  
T: +49 (0) 3222 1097 600  
E: info.de@emerio.eu

**Klantenservice:**  
T: +31 (0) 23 3034369  
E: info.nl@emerio.eu

## **ИНСТРУКЦИИ ЗА БЕЗОПАСНОСТ**

Преди употреба не забравяйте да прочетете всички инструкции по-долу, за да избегнете наранявания или повреди и да получите най-добри резултати от уреда. Съхранявайте това ръководство на сигурно място. Ако давате или прехвърляте този уред на друг, не забравяйте да включите и това ръководство.

В случай на повреда, причинена от неизпълнение от потребителя на инструкциите в това ръководство, гаранцията ще бъде анулирана. Производителят/вносителят не поема отговорност за щети, причинени от неспазване на ръководството, небрежна употреба или употреба, която не е в съответствие с изискванията на това ръководство.

1. Този уред може да бъде използван от деца на 8 години и по-големи и от лица с намалени физически, сетивни и умствени възможности или липса на опит и знания, ако те са под надзор или инструктирани относно употребата на уреда по безопасен начин и разбират свързаните опасности.
2. Децата не трябва да играят с уреда.
3. Почистването и поддръжката на потребителя не трябва да се извършват от деца, освен ако не са на възраст над 8 години и се наблюдават.
4. Съхранявайте уреда и неговия кабел далеч от деца на възраст под 8 години.
5. Ако захранващият кабел е повреден, той трябва да бъде заменен от производителя, негов сервизен представител или подобно квалифицирано лице, за да се предотврати опасност.
6. Относно инструкциите за почистване на повърхности, които влизат в контакт с храна или масло, моля, вижте параграф „ПОЧИСТВАНЕ И ПОДДРЪЖКА“ на ръководството.

7. Този уред не е предназначен за работа посредством външен таймер или отделна система за дистанционно управление.
8. Този уред е предназначен да се използва в домакинството и подобни приложения като: кухненски зони за персонала в магазини, офиси и други работни среди; селскостопански къщи; от клиенти в хотели, мотели и други жилищни среди; в среда от тип нощувка и закуска.
9. Преди да включите щепсела в електрическия контакт, проверете дали напрежението и честотата съответстват на спецификациите, посочени в етикета със спецификациите.
10. Винаги вкарвайте щепсела на уреда в заземен електрически контакт.
11. Изваждайте щепсела от електрическия контакт, когато уредът не се използва, както и преди почистване.
12. Уверете се, че хранващият кабел не е окачен над остри ръбове и го дръжте далеч от горещи предмети и открит пламък.
13. Не потапяйте уреда или щепсела във вода или други течности. Има опасност за живота поради токов удар!
14. За да извадите щепсела от контакта, издърпайте щепсела. Не дърпайте хранващия кабел.
15. Не докосвайте уреда, ако падне във вода. Извадете щепсела от контакта, изключете уреда и го изпратете за ремонт в упълномощен сервиз.
16. Не включвайте и не изключвайте уреда от електрическия контакт с мокра ръка.
17. Никога не се опитвайте да отваряте уреда или да го поправяте сами. Това може да предизвика токов удар.
18. Никога не оставяйте уреда без надзор по време на употреба.
19. Този уред не е предназначен за търговска употреба.
20. Не използвайте уреда за дейности, различни от тези, за които е предназначен.

21. Не увивайте кабела около уреда и не го прегъвайте.
22. Поставете уреда върху стабилна, равна повърхност, от която той не може да падне.
23. Употребата на приставка за аксесоари, която не е препоръчана от производителя на уреда, може да причини наранявания.
24. Ако използвате продукти с незалепващи повърхности, моля, уверете се, че няма птици в същото помещение и че помещението е напълно затворено и добре вентилирано.



25. **Внимание, гореща повърхност.**  
**ПРЕДУПРЕЖДЕНИЕ!!** Моля, не докосвайте повърхността, докато се използва. Температурата на достъпните повърхности може да е висока, когато уредът работи.

## СПИСЪК НА КОМПОНЕНТИТЕ

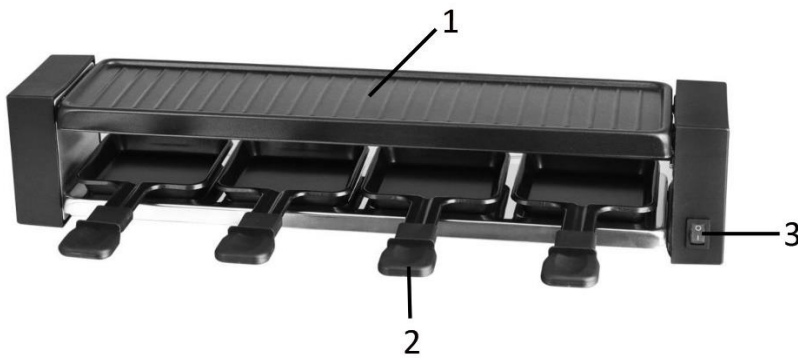

1. Плоча за грил
2. Тигани за раклет
3. Превключвател за включване/изключване с индикаторна светлина

## ПРЕДИ УПОТРЕБА

1. Уверете се, че около уреда има достатъчно вентилация.
2. Уредът не трябва да се поставя върху необработена дървена повърхност. Поставете уреда върху равна и топлоустойчива повърхност.
3. Преди първата употреба работете с уреда в продължение на около 10 минути, за да изгорят остатъците от производството. Уверете се, че има добра вентилация. Когато го включите за първи път, уредът може да отделя малко дим и характерна миризма. Това е нормално и скоро ще спре.

## ПЕЧЕТЕ НА ГРИЛ КАТО ИСТИНСКИ ГОТВАЧ

Предварителната подготовка на месото (извадете го от хладилника, оставете го да достигне стайна температура, преди да го поставите върху грила) осигурява по-равномерно изпичане на месото. Освен това предотвратява деформирането на плочата на грила, ако месото и другите съставки са твърде студени.

## GRILL

1. Поставете уреда в средата на масата.
2. Нарезете месото на малки парчета. По този начин можете да намалите времето за готвене.
3. Натиснете превключвателя за включване/изключване в позиция "I". Индикаторната светлина светва.
4. Загрейте уреда за около 10 минути. Сега уредът е готов и можете да започнете да готвите.
5. Напълнете тиганите за раклет според вкуса си само със сирене или други храни/обрезки и ги поставете в уреда. Отстранете тиганите веднага щом сиренето се разтопи или другите ястия са готови според вкуса ви. Не приготвяйте месо или риба в тиганите за раклет; месото и рибата могат да се приготвят върху плочата за скара.
6. След употреба натиснете превключвателя за включване/изключване в позиция "O" и след това извадете щепсела на уреда от контакта.

## Важно!

- Не поставяйте алуминиево фолио или други предмети под нагревателния елемент.
- Не поставяйте замразена храна върху скарата. Храната трябва първо да се размрази.
- Не поставяйте върху скарата оцет, горчица, кимчи и други кисели храни.
- Не оставяйте храната върху скарата за повече от 30 минути след приготвянето ѝ.

### **Забележка:**

- Пукнатините в плочата на скарата са малки и нормални. Това не влияе на функцията.
- Нормално е с течение на времето цветът на плочата на грила да потъмнее.

### **ПОЧИСТВАНЕ И ПОДДРЪЖКА**

1. Винаги изключвайте уреда от електрическата мрежа и го оставете да изстине, преди да го преместите и/или почистите.
2. Не потапяйте уреда във вода. Почиствайте отоплителното тяло само с мека влажна кърпа. Отстранете замърсяванията от нагревателните елементи с мека четка.
3. Плочата и всички тигани могат да се мият във вода. Ако петната продължават да се появяват, се препоръчва да използвате сапунена вода.
4. Не използвайте абразивни почистващи препарати или остри прибори за почистване на уреда. Не поставяйте нито една част в съдомиялна машина за почистване.

### **ТЕХНИЧЕСКИ ДАННИ**

Работно напрежение: 220-240V ~ 50-60Hz

Консумирана мощност: 800W

### **ГАРАНЦИЯ И КЛИЕНТСКИ СЕРВИЗ**

Преди доставката нашите уреди са подложени на стриктен качествен контрол. Ако, въпреки всички грижи, е възникнала повреда по време на производството или транспортирането, моля, върнете уреда на своя търговец. В допълнение към установените законови права, купувачът има възможност да направи рекламация при условията на следната гаранция:

За закупения уред ние предоставяме 2 години гаранция започваща от датата на продажбата. Ако имате дефектен продукт, можете директно да го занесете обратно на мястото на закупуване.

Дефекти, които произтичат от неправилно боравене с уреда и неизправности дължащи се на интервенции и ремонти от трети страни или монтиране на неоригинални части, не се покриват от гаранцията. Винаги пазете своята касова бележка, без касова бележка не можете да направите каквато и да било рекламация във връзка с гаранцията. Повреда причинена от неспазване на ръководството с инструкции ще доведе до анулиране на гаранцията, ако това е довело до последващи повреди, за които ние не сме отговорни. Освен това, ние не носим отговорност за материални щети или за нараняване на хора, причинени от неправилна употреба, ако ръководството с инструкции не е правилно спазвано. Повреда на принадлежности не означава безплатна замяна на целия уред. В такъв случай, моля, свържете се с нашия сервизен отдел. Счупено стъкло или счупени пластмасови части са винаги предмет на заплащане. Дефекти на консумативи или на части подложени на износване, както и почистване, поддръжка или замяна на такива части не се покриват от гаранцията и трябва да бъдат заплащани.

### **Електрически и електронни устройства / информация за частни домакинства**

Директива 2012/19/ЕС относно отпадъци от електрическо и електронно оборудване съдържа голям брой изисквания за боравенето с електрическо и електронно оборудване. Най-важните са подбрани тук.

#### **1. Разделно събиране на отпадъци от електрическо и електронно оборудване**

Електрическото и електронното оборудване, което се е превърнало в отпадък, се нарича „отпадъци от електрическо и електронно оборудване“ (ОЕЕО). Собствениците на ОЕЕО трябва да ги събират разделно от несортираните битови отпадъци. Мястото на ОЕЕО не е при домакинските отпадъци, а в специалните системи за събиране и връщане.

## 2. Батерии, акумулатори и лампи

Собствениците на ОЕЕО трябва да ги предават в окомплектовано състояние. Собствениците на ОЕЕО обаче трябва да разделят старите батерии и акумулатори, които не са част от ОЕЕО, както и лампи, които могат да се отстраняват от ОЕЕО, без последните да се разрушават, преди да бъдат предадени в събирателен пункт.

## 3. Начини за връщане на ОЕЕО

Собствениците на ОЕЕО от частни домакинства могат да ги предават безплатно в обозначените събирателни пунктове на обществените органи за сметосъбиране или в пунктовете за обратно приемане, организирани от производителите или дистрибуторите съгласно Директива 2012/19/ЕС.

## 4. Известие за поверителността на личните данни

ОЕЕО често съдържат чувствителни лични данни. Това важи особено за информационни и телекомуникационни устройства като компютри и смартфони. Във Ваш интерес е да не забравяте, че всеки краен потребител носи отговорност за изтриването на данните от своите ОЕЕО, преди да ги изхвърли.

## 5. Потенциално въздействие върху околната среда

ОЕЕО съдържат вещества, които могат да окажат отрицателно въздействие върху околната среда и човешкото здраве, ако събирането, предаването, повторната им употреба или извличането на материали от тях не бъдат извършени в съответствие с приложимото законодателство.

## 6. Вашата роля при обработването на ОЕЕО

Като изпълнявате тези си задължения и особено като изпълнявате задължението си за разделно събиране на ОЕЕО, т.е. да не ги изхвърляте заедно с несортираните битови отпадъци, а да ги предавате в събирателни пунктове, като краен потребител Вие допринасяте за повторното използване и извличането на материали от ОЕЕО.



## 7. Значение на символа „задраскано кошче за отпадъци“

Символът „задраскано кошче за отпадъци“, който обичайно можете да видите отпечатан върху електрическо и електронно оборудване, показва, че в края на жизнения си цикъл съответното устройство трябва да бъде събрано разделно от несортираните битови отпадъци.

Емерио Б.В.  
Зомерваарт 1А  
2033 DA Хаарлем  
Нидерландия

**Потребителски сервиз:**  
Тел.: +31 (0) 23 3034369  
Имейл адрес: info@emerio.eu

**Kundeninformation:**  
T: +49 (0) 3222 1097 600  
E: info.de@emerio.eu

**Klantenservice:**  
T: +31 (0) 23 3034369  
E: info.nl@emerio.eu

## **BIZTONSÁGI UTASÍTÁSOK**

Használat előtt olvassa el az alábbiakban található útmutatót az esetleges sérülések és meghibásodás elkerülése érdekében ill., hogy a lehető legjobb eredményt érhesse el a termék használatával. Kérjük őrizze meg a használati útmutatót egy biztonságos helyen. Amennyiben a készüléket továbbadja valakinek, győződjön meg arról, hogy a használati útmutatót is átadta.

Amennyiben a termék azért hibásodott meg, mert használat közben figyelmen kívül hagyta az útmutatóban leírtakat, a garancia érvényét veszti. A gyártó/ forgalmazó nem vállalja a garanciát olyan meghibásodások esetében, melyek a használati útmutatóban foglaltak figyelmen kívül hagyásából vagy figyelmetlen használatból erednek.

1. A készüléket gyermekek 8 éves kortól és testileg vagy szellemileg sérült személyek olyan személy felügyeletével használhatják akik ismerik a készülék használati feltételeit és tisztában vannak az ezzel járó veszélyekkel.
2. Gyermekek ne játszanak a készülékkel.
3. A tisztítást és karbantartást gyermekek ne végezzék, kivéve ha 8 évnél idősebbek és felügyelet alatt vannak.
4. 8 évnél fiatalabb gyermekektől tartsa a készüléket és a vezetéket távol.
5. Ha a hálózati kábel megsérült, azt kizárólag a gyártó, annak ügyfélszolgálatja vagy egy hasonlóan képzett személy cserélheti ki, így elkerülhetőek az esetleges sérülések.
6. Az élelmiszerrel vagy olajjal érintkező felületek tisztításával kapcsolatos információkat a használati útmutató "Tisztítás és karbantartás" szakaszában találja meg.
7. Ez az eszköz nem használható időzítővel vagy távirányítóval.
8. Ez a készülék háztartásban történő vagy hasonló felhasználásra javasolt, mint például: üzletek konyhájában, irodákban és más munkahelyi környezetben, gazdaságokban, vendégek használatára szállodákban, panziókban és egyéb szálláshelyeken, félpanziós szálláshelyeken.



9. Használat előtt ellenőrizze, hogy a hálózati feszültség megegyezik a készülék típuscímkéjén jelzettel.
10. Csak földelt aljzatba dugja a készüléket.
11. Tisztítás előtt, ill., ha hosszabb ideig nem használja a készüléket, húzza ki a csatlakozót az aljzataból.
12. Ügyeljen arra, hogy a hálózati kábel ne lógjon éles felületek felett és tartsa távol a forró felületektől ill. nyílt lángtól.
13. Ne merítse a készüléket és a hálózati kábelt vízbe vagy más folyadékba. Áramütés veszélye!
14. A csatlakozót soha ne a kábelnél fogva húzza ki.
15. Ha a készülék vízbe esett, ne érintse meg. Húzza ki a csatlakozót az aljzataból, kapcsolja ki a készüléket és küldje el javíttatni az erre a célra megjelölt ügyfélszolgálatra.
16. Soha ne húzza ki vagy dugja be a csatlakozót az aljzatba nedves kézzel.
17. Semmilyen körülmények között ne kísérelje meg a termék külső borítását felnyitni és javítási munkálatokat végezni. Ez áramütést okozhat.
18. Ne hagyja őrizetlenül az eszközt használata közben.
19. Ez a készülék ipari használatra nem alkalmas.
20. Csak rendeltetésszerűen használja.
21. Ne tekerje a hálózati kábelt a turmixgép köré és ügyeljen rá, hogy ne törjön meg.
22. Állítsa a készüléket stabil, sík felületre, amelyről az nem eshet le.
23. A nem gyártó által ajánlott tartozékok használata sérüléseket okozhat.
24. Amikor tapadásmentes bevonattal rendelkező termékeket használ, győződjön meg arról, hogy nincsenek madarak a szobában, és hogy a szobát teljesen be lehet zárni és rendszeresen lehet szellőztetni.



25. Vigyázat, forró felület.

**FIGYELEM!** Kérjük, használat közben ne érjen a felülethez. Működés közben a készülék hozzáférhető felületeinek hőmérséklete nagyon magas lehet.

## ALKATRÉSZEK LISTÁJA

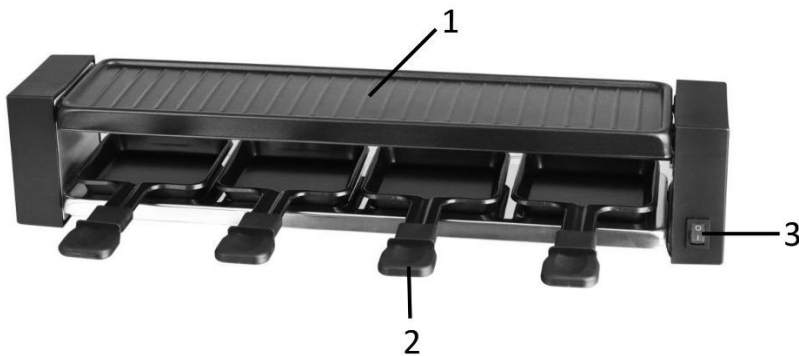

1. Grill lap
2. Raclette serpenyők
3. Be-/kikapcsoló jelzőlámpával

## ELSŐ HASZNÁLAT ELŐTT

1. A készülék elhelyezésénél ügyeljen arra, hogy megfelelő legyen a szellőzés körülötte.
2. Ne tegye kezeletlen fa felületre. Tegye egy hőálló felületre.
3. Első használat előtt tartsa melegen a készüléket kb. 10 percig, így leég róla a gyártásból visszamaradt anyagmaradvány. Ügyeljen a szellőzésre. Első bekapcsoláskor a készülék jellegzetes szagot áraszthat. Ez normális jelenség, rövid időn belül megszűnik.

## GRILLEZZEN, MINT EGY VALÓDI SÉF

Ha a húst előkészíti (kiveszi a hűtőből; megvárja, hogy elérje a szobahőmérsékletet, mielőtt a grill lapra teszi), egyenletesebb sült eredményt kaphat. Ezenkívül megakadályozza, hogy a grill lap deformálódjon, ha a hús és az egyéb hozzávalók túl hidegek.

## GRILL

1. Helyezze a készüléket az asztal közepére.
2. Szeletelje a húst kis darabokra, ezzel lerövidítheti az elkészítési időt.
3. Nyomja a be-/kikapcsolót „I” állásba. A visszajelző lámpa világít.
4. Melegítse elő a készüléket kb. 10 percig. A készülék készen áll, és elkezdheti a főzést.
5. A raclette serpenyőket ízlése szerint csak sajttal vagy egyéb élelmiszerekkel/szeletekkel töltsen meg, és helyezze a készülékbe. Vegye ki a serpenyőket, amint a sajt megolvadt, vagy a többi étel ízlése szerint elkészült. Ne készítsen húst és halat a raclette serpenyőkben; a hús és hal elkészíthető a grill lapon.
6. Használat után nyomja a be-/kikapcsolót „O” állásba, majd húzza ki a készüléket az aljzatból.

## Fontos!

- Ne helyezzen alufóliát vagy más tárgyat a fűtőelem alá.
- Ne helyezzen fagyasztott élelmiszert a grillre. Az ételt először fel kell olvasztani.
- Ne tegyen ecetet, mustárt, kimcsit és más savanyú ételt a grillre.
- Sütés után ne tegyen ételt a grillre 30 percnél tovább.

## Megjegyzés:

- A grill lapon lévő repedések kicsik és normálisak. Ez nem befolyásolja a működést.
- Normális, ha a grill lap színe idővel kifakul.

## **TISZTÍTÁS ÉS KARBANTARTÁS**

1. Húzza ki a csatlakozót az aljzatból és mozgatás vagy tisztítás előtt hagyja a készüléket kihűlni.
2. Ne merítse a készüléket vízbe. Tisztítsa a készüléket egy puha, nedves kendővel. A fűtőelemre tapadt ételmaradékot egy puha kefével távolíthatja el.
3. A lap és az összes serpenyő vízben mosogatható. Ha továbbra is foltok láthatóak, ajánlott szappanos vizet használni.
4. Ne használjon súrolószert vagy éles eszközöket a készülék tisztításához. A tisztításhoz semelyik alkatrész ne tegye a mosogatógépbé.

## **Technikai adatok**

hálózati feszültség: 220-240V ~ 50-60Hz

Teljesítmény: 800W

## **GARANCIA ÉS VEVŐSZOLGÁLAT**

A kiszállítás előtt készülékeinket szigorú minőségi vizsgálatnak vetjük alá. Amennyiben minden körülményünk ellenére a gyártás, vagy a szállítás során károsodások léptek fel, küldjük vissza a készüléket a kereskedőnek. A törvényileg garantált jogosultságokon felül a vevőnek jogában áll a feltételek alapján az alábbi garancia érvényesítésére:

A vásárolt készülékre vonatkozóan 2 év garanciát vállalunk, melynek számítása a vásárlás napjával kezdődik. Ezen időszak alatt minden olyan meghibásodást költségmentesen javítunk ki, melyek anyagi, vagy gyártási hibákra vezethetők vissza. A hiba elhárítása cserével, vagy javítással történik. Ha a termék meghibásodott, forduljon közvetlenül az értékesítőhöz.

A garancia nem vonatkozik azon esetekre, ha a hibák a készülék nem rendeltetésszerű használatára vezethetők vissza, ill. ha a zavarok kívülálló ártali beavatkozásokból, ill. nem eredeti alkatrészek felszereléséből erednek. Mindig jól őrizze meg a vásárlást igazoló szelvényt. A blokk nélkül a garancia nem érvényesíthető. A használati útmutatóban leírtak figyelmen kívül hagyása a garancia megszűnését vonja maga után. Az ilyen esetekben fellépő károkért cégünk nem vállal felelősséget. A helytelen használatból, vagy a biztonsági felhívások figyelmen kívül hagyásából eredő anyagi károkért és testi sérülésekért cégünk nem vállal felelősséget. A tartozékok károsodása nem jelenti azt, hogy a teljes készüléket költségmentesen cseréljük. Ebben az esetben vegye fel a kapcsolatot ügyfélszolgálatunkkal. Az összetört üveg és műanyag alkatrészek cseréje mindig költségekkel jár. Az elhasználódó, vagy kopóalkatrészek károsodására, valamint ezen alkatrészek tisztítására, karbantartására, vagy cseréjére nem vonatkozik garanciavállalásunk. Ezek mindig költségekkel járnak.

## **Elektromos és elektronikus eszközök/tájékoztató magánháztartások részére**

Az elektromos és elektronikus berendezések hulladékairól szóló 2012/19/EU irányelv számos követelményt tartalmaz az elektromos és elektronikus berendezések kezelésére vonatkozóan. A legfontosabbakat itt gyűjtöttük össze.

### **1. Az elektromos és elektronikus berendezések hulladékainak elkülönített gyűjtése**

A hulladékká vált elektromos és elektronikus berendezéseket hulladék elektromos és elektronikus berendezéseknek (WEEE – waste electrical and electronic equipment) nevezik. A WEEE tulajdonosainak a nem szelektív települési hulladéktól elkülönítve kell gyűjteniük azokat. A WEEE nem a háztartási hulladékok közé, hanem a speciális gyűjtési és visszavételi rendszerekhez tartoznak.

### **2. Elemek, akkumulátorok és fényforrások**

A WEEE tulajdonosainak teljes állapotban kell átadniuk azokat. A WEEE tulajdonosainak azonban el kell különíteniük azokat a régi elemeket és akkumulátorokat, amelyeket a WEEE-k nem foglalnak magukban, valamint azokat a fényforrásokat, amelyek tönkretétel nélkül eltávolíthatók a WEEE-kből, mielőtt azokat a gyűjtőhelyre leadnák.

### 3. A WEEE visszajuttatásainak módjai

A magánháztartásokból származó WEEE-eket a tulajdonosok térítésmentesen leadhatják a 2012/19/EU irányelv értelmében a hulladékkezelő hatóságok kijelölt gyűjtőhelyein, illetve a gyártók vagy forgalmazók által létrehozott átvételi helyeken.

### 4. Adatvédelmi nyilatkozat

A WEEE-k sok esetben érzékeny személyes adatokat tartalmaznak. Ez különösen vonatkozik az informatikai és távközléstechnológiai eszközökre, például számítógépekre és okostelefonokra. Saját érdekében vegye figyelembe, hogy minden végfelhasználó felelős azért, hogy a WEEE-kről az ártalmatlanítás előtt törölje az adatokat.

### 5. Potenciális környezeti hatás

A WEEE-k olyan anyagokat tartalmaznak, amelyek negatív hatással lehetnek a környezetre és az emberi egészségre, ha begyűjtésük, átadásuk, újrafelhasználásuk vagy anyaghasznosításuk nem a vonatkozó jogszabályoknak megfelelően történik.

### 6. Az Ön szerepe a WEEE kezelésében

Ezen kötelezettségek teljesítésével, és különösen a WEEE-k szelektív gyűjtésének, a válogatás nélküli települési hulladékkal együtt történő elhelyezésének és a gyűjtőhelyeken történő átadásának kötelezettségének teljesítésével Ön mint végfelhasználó hozzájárul a WEEE-k újrafelhasználásához és anyaghasznosításához.



### 7. Az áthúzott hulladékgyűjtő edény szimbólum jelentése

Az elektromos és elektronikus berendezéseken rendszeresen kihelyezett áthúzott hulladékgyűjtő edény azt jelzi, hogy az adott készüléket életciklusa végén a válogatatlan kommunális hulladéktól elkülönítve kell gyűjteni.

Emerio B.V.  
Zomervaart 1A  
2033 DA Haarlem  
The Netherlands

**Customer service:**  
T: +31 (0) 23 3034369  
E: info@emerio.eu

**Kundeninformation:**  
T: +49 (0) 3222 1097 600  
E: info.de@emerio.eu

**Klantenservice:**  
T: +31 (0) 23 3034369  
E: info.nl@emerio.eu

## **SAFETY INSTRUCTIONS**

Before use make sure to read all of the below instructions in order to avoid injury or damage, and to get the best results from the appliance. Make sure to keep this manual in a safe place. If you give or transfer this appliance to someone else make sure to also include this manual.

In case of damage caused by user failing to follow the instructions in this manual the warranty will be void. The manufacturer/importer accepts no liability for damages caused by failure to follow the manual, a negligent use or use not in accordance with the requirements of this manual.

1. This appliance can be used by children aged from 8 years and above and persons with reduced physical, sensory or mental capabilities or lack of experience and knowledge if they have been given supervision or instruction concerning use of the appliance in a safe way and understand the hazards involved.
2. Children shall not play with the appliance.
3. Cleaning and user maintenance shall not be made by children unless they are older than 8 and supervised.
4. Keep the appliance and its cord out of reach of children less than 8 years.
5. If the supply cord is damaged, it must be replaced by the manufacturer, its service agent or similarly qualified persons in order to avoid a hazard.
6. Regarding the instructions for cleaning the surfaces which come in contact with food or oil, please refer to the paragraph "CLEANING AND MAINTENANCE" of the manual.
7. This appliance is not intended to be operated by means of an external timer or separate remote-control system.
8. This appliance is intended to be used in household and similar applications such as: staff kitchen areas in shops, offices and other working environments; farmhouses; by

clients in hotels, motels and other residential type environments; bed and breakfast type environments.

9. Before inserting the plug into the mains socket, please check that the voltage and frequency comply with the specifications on the rating label.
10. Always plug the appliance into an earthed plug socket.
11. Disconnect the mains plug from the socket when the appliance is not in use and before cleaning.
12. Ensure that the mains cable is not hung over sharp edges and keep it away from hot objects and open flames.
13. Do not immerse the appliance or the mains plug in water or other liquids. There is danger to life due to electric shock!
14. To remove the plug from the plug socket, pull the plug. Do not pull the power cord.
15. Do not touch the appliance if it falls into water. Remove the plug from its socket, turn off the appliance and send it to an authorized service center for repair.
16. Do not plug or unplug the appliance from the electrical outlet with a wet hand.
17. Never attempt to open the housing of the appliance, or to repair the appliance yourself. This could cause electric shock.
18. Never leave the appliance unattended during use.
19. This appliance is not designed for commercial use.
20. Do not use the appliance for other than intended use.
21. Do not wind the cord around the appliance and do not bend it.
22. Place the appliance on a stable, level surface from which it cannot fall off.
23. The use of accessory attachment not recommended by the appliance manufacturer may cause injuries.
24. If you use products with non-stick surfaces, please make sure no birds are in the same room and that the room can be completely closed off and well-ventilated.



25. Caution, hot surface.

**WARNING!!** Please do not touch surface while in use. The temperature of accessible surfaces may be high when the appliance is operating.

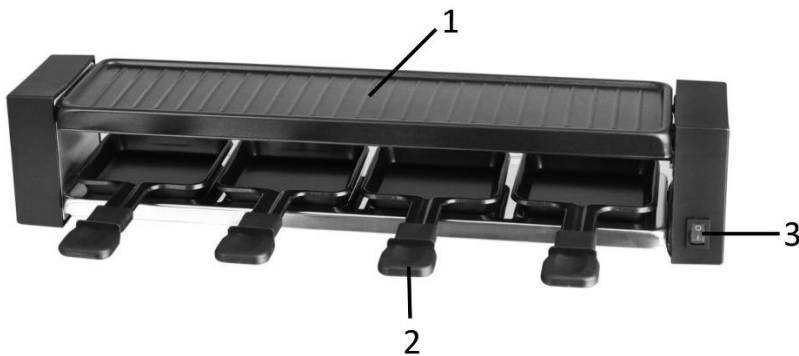
**LIST OF COMPONENTS**

1. Grill plate
2. Raclette pans
3. On/off switch with indicator light

**BEFORE USE**

1. Make sure that there is enough ventilation around the appliance.
2. The appliance should not be placed on an untreated wood surface. Place the appliance on a level and heat resistant surface.
3. Operate the appliance before first use for approximately 10 minutes in order to burn off production residues. Make sure there is good ventilation. The appliance may emit some smoke and a characteristic smell when you switch it on for the first time. This is normal and will stop soon.

**GRILL LIKE A REAL CHEF**

Preparing your meat in advance (take it out of the refrigerator, let it reach room temperature before you put it on the grill-plate) gives your meat a more even cooked result. It also prevents the grill-plate from deforming if the meat and other ingredients are too cold.

**GRILL**

1. Place the appliance in the middle of the table.
2. Cut the meat into small pieces. You can thus reduce the cooking time.
3. Press the on/off switch to position "I". The indicator light illuminates.
4. Pre-heat the appliance for approx. 10 minutes. The appliance now is ready and you can start cooking.
5. Fill the raclette pans according to your taste only with cheese or other foods/trimmings and place them in the appliance. Remove the pans as soon as the cheese has melted or the other food is done according to your liking. Do not prepare meat or fish in the raclette pans; meat and fish can be prepared on the grill plate.
6. After use, press the on/off switch to position "O" and then unplug the appliance.

**Important!**

- Do not place aluminum foil or other objects under the heating element.
- Do not place frozen food on the grill. Food must be thawed first.
- Do not place any vinegar, mustard, kimchi and other sour food on the grill.
- Do not place food on the grill for more than 30 minutes after cooking.

**Note:**

- Cracks in the grill plate are small and normal. This does not affect the function.
- It is normal for the color of the grill plate to dim over time.



## **CLEANING AND MAINTENANCE**

1. Always unplug the appliance and allow cooling before moving and/or cleaning.
2. Do not immerse the appliance in water. Clean the heating unit with a soft damp cloth only. Remove debris from the heating elements with a soft brush.
3. The plate and all the pans can be washed in water. If stains still appear, it is recommended to use soapy water.
4. Do not use abrasive cleaners or sharp utensils to clean the appliance. Do not put any part in a dishwasher for cleaning.

## **TECHNICAL DATA**

Rated Voltage: 220-240V ~ 50-60Hz

Power: 800W

## **GUARANTEE AND CUSTOMER SERVICE**

Before delivery our devices are subjected to rigorous quality control. If, despite all care, damage has occurred during production or transportation, please return the device to your dealer. In addition to statutory legal rights, the purchaser has an option to claim under the terms of the following guarantee:

For the purchased device we provide 2 years guarantee, commencing from the day of sale. If you have a defective product, you can directly go back to the point of purchase.

Defects which arise due to improper handling of the device and malfunctions due to interventions and repairs by third parties or the fitting of non-original parts are not covered by this guarantee. Always keep your receipt, without the receipt you can't claim any form of warranty. Damage caused by not following the instruction manual, will lead to a void of warranty, if this results in consequential damages then we will not be liable. Neither can we hold responsible for material damage or personal injury caused by improper use if the instruction manual is not properly executed. Damage to accessories does not mean free replacement of the whole appliance. In such case please contact our service department. Broken glass or breakage of plastic parts is always subject to a charge. Defects to consumables or parts subjected to wearing, as well as cleaning, maintenance or the replacement of said parts are not covered by the warranty and are to be paid.

## **Electrical and electronic devices/ information for private households**

The Directive 2012/19/EU on waste electrical and electronic equipment contains a large number of requirements for handling electrical and electronic equipment. The most important are compiled here.

### **1. Separate collection of waste electrical and electronic equipment**

Electrical and electronic equipment that has become waste is referred to as waste electrical and electronic equipment (WEEE). Owners of WEEE must collect them separately from unsorted municipal waste. WEEE do not belong in household waste, but in special collection and return systems.

### **2. Batteries, accumulators and lamps**

Owners of WEEE must hand over them in complete condition. However, owners of WEEE have to separate old batteries and accumulators which are not enclosed by the WEEE, as well as lamps which can be removed, from the WEEE without destroying it before handing it over to a collection point.

### **3. Ways to return the WEEE**

Owners of WEEE from private households can hand them in free of charge at the designated collection points of the public waste disposal authorities or at the take-back points set up by manufacturers or distributors in terms of the Directive 2012/19/EU.

#### 4. Privacy Protection Notice

WEEE often contain sensitive personal data. This applies especially to information and telecommunications technology devices such as computers and smartphones. In your own interest, please note that each end user is responsible for deleting the data on the WEEE before disposing it.

#### 5. Potential environmental impact

WEEE contain substances that may have a negative impact on the environment and human health if their collection, hand-over, re-use or material recovery is not done in compliance with respective legislation.

#### 6. Your role in WEEE waste treatment

By fulfilling these obligations and especially by fulfilling the obligation to collect WEEE separately, not to dispose it together with unsorted municipal waste and to hand it over to at collection points, you as the end user contribute to the re-use and material recovery of WEEE.



#### 7. Meaning of the crossed-out dustbin symbol

The crossed-out dustbin, which is regularly displayed on electrical and electronic equipment, indicates that the respective device must be collected separately from unsorted municipal waste at the end of its life cycle.

Emerio B.V.  
Zomervaart 1A  
2033 DA Haarlem  
The Netherlands

**Customer service:**  
T: +31 (0) 23 3034369  
E: info@emerio.eu

**Kundeninformation:**  
T: +49 (0) 3222 1097 600  
E: info.de@emerio.eu

**Klantenservice:**  
T: +31 (0) 23 3034369  
E: info.nl@emerio.eu