

Side by Side Refrigerator (EN)  
Side by Side Kühlschrank (DE)  
Réfrigérateur side-by-side (FR)  
Amerikaanse koelkast (NL)  
Lodówka Side by Side (PL)

SBS-126027.1  
SBS-126027.3



# Content – Inhalt – Teneur – Inhoud – Treść

Instruction manual – English .....	- 2 -
Bedienungsanleitung – German .....	- 15 -
Mode d'emploi – French .....	- 29 -
Gebruiksaanwijzing – Dutch .....	- 44 -
Instrukcja obsługi – Polish .....	- 58 -

## SAFETY INSTRUCTIONS

Before use make sure to read all of the below instructions in order to avoid injury or damage, and to get the best results from the appliance. Make sure to keep this manual in a safe place. If you give or transfer this appliance to someone else make sure to also include this manual.

In case of damage caused by user failing to follow the instructions in this manual the warranty will be void. The manufacturer/importer accepts no liability for damages caused by failure to follow the manual, a negligent use or use not in accordance with the requirements of this manual.

1. Read and save these instructions. Attention: pictures in the IM are for reference only.
2. This appliance can be used by children aged from 8 years and above and persons with reduced physical, sensory or mental capabilities or lack of experience and knowledge if they have been given supervision or instruction concerning use of the appliance in a safe way and understand the hazards involved. Children shall not play with the appliance. Cleaning and user maintenance shall not be made by children without supervision.
3. Children aged from 3 to 8 years are allowed to load and unload refrigerating appliances.
4. If the supply cord is damaged, it must be replaced by the manufacturer, its service agent or similarly qualified persons in order to avoid a hazard.
5. **WARNING:** Keep ventilation openings, in the appliance enclosure or in the built-in structure, clear of obstruction.
6. **WARNING:** Do not use mechanical devices or other means to accelerate the defrosting process, other than those recommended by the manufacturer.
7. **WARNING:** Do not damage the refrigerant circuit.
8. **WARNING:** Do not use electrical appliances inside the food storage compartments of the appliance, unless they are of the type recommended by the manufacturer.

9. Do not store explosive substances such as aerosol cans with a flammable propellant in this appliance.
10. This appliance is intended to be used in household and similar applications such as
  - staff kitchen areas in shops, offices and other working environments;
  - farm houses and by clients in hotels, motels and other residential type environments;
  - bed and breakfast type environments;
  - catering and similar non-retail applications.
11. **WARNING:** When positioning the appliance, ensure the supply cord is not trapped or damaged.
12. **WARNING:** Do not locate multiple portable socket-outlets or portable power supplies at the rear of the appliance.
13. To avoid contamination of food, please respect the following instructions:
  - Opening the door for long periods can cause a significant increase of the temperature in the compartments of the appliance.
  - Clean regularly surfaces that can come in contact with food and accessible drainage systems.
  - Clean water tanks if they have not been used for 48h; flush the water system connected to a water supply if water has not been drawn for 5 days. (Only applicable to water dispenser and water inlet system)
  - Store raw meat and fish in suitable containers in the refrigerator, so that it is not in contact with or drip onto other food.
  - Two-star frozen-food compartments are suitable for storing pre-frozen food, storing or making ice cream and making ice cubes.
  - One-, two- and three-star compartments are not suitable for the freezing of fresh food.
  - If the refrigerating appliance is left empty for long periods, switch off, defrost, clean, dry, and leave the door open to prevent mould developing within the appliance.

14. This refrigerating appliance is not intended to be used as a built-in appliance.
15. **Climate class:**
  - Extended temperate (SN): 'this refrigerating appliance is intended to be used at ambient temperatures ranging from 10°C to 32 °C';
  - Temperate(N): 'this refrigerating appliance is intended to be used at ambient temperatures ranging from 16 °C to 32 °C';
  - Subtropical (ST): 'this refrigerating appliance is intended to be used at ambient temperatures ranging from 16 °C to 38 °C';
  - Tropical(T): 'this refrigerating appliance is intended to be used at ambient temperatures ranging from 16 °C to 43 °C'.
16. Unplug the appliance from outlet when not in use, before putting on or taking off parts, before cleaning.
17. Insert the plug into a single grounded socket.
18. Never use the appliance in place where combustible and inflammable materials are kept.
19. The appliance must be positioned so that the plug is accessible.
20. Please follow the local regulations regarding disposal of the appliance for its flammable blowing gas. Before you scrap the appliance, please take off the doors to prevent children trapped.
21. Ensure the refrigerator is unplugged before cleaning or if the product is not in use.
22. To clean the appliance, use only mild detergents or glass cleaning products. Never use harsh detergents or solvents.
23. It is not recommended to use this refrigerator with an extension cord or power board. Please ensure that the appliance is plugged directly into the electrical outlet.
24. Do not place hot food or drink into the refrigerator before it cools down to room temperature.
25. Close the door immediately after putting in any items so the inside temperature will not rise dramatically.

26. Keep appliance away from any heat source or direct sunlight.
27. To fix stably, the appliance must be placed on a flat and solid surface. It should not be laid on any soft material.
28. Do not place any other appliance on top of the refrigerator, and do not wet it.
29. To avoid injury from electrical shock do not operate the appliance with wet hands, while standing on a wet surface or while standing in water.
30. Do not use outdoors or in wet conditions.
31. Never pull the cord to disconnect it from the outlet. Grasp the plug and pull it from the outlet.
32. Keep the cord away from heated surfaces.
33. Check that the voltage of the power supply in your home is the same as the voltage shown on the rating label of this product.
34. Children should be supervised to ensure that they do not play with the appliance.

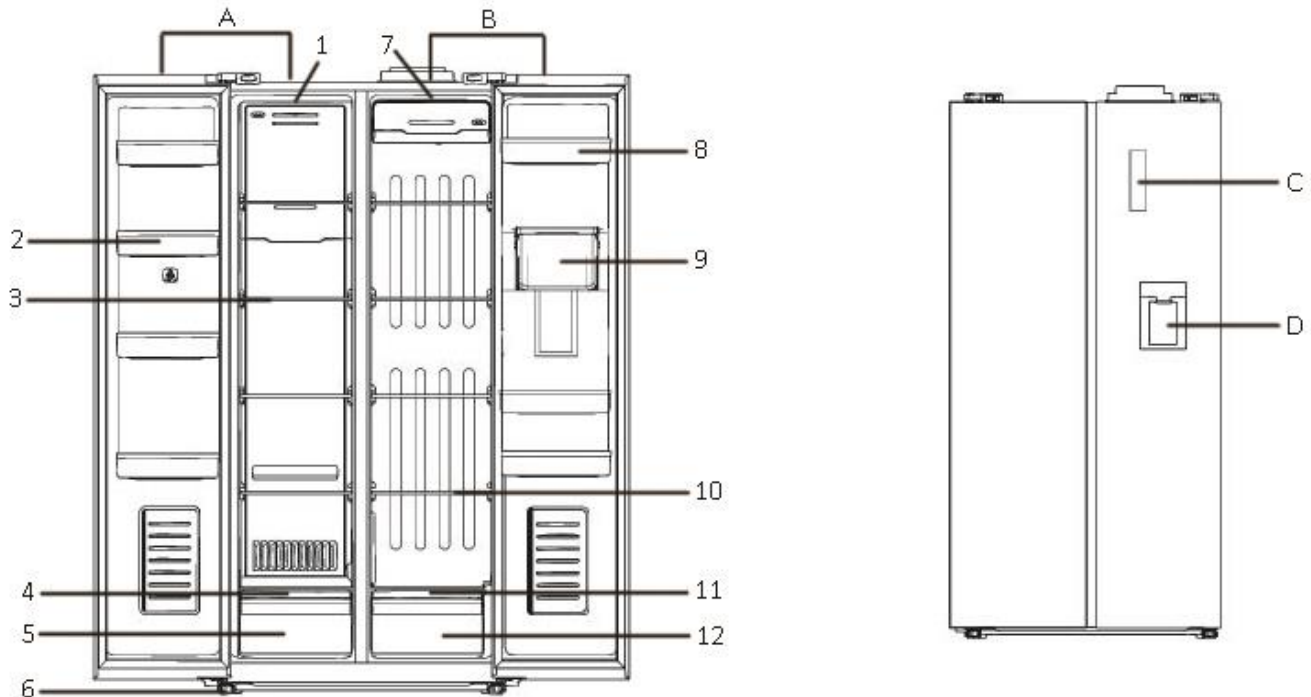

35. **WARNING!** Risk of fire / flammable materials
36. Regarding the information pertaining to the installation, handling, use, servicing, replacement of lamp (if applicable), cleaning and disposal of the appliance, thanks to refer to the below paragraph of the manual.

**STRUCTURE ILLUSTRATION****A. Freezer compartment:**

1. LED light
2. Freezer door rack
3. Glass shelf
4. Freezer drawer cover
5. Freezer drawer
6. Adjustable foot

**B. Refrigerator compartment:**

7. LED light
8. Refrigerator door rack
9. Water tank
10. Glass shelf
11. Salad crisper cover
12. Salad crisper

**C. Control panel****D. Water dispenser****TRANSPORT AND HANDING**

When transportation, hold the base and lift the refrigerator carefully with an angle inferior at 45 degree. Never hold the door handle as support. Never place it upside down nor horizontally. Push refrigerator on its basis and place it thanks to its roller feet.

**INSTALLATION**

Choose a dry and well-ventilated place where there is no corrosive air.

In order to improve efficiency of the cooling system and save energy, it is necessary to maintain good ventilation around the appliance for the dissipation of heat. For this reason, sufficient clear space should be available around the refrigerator.

Place the appliance against a wall with a free distance that not exceeding 75mm but more than 50mm.

The position where the refrigerator is installed shall be at least 30cm away from heat sources (such as roaster, central heater and kitchen range), shall be at least 5cm away from electric roaster, and shall be protected from the direct sunshine.

If the floor is covered with a carpet, this product must be raised by 2.5cm from the ground.

Please do not place the refrigerator at an ambient temperature of below 10°C.

### FIRST USE

Adjust the feet and clear the outside and inside of the refrigerator with warm cloth.

Do not start the refrigerator immediately after vertical placement. Only start it after 2-6 hours standing to ensure its proper operation.

To prevent damage to the power cord and any consequence incidents, the power cord should not be covered by the refrigerator or other objects. Before switching on the refrigerator, please check the voltage range of the refrigerator carefully if the same as that of the power supply.

When the refrigerator is first installed, allow it to stabilize at normal operating temperatures for 2-3 hours prior to filling it with fresh or frozen foods.

If operation is interrupted, wait for 5 minutes before restarting.

### USE (CONTROL PANEL AND DIGITAL DISPLAY)

The control panel and the digital display are in the front of the door.

**Important:** The control panel is locked under normal circumstance. Please unlock the control panel first and then press buttons to choose your desired functions. Please note this appliance will start to work under smart mode by default if users do not set temperature manually. Detailed instructions are as follows.

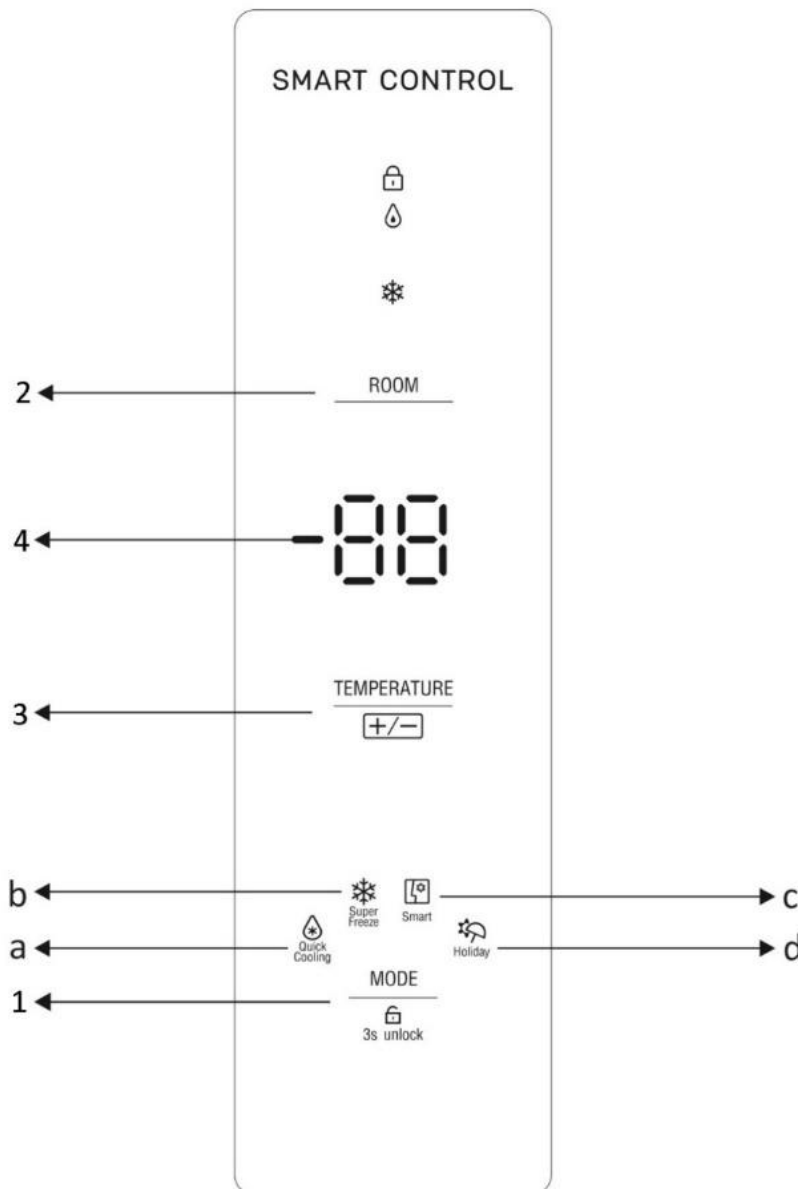



## 1. Mode/unlock button

### - Mode function

Press the mode/unlock button to choose your desired working mode of the appliance. The corresponding indicator light will flash. The setting will take effect without any further operations within 5 seconds.

#### a) Quick cooling mode:

This mode is to make the temperature of foods inside the refrigerator compartment reach 2°C quickly. The temperature of the freezer compartment will keep unchanged. The appliance will exit the quick cooling mode in 2.5 hours automatically.

#### b) Super freeze mode:

This mode is to make the temperature of foods inside the freezer compartment reach -25°C within a short time. The working time is 6 hours by default. Once 6 hours has elapsed, the appliance will exit the super freeze mode automatically. You can also switch the working time from 6 hours to 48 hours if needed:

- 1) Long press the **ROOM** button until the digital display shows "06" (6 hours);
- 2) Press the mode/unlock button; the digital display turns to show "48" (48 hours);
- 3) The setting will take effect without any further operations within 5 seconds.

#### c) Smart mode:

This appliance will work under smart mode by default after plugged in. Below temperature table is for your reference.

Ambient temperature T(°C)	Set temperature of refrigerator compartment (°C)	Set temperature of freezer compartment (°C)
T > 34	7	-17
27 ≤ T < 34	6	-18
23 ≤ T < 27	5	-18
T < 23	4	-18

#### d) Holiday mode:

Choose this mode when you and your family members plan to go out for a holiday, and nobody will use this appliance. After this mode is started, the refrigerator compartment and the freezer compartment will automatically switch to the proper temperature: refrigerator compartment 8°C; freezer compartment -18°C.

### - Unlock function

Press any button to turn on the control panel if the panel is extinguished. Press and hold the mode/unlock button 3 seconds to unlock the control panel. The indicator light "🔒" will be off. The appliance is unlocked.

**Note:** If you want to exit the current working mode, you can press the **ROOM** button and **TEMPERATURE** button to set your desired temperature manually. Detailed instructions are as follows.

## 2. Room button

Press the room button to choose your desired compartment for temperature setting. The corresponding indicator light of the refrigerator compartment "🔹" / freezer compartment "❄️" will flash.

## 3. Temperature button

After the compartment is selected, press the temperature button to set your desired temperature as follows. The setting will take effect without any further operations within 5 seconds.

- Refrigerator compartment: OF (OFF: The refrigerator compartment will not work.)/2/3/4/5/6/7/8°C
- Freezer compartment: -25/-24/-23/-22/-21/-20/-19/-18/-17/-16/-15°C

## 4. Digital display

The digital display shows the set temperature of the refrigerator compartment and freezer compartment alternately.

**Note:** the temperature will impact the storage time of food. Set the temperature as necessary. Warmer will accelerate food spoilage and colder will freeze food bad. Thus, food to be wasted.

## **STORAGE OF FOOD**

Your appliance has the accessories as the “Structure illustration” showed in general, with this part instruction you can have the right way to storage your food.

**Note:** Food is not allowed to touch directly all surfaces inside the appliance. It has to be wrapped separately in aluminum sheet or in cellophane sheet or in airtight plastic boxes.

### **Storing food in the refrigerator compartment**

The fridge compartment helps to extend the storage times of fresh perishable foods.

Fresh food care for best results:

- Store foods that are very fresh and of good quality.
- Ensure that food is well wrapped or covered before it is stored. This will prevent food from dehydrating, deteriorating in color or losing taste and will help maintain freshness. It will also prevent odor transfer. Vegetables and fruit don't need to be wrapped if they are stored in the vegetable container of the fridge compartment.
- Make sure that strong smelling foods are wrapped or covered and stored away from foods such as butter, milk and cream which can be tainted by strong odors.
- Cool hot foods down before placing them in the fridge compartment.

### **Dairy foods and eggs**

- Most pre-packed dairy foods have a recommended ‘use by /best before/best by/’ date stamped on them. Store them in the fridge compartment and use within the recommended time.
- Butter can become tainted by strong smelling foods so it is best stored in a sealed container.
- Eggs should be stored in the fridge compartment.

### **Red meat**

- Place fresh red meat on a plate and loosely cover with waxed paper, plastic wrap or foil.
- Store cooked and raw meat on separate plates. This will prevent any juice lost from the raw meat from contaminating the cooked product.

### **Poultry**

- Fresh whole birds should be rinsed inside and out with cold running water, dried and placed on a plate. Cover loosely with plastic wrap or foil.
- Poultry pieces should also be stored this way. Whole poultry should never be stuffed until just before cooking, otherwise food poisoning may result.

### **Fish and seafood**

- Whole fish and fillets should be used on the day of purchase. Until required, refrigerate on a plate loosely covered with plastic wrap, waxed paper or foil.
- If storing overnight or longer, take particular care to select very fresh fish. Whole fish should be rinsed in cold water to remove loose scales and dirt and then patted dry with paper towels. Place whole fish or fillets in a sealed plastic bag.
- Keep shellfish chilled at all times. Use within 1-2 days.

### **Precooked foods and leftovers**

- These should be stored in suitable covered containers so that the food will not dry out.
- Keep for only 1-2 days.
- Reheat leftovers only once and until steaming hot.

### **Vegetable container**

- The vegetable container is the optimum storage location for fresh fruit and vegetables.
- Take care not to store the following at temperatures of less than 7°C for long periods: Citrus fruit, melons, pineapple, papaya, passion fruit, cucumber, peppers, tomatoes.
- Undesirable changes will occur at low temperatures such as softening of the flesh, browning and/or accelerated decaying.
- Do not refrigerate avocados (until they are ripe), bananas and mangoes.

Food	Location
Butter, cheese	Upper door rack
Eggs	Door rack
Fruit, vegetables, salad	Crisper
Meat, sausage, cheese, milk	Lower area (lowest shelf / crisper cover)
Dairy products, canned food, cans	Upper area or door rack
Drinks, bottles, tubes	Door rack

### Freezing and storing food in the freezer compartment

- To store deep-frozen food.
- To make ice cubes.
- To freeze food.

**Note:** Ensure that the freezer compartment door has been closed properly.

### Purchasing frozen food

- Packaging must not be damaged.
- Use by the 'use by /best before/best by/' date.
- If possible, transport deep-frozen food in an insulated bag and place quickly in the freezer compartment.

### Storing frozen food

Store at -18°C or colder. Avoid opening the freezer compartment door unnecessarily.

### Freezing fresh food

Freeze fresh and undamaged food only.

To retain the best possible nutritional value, flavor and color, vegetables should be blanched before freezing. Aubergines, peppers, zucchini and asparagus do not require blanching.

**Note:** Keep food to be frozen away from food which is already frozen.

- The following foods are suitable for freezing:

Cakes and pastries, fish and seafood, meat, game, poultry, vegetables, fruit, herbs, eggs without shells, dairy products such as cheese and butter, ready meals and leftovers such as soups, stews, cooked meat and fish, potato dishes, soufflés and desserts.

- The following foods are not suitable for freezing:

Types of vegetables, which are usually consumed raw, such as lettuce or radishes, eggs in shells, grapes, whole apples, pears and peaches, hard-boiled eggs, yoghurt, soured milk, sour cream, and mayonnaise.

### Packing frozen food

To prevent food from losing its flavor or drying out, place food in airtight packaging.

1. Place food in packaging.
2. Remove air.
3. Seal the wrapping.
4. Label packaging with contents and dates of freezing.

Suitable packaging:

Plastic film, tubular film made of polyethylene, aluminum foil. These products are available from specialist outlets.

### Recommended storage times of frozen food in the freezer compartment

These times vary depending on the type of food. The food that you freeze can be preserved from 1 to 12 months (minimum at -18°C).

Food	Storage time
Bacon, casseroles, milk	1 month
Bread, ice cream, sausages, pies, prepared shellfish, oily fish	2 months
Non-oily fish, shellfish, pizza, scones and muffins	3 months
Ham, cakes, biscuits, beef and lamb chops, poultry pieces	4 months
Butter, vegetables (blanched), eggs whole and yolks, cooked crayfish, minced meat (raw), pork (raw)	6 months
Fruit (dry or in syrup), egg whites, beef (raw), whole chicken, lamb (raw), fruit cakes	12 months

### Never forget:

- When you freeze fresh foods with a 'use by /best before/best by/' date, you must freeze them before this date expires.
- Check that the food was not already frozen. Indeed, frozen food that has thawed completely must not be re-frozen.
- Once defrosted, food should be consumed quickly.
- Please don't put glass containers filled with liquid into the freezer compartment as the glass may break.

### HELPFUL HINTS AND TIPS

- Try to avoid keeping the door open for long periods in order to conserve energy.
- Ensure the appliance is away from any sources of heat (Direct sunlight, electric oven or cooker etc.)
- Don't store warm food or evaporating liquid in the appliance.
- Place food properly so that air can circulate freely around it.

### Switching off your appliance

If the appliance needs to be switched off for an extended period, the following steps should be taken to prevent mould on the appliance.

1. Remove all food;
2. Remove the power plug from the mains socket;
3. Clean and dry the interior thoroughly;
4. Ensure that all the doors are wedged open slightly to allow air to circulate.

### CLEANING AND CARE

**WARNING:** The appliance must not be connected to the mains during cleaning. Danger of electrical shock! Before cleaning, switch the appliance off and remove the plug from the mains socket.

#### Exterior cleaning

- To maintain good appearance of your appliance, you should clean it regularly.
- Spray water onto the cleaning cloth instead of spraying directly on the surface of the appliance. This helps ensure an even distribution of moisture to the surface.
- Clean the doors, handles and cabinet surfaces with a mild detergent and then wiped dry with a soft cloth.

**Caution!** Don't use sharp objects as they are likely to scratch the surface. Don't use Thinner, Car detergent, Clorox, ethereal oil, abrasive cleansers or organic solvent such as Benzene for cleaning. They may damage the surface of the appliance and may cause fire.

#### Interior cleaning

You should clean the appliance interior regularly. It will be easier to clean when food stocks are low. Wipe the inside of the fridge freezer with a weak solution of bicarbonate of soda, and then rinse with warm water using a wrung-out sponge or cloth. Wipe completely dry before replacing the shelves and baskets. Thoroughly dry all surfaces and removable parts.

**Caution!** Make sure that no water enters into lamp hood and other electric parts.

#### Door seals cleaning

Check the sealing state of the door regularly, ensure that the refrigerator is clean and free of food particles.

## Replacing the LED light

**Warning:** the LED light must not be replaced by the user! If the LED light is damaged, contact an authorized service representative for repairing.

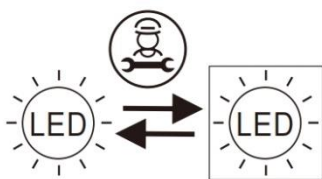

Replaceable (LED only) light source by a professional  
This product contains a light source of energy efficiency class G.

## WATER DISPENSER

The refrigerator is equipped with a water dispenser.

The water dispenser allows access to chilled water without having to open the refrigerator door.

The number of door openings is thus reduced, less cold air is lost from the refrigerator and you save on electricity costs.

### Filling the water tank (Fig. 1)

- Open the cap of the water tank filling nozzle.
- Fill with pure and clean drinking water.
- Do not overfill the tank. The capacity is 2L.
- Close the cap.

**Notes:** Do not fill water tank with any liquid other than drinking water. Beverages such as fruit juice, carbonated fizzy soda drinks and alcohol are not suitable for use with the water dispenser. If such liquids are used, the water dispenser may malfunction and be damaged beyond repair. Some chemical ingredients and drink additives may also attack and damage the water tank material. The guarantee does not cover such eventualities.

### Using the dispenser (Fig. 2)

- Push the safety switch (A) to the right side to unlock the water dispenser.
- Push in the lever of the water dispenser with your glass.
- Releasing the lever, stops further dispensing of water.
- When not in use, you can push the safety switch to the left side to lock the water dispenser.

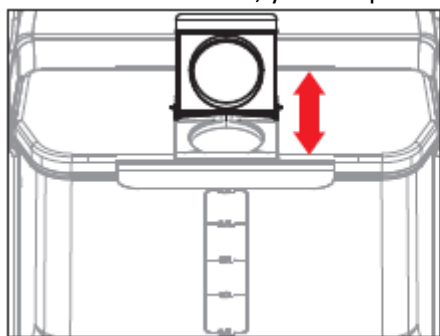

Fig.1

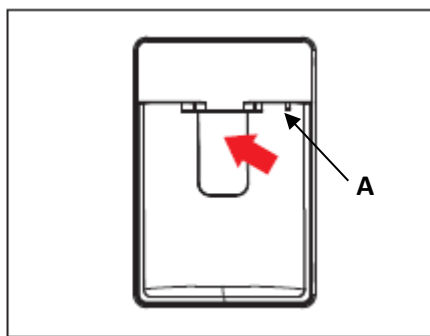

Fig.2

### Clean the water tank (Fig.3-5)

- Press the buckle and open the buckle (on the lid) outwards.
- Lift the lid up.
- Squeeze the water tank inward and lift it up.
- Remove the water tank. Clean it with clean water and then dry it thoroughly.
- Install the water tank back into the appliance after cleaning. Load it on the door at 45° (according to the direction of the arrow in the picture.).

**Notes:** The water tank and dispenser components are not dishwasher-proof.

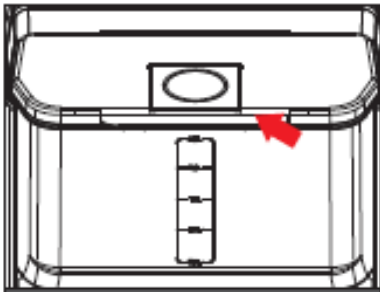

Fig.3



Fig.4

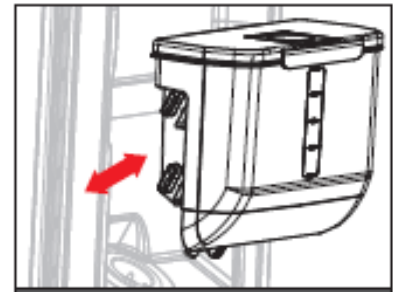

Fig.5

## TECHNICAL SPECIFICATIONS

Rated voltage:	220-240V~
Rated current:	2.0A
Rated frequency:	50Hz
Lamp power:	3W
Defrost power:	275W
Climate class:	SN/N/ST
Refrigerant:	R600a(75g)
Protection against electrical shock:	I
Insulation blowing gas:	CYCLOPENTANE

### Climate class:

- Extended temperate (SN): 'this refrigerating appliance is intended to be used at ambient temperatures ranging from 10°C to 32 °C';
- Temperate(N): 'this refrigerating appliance is intended to be used at ambient temperatures ranging from 16 °C to 32 °C';
- Subtropical (ST): 'this refrigerating appliance is intended to be used at ambient temperatures ranging from 16 °C to 38 °C';
- Tropical(T): 'this refrigerating appliance is intended to be used at ambient temperatures ranging from 16 °C to 43 °C';

**Note:** More data information, please scan the QR code on the energy label.

## TROUBLESHOOTING

Symptom	Cause	Solution
The appliance does not work.	There is no power supply.	Verify that the appliance is connected to the plug.
	The fuse doesn't work.	Replace the fuse.
The appliance makes a lot of noise.	The appliance is too close to the wall, or is not stable, or the accessories inside the refrigerator are placed in wrong position.	Stabilize the base of the refrigerator by adjusting the position of feet, take away the device off the wall, place correctly the accessories inside the refrigerator.
The appliance doesn't cool enough.	The door is too often opened or was left opened for a long time.	Close the door and do not open it too much frequently.
	The refrigerator is too close to the wall.	Take away the device off the wall for the ventilation.
	The refrigerator is too full.	Remove food of the device.
There are smells in the appliance.	Food becomes obsolete inside the refrigerator.	Throw away the obsolete food and wrap the other.
	The inside of the device needs to be cleaned.	Clean the inside of the refrigerator.
The light is not working.	The LED light may be damaged.	Contact an authorized service representative for repairing.
	The control system has disabled the light due to the door being kept open too long.	Close and reopen the door to reactivate the light.

**The following symptoms are not breakdowns:**

- The noise of the cooling liquid which circulates in pipes can be heard, it is normal.
- The humidity on the surface outside of the device during the wet seasons is not a problem of the device; you just need to wipe it with a dry soft cloth.
- The compressor and the condenser can warm more during the periods of strong heat.
- The frame of the door is a bit hot; it means that the condenser works to evacuate the humidity of air.

**It is normal to frequently hear the sound of the motor; it will need to run more when in following circumstances:**

- Temperature setting is set colder than necessary.
- Large quantity of warm food has recently been stored in the appliance.
- The temperature outside the appliance is too high.
- Doors are kept open too long or too often.
- After your installing the appliance or it has been switched off for a long time.

**FAULT CODE DISPLAY**

<b>Fault display code</b>	<b>Fault items</b>
RS	Failure of the sensor in the refrigeration chamber
FS	Failure of the sensor in the freezing chamber
Fd	Failure of sensor for defrosting of freezing chamber
ES	Failure of ambient temperature sensor
FF	Fan failure
UC	Communication failure
FH	Defrosting failure

**GUARANTEE AND CUSTOMER SERVICE**

Before delivery our devices are subjected to rigorous quality control. If, despite all care, damage has occurred during production or transportation, please return the device to your dealer. In addition to statutory legal rights, the purchaser has an option to claim under the terms of the following guarantee:

For the purchased device we provide 2 years guarantee, commencing from the day of sale. If you have a defective product, you can directly go back to the point of purchase.

Defects which arise due to improper handling of the device and malfunctions due to interventions and repairs by third parties or the fitting of non-original parts are not covered by this guarantee. Always keep your receipt, without the receipt you can't claim any form of warranty. Damage caused by not following the instruction manual, will lead to a void of warranty, if this results in consequential damages then we will not be liable. Neither can we hold responsible for material damage or personal injury caused by improper use or if the instruction manual are not properly executed. Damage to accessories does not mean free replacement of the whole appliance. In such case please contact our service department. Broken glass or breakage of plastic parts is always subject to a charge. Defects to consumables or parts subjected to wearing, as well as cleaning, maintenance or the replacement of said parts are not covered by the warranty and are to be paid.

The guarantee period of the spare parts is 2 years. If you need replacement, please contact our customer service.

**ENVIRONMENT FRIENDLY DISPOSAL**



Recycling – European Directive 2012/19/EU

This marking indicates that this product should not be disposed with other household wastes. To prevent possible harm to the environment or human health from uncontrolled waste disposal, recycle it responsibly to promote the sustainable reuse of material resources. To return your used

device, please use the return and collection systems or contact the retailer where the product was purchased. They can take this product for environmental safe recycling.

For professional repair and ordering spare parts, please contact our customer service.

Manufactured by: Emerio Deutschland GmbH  
Lerchenweg 3, 40789 Monheim am Rhein, Deutschland

Service Hot Line: +49 3222 1097 615

## SICHERHEITSINFORMATIONEN

Lesen Sie vor dem Gebrauch unbedingt die nachfolgenden Anleitungen, um Verletzungen oder Beschädigungen zu vermeiden und das beste Ergebnis mit dem Gerät zu erzielen. Bewahren Sie diese Bedienungsanleitung an einem sicheren Ort auf. Wenn Sie dieses Gerät an eine andere Person weitergeben, stellen Sie sicher, dass Sie auch diese Bedienungsanleitung aushändigen.

Im Falle von Beschädigungen, die durch die Missachtung der Anleitungen in dieser Bedienungsanleitung verursacht wurden, wird die Garantie ungültig. Der Hersteller/Importeur haftet nicht für Schäden, die durch Missachtung der Bedienungsanleitung, fahrlässigen Gebrauch oder Benutzung, die nicht in Übereinstimmung mit den Anforderungen dieser Bedienungsanleitung erfolgt, verursacht wurden.

1. Lesen und bewahren Sie diese Anleitungen auf. Achtung: Die Bilder in der Bedienungsanleitung dienen nur zur Veranschaulichung.
2. Dieses Gerät kann von Kindern ab 8 Jahren und von Personen mit eingeschränkten physischen, sensorischen oder geistigen Fähigkeiten oder ohne Erfahrung und/oder Wissen benutzt werden, wenn diese durch eine für ihre Sicherheit zuständige Person beaufsichtigt werden oder von ihr Anweisungen erhielten, wie das Gerät sicher zu benutzen ist und sie auf die Risiken aufmerksam gemacht wurden. Kinder dürfen nicht mit dem Gerät spielen. Kinder sollten dieses Gerät nicht unbeaufsichtigt reinigen oder warten.
3. Kinder im Alter zwischen 3 und 8 Jahren dürfen Kühlgeräte befüllen und leeren.
4. Wenn die Netzanschlussleitung dieses Gerätes beschädigt wird, muss sie durch den Hersteller oder seinen Kundendienst oder eine ähnlich qualifizierte Person ersetzt werden, um Gefährdungen zu vermeiden.
5. **WARNUNG:** Halten Sie die Lüftungsöffnungen im Gehäuse oder direkt im Gerät frei von Hindernissen.



6. **WARNUNG:** Verwenden Sie keine anderen als die vom Hersteller empfohlenen mechanischen Geräte oder andere Mittel, um den Abtauvorgang zu beschleunigen.
7. **WARNUNG:** Beschädigen Sie den Kältemittelkreislauf nicht.
8. **WARNUNG:** Verwenden Sie keine elektrischen Geräte in den Lebensmittelfächern des Geräts, es sei denn, sie entsprechen dem Typ, der vom Hersteller empfohlen wird.
9. Lagern Sie keine explosiven Substanzen wie Aerosoldosen mit einem brennbaren Treibmittel in diesem Gerät.
10. Dieses Gerät ist dazu bestimmt, im Haushalt und ähnlichen Anwendungsbereichen benutzt zu werden, wie z.B.:
  - in Personalküchen von Ladengeschäften, Büros und anderen Arbeitsumgebungen,
  - auf Bauernhöfen, von Gästen in Hotels, Motels und anderen Wohnumgebungen,
  - Pensionen und ähnlichen Unterkünften,
  - im Catering und ähnlichen Nicht-Einzelhandelsbereichen.
11. **WARNUNG:** Stellen Sie das Gerät so auf, dass das Versorgungskabel nicht eingeklemmt oder beschädigt wird.
12. **WARNUNG:** Stellen Sie keine Mehrfachsteckdosen oder tragbare Stromquellen an der Rückseite des Geräts auf.
13. Um eine Kontamination von Lebensmitteln zu vermeiden, beachten Sie bitte folgende Hinweise:
  - Ein längeres Öffnen des Deckels kann zu einer deutlichen Erhöhung der Temperatur im Gerät führen.
  - Reinigen Sie regelmäßig die Oberflächen, die mit Lebensmitteln und den zugänglichen Abläufen in Berührung kommen können.
  - Reinigen Sie die Wasserbehälter, wenn diese 48 Stunden lang nicht benutzt wurden. Spülen Sie den Wasserkreislauf, wenn 5 Tage lang kein Wasser verbraucht wurde. (Gilt nur für Wasserspender und Wasserzulauf)
  - Bewahren Sie Fleisch und Fisch in geeigneten Behältnissen im Kühlschrank auf, damit sie keinen Kontakt mit anderen Lebensmitteln bekommen oder auf sie tropfen können.

- Tiefkühlfächer mit 2 Sternen eignen sich für die Aufbewahrung tiefgekühlter Lebensmittel, zum Aufbewahren oder Herstellen von Speiseeis und Eiswürfeln.
- Zum Einfrieren frischer Lebensmittel sind Tiefkühlfächer mit einem, zwei oder drei Sternen nicht geeignet.
- Wenn das Kühlgerät längere Zeit leer bleibt, schalten Sie es aus, tauen Sie es ab, reinigen und trocknen Sie es. Lassen Sie die Tür geöffnet, damit sich im Geräteinneren kein Schimmel bildet.

14. Dieses Kühlgerät ist nicht als Einbaugerät vorgesehen.

15. **Klimaklasse:**

- SN (Subnormal): Das Kühlgerät eignet sich für Umgebungstemperaturen von 10 bis 32 °C.
- N (Normal): Das Kühlgerät eignet sich für Umgebungstemperaturen von 16 bis 32 °C.
- ST (Subtropisch): Das Kühlgerät eignet sich für Umgebungstemperaturen von 16 bis 38 °C.
- T (Tropisch): Das Kühlgerät eignet sich für Umgebungstemperaturen von 16 bis 43 °C.

16. Ziehen Sie den Netzstecker aus der Steckdose, wenn das Gerät nicht benutzt wird, bevor Sie Teile befestigen bzw. abnehmen und bevor Sie das Gerät reinigen.

17. Schließen Sie den Stecker an eine geerdete Einzelsteckdose an.

18. Benutzen Sie das Gerät nicht an Orten, an denen brennbare und zündfähige Stoffe aufbewahrt werden.

19. Das Gerät muss so aufgestellt werden, dass der Netzstecker stets zugänglich ist.

20. Bei der Entsorgung des Geräts müssen die örtlichen Vorschriften befolgt werden, da das Gerät entzündliches Treibgas und Kältemittel enthält. Vor dem Verschrotten des Geräts die Türen abnehmen, damit sich Kinder im Gerät nicht einsperren können.

21. Vor dem Reinigen oder bei Nichtbenutzung des Geräts immer den Netzstecker ziehen.

22. Zum Reinigen des Geräts nur milde Reiniger oder Glasreiniger verwenden. Keine aggressiven Präparate oder Lösungsmittel verwenden.

23. Der Betrieb dieses Kühlgeräts über ein Verlängerungskabel oder Stromverteiler wird nicht empfohlen. Vergewissern Sie sich, dass das Gerät direkt an eine Steckdose angeschlossen ist.
24. Stellen Sie heiße Speisen oder Getränke erst dann in den Kühlschrank, wenn diese abgekühlt sind.
25. Schließen Sie die Tür sofort nach dem Hineinstellen der Lebensmittel, damit die Innentemperatur nicht zu stark ansteigt.
26. Halten Sie das Gerät fern von Wärmequellen und direktem Sonnenlicht.
27. Für einen festen Stand muss das Gerät auf einem flachen und massiven Untergrund aufgestellt werden. Es sollte nicht auf weichem Material lagern.
28. Stellen Sie keine anderen Gegenstände auf das Kühlgerät und machen Sie es nicht nass.
29. Zur Vermeidung von schweren oder tödlichen Verletzungen das Gerät nicht benutzen, wenn Ihre Hände nass sind, wenn Sie auf nassem Untergrund oder im Wasser stehen.
30. Nicht im Freien oder bei Nässe benutzen.
31. Zum Trennen von der Steckdose nie am Netzkabel ziehen, sondern nur am Netzstecker.
32. Das Netzkabel von beheizten Flächen fernhalten.
33. Die Netzspannung im Haushalt muss mit den Spannungsangaben auf dem Typenschild am Gerät übereinstimmen.
34. Damit Kinder nicht mit dem Gerät spielen, sollten sie entsprechend beaufsichtigt werden.



35. **WARNUNG!** Brandgefahr / zündfähige Materialien
36. Um Informationen zu Installation, Benutzung, Handhabung, Wartung, Austausch der Lampe (sofern zutreffend), Reinigung und Entsorgung zu erhalten, lesen Sie bitte den nachfolgenden Abschnitt in der Bedienungsanleitung.

## SCHEMATISCHER AUFBAU

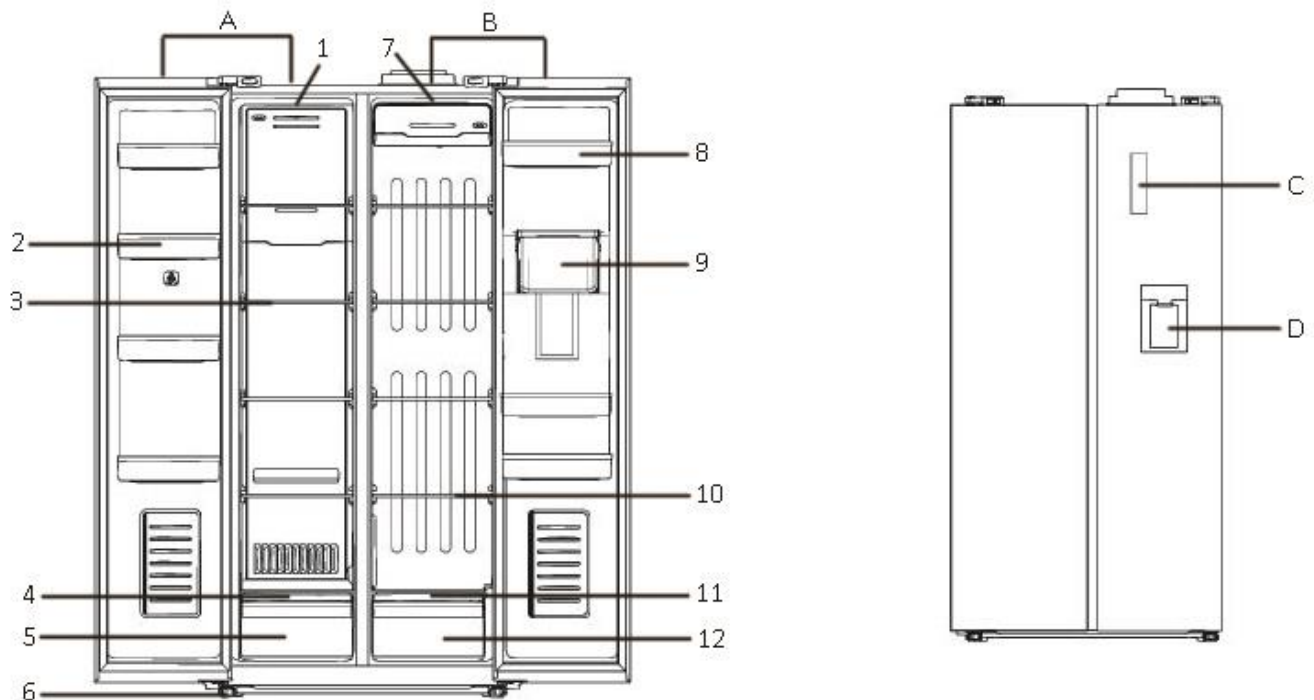

### A. Gefrierschrankseite:

1. LED-Leuchte
2. Gefrierschrank-Türfach
3. Glasregal
4. Gefrierschrank-Schubladenabdeckung
5. Gefrierschrank-Schublade
6. Nivellierfüße

### B. Kühlschrankseite:

7. LED-Leuchte
8. Kühlschrank-Türfach
9. Wassertank
10. Glasregal
11. Abdeckung des Gemüsefachs
12. Gemüsefach

### C. Bedienfeld

### D. Wasserspender

## TRANSPORT UND HANDHABUNG

Zum Transportieren das Unterteil festhalten und das Kühlgerät vorsichtig auf einen Winkel unter 45 Grad schräg anheben. Auf keinen Fall an den Türgriffen festhalten. Auf keinen Fall auf den Kopf stellen oder waagrecht ablegen. Dank der Laufrollen unter dem Gerät kann das Kühlgerät verschoben und abgestellt werden.

## AUFSTELLEN

Wählen Sie einen trockenen und gut belüfteten Ort, an dem keine korrosionsgefährdende Luft zirkuliert. Um die Kühlwirkung und Energieeffizienz zu verbessern, sollte für eine gute Belüftung rund um das Gerät gesorgt werden, damit die Wärme abgeführt werden kann. Deshalb sollte genügend Platz um das Kühlgerät herum frei bleiben.

Das Gerät muss an einer Wand nicht weiter als 75 mm, jedoch mindestens 50 mm entfernt aufgestellt werden.

Der Aufstellort des Kühlgeräts muss mindestens 30 cm von Wärmequellen (wie z. B. Bratöfen, Zentralheizungen und Küchenherden) sowie mindestens 5 cm von Elektroöfen entfernt und vor direktem Sonnenlicht geschützt sein.

Wenn sich auf dem Boden ein Teppichbelag befindet, muss das Gerät 2,5 cm über dem Untergrund stehen.

Bei einer Umgebungstemperatur unter 10 °C darf das Kühlgerät nicht aufgestellt werden.

### INBETRIEBNAHME

Justieren Sie die Gerätefüße und wischen Sie das Kühlgerät innen und außen mit einem warmen Tuch ab.

Schalten Sie das Kühlgerät direkt nach dem vertikalen Aufstellen noch nicht ein. Warten Sie, bis es 2 -6 Stunden lang gestanden hat, um einen korrekten Betrieb sicherzustellen.

Um Schäden am Netzkabel sowie Folgeschäden zu vermeiden, darf das Netzkabel nicht vom Kühlgerät oder von anderen Gegenständen abgedeckt werden. Vor dem Einschalten des Kühlgeräts muss sichergestellt sein, dass der Spannungsbereich des Kühlgeräts mit dem des Versorgungsnetzes übereinstimmt.

Wenn das Kühlgerät zum ersten Mal aufgestellt wird, warten Sie mit dem Befüllen mit frischen oder gefrorenen Lebensmitteln, bis sich das Gerät bei normalen Betriebstemperaturen 2 - 3 Stunden lang stabilisiert hat.

Falls der Betrieb unterbrochen wird, warten Sie vor dem erneuten Einschalten 5 Minuten lang.

### BEDIENUNG (BEDIENFELD & DIGITALES DISPLAY)

Das Bedienfeld und das digitale Display befinden sich an der Türfront.

**Wichtig:** Im Normalfall ist das Bedienfeld gesperrt. Vor dem Betätigen von Tasten zur Auswahl der gewünschten Funktion muss das Bedienfeld zunächst entsperrt werden. Beachten Sie, dass das Gerät standardgemäß im smarten Modus arbeitet, wenn manuell keine Temperaturen festgelegt werden. Dies wird im folgenden ausführlich erläutert.

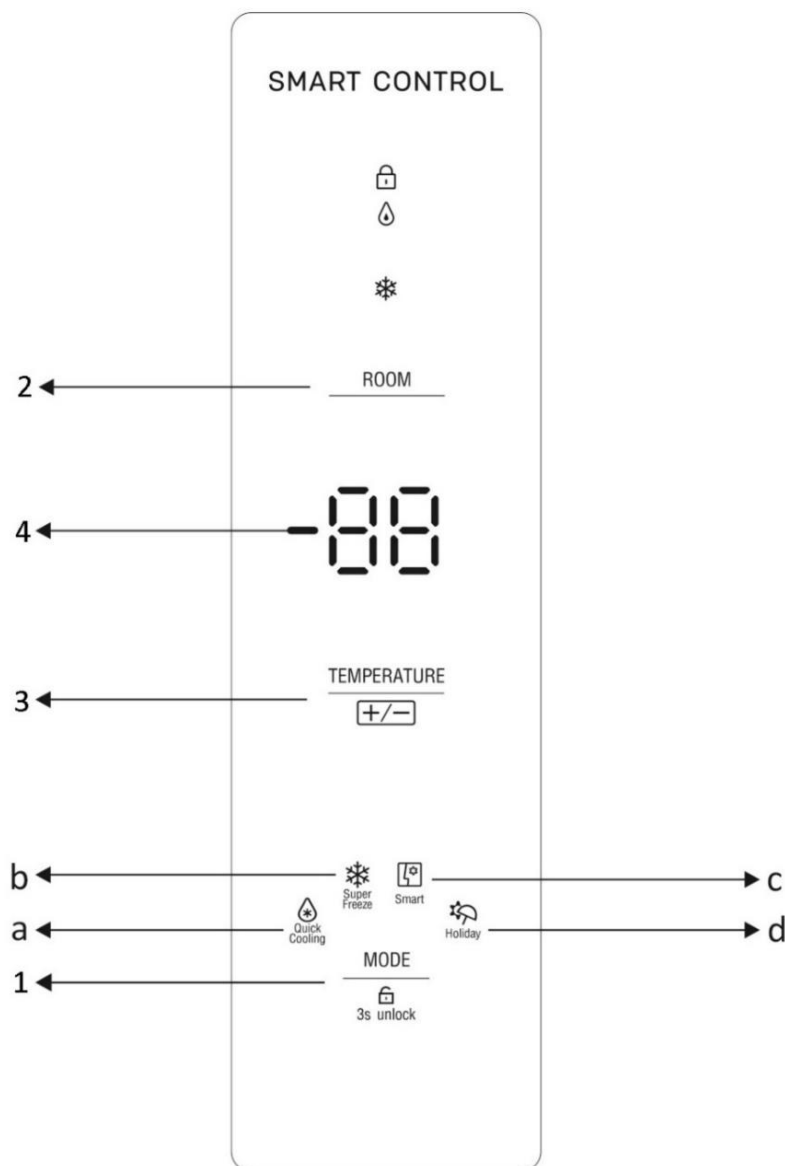

## 1. Taste Mode/Entsperren

### - Funktion „Mode“

Drücken Sie die Taste Mode/Entsperren, um am Gerät die gewünschte Betriebsart einzustellen. Die entsprechende Anzeigelampe blinkt dann. Wenn innerhalb von 5 Sekunden keine weiteren Tasten gedrückt werden, wird die Einstellung übernommen.

#### a) Funktion „Quick Cooling“:

Bei dieser Betriebsart erreichen die Lebensmittel im Kühlgerät rasch eine Temperatur von 2°C. Die Temperatur des Gefrierschranks bleibt dabei unverändert. Nach 2,5 Stunden beendet das Gerät den Schnellkühlbetrieb automatisch.

#### b) Funktion „Super freeze“:

Bei dieser Betriebsart erreichen die Lebensmittel im Gefrierschranks in kürzester Zeit eine Temperatur von -25°C. Die Betriebsart bleibt standardmäßig 6 Stunden eingeschaltet. Nach Ablauf der 6 Stunden beendet das Gerät den Superfrostbetrieb automatisch. Bei Bedarf können Sie die Einschaltdauer auch von 6 auf 48 Stunden verlängern:

- 1) Halten Sie die Taste **ROOM** gedrückt, bis im digitalen Display "06" (6 Stunden) steht.
- 2) Drücken Sie die Taste Mode/Entsperren. Im digitalen Display steht nun "48" (für 48 Stunden).
- 3) Wenn innerhalb von 5 Sekunden keine weiteren Tasten gedrückt werden, wird die Einstellung übernommen.

#### c) Smart-Modus:

Nach dem Anschließen des Geräts startet es standardmäßig im Smart-Modus. Beachten Sie dazu die folgende Temperaturtabelle.

Umgebungstemperatur (°C)	T	Solltemperatur im Kühlfach (°C)	Solltemperatur im Gefrierfach (°C)
T > 34		7	-17
27 ≤ T < 34		6	-18
23 ≤ T < 27		5	-18
T < 23		4	-18

#### d) Holiday-Funktion:



Diese Betriebsart eignet sich zur Urlaubszeit, wenn das Gerät wegen Abwesenheit nicht genutzt wird. Nach dem Starten der Funktion schalten das Kühl- und das Tiefkühlfach automatisch auf geeignete Temperaturen um: Das Kühlfach auf 8°C und das Tiefkühlfach auf -18°C.

### - Entsperrfunktion

Falls das Bedienfeld nicht leuchtet, drücken Sie eine beliebige Taste. Halten Sie die Taste Mode/Entsperren 3 Sekunden lang gedrückt, um das Bedienfeld zu entsperren. Die Anzeigelampe „“ erlischt. Das Gerät ist entsperrt.

**Hinweis:** Um die aktuelle Betriebsart zu beenden, drücken Sie die Tasten **ROOM** und **TEMPERATURE**, um die gewünschte Temperatur selbst festzulegen. Dies wird im folgenden ausführlich erläutert.

## 2. Taste „Room“

Drücken Sie die Taste Room, um das gewünschte Fach für die Temperatureinstellung auszuwählen. Die jeweilige Anzeigelampe des Kühlfachs "" bzw. Tiefkühlfachs "" blinkt.

## 3. Temperatur-Taste

Drücken Sie nach Auswahl des Fachs die Temperatur-Taste, um die gewünschte Temperatur wie folgt vorzuwählen. Wenn innerhalb von 5 Sekunden keine weiteren Tasten gedrückt werden, wird die Einstellung übernommen.

- Kühlfach: OF (OFF (AUS: Das Kühlfach ist ausgeschaltet.))/2/3/4/5/6/7/8°C
- Tiefkühlfach: -25/-24/-23/-22/-21/-20/-19/-18/-17/-16/-15°C

## 4. Digitales Display

Im digitalen Display werden abwechselnd die Solltemperaturen des Kühlfachs und des Tiefkühlfachs angezeigt.

**Hinweis:** Die Temperatur beeinflusst die Aufbewahrungsdauer der Lebensmittel. Stellen Sie die Temperatur ganz nach Bedarf ein. Bei einer wärmeren Temperatur verderben die Lebensmittel schneller und bei einer kälteren Temperatur gefrieren sie zu stark. Beides führt zur Verschwendung von Lebensmitteln.

## **AUFBEWAHRUNG VON LEBENSMITTELN**

Das Gerät ist generell mit dem Zubehör ausgestattet, das in der „SCHEMATISCHER AUFBAU“ Abbildung dargestellt ist. Dieser Anleitungsteil erläutert die richtige Aufbewahrung für die verschiedenen Lebensmittel.

**Hinweis:** Die Lebensmittel dürfen die Innenflächen des Geräts nicht direkt berühren. Sie müssen separat in Alufolie oder Zellophan eingeschlagen oder in luftdichten Kunststoffbehältern aufbewahrt werden.

### **Aufbewahren von Lebensmitteln im Kühlfach**

Um die Aufbewahrungsdauer frischer verderblicher Lebensmittel zu verlängern, kann das Kühlfach verwendet werden.

Optimale Nutzung durch sorgfältige Aufbewahrung von Frischwaren:

- Bewahren Sie Lebensmittel auf, die sehr frisch und von hoher Qualität sind.
- Die Lebensmittel müssen vor dem Lagern gut eingewickelt oder abgedeckt sein. Dadurch wird verhindert, dass die Lebensmittel austrocknen, sich verfärben oder Aroma verlieren und sie bleiben länger frisch. Außerdem wird dadurch verhindert, dass Gerüche übertragen werden. Obst und Gemüse müssen nicht eingeschlagen werden, wenn sie im Gemüsefach des Kühlschranks aufbewahrt werden.
- Stark riechende Lebensmittel sollten eingeschlagen oder abgedeckt und von Zutaten wie Butter, Milch und Sahne entfernt gelagert werden, da diese Lebensmittel durch strenge Aromen geschmacklich verändert werden.
- Lassen Sie warme Speisen abkühlen, bevor Sie sie in das Kühlfach stellen.

### **Eier und Milchprodukte**

- Auf allen fertig verpackten Milchprodukten ist ein „MHD“ (Mindesthaltbarkeitsdatum) bzw. eine „Mindesthaltbarkeit“ abgedruckt. Bewahren Sie diese Artikel im Kühlfach auf und verbrauchen Sie sie innerhalb des angegebenen Zeitraums.
- Butter kann sich geschmacklich durch streng riechende Lebensmittel verändern. Daher sollte sie in einem geschlossenen Behälter aufbewahrt werden.
- Eier sollten im Kühlfach aufbewahrt werden.

### **Rotes Fleisch**

- Legen Sie frisches rotes Fleisch auf einen Teller und decken Sie es lose mit Wachspapier oder Frischhaltefolie ab.
- Bewahren Sie gegartes und rohes Fleisch auf getrennten Tellern auf. Dadurch wird verhindert, dass die vom rohen Fleisch abtropfende Flüssigkeit in das Gargut eindringt.

### **Geflügel**

- Frisches ganzes Geflügel sollte innen und außen mit kaltem Wasser gut abgespült, getrocknet und auf einen Teller gelegt werden. Anschließend lose in Kunststoffolie einschlagen.
- Auch Geflügelstücke sollten so aufbewahrt werden. Ganzes Geflügel sollte immer erst direkt vor der Zubereitung gefüllt werden. Andernfalls kann es zu einer Lebensmittelvergiftung kommen.

### **Fisch und Meeresfrüchte**

- Ganze Fische und Filets sollten am Kauftag konsumiert werden. Bis zum Verbrauch auf einem Teller lose abgedeckt mit Kunststoffolie oder Wachspapier aufbewahren.
- Bei Aufbewahrung über Nacht oder länger ist besonders darauf zu achten, dass der Fisch sehr frisch ist. Ganzer Fisch sollte unter kaltem Wasser abgespült werden, um lose Schuppen und Schmutz zu beseitigen. Anschließend den Fisch mit Papiertuch trocken tupfen. Ganzen Fisch oder Filets in verschließbaren Kunststoffbeuteln aufbewahren.
- Schalentiere stets gekühlt halten. Innerhalb von 1-2 Tagen aufgebrauchen.

### **Vorgegarte Lebensmittel und Reste**

- Diese sollten in geeigneten zugedeckten Behältern aufbewahrt werden, damit sie nicht austrocknen.
- Nur 1 - 2 Tage aufbewahren.
- Reste vom Vortag nur einmal aufwärmen, bis sie dampfend heiß sind.

### **Gemüsebehälter**

- Der Gemüsebehälter ist die optimale Aufbewahrungsmöglichkeit für frisches Obst und Gemüse.
- Folgende Lebensmittel sollten für längere Zeit nicht bei Temperaturen unter 7°C gelagert werden: Zitrusfrüchte, Melonen, Ananas, Papayas, Passionsfrüchte, Gurken, Paprika, Tomaten.

- Bei tiefen Temperaturen kann es sonst zu unerwünschten Veränderungen kommen, wie z. B. weich werdendes Fruchtfleisch, Braunfärbungen und/oder schnelleres Verderben.
- Avocados, Bananen und Mangos nicht ins Kühlfach legen, bevor sie reif sind.

Lebensmittel	Ort
Butter, Käse	Oberes Türfach
Eier	Türfach
Obst, Gemüse, Salat	Frischhaltefach
Fleisch, Wurst, Käse, Milch	Unterer Einschub (unteres Regal / Abdeckung des Frischhaltefachs)
Milchprodukte, Dosenspeisen, Dosen	Oberer Bereich oder Türfach
Getränke, Flaschen, Dosen	Türfach

### Lebensmittel in den Gefrierfächern einfrieren und lagern

- Zum Aufbewahren von Tiefkühlahrung.
- Zum Herstellen von Eiswürfeln.
- Zum Einfrieren von Lebensmitteln.

**Hinweis:** Achten Sie darauf, dass die Tür des Gefrierfachs korrekt schließt.

### Tiefkühlprodukte kaufen

- Die Verpackung darf nicht beschädigt sein.
- Bis zum Verfallsdatum/MHD verbrauchen.
- Tiefkühlprodukte nach Möglichkeit in Isoliertaschen transportieren und schnell in das Gefrierfach legen.

### Tiefkühlprodukte lagern

Bei -18°C oder kälter lagern. Ein unnötiges Öffnen der Tiefkühltür vermeiden.

### Frische Zutaten einfrieren

Nur frische und unbeschädigte Zutaten einfrieren.

Gemüse sollte vor dem Einfrieren blanchiert werden, um die Nährwerte, den Geschmack und die Farbe so gut wie möglich zu erhalten.

Auberginen, Paprika, Zucchini und Spargel müssen nicht blanchiert werden.

**Hinweis:** Einzufrierende Lebensmittel von bereits gefrorenen Zutaten getrennt halten.

- Folgende Lebensmittel sind zum Einfrieren geeignet:

Kuchen und Gebäck, Fisch und Meeresfrüchte, Fleisch, Wild, Geflügel, Gemüse, Obst, Kräuter, Eier ohne Schale, Milchprodukte wie Käse und Butter, Fertiggerichte und Reste wie Suppen, Eintöpfe, gegartes Fleisch und Fisch, Kartoffelgerichte, Soufflés und Desserts.

- Folgende Lebensmittel sind zum Einfrieren nicht geeignet:

Gemüsesorten, die in der Regel roh verzehrt werden, z. B. Kopfsalat oder Radieschen, Eier in Schale, Weintrauben, ganze Äpfel, Birnen und Pfirsiche, hart gekochte Eier, Joghurt, Dickmilch, saure Sahne und Mayonnaise.

### Tiefkühlprodukte verpacken

Damit die Lebensmittel nicht an Geschmack verlieren oder austrocknen, sollten sie luftdicht verpackt werden.

1. Lebensmittel in die Verpackung legen.
2. Die Luft verdrängen.
3. Die Folierung verschließen.
4. Den Inhalt und das Einfrierdatum auf der Verpackung anbringen.

Geeignete Verpackung:

Kunststoffolie, Schlauchbeutel aus Polyethylen, Aluminiumfolie. Diese Artikel sind im Fachhandel erhältlich.

### Empfohlene Aufbewahrungszeiten für Tiefkühlware in den Gefrierfächern

Die Zeitangaben hängen vom jeweiligen Tiefkühlgut ab. Die tiefgekühlten Lebensmittel lassen sich 1 bis 12 Monate lang (bei mindestens -18°C) einfrieren.



Lebensmittel	Aufbewahrung
Schinken, Auflauf, Milch	1 Monat
Brot, Speiseeis, Würstchen, Pasteten, zubereitete Schalentiere, Fettsfisch	2 Monate
Weißer Fisch, Schalentiere, Pizza, Scones und Muffins	3 Monate
Schinken, Kuchen, Kekse, Rind und Lammhaxen, Geflügelteile	4 Monate
Butter, Gemüse (blanchiert), ganze Eier und Eigelb, gekochte Langusten, Hackfleisch (roh), Schweinefleisch (roh)	6 Monate
Obst (trocken oder in Sirup), Eiweiß, Rindfleisch (roh), ganze Hähnchen, Lamm (roh), Obstkuchen	12 Monate

#### **Nicht vergessen:**

- Beim Einfrieren frischer Lebensmittel mit einem Ablauf-/MHD-Datum müssen diese vor Ablauf des Datums eingefroren werden.
- Vergewissern Sie sich, dass die Lebensmittel nicht bereits eingefroren waren. Tiefkühlzutaten, die vollständig aufgetaut sind, dürfen nicht wieder eingefroren werden.
- Nach dem Auftauen sollten die Zutaten so schnell wie möglich verbraucht werden.
- Stellen Sie keine mit Flüssigkeit gefüllten Glasbehälter in das Tiefkühlfach, da das Glas platzen kann.

#### **NÜTZLICHE TIPPS UND HINWEISE**

- Vermeiden Sie es nach Möglichkeit, die Tür zu lange geöffnet zu lassen. Das spart Energie.
- Stellen Sie sicher, dass das Gerät nicht in der Nähe von Wärmequellen steht (direktes Sonnenlicht, Elektroofen oder Kochgerät etc.)
- Bewahren Sie keine warmen Speisen oder dampfenden Flüssigkeiten im Gerät auf.
- Die Zutaten gut verstauen, sodass sie von allen Seiten gut belüftet werden.

#### **Gerät ausschalten**

Falls das Gerät längere Zeit ausgeschaltet werden muss, gehen Sie wie folgt vor, um Schimmelbildung im Gerät zu vermeiden.

1. Entfernen Sie alle Lebensmittel.
2. Ziehen Sie den Netzstecker aus der Steckdose.
3. Reinigen und trocknen Sie den Innenraum gründlich.
4. Sorgen Sie mit einem Keil dafür, dass alle Türen leicht geöffnet bleiben, damit die Luft zirkulieren kann.

#### **REINIGUNG UND PFLEGE**

**WARNUNG:** Während der Reinigung darf das Gerät nicht an die Steckdose angeschlossen werden. Stromschlaggefahr! Schalten Sie das Gerät vor der Reinigung aus und ziehen Sie den Netzstecker.

#### **Reinigung von außen**

- Damit das Gerät äußerlich einen guten Eindruck macht, sollten Sie es regelmäßig reinigen.
- Sprühen Sie Wasser auf einen Putzlappen und nicht direkt auf die Geräteflächen. Dadurch verteilt sich die Feuchtigkeit gleichmäßig über die Fläche.
- Wischen Sie die Türen, Griffe und Gehäuseflächen mit einem milden Reiniger ab und wischen Sie sie anschließend mit einem weichen Tuch trocken.

#### **Hinweis!**

Benutzen Sie keine scharfkantigen Gegenstände, denn sie zerkratzen die Oberfläche. Benutzen Sie keine Verdüner, Autoreiniger, Clorox, ätherischen Öle, Scheuermittel oder organischen Lösungsmittel wie Benzol für die Reinigung. Diese können die Oberfläche des Geräts angreifen und einen Brand hervorrufen.

#### **Reinigung von innen:**

Das Geräteinnere sollten Sie regelmäßig reinigen. Bei geringer Befüllung ist es leichter zu reinigen. Wischen Sie die Innenbereiche der Kühl-/Gefrierkombination mit einer schwachen Lösung Natriumbicarbonat ab und wischen Sie dann mit warmem Wasser und einem ausgewrungenen Schwamm oder Lappen nach. Wischen Sie die Flächen ganz trocken, bevor Sie die Regale und Ablagen wieder einräumen. Wischen Sie alle Flächen und entnehmbaren Teile vollständig trocken.

**Vorsicht!** Achten Sie darauf, dass in den Lampensockel und in andere Elektroteile kein Wasser gelangt.

### Reinigen der Türdichtungen

Kontrollieren Sie regelmäßig den Zustand der Türdichtung und sorgen Sie dafür, dass das Kühlgerät sauber und frei von Lebensmittelresten ist.

### Austauschen der LED-Leuchte

**Warnung:** Die LED-Leuchte darf nicht durch den Anwender ausgetauscht werden! Wenn die LED-Leuchte beschädigt ist, wenden Sie sich zur Reparatur an eine autorisierte Kundendienststelle.

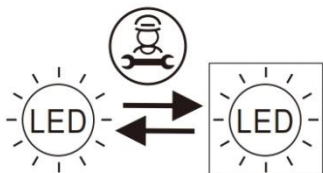

Lichtquelle, die nur durch einen Fachmann ausgetauscht werden darf (nur LED).

Dieses Produkt enthält eine Lichtquelle der Energieeffizienzklasse G.

### WASSERSPENDER

Der Kühlschrank ist mit einem Wasserspender ausgestattet.

Der Wasserspender ermöglicht den Zugriff auf gekühltes Wasser, ohne die Kühlschranktür öffnen zu müssen.

Die Anzahl der Türöffnungen wird dadurch reduziert, es geht weniger Kaltluft aus dem Kühlschrank verloren und Sie sparen Stromkosten.

### Befüllen des Wassertanks (Abb. 1)

- Öffnen Sie den Deckel des Wassertank-Füllstutzens.
- Befüllen Sie das Gerät mit reinem und sauberem Trinkwasser.
- Überfüllen Sie den Tank nicht. Das Fassungsvermögen beträgt 2 l.
- Schließen Sie die Kappe.

**Hinweise:** Füllen Sie den Wassertank nicht mit anderen Flüssigkeiten als Trinkwasser. Getränke wie z. B. Fruchtsaft, kohlenensäurehaltige Limonaden und Alkohol sind nicht für die Verwendung mit dem Wasserspender geeignet. Wenn solche Flüssigkeiten verwendet werden, kann es zu einer Störung des Wasserspenders kommen und er kann irreparabel beschädigt werden. Auch einige chemische Inhaltsstoffe und Getränkezusätze können das Material des Wassertanks angreifen und beschädigen. Die Garantie deckt solche Fälle nicht ab.

### Benutzung des Wasserspenders (Abb. 2)

- Sicherheitsschalter (A) zum Entriegeln des Wasserspenders nach rechts schieben.
- Hebel des Wasserspenders mit dem Glas nach innen drücken.
- Wenn der Hebel losgelassen wird, stoppt der Wasserspender.
- Wenn der Wasserspender nicht benutzt wird, den Sicherheitsschalter nach links schieben, um den Wasserspender zu verriegeln.



Abb.1



Abb.2

### Wassertank reinigen (Abb. 3-5)

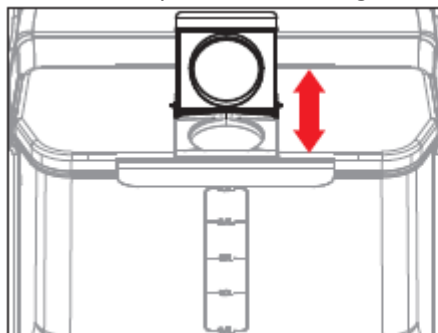
- Den Verschluss (am Deckel) drücken und nach außen öffnen.
- Deckel anheben.

- Wassertank nach innen pressen und anheben.
- Wassertank entnehmen. Mit sauberem Wasser reinigen und gründlich abtrocknen.
- Wassertank nach dem Reinigen wieder in das Gerät einsetzen. In einem Winkel von 45°(in Pfeilrichtung auf dem Bild) in die Tür setzen.

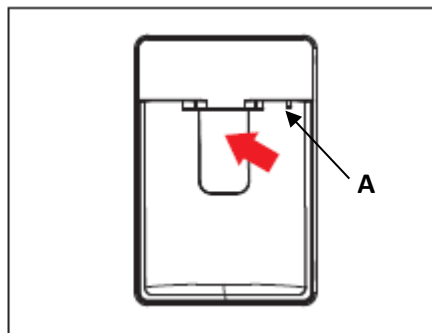
**Hinweise:** Der Wassertank- und Wasserspenderelemente sind nicht geschirrspülmaschinenfest.



Abb.3



Abb.4

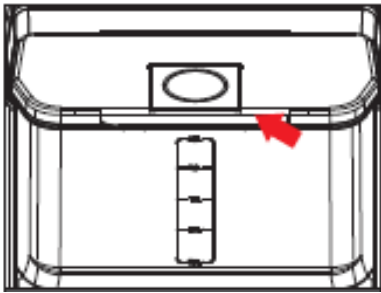

Abb.5

**TECHNISCHE DATEN**

Nennspannung:	220-240 VAC
Bemessungsstrom:	2,0 A
Nennfrequenz:	50 Hz
Leistung des Leuchtmittels:	3 W
Abtauleistung:	275 W
Klimakategorie:	SN/N/ST
Kältemittel:	R600a (75 g)
Stromschlag-Schutzisolation:	I
Dämmstoff:	CYCLOPENTAN

**Klimaklasse:**

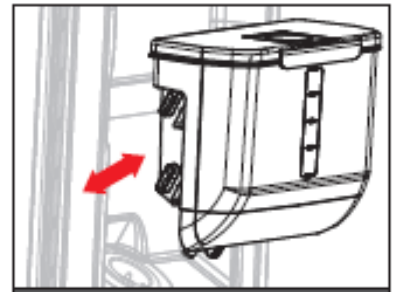
- SN (Subnormal): Das Kühlgerät eignet sich für Umgebungstemperaturen von 10 bis 32 °C.
- N (Normal): Das Kühlgerät eignet sich für Umgebungstemperaturen von 16 bis 32 °C.
- ST (Subtropisch): Das Kühlgerät eignet sich für Umgebungstemperaturen von 16 bis 38 °C.
- T (Tropisch): Das Kühlgerät eignet sich für Umgebungstemperaturen von 16 bis 43 °C.

**Hinweis:** Für weitere Daten und Informationen scannen Sie den QR-Code auf dem Aufkleber mit dem Energienachweis.

**FEHLERBEHEBUNG**

Symptom	Ursache	Lösung
Das Gerät funktioniert nicht.	Kein Strom.	Vergewissern Sie sich, dass das Gerät an die Steckdose angeschlossen ist.
	Die Sicherung ist defekt.	Wechseln Sie die Sicherung aus.
Das Gerät gibt laute Geräusche von sich.	Das Gerät steht zu nah an der Wand, wackelt oder das Zubehör im Gerät ist nicht richtig angeordnet.	Verstellen Sie Gerätefüße so, dass das Kühlgerät fest auf dem Boden steht. Entfernen Sie das Gerät von der Wand und ordnen Sie das Zubehör im Kühlgerät richtig ein.
Das Gerät kühlt nicht genug.	Die Tür wurde zu häufig geöffnet oder wurde zu lange geöffnet gelassen.	Schließen Sie die Tür und öffnen Sie sie nicht zu häufig.
	Der Kühlschrank steht zu nah an der Wand.	Ziehen Sie das Gerät von der Wand weg, um für Belüftung zu sorgen.
	Das Kühlgerät ist zu voll.	Nehmen Sie Kühlware aus dem Gerät.
Das Gerät riecht von innen.	Im Kühlgerät verderben Lebensmittel.	Verdorbene Lebensmittel entsorgen und die übrige Ware einwickeln.

	Das Gerät muss von innen gereinigt werden.	Reinigen Sie den Innenraum des Kühlgeräts.
Das Licht funktioniert nicht.	Die LED-Lampe kann beschädigt sein.	Wenden Sie sich für die Reparatur an eine autorisierte Kundendienststelle.
	Die Lampe wurde durch das Steuerungssystem deaktiviert, weil die Tür zu lange offen war.	Tür schließen und erneut öffnen, um das Licht wieder einzuschalten.

**Bei folgenden Symptomen handelt es sich nicht um Störungen:**

- Das Geräusch des zirkulierenden Kältemittels in den Kälteleitungen ist zu hören, das ist nicht ungewöhnlich.
- Die Feuchtigkeit, die sich in der feuchten Jahreszeit außen am Gerät bildet, ist kein Geräteproblem. Wischen Sie sie einfach mit einem trockenen weichen Tuch ab.
- In der wärmeren Jahreszeit können sich der Kompressor und der Verdichter stärker erwärmen.
- Der Türrahmen wird etwas wärmer. Das bedeutet, dass der Verdichter arbeitet, um die Feuchtigkeit in der Luft abzuführen.

**Es ist normal, dass das Geräusch des Motors häufig zu hören ist; er muss unter den folgenden Umständen mehr laufen:**

- Temperatur ist kälter als nötig eingestellt.
- Große Mengen an warmen Speisen wurden kürzlich im Gerät eingelagert.
- Die Temperatur außerhalb des Geräts ist zu hoch.
- Türen werden zu lange oder zu oft offen gehalten.
- Nach der Aufstellung des Geräts oder wenn das Gerät längere Zeit ausgeschaltet war.

**ANZEIGE VON STÖRUNGSCODES**

Angezeigter Störungscode	Störung
RS	Sensor im Kühlfach gestört
FS	Sensor im Tiefkühlfach gestört
Fd	Sensor für das Abtauen des Tiefkühlfachs gestört
ES	Sensor für Umgebungstemperatur gestört
FF	Lüfterstörung
UC	Kommunikationsfehler
FH	Abtauen gestört

**GARANTIE UND KUNDENSERVICE**

Vor der Lieferung werden unsere Geräte einer strengen Qualitätskontrolle unterzogen. Wenn, trotz aller Sorgfalt, während der Produktion oder dem Transport Beschädigungen aufgetreten sind, senden Sie das Gerät zurück an den Händler. Zusätzlich zu den gesetzlichen Rechten hat der Käufer die Option, gemäß den folgenden Bedingungen Garantie zu fordern:

Wir bieten eine 2-Jahres-Garantie für das erworbene Gerät, beginnend am Tag des Verkaufs. Defekte, die aufgrund von unangemessenem Umgang mit dem Gerät entstehen und Störungen aufgrund von Eingriffen und Reparaturen Dritter oder das Montieren von nicht-Originalteilen werden nicht von dieser Garantie abgedeckt. Die Quittung immer aufbewahren, ohne Quittung wird jegliche Garantie ausgeschlossen. Bei Schäden durch Nichteinhalten der Bedienungsanleitung erlischt die Garantie, Wir sind für daraus resultierende Folgeschäden nicht haftbar. Für Materialschäden oder Verletzungen aufgrund falscher Anwendung oder Nichtbefolgen der Sicherheitshinweise sind wir nicht haftbar. Schäden an den Zubehörteilen bedeutet nicht, dass das gesamte Gerät kostenlos ausgetauscht wird. In diesem Fall kontaktieren Sie unseren Kundendienst. Zerbrochenes Glas oder Kunststoffteile sind immer kostenpflichtig. Schäden an Verbrauchsmaterialien oder Verschleißteilen, sowie Reinigung, Wartung oder Austausch der besagten Teile werden durch die Garantie nicht abgedeckt und sind deshalb kostenpflichtig.

Für Ersatzteile gilt ein Garantiezeitraum von 2 Jahren. Bitte wenden Sie sich an unseren Kundenservice, falls Sie Ersatzteile benötigen.

## UMWELTGERECHTE ENTSORGUNG



Wiederverwertung – Europäischen Richtlinie 2012/19/EG

Dieses Symbol zeigt an, dass das Produkt nicht zusammen mit Haushaltsabfällen entsorgt werden darf. Um Umwelt- und Gesundheitsschäden durch unkontrollierte Abfallentsorgung zu verhindern, bitte verantwortungsbewusst entsorgen, um die nachhaltige Wiederverwertung von Ressourcen zu

■ fördern. Nutzen Sie zur Rückgabe Ihres Altgeräts bitte die Rückgabe- und Sammelsysteme oder wenden Sie sich an den Händler bei dem Sie dieses Gerät erworben haben. Dieser kann das Gerät umweltschonend entsorgen.

Für eine professionelle Reparatur und das Bestellen von Ersatzteilen wenden Sie sich bitte an unseren Kundendienst.

Hersteller: Emerio Deutschland GmbH

Lerchenweg 3, 40789 Monheim am Rhein, Deutschland

Service-Hotline: +49 3222 1097 615

## **CONSIGNES DE SECURITÉ**

Avant d'utiliser l'appareil, lisez toutes les consignes suivantes pour éviter des blessures et des dommages, et pour optimiser les performances de votre appareil. Conservez cette notice d'utilisation dans un endroit sûr. Si vous donnez ou transférez cet appareil à un tiers, veillez à lui remettre également cette notice d'utilisation.

En cas de détérioration due au non-respect par l'utilisateur des instructions de cette notice d'utilisation, la garantie est annulée. Le fabricant/importateur rejette toute responsabilité en cas de dommages dus au non-respect des instructions de la notice d'utilisation, à un usage négligent ou à l'usage non conforme aux exigences de cette notice d'utilisation.

1. Lisez et conservez ces instructions. Attention: les images incluses dans le manuel d'instructions servent de référence seulement.
2. Cet appareil peut être utilisé par des enfants âgés d'au moins 8 ans et par des personnes ayant des capacités physiques, sensorielles ou mentales réduites ou dénuées d'expérience ou de connaissance, s'ils (si elles) sont correctement surveillé(e)s ou si des instructions relatives à l'utilisation de l'appareil en toute sécurité leur ont été données et si les risques encourus ont été appréhendés. Les enfants ne doivent pas jouer avec l'appareil. Le nettoyage et l'entretien par l'utilisateur ne doivent pas être effectués par des enfants sans surveillance.
3. Les enfants âgés de 3 à 8 ans sont autorisés à charger et décharger les appareils de réfrigération.
4. Si le câble d'alimentation est endommagé, il doit être remplacé par le fabricant, son service après vente ou des personnes de qualification similaire afin d'éviter un danger.

5. **MISE EN GARDE** : Maintenir dégagées les ouvertures de ventilation dans l'enceinte de l'appareil ou dans la structure d'encastrement.
6. **MISE EN GARDE** : Ne pas utiliser de dispositifs mécaniques ou autres moyens pour accélérer le processus de dégivrage autres que ceux recommandés par le fabricant.
7. **MISE EN GARDE** : Ne pas endommager le circuit de réfrigération.
8. **MISE EN GARDE** : Ne pas utiliser d'appareils électriques à l'intérieur du compartiment de stockage des denrées, à moins qu'ils ne soient du type recommandé par le fabricant.
9. Ne pas stocker dans cet appareil des substances explosives telles que des aérosols contenant des gaz propulseurs inflammables.
10. Cet appareil est destiné à être utilisé dans des applications domestiques et analogues telles que:
  - les coins cuisines réservés au personnel des magasins, bureaux et autres environnements professionnels;
  - les fermes et l'utilisation par les clients des hôtels, motels et autres environnements à caractère résidentiel;
  - les environnements de type chambres d'hôtes;
  - la restauration et autres applications similaires hormis la vente au détail.
11. **Avertissement** : Lors du positionnement de l'appareil, assurez-vous que le cordon d'alimentation n'est pas tordu ou endommagé.
12. **Avertissement** : Ne pas installer plusieurs prises de courant portatives ou blocs d'alimentation portatifs à l'arrière de l'appareil.
13. Pour éviter la contamination des aliments, il y a lieu de respecter les instructions suivantes :
  - Des ouvertures de la porte de manière prolongée sont susceptibles d'entraîner une augmentation significative de température des compartiments de l'appareil.

- Nettoyer régulièrement les surfaces susceptibles d'être en contact avec les aliments et les systèmes d'évacuation accessibles.
- Nettoyer les récipients d'eau s'ils n'ont pas été utilisés pendant 48 h; bien rincer le système de distribution raccordé à un réseau de distribution d'eau si de l'eau n'a pas été prélevée pendant 5 jours. (S'applique uniquement au distributeur d'eau et au circuit d'arrivée d'eau)
- Entreposer la viande et le poisson crus dans les bacs du réfrigérateur qui conviennent, de telle sorte que ces denrées ne soient pas en contact avec d'autres aliments ou qu'elles ne s'égouttent pas sur les autres aliments.
- Les compartiments «deux étoiles» pour denrées congelées conviennent pour stocker des aliments précongelés, stocker ou fabriquer de la crème glacée et des cubes de glace.
- Les compartiments «une, deux et trois étoiles» ne conviennent pas pour la congélation des denrées alimentaires fraîches.
- Si l'appareil de réfrigération demeure vide de manière prolongée, le mettre hors tension, en effectuer le dégivrage, le nettoyer, le sécher, et laisser la porte ouverte pour prévenir le développement de moisissures à l'intérieur de l'appareil.

14. Ce réfrigérateur n'est pas encastrable.

15. **Classe climatique :**

- Tempérée élargie (SN) : « Cet appareil de réfrigération est destiné à être utilisé à des températures ambiantes comprises entre 10°C et 32°C » ;
- Tempérée (N) : « Cet appareil de réfrigération est destiné à être utilisé à des températures ambiantes comprises entre 16°C et 32°C » ;
- Subtropicale (ST) : « Cet appareil de réfrigération est destiné à être utilisé à des températures ambiantes comprises entre 16°C et 38°C » ;



- Tropicale (T) : « Cet appareil de réfrigération est destiné à être utilisé à des températures ambiantes comprises entre 16°C et 43°C ».
- 16. En cas d'inutilisation, débranchez l'appareil de la prise secteur avant d'installer ou de retirer des pièces et avant de le nettoyer.
- 17. Branchez la fiche dans une prise de courant avec mise à la terre.
- 18. N'utilisez jamais l'appareil dans un endroit où des produits combustibles et des matériaux inflammables sont entreposés.
- 19. L'appareil doit être placé de manière à ce que la fiche reste accessible.
- 20. Veuillez respecter les réglementations locales relatives à la mise au rebut de l'appareil en raison de son gaz propulseur inflammable. Avant de mettre l'appareil au rebut, veuillez enlever les portes pour éviter que des enfants ne restent coincés à l'intérieur.
- 21. Assurez-vous que le réfrigérateur est débranché avant de le nettoyer ou en cas d'inutilisation.
- 22. Pour nettoyer l'appareil, utilisez uniquement des nettoyeurs doux ou des nettoyeurs à vitres. N'utilisez jamais de nettoyeurs agressifs ou de solvants.
- 23. Il n'est pas recommandé d'utiliser ce réfrigérateur avec une rallonge ou une multiprise. Assurez-vous que l'appareil est branché directement dans la prise secteur.
- 24. Ne placez pas d'aliments ou de boissons chauds dans le réfrigérateur avant qu'ils aient refroidi à température ambiante.
- 25. Fermez la porte immédiatement après avoir rangé des aliments afin que la température à l'intérieur du réfrigérateur n'augmente pas significativement.
- 26. Tenez l'appareil à l'écart de toute source de chaleur ou de la lumière directe du soleil.
- 27. Pour rester stable, l'appareil doit être posé sur une surface plane et solide. Il ne doit pas reposer sur un matériau mou.

28. Ne posez pas d'autres appareils sur le réfrigérateur, et ne le mouillez pas.
29. Pour éviter tout risque de blessures physiques ou mortelles causées par un choc électrique, n'utilisez pas l'appareil avec les mains mouillées, lorsque vous êtes debout sur une surface mouillée ou lorsque vous avez les pieds dans l'eau.
30. N'utilisez pas l'appareil en extérieur ou dans un environnement humide.
31. Ne tirez jamais sur le câble pour débrancher l'appareil de la prise. Saisissez la fiche et retirez-la de la prise.
32. Éviter que le câble ne rentre en contact avec des surfaces chauffées.
33. Vérifiez que la tension d'alimentation de votre prise secteur est la même que celle indiquée sur la plaque signalétique de ce produit.
34. Veillez à ce que les enfants ne jouent pas avec l'appareil.



35. Danger; risque d'incendie/ matières inflammables
36. En ce qui concerne les informations pour l'installation, la manipulation, l'utilisation, l'entretien, le remplacement de l'ampoule (le cas échéant), le nettoyage et la mise au rebut de l'appareil, référez-vous au paragraphe ci-après de la notice d'utilisation.

## DESCRIPTION DE L'APPAREIL

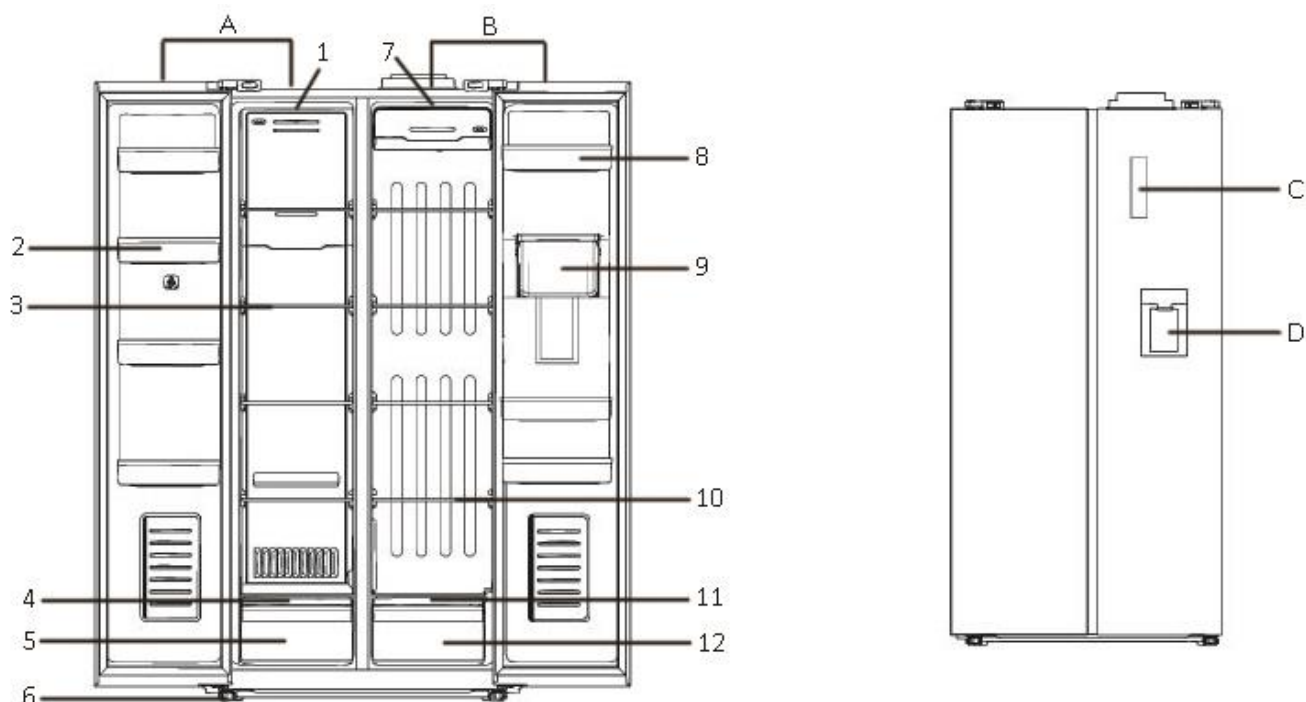
**A. Compartiment du congélateur :**

1. Lumière LED
2. Crémaillère de la porte du congélateur
3. Clayette en verre
4. Couvercle du tiroir de congélation
5. Tiroir de congélation
6. Pied réglable

**B. Compartiment du réfrigérateur :**

7. Lumière LED
8. Crémaillère de la porte du réfrigérateur
9. Réservoir d'eau
10. Clayette en verre
11. Couvercle du bac à légumes
12. Bac à légumes

**C. Panneau de contrôle****D. Distributeur d'eau****TRANSPORT ET MANIPULATION**

Lors du transport, tenez le socle du réfrigérateur et soulevez-le avec précaution avec un angle inférieur à 45 degrés. Ne le tenez jamais par la poignée de la porte. Ne le placez jamais à l'envers ou à l'horizontale. Poussez le réfrigérateur sur son socle et positionnez-le grâce aux pieds à roulettes.

**INSTALLATION**

Choisissez un endroit sec et bien ventilé, où l'air n'est pas corrosif.

Afin d'améliorer l'efficacité du système de refroidissement et d'économiser de l'énergie, il est nécessaire de conserver une bonne ventilation autour de l'appareil afin que la chaleur puisse se dissiper. C'est pourquoi, il est nécessaire de conserver un espace libre autour du réfrigérateur.

Placez l'appareil contre un mur, en veillant à maintenir une distance comprise entre 50 et 75 mm entre le mur et l'appareil.

Le réfrigérateur doit être installé à au moins 30 cm des sources de chaleur (telles qu'une rôtissoire, un chauffage central et une cuisinière), à au moins 5 cm d'une rôtissoire électrique et doit être à l'abri de la lumière du soleil. S'il y a de la moquette au sol, le produit doit être surélevé de 2,5 cm par rapport au sol. Ne mettez pas le réfrigérateur dans un lieu où la température ambiante est inférieure à 10°C.

### PREMIÈRE UTILISATION

Régalez les pieds et nettoyez l'extérieur et l'intérieur du réfrigérateur à l'aide d'un chiffon chaud.

Ne mettez pas tout de suite le réfrigérateur en marche après l'avoir installé en position verticale. Attendez 2-6 heures afin de garantir un fonctionnement correct.

Pour éviter que le câble d'alimentation soit endommagé et tout incident pouvant résulter de cet endommagement, le câble d'alimentation ne doit pas être recouvert par le réfrigérateur ou d'autres objets. Avant de mettre le réfrigérateur en marche, vérifiez soigneusement que la plage de tension du réfrigérateur correspond à celle de l'alimentation.

Lorsque le réfrigérateur est installé pour la première fois, laissez-le se stabiliser aux températures de fonctionnement normales pendant 2-3 heures avant d'y ranger des aliments frais ou congelés.

Si le fonctionnement est interrompu, attendez 5 minutes avant de redémarrer l'appareil.

### UTILISATION (PANNEAU DE CONTRÔLE ET ÉCRAN DIGITAL)

Le panneau de contrôle et l'écran digital sont situés sur le devant de la porte.

**Important :** En temps normal, le panneau de contrôle est verrouillé. Commencez par déverrouiller le panneau de contrôle, puis appuyez sur les boutons pour sélectionner les fonctions de votre choix. Veuillez noter que l'appareil commencera à fonctionner en mode intelligent par défaut si les utilisateurs ne règlent pas la température manuellement. Les instructions détaillées sont les suivantes.

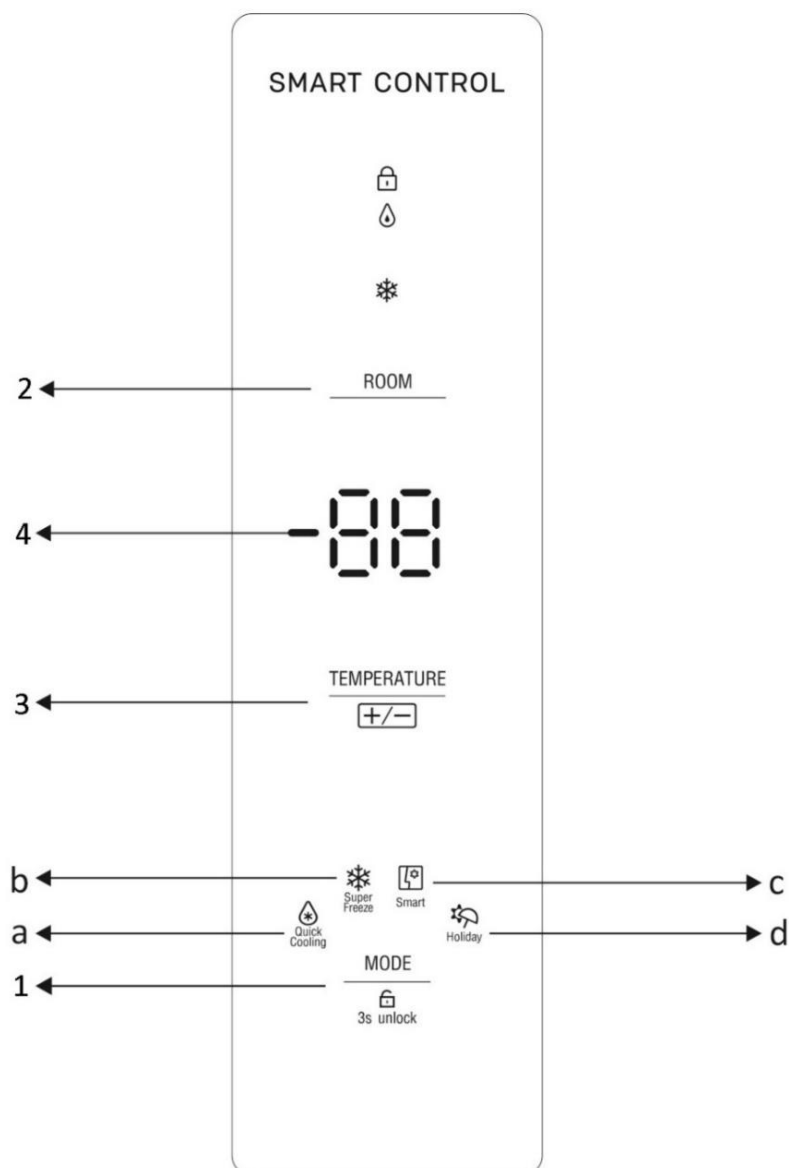

## 1. Bouton « MODE/unlock » (mode/déverrouillage)

### - Mode de fonctionnement

Appuyez sur le bouton « MODE/unlock » pour choisir le mode de fonctionnement souhaité pour l'appareil. L'indicateur lumineux correspondant clignote. Le réglage effectué sera validé si vous n'effectuez aucune autre opération dans les 5 secondes.

#### a) Mode « Quick cooling » (Refroidissement rapide) :

Dans ce mode, la température à l'intérieur du compartiment du réfrigérateur atteint rapidement 2°C. La température du compartiment du congélateur reste inchangée. L'appareil quittera automatiquement le mode « Quick cooling » au bout de 2,5 heures.

#### b) Mode « Super freeze » (Congélation rapide) :

Dans ce mode, la température à l'intérieur du compartiment du congélateur atteint -25°C en peu de temps. Ce mode dure généralement 6 heures par défaut. Une fois les 6 heures écoulées, l'appareil quitte automatiquement le mode. Vous pouvez également changer le temps de fonctionnement de ce mode de 6 heures à 48 heures si nécessaire :

- 1) Appuyez longuement sur le bouton « ROOM » jusqu'à ce que « 06 » (6 heures) s'affiche sur l'écran digital ;
- 2) Appuyez sur le bouton « MODE/unlock » ; « 48 » (48 heures) s'affiche sur l'écran digital ;
- 3) Le réglage effectué sera validé si vous n'effectuez aucune autre opération dans les 5 secondes.

#### c) Mode « Smart » (Intelligent) :

Une fois branché, cet appareil fonctionne en mode « Smart » par défaut. Le tableau des températures ci-dessous est fourni à titre de référence.

Température ambiante T (°C)	Température réglée dans le compartiment du réfrigérateur (°C)	Température réglée dans le compartiment du congélateur (°C)
$T > 34$	7	-17
$27 \leq T < 34$	6	-18
$23 \leq T < 27$	5	-18
$T < 23$	4	-18

#### d) Mode « Holiday » (Vacances) :

Sélectionnez ce mode lorsque vous et les membres de votre famille prévoyez de partir en vacances et que personne n'utilisera cet appareil. Une fois ce mode lancé, le compartiment du réfrigérateur et le compartiment du congélateur passeront automatiquement à la bonne température : 8°C pour le compartiment du réfrigérateur ; -18°C pour le compartiment du congélateur.

### - Fonction « Unlock » (Déverrouillage)



Lorsque le panneau de contrôle est éteint, appuyez sur n'importe quel bouton pour l'allumer. Maintenez le bouton « MODE/unlock » enfoncé pendant 3 secondes pour déverrouiller le panneau de contrôle.

L'indicateur lumineux «  » s'éteint. L'appareil est déverrouillé.

**Remarque :** Si vous souhaitez quitter le mode de fonctionnement en cours, vous pouvez appuyer sur les boutons « ROOM » et « TEMPERATURE » pour régler manuellement la température. Les instructions détaillées sont les suivantes.

## 2. Bouton « ROOM » (Compartiment)

Appuyez sur ce bouton pour sélectionner le compartiment pour lequel vous souhaitez régler la température.

L'indicateur lumineux correspondant du compartiment du réfrigérateur «  »/compartiment du congélateur «  » clignote.

## 3. Bouton « Temperature » (Température)

Une fois le compartiment sélectionné, appuyez sur le bouton « Temperature » pour régler la température comme suit. Le réglage effectué sera validé si vous n'effectuez aucune autre opération dans les 5 secondes.

- Compartiment du réfrigérateur : OF (OFF (Arrêt) : Le compartiment du réfrigérateur ne fonctionnera pas.)/2/3/4/5/6/7/8°C
- Compartiment du congélateur : -25/-24/-23/-22/-21/-20/-19/-18/-17/-16/-15°C

## 4. Écran digital

Sur l'écran digital, s'affichent alternativement les températures réglées pour le compartiment du réfrigérateur et pour le compartiment du congélateur.

**Remarque :** la température influera sur la durée de conservation des aliments. Réglez la température sur le niveau souhaité. Une température est trop élevée à l'intérieur du réfrigérateur entraînera une altération plus rapide des aliments tandis qu'une température trop basse congèlera les aliments de manière inadaptée. Les aliments seront alors perdus.

## **CONSERVATION DES ALIMENTS**

Votre appareil comporte les accessoires décrits dans le chapitre « Description de l'appareil ». Le chapitre vous explique comment conserver au mieux les aliments dans votre réfrigérateur.

**Remarque :** Il ne faut pas que les aliments entrent en contact direct avec les surfaces à l'intérieur de l'appareil. Emballez séparément les aliments dans du papier aluminium ou du film alimentaire ou dans des boîtes en plastique hermétiques.

### **Conservation des aliments dans le compartiment réfrigérateur**

Le compartiment réfrigérateur permet de prolonger la durée de conservation des aliments frais périssables.

Conseils relatifs aux aliments pour une conservation optimale :

- Conservez des aliments qui sont très frais et de bonne qualité.
- Assurez-vous que les aliments sont bien emballés ou couverts avant de les mettre dans le réfrigérateur. Cela évite que les aliments se dessèchent, se décolorent ou perdent leur saveur et permet de conserver leur fraîcheur. Cela évite aussi la transmission des odeurs. Les légumes et les fruits ne nécessitent pas d'être emballés s'ils sont rangés dans le bac à légumes du compartiment réfrigérateur.
- Assurez-vous que les aliments ayant une forte odeur sont emballés ou couverts et rangés loin des aliments tels que le beurre, le lait et la crème, qui peuvent être contaminés par les fortes odeurs.
- Laissez les aliments chauds refroidir avant de les ranger dans le compartiment réfrigérateur.

### **Produits laitiers et œufs**

- La plupart des produits laitiers préemballés ont une date « à consommer jusqu'au »/« à consommer de préférence avant fin ». Conservez-les dans le compartiment réfrigérateur et consommez-les avant l'expiration du délai recommandé.
- Les aliments à forte odeur risquent de gâter le beurre et il est donc recommandé de le conserver dans un récipient fermé.
- Les œufs doivent être conservés dans le compartiment réfrigérateur.

### **Viande rouge**

- Placez la viande rouge fraîche sur une assiette et recouvrez-la simplement avec du papier ciré, du film alimentaire ou du papier aluminium.
- Conservez la viande cuite et la viande crue sur des assiettes séparées. Cela évite que le jus de la viande crue contamine la viande cuite.

### **Volaille**

- Rincez les volailles fraîches et entières à l'eau froide courante, à l'intérieur et à l'extérieur, séchez-les, puis placez-les sur une assiette. Couvrez-la simplement avec un film alimentaire ou du papier aluminium.
- Les pièces de volaille doivent également être conservées de cette façon. Ne garnissez les volailles entières de farce que peu avant la cuisson, en prévention d'éventuelles intoxications alimentaires.

### **Poissons et fruits de mer**

- Les poissons entiers et les filets de poisson doivent être consommés le jour de l'achat. Jusqu'à leur utilisation finale, placez-les dans le réfrigérateur sur une assiette recouverte de film alimentaire, de papier ciré ou de papier aluminium.
- Si vous voulez conserver le poisson ou des fruits de mer toute la nuit ou plus longtemps, veillez à acheter des produits très frais. Rincez les poissons entiers à l'eau froide pour enlever les écailles détachées et la saleté, puis essuyez-les avec du papier absorbant. Placez les poissons entiers ou filets dans un sachet en plastique fermé.
- Conservez toujours les crustacés bien au froid. Consommez-les dans un délai de 1 à 2 jours.

### **Aliments précuits et restes**

- Conservez-les dans des récipients appropriés fermés pour éviter leur dessèchement.
- Conservez-les uniquement 1-2 jours.
- Réchauffez les restes une seule fois et jusqu'à ce qu'ils soient chauds et fumants.

### Bac à légumes

- Le bac à légumes est l'emplacement idéal pour conserver les fruits et les légumes.
- Ne stockez pas les aliments suivants pendant une période prolongée à des températures inférieures à 7°C : Agrumes, melons, ananas, papayes, fruit de la passion, concombres, poivrons, tomates.
- Les basses températures favorisent certains changements indésirables tels que le ramollissement de la pulpe, le brunissement et/ou l'accélération de la maturation.
- Ne mettez jamais les avocats (jusqu'à maturité), les bananes et les mangues au réfrigérateur.

Aliment	Emplacement
Beurre, fromage	Compartiment supérieur de la porte
Œufs	Compartiment de la porte
Fruits, légumes, salade	Bac à légumes
Viande, saucisse, fromage, lait	Zone inférieure (clayette du bas/couvercle du bac à légumes)
Produits laitiers, conserves, cannettes	Zone supérieure ou compartiment de la porte
Boissons, bouteilles, tubes	Compartiment de la porte

### Congélation et conservation des aliments dans le compartiment congélateur

- Pour conserver des produits surgelés.
- Pour faire des glaçons.
- Pour congeler des aliments.

**Remarque :** Assurez-vous que la porte du compartiment congélateur est correctement fermée.

### Achat de produits surgelés

- L'emballage ne doit pas être endommagé.
- Vérifiez la date « À consommer jusqu'au » ou « À consommer de préférence avant fin ».
- Transportez les produits surgelés de préférence dans un sac isotherme et rangez-les le plus rapidement possible dans le compartiment congélateur.

### Conservation des produits surgelés

Conservez-les à -18°C ou plus froid. Évitez d'ouvrir inutilement la porte du compartiment congélateur.

### Congélation d'aliments frais

Surgélez uniquement des aliments frais et intacts.

Il est recommandé de blanchir les légumes avant la surgélation afin de mieux conserver leurs nutriments, leur goût et leur couleur.

Les aubergines, les poivrons, les courgettes et les asperges n'ont pas besoin d'être blanchis.

**Remarque :** Séparez les aliments à congeler de ceux qui se trouvent déjà dans le congélateur.

- Les aliments suivants peuvent être congelés :

Gâteaux secs et pâtisseries, poissons et fruits de mer, viandes, gibiers, volailles, légumes, fruits, fines herbes, œufs sans coquille, produits laitiers comme le fromage et le beurre, plats préparés et restes comme les soupes, les ragoûts, les viandes et les poissons cuits, les plats de pomme de terre, les gratins et les desserts.

- Les aliments suivants ne peuvent pas être congelés :

Certains légumes, généralement consommés crus comme la laitue ou les radis, les œufs avec la coquille, le raisins, les pommes, les poires et les pêches entières, les œufs durs, le yaourt, le lait caillé, la crème aigre et la mayonnaise.

### Emballage des produits surgelés

Emballez les aliments hermétiquement afin d'éviter qu'ils perdent leur saveur ou se dessèchent.

1. Placez les aliments dans un emballage.
2. Retirez l'air.
3. Scellez l'emballage.
4. Étiquetez l'emballage en indiquant son contenu et la date de congélation.

Emballage adapté :

Film alimentaire, film tubulaire en polyéthylène, papier aluminium. Ces produits sont disponibles dans des magasins spécialisés.

### Durées de conservation recommandées des aliments congelés dans le compartiment congélateur

Ces durées varient en fonction du type de produit. Vous pouvez conserver les aliments congelés entre 1 et 12 mois (à -18°C minimum).

Produit	Durée de conservation
Bacon, plats cuisinés, lait	1 mois
Pain, glace, saucisses, tartes, crustacés cuisinés, poisson gras	2 mois
Poisson non gras, crustacés, pizza, scones et muffins	3 mois
Jambon, gâteaux, biscuits, côtes de bœuf et d'agneau, morceaux de volaille	4 mois
Beurre, légumes (blanchies), œufs entiers et jaunes d'œufs, écrevisses cuites, viande hachée (cru), viande de porc (cru)	6 mois
Fruits (secs ou en sirop), blancs d'œufs, viande de bœuf (cru), poulet entier, viande d'agneau (cru), gâteaux aux fruits	12 mois

### Observations importantes

- Si vous congélez des aliments frais comportant une date « À consommer jusqu'au » ou « À consommer de préférence avant fin », vous devez les congeler avant que cette date n'expire.
- Vérifiez que les aliments n'ont pas déjà été congelés. De même, les aliments congelés ayant complètement décongelé ne doivent pas être recongelés.
- Une fois décongelés, consommez les produits rapidement.
- Ne mettez aucun récipient en verre, rempli de liquide dans le compartiment du congélateur, car le verre peut casser.

### CONSEILS UTILES

- Évitez de laisser la porte ouverte pendant longtemps par souci d'économie d'énergie.
- Assurez-vous que l'appareil est loin de toute source de chaleur (lumière directe du soleil, four électrique ou cuisinière, etc.)
- Ne rangez pas d'aliments chauds ou de liquides produisant de la vapeur dans l'appareil.
- Disposez correctement les aliments dans le réfrigérateur afin que l'air puisse circuler librement autour.

### Arrêt de votre appareil

Lorsque l'appareil doit rester à l'arrêt pendant un certain temps, prenez les précautions suivantes afin d'éviter la formation de moisissures dans l'appareil.

1. Videz l'appareil ;
2. Débranchez la fiche de la prise de courant ;
3. Nettoyez et séchez correctement l'intérieur de l'appareil ;
4. Laissez les portes entrouvertes pour faire circuler l'air.

### NETTOYAGE ET ENTRETIEN

**AVERTISSEMENT :** L'appareil ne doit pas être branché à l'alimentation lors du nettoyage. Risque de choc électrique ! Avant de nettoyer l'appareil, éteignez l'appareil et débranchez la fiche de la prise secteur.

### Nettoyage extérieur

- Nettoyez régulièrement l'extérieur de votre appareil pour le maintenir en bon état.
- Pulvérisez l'eau sur le chiffon et non directement sur l'appareil. Cela permet d'humidifier uniformément la surface de l'appareil.
- Nettoyez les portes, les poignées et les surfaces de l'appareil avec un nettoyant doux, puis séchez en essuyant avec un chiffon doux.

### Attention !

N'utilisez pas d'outils pointus pour éviter de rayer la surface de l'appareil. N'utilisez pas de diluants, de nettoyants automobiles, d'eau de javel, d'huiles éthérées, de nettoyants abrasifs ou de solvants organiques tels que le benzène pour le nettoyage. Ces produits peuvent endommager la surface de l'appareil et entraîner un risque d'incendie.



### Nettoyage intérieur

Nettoyez régulièrement l'intérieur de votre appareil. Pour faciliter le nettoyage, profitez des moments où il y a peu d'aliments dans le réfrigérateur. Essuyez l'intérieur du réfrigérateur avec de l'eau et une faible quantité de bicarbonate de soude dilué, puis rincez à l'eau tiède avec une éponge ou un chiffon essorés. Essuyez et séchez entièrement l'intérieur de l'appareil avant d'y replacer les clayettes et les balconnets. Séchez entièrement toutes les surfaces et les pièces amovibles.

**Attention !** Veillez à ce que l'eau ne rentre pas dans le compartiment de la lampe et dans les autres pièces électriques.

### Nettoyage des joints de porte

Vérifiez régulièrement l'état du joint de la porte. Assurez-vous que le réfrigérateur reste propre, sans résidus alimentaires.

### Remplacement de l'ampoule LED

**Avertissement :** l'ampoule LED ne doit pas être remplacée par l'utilisateur ! Si l'ampoule LED est endommagée, contactez un technicien d'entretien agréé pour la réparer.

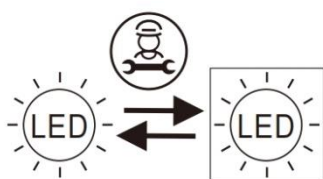

Source lumineuse remplaçable (LED uniquement) par un professionnel  
Ce produit contient une source lumineuse de classe d'efficacité énergétique G.

### DISTRIBUTEUR D'EAU

Le réfrigérateur est équipé d'un distributeur d'eau.

Le distributeur d'eau permet d'accéder à de l'eau fraîche sans avoir à ouvrir la porte du réfrigérateur.

Le nombre de fois que les portes sont ouvertes est alors réduit, moins d'air froid est perdu du réfrigérateur et vous faites des économies sur votre facture d'électricité.

#### Remplissage du réservoir d'eau (schéma 1)

- Ouvrez le bouchon de la buse de remplissage du réservoir d'eau.
- Remplissez avec de l'eau potable pure et propre.
- Ne remplissez pas trop le réservoir. La capacité est de 2 L.
- Fermez le bouchon.

**Remarques :** Ne remplissez pas le réservoir d'eau avec un autre liquide que de l'eau potable. Les boissons telles que les jus de fruit, les sodas gazeux et l'alcool ne sont pas adaptées pour être utilisées avec le distributeur d'eau. Si de tels liquides sont utilisés, le distributeur d'eau peut dysfonctionner et peut être endommagé de manière irréversible. Certains ingrédients chimiques et additifs des boissons peuvent aussi attaquer et endommager le matériau du réservoir d'eau. La garantie ne couvre pas de telles éventualités.

#### Utilisation du distributeur d'eau (schéma 2)

- Poussez l'interrupteur de sécurité (A) vers la droite pour déverrouiller le distributeur d'eau.
- Poussez le levier du distributeur d'eau avec votre verre.
- Relâchez le levier pour arrêter l'écoulement de l'eau.
- Lorsqu'il n'est pas utilisé, vous pouvez pousser l'interrupteur de sécurité sur le côté gauche pour verrouiller le distributeur d'eau.



schéma 1



schéma 2

### Nettoyage du réservoir d'eau (schémas 3 à 5)

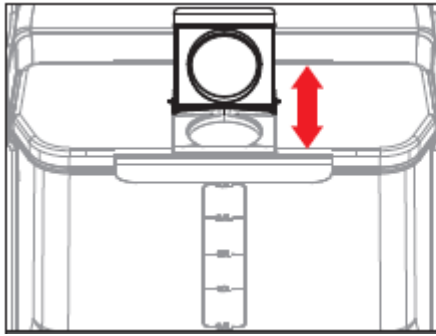
- Appuyez sur la boucle et ouvrez la boucle (sur le couvercle) vers l'extérieur.
- Soulevez le couvercle.
- Poussez le réservoir d'eau vers l'intérieur et soulevez-le.
- Retirez le réservoir d'eau. Nettoyez-le à l'eau claire, puis séchez-le soigneusement.
- Réinstallez le réservoir d'eau dans l'appareil après l'avoir nettoyé. Placez-le sur la porte à 45 ° (dans le sens de la flèche illustrée sur la photo).

**Remarque :** Le réservoir d'eau et les composants du distributeur ne sont pas conçus pour être lavés au lave-vaisselle.

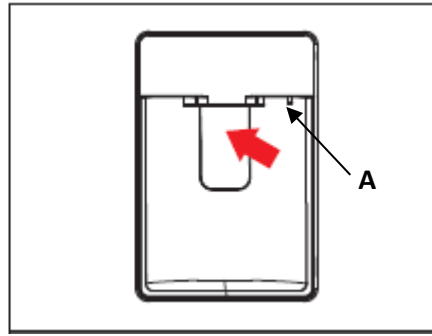

schéma 3



schéma 4

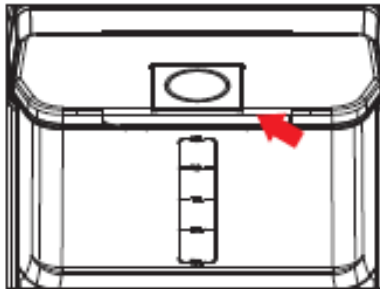

schéma 5

### SPÉCIFICATIONS TECHNIQUES

Tension nominale :	220-240 V~
Courant nominal :	2.0 A
Fréquence nominale :	50 Hz
Puissance de la lampe :	3 W
Puissance de dégivrage :	275 W
Classe climatique :	SN/N/ST
Réfrigérant :	R600a (75 g)
Protection contre les chocs électriques :	I
Agent de gonflement pour l'isolation :	CYCLOPENTANE

### Classe climatique :

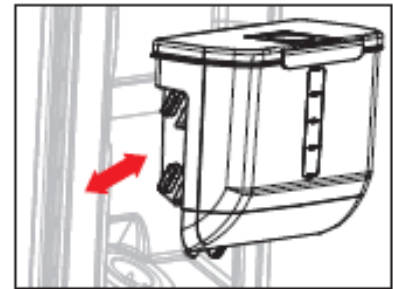
- Tempérée élargie (SN) : « Cet appareil de réfrigération est destiné à être utilisé à des températures ambiantes comprises entre 10°C et 32°C » ;
- Tempérée (N) : « Cet appareil de réfrigération est destiné à être utilisé à des températures ambiantes comprises entre 16°C et 32°C » ;
- Subtropicale (ST) : « Cet appareil de réfrigération est destiné à être utilisé à des températures ambiantes comprises entre 16°C et 38°C » ;
- Tropicale (T) : « Cet appareil de réfrigération est destiné à être utilisé à des températures ambiantes comprises entre 16°C et 43°C » ;

**Remarque :** Pour obtenir plus d'informations, scannez le QR code présent sur l'étiquette énergétique de l'appareil.

## GUIDE DE DÉPANNAGE

Symptôme	Cause	Solution
L'appareil ne fonctionne pas.	Il n'y a pas de courant.	Vérifiez que l'appareil est branché à la prise.
	Le fusible ne fonctionne pas.	Remplacez le fusible.
L'appareil fait beaucoup de bruit.	L'appareil est trop proche du mur, ou n'est pas stable, ou les accessoires à l'intérieur du réfrigérateur ne sont pas bien placés.	Stabilisez le socle du réfrigérateur en réglant la position des pieds, éloignez l'appareil du mur, placez correctement les accessoires à l'intérieur du réfrigérateur.
L'appareil ne produit pas assez de froid.	La porte est trop souvent ouverte ou est restée ouverte pendant un long moment.	Fermez la porte et ne l'ouvrez pas trop fréquemment.
	Le réfrigérateur est trop proche du mur.	Éloignez l'appareil du mur pour faciliter la ventilation.
	Le réfrigérateur est trop plein.	Réduisez la quantité d'aliments dans le réfrigérateur.
Il y a des odeurs dans l'appareil.	Des aliments à l'intérieur du réfrigérateur commencent à se détériorer.	Jetez les aliments périmés et emballez le reste des aliments.
	L'intérieur du réfrigérateur doit être nettoyé.	Nettoyez l'intérieur du réfrigérateur.
La lumière ne fonctionne pas.	L'ampoule LED peut être endommagée.	Contactez un technicien de maintenance agréé pour la réparer.
	Le système de commande a désactivé la lumière, car la porte est restée ouverte trop longtemps.	Fermez et rouvrez la porte pour réactiver la lumière.

### Les symptômes suivants ne sont pas les signes d'une panne :

- Le bruit du liquide de refroidissement circulant dans la tuyauterie est audible, c'est normal.
- L'humidité sur la surface externe de l'appareil pendant les saisons humides ne constitue pas un problème ; essuyez juste avec un chiffon doux et sec.
- Le compresseur et le condenseur peuvent être plus chauds pendant les périodes de fortes chaleurs.
- Le cadre de la porte est un peu chaud ; cela indique que le condenseur évacue normalement l'humidité de l'air.

### Il est normal d'entendre fréquemment le bruit du moteur ; il a besoin de fonctionner davantage dans les cas suivants :

- La température est réglée plus basse que nécessaire.
- Une grande quantité d'aliments chauds a été récemment stockée dans l'appareil.
- La température hors de l'appareil est trop élevée.
- Les portes sont gardées ouvertes trop longtemps ou trop souvent.
- Après avoir installé l'appareil ou après l'avoir éteint pendant une longue période.

### AFFICHAGE DE CODE DE DÉFAUT

Code de défaut	Pièce défectueuse
RS	Défaillance de la sonde dans le réfrigérateur
FS	Défaillance de la sonde dans le congélateur
Fd	Défaillance de la sonde pour le dégivrage du congélateur
ES	Défaillance de la sonde de température ambiante
FF	Défaillance du ventilateur
UC	Défaillance de communication
FH	Défaillance du dégivrage

## **GARANTIE ET SERVICE APRÈS-VENTE**

Nos appareils sont soumis à un contrôle de qualité strict avant d'être livrés. Si l'appareil a toutefois été endommagé lors de la production ou du transport en dépit des soins que nous lui donnons, retournez l'appareil au vendeur. En plus des droits juridiques, le client a la possibilité dans les limites de la garantie de déposer les réclamations suivantes:

Nous offrons une garantie de 2 ans pour l'appareil acheté à partir de la date de vente. Les défauts dus à une utilisation non conforme de l'appareil et les dommages dus à une intervention ou réparation faite par une tierce personne ou dus à l'installation de pièces qui ne sont pas d'origine ne sont pas couverts par cette garantie. Conservez toujours votre reçu, car sans celui-ci vous ne pourrez réclamer aucune sorte de garantie. Les dommages causés par le non respect des instructions de ce manuel rendront la garantie caduque, Nous décline toute responsabilité en cas de dommages indirects. Nous décline toute responsabilité en cas de dégâts matériels ou de dommages corporels causés par une utilisation inappropriée ou si les instructions de sécurité n'ont pas été convenablement observées. Si les accessoires sont endommagés, cela ne signifie pas que toute la machine sera remplacée gratuitement. Dans de tels cas, veuillez contacter notre assistance. Des pièces brisées en verre ou en plastique sont toujours sujettes à des frais. Les défauts des consommables ou des pièces susceptibles de s'user, ainsi que le nettoyage, l'entretien ou la réparation desdites pièces ne sont pas couverts par la garantie et doivent donc être payés.

Les pièces détachées sont garanties 2 ans. Si vous souhaitez une pièce de rechange, veuillez contacter notre service client.

## **APPAREIL RESPECTUEUX DE L'ENVIRONNEMENT**



Recyclage – Directive européenne 2012/19/EU

Ce symbole indique que le produit ne doit pas être jeté avec les ordures ménagères. Pour limiter les risques pour l'environnement et la santé entraînés par le rejet non contrôlé des déchets, recyclez ce dernier pour promouvoir une réutilisation responsable de ses matériaux. Pour recycler votre produit,

■■■■■ utilisez les réseaux de collecte de votre région ou prenez contact avec le revendeur du produit. Ce dernier pourra vous aider à le recycler.

Pour les réparations effectuées par un professionnel et la commande de pièces détachées, veuillez contacter notre service client.

Fabriqué par : Emerio Deutschland GmbH  
Lerchenweg 3, 40789 Monheim am Rhein, Deutschland

Service d'assistance téléphonique: +49 3222 1097 615

## VEILIGHEIDSINFORMATIE

Voor gebruik dient u alle onderstaande instructies te lezen om letsel en schade te voorkomen en om de beste resultaten met het apparaat te bereiken. Bewaar deze handleiding op een veilige plek. Mocht u dit apparaat aan iemand anders overhandigen, dient u ook de gebruiksaanwijzing te overhandigen.

In geval van schade die wordt veroorzaakt doordat de gebruiker de instructies in deze gebruiksaanwijzing niet in acht heeft genomen, komt de garantie te vervallen. De fabrikant/importeur is niet aansprakelijk voor schade die wordt veroorzaakt door het niet in acht nemen van de gebruiksaanwijzing, door nalatig gebruik of gebruik dat niet in overeenstemming is met de bepalingen van deze gebruiksaanwijzing.

1. Lees en bewaar deze gebruiksaanwijzing. Opgelet: de afbeeldingen in de gebruiksaanwijzing zijn louter indicatief.
2. Dit toestel mag gebruikt worden door kinderen vanaf de leeftijd van 8 jaar en door personen met verminderde fysieke, zintuiglijke of mentale capaciteiten of met gebrek aan ervaring of kennis, indien zij onder het toezicht staan of gebruiksinstructies voor het veilig gebruik van dit toestel gekregen hebben en de mogelijke gevaren begrijpen. Kinderen mogen niet met dit toestel spelen. Kinderen die niet onder toezicht staan, mogen dit apparaat niet reinigen of onderhouden.
3. Kinderen tussen 3 en 8 jaar oud mogen koelapparaten vullen en legen.
4. Als het stroomsnoer beschadigd is, dan moet het vervangen worden door de fabrikant, diens dealer of een gekwalificeerde technicus om risico's te voorkomen.
5. **WAARSCHUWING:** Houd ventilatieopeningen in de behuizing van het apparaat of in de ingebouwde structuur vrij van belemmeringen.
6. **WAARSCHUWING:** Gebruik geen mechanische apparaten of andere middelen om het ontdooiproces te versnellen, dan deze aanbevolen door de fabrikant.

7. **WAARSCHUWING:** Beschadig het koelcircuit niet.
8. **WAARSCHUWING:** Gebruik geen elektrische apparaten in de opbergvakken van het apparaat tenzij ze van het type zijn dat wordt aanbevolen door de fabrikant.
9. Berg geen explosieve stoffen, zoals spuitbussen met een brandbaar drijfgas, in dit apparaat op.
10. Dit apparaat is bestemd voor huishoudelijk gebruik of gelijksoortige toepassingen, waaronder
  - kantines voor personeel in winkels, kantoren en een andere werkomgevingen;
  - boerderijen en door gasten in hotels, motels en andere types van huisvesting;
  - bed & breakfasts en soortgelijke omgevingen;
  - catering en soortgelijke groothandeltoepassingen.
11. **WAARSCHUWING:** Tijdens het plaatsen van het apparaat, zorg dat het snoer niet bekneld raakt of beschadigd wordt.
12. **WAARSCHUWING:** Plaats geen verschillende verlengsnoeren of stekkerdozen achter het apparaat.
13. Om voedselverontreiniging te vermijden, houd rekening met de volgende instructies:
  - De deur te lang open laten kan leiden tot een aanzienlijke toename van de temperatuur binnenin de vakken van het apparaat.
  - Maak de oppervlakken die met voedsel in aanraking komen en de toegankelijke afvoersystemen regelmatig schoon.
  - Maak de waterreservoirs schoon als ze langer dan 48 u niet werden gebruikt. Spoel het watersysteem dat op de watertoevoer is aangesloten als er gedurende 5 dagen geen water is doorgestroomd. (Alleen van toepassing voor waterdispenser en watertoevoersysteem)
  - Bewaar rauw vlees en vis in gepaste houders in de koelkast zodat ze niet met ander voedsel in aanraking komen of erop druppelen.
  - Vriesvakken met twee sterren zijn geschikt voor het bewaren van reeds bevroren voedsel, het bewaren of maken van roomijs en het maken van ijsblokjes.

- Vriesvakken met één, twee en drie sterren zijn niet geschikt voor het invriezen van vers voedsel.
  - Als het koelapparaat langere tijd leeg zal blijven, schakel het uit, ontdooi, reinig en veeg het apparaat droog en laat de deur open om vorming van schimmel in het apparaat te voorkomen.
14. Dit koelapparaat is niet bestemd om als inbouwtoestel te worden gebruikt.
15. Klimaatklasse:
- Subnormaal (SN): 'dit koelapparaat is bestemd om gebruikt te worden bij een omgevingstemperatuur tussen 10°C en 32°C';
  - Normaal (N): 'dit koelapparaat is bestemd om gebruikt te worden bij een omgevingstemperatuur tussen 16°C en 32°C';
  - Subtropisch (ST): 'dit koelapparaat is bestemd om gebruikt te worden bij een omgevingstemperatuur tussen 16°C en 38°C';
  - Tropisch (T): 'dit koelapparaat is bestemd om gebruikt te worden bij een omgevingstemperatuur tussen 16°C en 43°C'.
16. Haal de stekker uit het stopcontact wanneer het apparaat niet wordt gebruikt, alvorens onderdelen te plaatsen of af te halen en voor reiniging.
17. Steek de stekker in een enkel geaard stopcontact.
18. Gebruik het apparaat nooit in een ruimte waar brandbare en ontvlambare materialen zijn opgeslagen.
19. Zorg dat de stekker van het apparaat altijd eenvoudig bereikbaar is.
20. Gooi het apparaat, omwille van het brandbare blaasgas, weg volgens de lokale voorschriften. Voordat u het apparaat afdankt, haal de deuren af om opsluiting van kinderen te vermijden.
21. Zorg dat de stekker uit het stopcontact is gehaald voordat u het apparaat reinigt of wanneer niet in gebruik.
22. Reinig het apparaat alleen met een mild schoonmaakmiddel of een glasreiniger. Gebruik nooit agressieve schoonmaakmiddelen of oplosmiddelen.

23. Het wordt aanbevolen om geen verlengsnoer of verdeelstekker met dit apparaat te gebruiken. Zorg dat de stekker van het apparaat rechtstreeks in een stopcontact wordt gestoken.
24. Wacht totdat warme levensmiddelen of drank tot kamertemperatuur zijn afgekoeld voordat u ze in de koelkast plaatst.
25. Sluit de deur onmiddellijk na het inbrengen van items zodat de binnentemperatuur niet drastisch stijgt.
26. Houd het apparaat uit de buurt van warmtebronnen of direct zonlicht.
27. Plaats het apparaat altijd op een vlak en stevig oppervlak om een stabiele positie te waarborgen. Plaats het niet op een zacht materiaal.
28. Plaats geen ander apparaat op de koelkast en zorg dat de koelkast niet nat wordt.
29. Om letsel of de dood door elektrische schokken te vermijden gebruik het apparaat niet met natte handen of wanneer u op een natte vloer of in water staat.
30. Gebruik het apparaat niet buitenshuis of in natte omstandigheden.
31. Trek nooit aan het snoer om het apparaat van het stroomnet te ontkoppelen, maar gebruik altijd de stekker.
32. Houd het snoer uit de buurt van warme oppervlakken.
33. Controleer of de spanning vermeld op het typeplaatje van dit product overeenstemt met de spanning in uw woning.
34. Houd toezicht over kinderen zodat ze niet met het apparaat spelen.



35. **WAARSCHUWING!** Brandgevaar / ontvlambare materialen
36. Voor informatie over het installeren, hanteren, gebruiken, onderhouden, vervangen van de lamp (wanneer van toepassing), reinigen en afdanken van het apparaat, raadpleeg de onderstaande paragraaf van de handleiding.

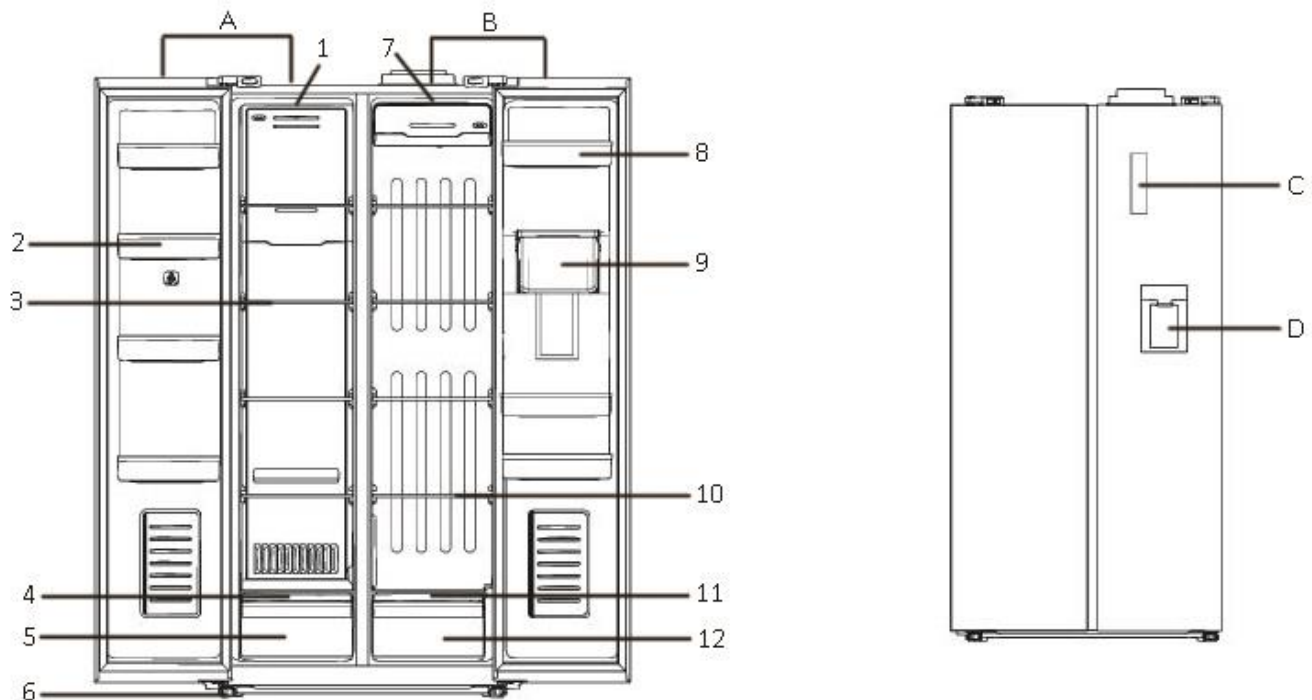

**BESCHRIJVING VAN DE ONDERDELEN****A. Vriestkastgedeelte:**

1. Ledverlichting
2. Deurrek voor vriesvak
3. Glazen legplank
4. Deksel voor vrieslade
5. Vrieslade
6. Stelvoetje

**B. Koelkastgedeelte:**

7. Ledverlichting
8. Deurrek voor koelvak
9. Waterreservoir
10. Glazen legplank
11. Deksel van groentelade
12. Groentelade

**C. Bedieningspaneel****D. Waterdispenser****TRANSPORT EN HANTERING**

Wanneer de koelkast wordt getransporteerd, houd het vast aan de onderkant en til het voorzichtig op tegen een hoek kleiner dan 45 graden. Houd de handgreep van de deur nooit vast als steun. Plaats het apparaat nooit ondersteboven of horizontaal. Duw de koelkast op zijn basis en verplaats het met behulp van de wieltjes.

**INSTALLATIE**

Kies een droge en goed verluchte ruimte waar er geen corrosieve lucht is.

Voor betere prestaties van het koelsysteem en energie te besparen, zorg voor een goede ventilatie rondom het apparaat zodat de warmte juist wordt afgevoerd. Zorg dus dat er voldoende vrije ruimte rond de koelkast is. Plaats het apparaat tegen een muur met een vrije ruimte tussen 75 mm en 50 mm aan de achterkant.

De positie waar de koelkast wordt geïnstalleerd moet minstens 30cm van warmtebronnen (zoals een grill, verwarmingstoestel of keukenfornuis) en minstens 5cm van een elektrische oven zijn verwijderd en zich uit de buurt van direct zonlicht bevinden.

Als de vloer met tapijt is bekleed, zorg dat het apparaat zich 2,5 cm boven de grond bevindt.

Plaats de koelkast niet in een ruimte met een kamertemperatuur onder 10°C.

### INGEBRUIKNAME

Pas de voetjes aan en reinig de buiten- en binnenkant van de koelkast met een warme doek.

Schakel de koelkast niet onmiddellijk in nadat deze verticaal is verplaatst. Wacht 2-6 uur voordat het apparaat wordt ingeschakeld om een juiste werking te waarborgen.

Om het snoer niet te beschadigen en andere gevolgen te vermijden, zorg dat het snoer zich niet onder de koelkast of een ander voorwerp bevindt. Voordat de koelkast wordt ingeschakeld, controleer of het spanningsbereik van de koelkast dezelfde is als deze van de netvoeding.

Nadat de koelkast zich op zijn plaats bevindt, laat het eerst gedurende 2-3 uur op een normale bedrijfstemperatuur werken voordat het met verse of bevroren levensmiddelen wordt gevuld.

Als de werking wordt onderbroken, wacht 5 minuten voordat u het apparaat opnieuw inschakelt.

### WERKING (BEDIENINGSPANEEL EN DIGITAAL SCHERM)

Het bedieningspaneel en het digitaal scherm bevinden zich aan de voorkant van de deur.

**Belangrijk:** Het bedieningspaneel is onder normale omstandigheden vergrendeld. Ontgrendel het bedieningspaneel eerst en druk dan op de knoppen om uw gewenste functies te kiezen. Dit apparaat start standaard in de Intelligente modus wanneer de gebruiker de temperatuur niet handmatig instelt. Meer gedetailleerde instructies kunt u hieronder vinden.

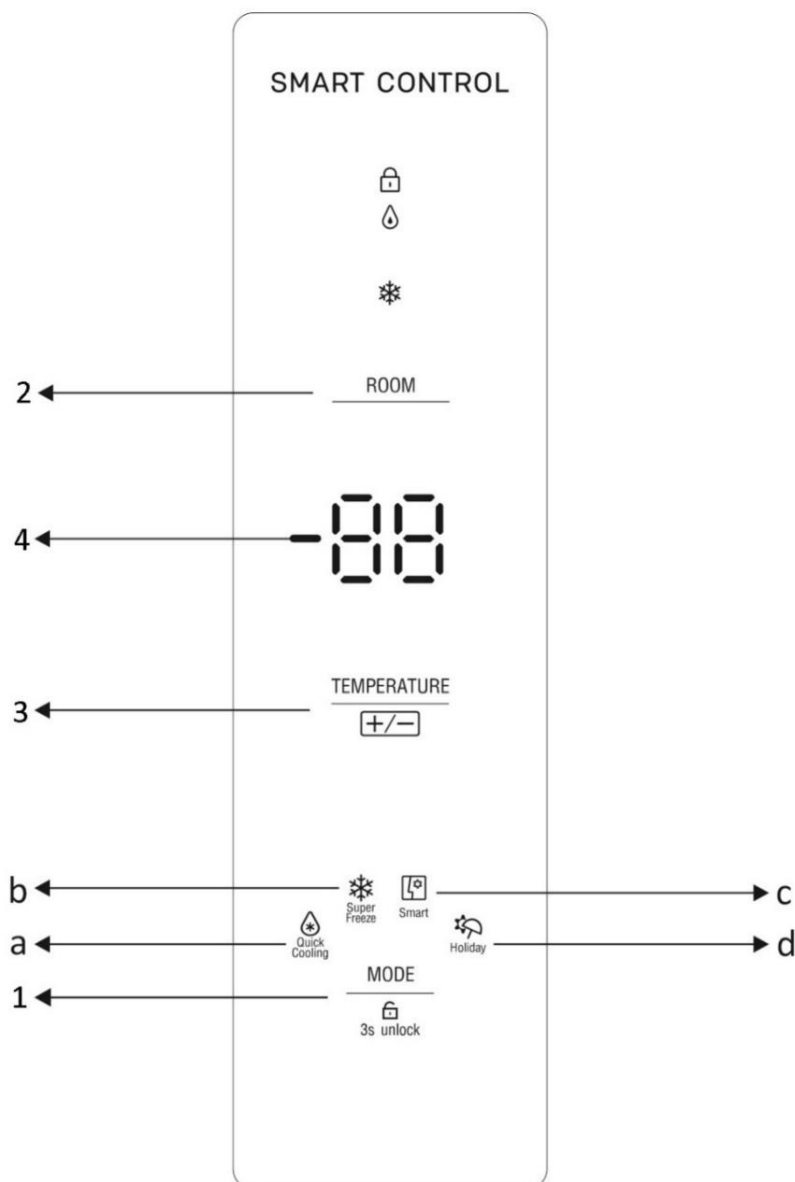

## 1. Modus-/ontgrendelingsknop

### - Modusfunctie

Druk op de modus-/ontgrendelingsknop om uw gewenste werkingsmodus van het apparaat in te stellen. Het overeenkomstig controlelampje knippert. Deze instelling treedt na 5 seconden van inactiviteit in werking.

#### a) Snelle afkoelmodus:

Deze modus zorgt ervoor dat de levensmiddelen binnenin het koelvak snel tot 2°C worden afgekoeld. De temperatuur van het vriesvak blijft ongewijzigd. Het apparaat schakelt de snelle afkoelmodus automatisch na 2,5 uur af.

#### b) Snelle invriesmodus:

Deze modus zorgt ervoor dat de levensmiddelen binnenin het vriesvak in een korte periode tot -25°C worden afgekoeld. De standaard werkingstijd is 6 uur. Na het verstrijken van deze 6 uur sluit het apparaat de snelle invriesmodus automatisch af. U kunt, indien nodig, de werkingstijd van 6 uur naar 48 uur veranderen:

- 1) Druk lang op de **ROOM** knop totdat het digitaal scherm "06" (6 uur) weergeeft;
- 2) Druk op de modus-/ontgrendelingsknop en het digitaal scherm geeft "48" (48 uur) weer;
- 3) Deze instelling treedt na 5 seconden van inactiviteit in werking.

#### c) Intelligente modus:

Dit apparaat werkt standaard in de Intelligente modus wanneer de stekker in het stopcontact wordt gestoken. Onderstaande tabel met temperaturen dient enkel ter referentie.

Kamertemperatuur T (°C)	In te stellen temperatuur voor koelvak (°C)	In te stellen temperatuur voor vriesvak (°C)
$T > 34$	7	-17
$27 \leq T < 34$	6	-18
$23 \leq T < 27$	5	-18
$T < 23$	4	-18

#### d) Vakantiemodus:



Kies deze modus wanneer u en uw gezin op vakantie gaat en er niemand dit apparaat zal gebruiken. Nadat deze modus is gestart, schakelen het koel- en vriesvak automatisch naar de gepaste temperatuur: koelvak 8°C; vriesvak -18°C.

### - Ontgrendelingsfunctie

Druk op een willekeurige knop om het bedieningspaneel in te schakelen wanneer deze gedoofd is. Druk en houd de modus-/ontgrendelingsknop 3 seconden ingedrukt om het bedieningspaneel te ontgrendelen. Het „“ controlelampje dooft. Het apparaat is ontgrendeld.

**Opmerking:** Als u de huidige werkingsmodus wilt afsluiten, druk op de **ROOM** knop en de **TEMPERATURE** knop om uw gewenste temperatuur handmatig in te stellen. Meer gedetailleerde instructies kunt u hieronder vinden.

## 2. Room (Kamer)-knop

Druk op de Room-knop om het gewenste vak voor het instellen van de temperatuur te kiezen. Het overeenkomstig controlelampje van het koelvak "  " / vriesvak "  " knippert.

## 3. Temperature (Temperatuur)-knop

Na het selecteren van het vak, druk op de temperature-knop om uw gewenste temperatuur als volgt in te stellen. Deze instelling treedt na 5 seconden van inactiviteit in werking.

- Koelvak: OF (UIT: Het koelvak werkt niet.)/2/3/4/5/6/7/8°C
- Vriesvak: -25/-24/-23/-22/-21/-20/-19/-18/-17/-16/-15°C

## 4. Digitaal scherm

Het digitaal scherm geeft de ingestelde temperatuur van het koelvak en vriesvak afwisselend weer.

**Opmerking:** de temperatuur heeft invloed op de bewaartijd van de levensmiddelen. Regel de temperatuur zoals nodig. Warmer zal de levensmiddelen sneller bederven en kouder zal de levensmiddelen op verkeerde manier invriezen. De levensmiddelen worden aldus verspild.

## **LEVENS MIDDELEN BEWAREN**

Uw apparaat is over het algemeen uitgerust met de accessoires die zijn weergegeven in de sectie "Beschrijving van de onderdelen". Deze opstelling zorgt voor de beste bewaring van uw levensmiddelen.

**Opmerking:** De levensmiddelen mogen geen enkel binnenoppervlak van het apparaat direct aanraken. Levensmiddelen moeten afzonderlijk worden verpakt in aluminiumfolie, krimpfolie of een luchtdichte kunststof doos.

### **Levensmiddelen in het koelvak bewaren**

Het koelvak zorgt voor een langere bewaartijd van verse, beperkt houdbare levensmiddelen.

Beste manier om verse levensmiddelen te bewaren:

- Bewaar alleen zeer verse levensmiddelen van een goede kwaliteit.
- Zorg dat de levensmiddelen goed zijn verpakt of afgedekt voordat u ze bewaart. Dit voorkomt dat de levensmiddelen uitdrogen, bleker worden of aan smaak verliezen en zorgt voor een langere versheid. Dit vermijdt tevens overdracht van geuren. De groente of het fruit moet niet zijn verpakt wanneer het in de groentelade van het koelvak wordt gestopt.
- Zorg dat levensmiddelen met een sterke geur goed verpakt en afgedekt zijn en bewaar deze uit buurt van boter, melk en room en andere levensmiddelen die door een sterke geur aangetast kunnen worden.
- Laat warme levensmiddelen afkoelen voordat u ze in het koelvak plaatst.

### **Zuivelproducten en eieren**

- De meeste voorverpakte zuivelproducten zijn voorzien van een minimale houdbaarheidsdatum. Bewaar deze in het koelvak en gebruik binnen de aangegeven tijd.
- Boter kan worden aangetast door levensmiddelen met een sterke geur; het is aanbevolen om boter in een afgesloten houder te bewaren.
- Eieren kunnen in het koelvak bewaard worden.

### **Rood vlees**

- Leg vers rood vlees op een bord en bedek losjes met waspapier (vetvrij papier), of plastic- of aluminiumfolie.
- Bewaar gekookt en rauw vlees op verschillende borden. Dit vermijdt dat er sappen van rauw vlees op het gekookt vlees terechtkomen.

### **Gevogelte**

- Spoel hele, verse vogels aan de binnen- en buitenkant af met koud stromend water. Bedek losjes met plastic- of aluminiumfolie.
- Bewaar delen van het pluimvee op dezelfde manier. Vul het pluimvee alleen net voor het koken, anders kan voedselvergiftiging optreden.

### **Vis, schaal- en schelpdieren**

- Bereid verse vis en filets op de dag van aankoop. Tot wanneer nodig, bewaar de vis op een bord, losjes bedekt met waspapier, of plastic- of aluminiumfolie in de koelkast.
- Als u vis een nacht of langer in de koelkast wilt bewaren, kies dan voor zeer verse vis. Spoel een hele vis in koud water en verwijder losse schubben en vuil. Dep de vis vervolgens droog met keukenrol. Stop de hele vis of filets in een afgesloten plastic tas.
- Houd schaal- en schelpdieren op elk moment gekoeld. Gebruik binnen 1- 2 dagen.

### **Voorgekookt voedsel en etensresten**

- Bewaar in een gepaste houder met deksel zodat de levensmiddelen niet uitdrogen.
- Gebruik binnen 1- 2 dagen.
- Warm etensresten slechts eenmaal op en totdat ze dampend heet zijn.

### **Groentelade**

- De groentelade is de ideale opbergruimte voor verse groente en fruit.
- Zorg dat u onderstaande levensmiddelen niet gedurende een lange periode op een temperatuur lager dan 7°C bewaart: Citrusvruchten, meloenen, ananas, papaja's, passievruchten, komkommers, paprika's en tomaten.
- Ongewenste wijzigingen doen zich bij lage temperaturen voor, zoals het verzachten van het vruchtvlees, bruin worden en/of sneller bederven.
- Bewaar geen avocado's (totdat ze rijp zijn) bananen en mango's in de koelkast.

Levensmiddel	Locatie
Boter, kaas	Bovenste deurrek
Eieren	Deurrek
Fruit, groente, salade	Groentelade
Vlees, worst, kaas, melk	Onderste gebied (onderste legplank / deksel voor groentelade)
Zuivelproducten, voedsel in blik, blikjes	Bovenste gebied of deurrek
Drank, flessen, tubes	Deurrek

### Levensmiddelen in de vrieskast invriezen en bewaren

- Om diepgevroren levensmiddelen te bewaren.
- Om ijsblokjes te maken.
- Om levensmiddelen in te vriezen.

**Opmerking:** Zorg dat de deur van het vriesvak altijd goed gesloten is.

### Diepvriesproducten kopen

- De verpakking mag niet beschadigd zijn.
- Gebruik binnen de minimale houdbaarheidsdatum.
- Indien mogelijk, transporteer diepgevroren levensmiddelen in een isolerende tas en plaats de levensmiddelen snel in het vriesvak.

### Diepvriesproducten bewaren

Bewaar op -18°C of kouder. Open de deur van het vriesvak alleen indien nodig.

### Verse levensmiddelen invriezen

Vries alleen verse en onbeschadigde levensmiddelen in.

Om de best mogelijke voedingswaarde, smaak en kleur te behouden, kunt u groente blancheren voordat u het invriest.

Aubergines, paprika's, courgettes en asperges hoeven niet te worden geblancheerd.

**Opmerking:** Houd de in te vriezen levensmiddelen uit de buurt van levensmiddelen die reeds ingevroren zijn.

- De volgende levensmiddelen zijn geschikt om in te vriezen:  
Cakes en gebak, vis en schaal- en schelpdieren, vlees, wild, pluimvee, groente, fruit, specerijen, eieren zonder schaal, zuivelproducten zoals kaas en boter, kant-en-klaar gerechten en etensresten zoals soep, stoofschotels, gekookt vlees en vis, aardappelgerechten, soufflés en desserts.
- De volgende levensmiddelen zijn niet geschikt om in te vriezen:  
Groente die over het algemeen rauw wordt gegeten zoals sla, radijzen, eieren in de schaal, druiven, appels, peren en perziken, hard gekookte eieren, yoghurt, zure melk, zure room en mayonaise.

### Diepvriesproducten inpakken

Om te vermijden dat levensmiddelen hun smaak verliezen of uitdrogen, stop ze in een luchtdichte verpakking.

1. Stop de levensmiddelen in de verpakking.
2. Verwijder alle lucht.
3. Dicht de verpakking af.
4. Label de verpakking met de inhoud en datum van invriezen.

Gepaste verpakking:

Plastic folie, buisfolie van polyethyleen, aluminiumfolie. Deze producten zijn te verkrijgen bij uw speciaalzaak.

### Aanbevolen bewaarduur van diepvriesproducten in het vriesvak

Deze tijden kunnen verschillen naar gelang het soort levensmiddel. De bevroren levensmiddelen kunnen tussen 1 en 12 maanden worden bewaard (minimum op -18°C).

Levensmiddel	Bewaartijd
Spek, stoofschotels, melk	1 maand
Brood, roomijs, worst, erwten, bereide schelpdieren, vette vis	2 maanden

Niet-vette vis, schelpdieren, pizza, scones en muffins	3 maanden
Ham, cakes, koeken, rundvlees en lamskoteletjes, stukken pluimvee	4 maanden
Boter, groente (geblancheerd), volledig ei en dooiers, gekookte rivierkreeften, gehakt (rauw), varkensvlees (rauw)	6 maanden
Fruit (droog of in siroop), eiwit, rundvlees (rauw), volledige kip, lamsvlees (rauw), fruitcakes	12 maanden

### **Nooit vergeten:**

- Als u verse levensmiddelen met een minimale houdbaarheidsdatum invriest, moet u ze voor het verstrijken van deze datum invriezen.
- Controleer of de levensmiddelen vroeger reeds niet werden ingevroren. Bevroren levensmiddelen die volledig ontdooid zijn mogen niet opnieuw worden ingevroren.
- Zodra ontdooid, dienen de levensmiddelen snel opgegeten te worden.
- Stop geen glazen houders met een vloeistof in het vriesvak, het glas kan barsten.

### **NUTTIGE HINTS EN TIPS**

- Houd de deur niet langdurig open om energie te besparen.
- Zorg dat het apparaat zich uit de buurt van een warmtebron (direct zonlicht, elektrische oven of fornuis, etc.) bevindt.
- Bewaar geen warme levensmiddelen of dampende vloeistoffen in het apparaat.
- Orden de levensmiddelen zodat de lucht ongehinderd door het apparaat kan circuleren.

### **Uw apparaat uitschakelen**

Als u denkt het apparaat langere tijd niet te gebruiken, voer de volgende stappen uit om schimmelvorming in het apparaat te vermijden.

1. Verwijder alle levensmiddelen;
2. Haal de stekker uit het stopcontact;
3. Reinig en droog de binnenkant grondig;
4. Zorg dat alle deuren op een kier open zijn om lucht te laten circuleren.

### **REINIGING EN ONDERHOUD**

**WAARSCHUWING:** Zorg dat de stekker tijdens het reinigen niet in het stopcontact zit. Gevaar op elektrische schokken! Alvorens het apparaat schoon te maken, schakel het uit en haal de stekker uit het stopcontact.

#### **De buitenkant reinigen**

- Maak de buitenkant regelmatig schoon om een mooi uiterlijk te behouden.
- Spuit water op een schoonmaakdoek in plaats van het water direct op het apparaat te spuiten. Dit zorgt voor een gelijkmatige verdeling van het vocht over het oppervlak.
- Maak de deuren, handgrepen en kastoppervlakken schoon met een mild reinigingsmiddel en veeg vervolgens droog met een zachte doek.

#### **Opgelet!**

Gebruik geen scherpe voorwerpen, deze kunnen krassen op het oppervlak achterlaten. Maak het apparaat niet schoon met een verdunningsmiddel, autowasmiddel, bleekmiddel, etherische olie, schuurmiddel of een organisch oplosmiddel, zoals benzeen. De buitenkant van het apparaat kan worden beschadigd en vuur vatten.

#### **De binnenkant reinigen**

Maak de binnenkant van het apparaat regelmatig schoon. Het apparaat kan eenvoudiger worden schoongemaakt wanneer er zich weinig levensmiddelen in het apparaat bevinden. Veeg de binnenkant van de koel-/vriescombinatie schoon met een milde oplossing van zuiveringszout en spoel vervolgens met warm water en een uitgewrongen spons of doek. Veeg volledig droog voordat u de legplanken en laden terug plaatst. Veeg alle oppervlakken en uitneembare onderdelen helemaal droog.

**Opgelet!** Zorg dat er geen water in de lampenkap en andere elektrische onderdelen binnendringt.

#### **De deurdichtingen reinigen**

Controleer regelmatig de staat van de deurafdichting en zorg dat de koelkast schoon en vrij van etensresten is.

## De LED-lamp vervangen

**Waarschuwing:** de LED-lamp mag niet door de gebruiker worden vervangen! Als de LED-lamp stuk is, neem contact op met een erkende vakman om deze te vervangen.

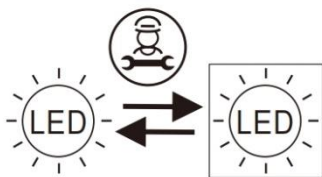

De lichtbron (alleen led) mag alleen door een vakman worden vervangen  
Dit product bevat een lichtbron van energie-efficiëntieklasse G.

## WATERDISPENSER

De koelkast is voorzien van een waterdispenser.

De waterdispenser maakt het mogelijk om gekoeld water te hebben zonder de koelkastdeur te moeten openen. Het aantal openingen wordt aldus beperkt, waardoor er minder koude lucht in uw koelkast verloren gaat en u op energiekosten bespaart.

### Het waterreservoir vullen (Fig. 1)

- Open de dop van de vultuit van het waterreservoir.
- Vul met zuiver en schoon drinkwater.
- Vul het reservoir niet te veel. De inhoud is 2L.
- Sluit de dop.

**Opmerkingen:** Vul het waterreservoir alleen met drinkbaar water. Dranken zoals vruchtensap, frisdranken en alcohol zijn niet geschikt voor gebruik in de waterdispenser. Als deze dranken worden gebruikt, kan de waterdispenser permanent worden beschadigd. Bepaalde chemische ingrediënten en additieven in de drank kunnen tevens het materiaal van het waterreservoir aantasten. De garantie dekt deze schade niet.

### De dispenser gebruiken (Fig. 2)

- Duw de veiligheidsschakelaar (A) naar rechts om de waterdispenser te ontgrendelen.
- Duw de hendel van de waterdispenser met uw glas in.
- Laat de hendel los en het water stopt met stromen.
- Wanneer niet in gebruik, duw de veiligheidsschakelaar naar links om de waterdispenser te vergrendelen.

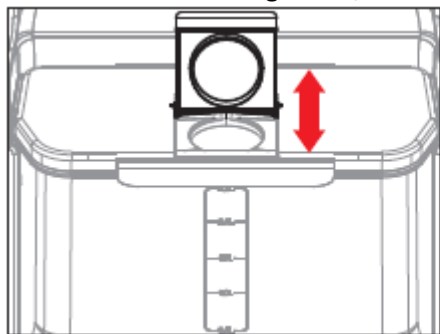

Fig. 1

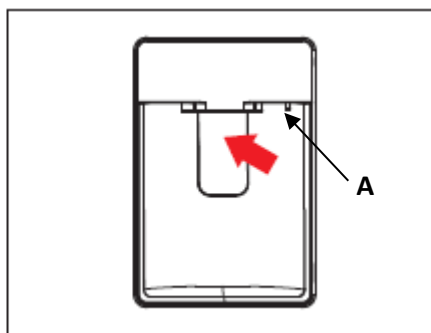

Fig. 2

### Het waterreservoir reinigen (Fig. 3-5)

- Druk op de sluiting en open de sluiting (op het deksel) naar buiten.
- Breng het deksel omhoog.
- Duw het waterreservoir naar binnen en til het op.
- Verwijder het waterreservoir. Reinig het met schoon water en veeg vervolgens grondig droog.
- Na het reinigen, breng het waterreservoir opnieuw in het apparaat aan. Breng het op de deur tegen een hoek van 45° aan (volgens de richting van de pijl zoals afgebeeld).

**Opmerkingen:** Het waterreservoir en de dispenser zijn niet vaatwasmachinebestendig.

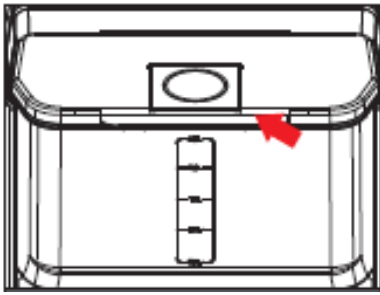

Fig. 3



Fig. 4

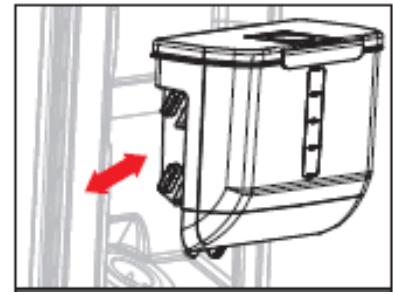

Fig. 5

## TECHNISCHE GEGEVENS

Nominale spanning:	220-240V~
Nominale stroom:	2,0A
Nominale frequentie:	50Hz
Vermogen lamp:	3W
Ontdooivermogen:	275W
Klimaatklasse:	SN/N/ST
Koelmiddel:	R600a(75g)
Bescherming tegen elektrische schokken:	I
Isolatie-blaasgas:	CYCLOPENTAAN

### Klimaatklasse:

- Subnormaal (SN): 'dit koelapparaat is bestemd om gebruikt te worden bij een omgevingstemperatuur tussen 10°C en 32°C';
- Normaal (N): 'dit koelapparaat is bestemd om gebruikt te worden bij een omgevingstemperatuur tussen 16°C en 32°C';
- Subtropisch (ST): 'dit koelapparaat is bestemd om gebruikt te worden bij een omgevingstemperatuur tussen 16°C en 38°C';
- Tropisch (T): 'dit koelapparaat is bestemd om gebruikt te worden bij een omgevingstemperatuur tussen 16°C en 43°C';

**Opmerking:** Voor meer informatie over de gegevens, scan de QR-code op het energielabel.

## PROBLEEMOPLOSSING

Probleem	Oorzaak	Oplossing
Het apparaat werkt niet.	Er is geen elektrische voeding	Controleer of de stekker van het apparaat in het stopcontact zit.
	De zekering werkt niet.	Vervang de zekering.
Het apparaat maakt veel lawaai.	Het apparaat staat te dicht tegen de muur of niet stabiel, of de accessoires zijn verkeerd in de koelkast geplaatst.	Zet de koelkast waterpas door de stelvoetjes aan te passen, haal het apparaat weg van de muur of plaats de accessoires op de juiste positie in de koelkast.
Het apparaat is onvoldoende koud.	De deur is te vaak of te lang geopend.	Sluit de deur en open deze niet te vaak.
	De koelkast staat te dicht tegen de muur.	Haal het apparaat weg van de muur voor een betere ventilatie.
	De koelkast is te vol.	Haal levensmiddelen uit het apparaat.
Het apparaat geeft een onaangename geur af.	Er bevinden zich bedorven levensmiddelen in de koelkast.	Gooi bedorven levensmiddelen weg en pak andere levensmiddelen in.
	Reinig de binnenkant van het apparaat regelmatig.	Maak de binnenkant van het apparaat schoon.
Er is geen verlichting.	De LED-lamp is stuk.	Neem contact op met een vakbekwame technicus voor reparatie.



	Het bedieningssysteem heeft de verlichting uitgeschakeld omdat de deur te lang open is.	Sluit en open de deur opnieuw om de verlichting aan te zetten.
--	---	--

**De volgende symptomen zijn geen defecten:**

- Het geluid van koelmiddel dat in de leidingen stroomt, dit is normaal.
- Condens op de buitenkant van het apparaat bij een hoge vochtigheidsgraad, dit is normaal. Veeg de condens weg met een droge, zachte doek.
- De compressor en condensator kunnen warm worden tijdens een warme periode.
- Het frame van de deur kan warm aanvoelen, dit doet zich voor wanneer de condensator in werking is om de vochtige lucht af te voeren.

**Het is normaal om regelmatig het geluid van de motor te horen. De motor draait meer in de volgende omstandigheden:**

- De temperatuur is lager ingesteld dan nodig.
- Er werd recent een grote hoeveelheid warme levensmiddelen in het apparaat gestopt.
- De temperatuur buiten het apparaat is te hoog.
- De deuren zijn te lang of te vaak open.
- Na installatie of langdurige uitschakeling van het apparaat.

**WEERGAVE VAN FOUTCODES**

Weergegeven foutcode	Defect item
RS	Storing van sensor in het koelvak
FS	Storing van sensor in het vriesvak
Fd	Storing van sensor voor het ontdooien van het vriesvak
ES	Storing van omgevingstemperatuursensor
FF	Storing van ventilator
UC	Communicatiestoring
FH	Storing van ontdooien

**GARANTIE EN KLANTENSERVICE**

Vóór de levering worden onze apparaten streng gecontroleerd. Indien het toestel ondanks alle zorg bij de productie of tijdens het transport beschadigd werd, moet u het naar de handelaar terugbrengen. Naast het wettelijke recht op waarborg heeft de klant recht op de volgende garantieclaim:

Wij geven een garantie van 2 jaar op het toestel, te beginnen met de koopdatum. Indien u een defect product heeft, kunt u rechtstreeks terug gaan naar het aankooppunt.

Gebreken die het gevolg zijn van ondeskundig gebruik van het toestel, fouten tijdens ingrepen en reparaties door derden of door de inbouw van vreemde onderdelen, vallen niet onder deze garantie. Bewaar altijd uw aankoopnota, zonder aankoopnota kunt u geen aanspraak maken op enige vorm van garantie. Bij schade veroorzaakt door het niet opvolgen van de gebruiksaanwijzing vervalt het recht op garantie. Voor vervolgschade die hieruit ontstaat kunnen wij niet verantwoordelijk gehouden worden. Voor materiële schade of persoonlijk letsel veroorzaakt door ondeskundig gebruik of het niet opvolgen van de veiligheidsvoorschriften zijn wij niet aansprakelijk. In dergelijke gevallen vervalt iedere aanspraak op garantie. Schade aan accessoires of onderdelen betekend niet dat het gehele apparaat zal worden vervangen. Afgebroken glazen of kunststof onderdelen of accessoires vallen niet onder de garantie en zullen tegen vergoeding vervangen kunnen worden. Defecten aan hulpstukken of aan slijtage onderhevige onderdelen, alsmede reiniging, onderhoud of de vervanging van slijtende delen vallen niet onder de garantie en zullen dus in rekening gebracht worden.

De garantieperiode voor de reserveonderdelen is 2 jaar. Als vervanging nodig is, neem contact op met onze klantenservice.

## MILIEUVRIENDELIJKE AFVALVERWERKING



Recycling – Europese Richtlijn 2012/19/EU

Deze markering betekent dat dit product niet samen met ander huishoudelijk afval mag worden afgedankt. Om het milieu en de volksgezondheid niet in gevaar te brengen en het hergebruik van grondstoffen te bevorderen, moet dit product op verantwoorde wijze worden afgevoerd. Lever

verbruikte apparatuur a.u.b. in bij de hiervoor bestemde inzamelpunten of bij de winkel waar het product was aangeschaft. Zij zullen dit product accepteren voor milieuvriendelijke afvalverwerking.

Voor een professionele reparatie en het bestellen van reserveonderdelen, neem contact op met onze klantenservice.

Geproduceerd door: Emerio Deutschland GmbH  
Lerchenweg 3, 40789 Monheim am Rhein, Deutschland

Service-hotline: +49 3222 1097 615

## **WAŻNE UWAGI DOTYCZĄCE BEZPIECZEŃSTWA**

Aby nie dopuścić do urazów lub uszkodzeń oraz aby maksymalnie wykorzystać możliwości urządzenia, przed rozpoczęciem jego użytkowania należy przeczytać wszystkie poniższe zalecenia. Niniejszą instrukcję należy przechowywać w bezpiecznym miejscu. W przypadku przekazania lub odstąpienia komuś tego urządzenia, do urządzenia należy dołączyć również tę instrukcję.

W przypadku uszkodzenia spowodowanego nieprzestrzeganiem przez użytkownika zaleceń podanych w niniejszej instrukcji gwarancja nie ma zastosowania. Producent/importer nie ponosi odpowiedzialności za szkody spowodowane nieprzestrzeganiem podanych w instrukcji zaleceń, zaniedbaniami oraz użytkowaniem w sposób niezgodny z wymaganiami opisanymi w instrukcji.

1. Prosimy przeczytać i zachować tę instrukcję. Uwaga: Ilustracje prezentowane w instrukcji mają charakter wyłącznie orientacyjny.
2. To urządzenie może być obsługiwane przez dzieci w wieku 8 lat i starsze, osoby z pewnym upośledzeniem fizycznym, czuciowym lub umysłowym, a także osoby niemające doświadczenia, jeśli udzielono im instrukcji w zakresie bezpiecznego używania urządzenia, obsługa urządzenia odbywa się pod nadzorem i osoby te znają zagrożenia z tym związane. Urządzenie nie służy do zabawy przez dzieci. Czyszczenie oraz obsługa tego urządzenia nie powinny być dokonywane przez dzieci bez nadzoru.
3. Dzieci w wieku od 3 do 8 lat mogą wkładać do urządzeń chłodzących produkty oraz wyjmować je z nich.
4. Jeżeli przewód zasilający jest uszkodzony, musi być wymieniony przed producenta lub autoryzowany serwis lub wykwalifikowaną osobę celem uniknięcia niebezpieczeństwa.

5. **OSTRZEŻENIE:** Należy pilnować, aby otwory wentylacyjne w obudowie urządzenia lub w części wbudowanej nie były zapchane lub zasłonięte.
6. **OSTRZEŻENIE:** Z wyjątkiem urządzeń zalecanych przez producenta, nie należy używać jakichkolwiek urządzeń mechanicznych w celu przyspieszenia procesu rozmrażania.
7. **OSTRZEŻENIE:** Należy uważać, aby nie uszkodzić obwodu czynnika chłodniczego.
8. **OSTRZEŻENIE:** W komorach do przechowywania produktów spożywczych w urządzeniu nie należy używać jakichkolwiek urządzeń elektrycznych, chyba że są to urządzenia typu zalecanego przez producenta.
9. W urządzeniu nie należy przechowywać jakichkolwiek substancji o właściwościach wybuchowych, takich jak np. puszki z łatwopalnymi aerozolami.
10. Urządzenie jest przeznaczone do zastosowań domowych i podobnych, np.:
  - kuchenki pracownicze w sklepach, biurach i innych obiektach pracowniczych;
  - domy na wsi oraz pokoje w hotelach, motelach i innych obiektach mieszkaniowych;
  - obiekty typu nocleg ze śniadaniem;
  - catering i podobne zastosowania niehandlowe.
11. **OSTRZEŻENIE:** Podczas ustawiania urządzenia należy dopilnować, aby przewód zasilający nie został przytrzaśnięty lub uszkodzony.
12. **OSTRZEŻENIE:** Nie należy umieszczać wielu przenośnych gniazdek-kontaktów lub przenośnych zasilaczy z tyłu urządzenia.
13. Aby nie dopuścić do zanieczyszczenia żywności, należy pamiętać o następujących kwestiach:
  - Długotrwałe otwarcie drzwi może spowodować znaczny wzrost temperatury w komorach urządzenia.
  - Powierzchnie mogące mieć kontakt z żywnością oraz dostępne układy odprowadzania wody należy regularnie czyścić.

- Jeśli zbiorniki na wodę nie były używane przez 48 h; instalację wodną podłączoną do źródła wody należy przepłukać jeśli woda nie była pobierana przez 5 dni. (Dotyczy wyłącznie dystrybutora wody i systemu wlotu wody)
- Surowe mięso i ryby należy przechowywać w odpowiednich pojemnikach w lodówce, tak aby nie stykały się z innymi artykułami spożywczymi i nie kapały na nie.
- Dwugwiazdkowe komory na mrożonki nadają się do przechowywania mrożonek, przechowywania lub robienia lodów oraz robienia kostek lodu.
- Komory jedno-, dwu- i trzy- gwiazdkowe nie nadają się do zamrażania świeżych artykułów spożywczych.
- Jeśli lodówka zostanie pozostawiona na dłuższy czas pusta, urządzenie należy wyłączyć, rozmrozić, wyczyścić i wysuszyć. Należy pozostawić drzwiczki otwarte, aby w urządzeniu nie zbierała się pleśń.

14. To urządzenie chłodnicze nie jest przeznaczone do zabudowy.

**15. Klasa klimatyczna:**

- Rozszerzona umiarkowana (SN): „to urządzenie chłodnicze jest przeznaczone do używania w temperaturze otoczenia w przedziale od 10°C do 32°C”;
- Umiarkowana (N): „to urządzenie chłodnicze jest przeznaczone do używania w temperaturze otoczenia w przedziale od 16°C do 32°C”;
- Subtropikalna (ST): „to urządzenie chłodnicze jest przeznaczone do używania w temperaturze otoczenia w przedziale od 16°C do 38°C”;
- Tropikalna (T): „to urządzenie chłodnicze jest przeznaczone do używania w temperaturze otoczenia w przedziale od 16°C do 43°C”.

16. Na czas, gdy urządzenie nie jest używane, przed zakładaniem lub zdejmowaniem części oraz przed czyszczeniem należy wyjąć wtyczkę z kontaktu.

17. Wtyczkę należy podłączyć do pojedynczego kontaktu.
18. Urządzenia nie należy nigdy używać w miejscu przechowywania materiałów łatwopalnych.
19. Urządzenie musi zostać ustawione w taki sposób, aby zapewniony był dostęp do wtyczki.
20. Z uwagi na łatwopalny gaz chłodniczy, utylizację urządzenia należy wykonać zgodnie z przepisami lokalnymi. Przed wyrzuceniem urządzenia na złom należy zdemontować drzwi urządzenia, aby wykluczyć możliwość zatrzaśnięcia się w środku dzieci.
21. Przed czyszczeniem lodówki oraz na czas, gdy urządzenie nie będzie używane należy odłączyć zasilanie.
22. Do czyszczenia urządzenia należy używać łagodnych detergentów lub produktów czyszczących. Nigdy nie wolno używać agresywnych detergentów lub rozpuszczalników.
23. Do tej lodówki nie zaleca się używania przedłużacza lub listwy zasilającej. Należy dopilnować, aby urządzenie było podłączone bezpośrednio do kontaktu elektrycznego.
24. Nie należy wkładać do lodówki gorących produktów spożywczych lub napojów zanim nie ostygną do temperatury pokojowej.
25. Aby temperatura w urządzeniu nie podnosiła się za bardzo, po włożeniu produktów należy natychmiast zamykać drzwi urządzenia.
26. Urządzenie należy trzymać z dala od źródeł ciepła i chronić przed bezpośrednim nasłonecznieniem.
27. Aby urządzenie stało stabilnie, należy je ustawić na płaskiej i solidnej powierzchni. Nie należy go ustawiać na jakichkolwiek miękkich materiałach.
28. Na lodówce nie należy ustawiać żadnych innych urządzeń, lodówkę należy też chronić przed zamoczeniem.
29. Aby nie dopuścić do urazów lub śmierci wskutek porażenia prądem, nie należy dotykać urządzenia, gdy użytkownik ma mokre ręce lub gdy stoi w wodzie.
30. Nie używać na dworze lub w warunkach dużej wilgotności.

31. W celu wyjęcia wtyczki z kontaktu nigdy nie należy ciągnąć za przewód. Należy chwytać z wtyczkę i wyjmować ją z kontaktu.
32. Przewód należy trzymać z dala od gorących powierzchni.
33. Należy sprawdzić, czy napięcie zasilania w domu jest takie samo jak napięcie podane na tabliczce znamionowej urządzenia.
34. Aby nie dopuścić do zabawy urządzeniem, dzieci powinny pozostawać pod opieką osób dorosłych.



35. **OSTRZEŻENIE!** Ryzyko pożaru / materiały łatwopalne
36. Informacje dotyczące instalacji, przestawiania, użytkowania, serwisowania, wymiany żarówki (w stosownych przypadkach), czyszczenia i utylizacji urządzenia podano w poniższej części instrukcji.

## RYSUNEK POGLĄDOWY

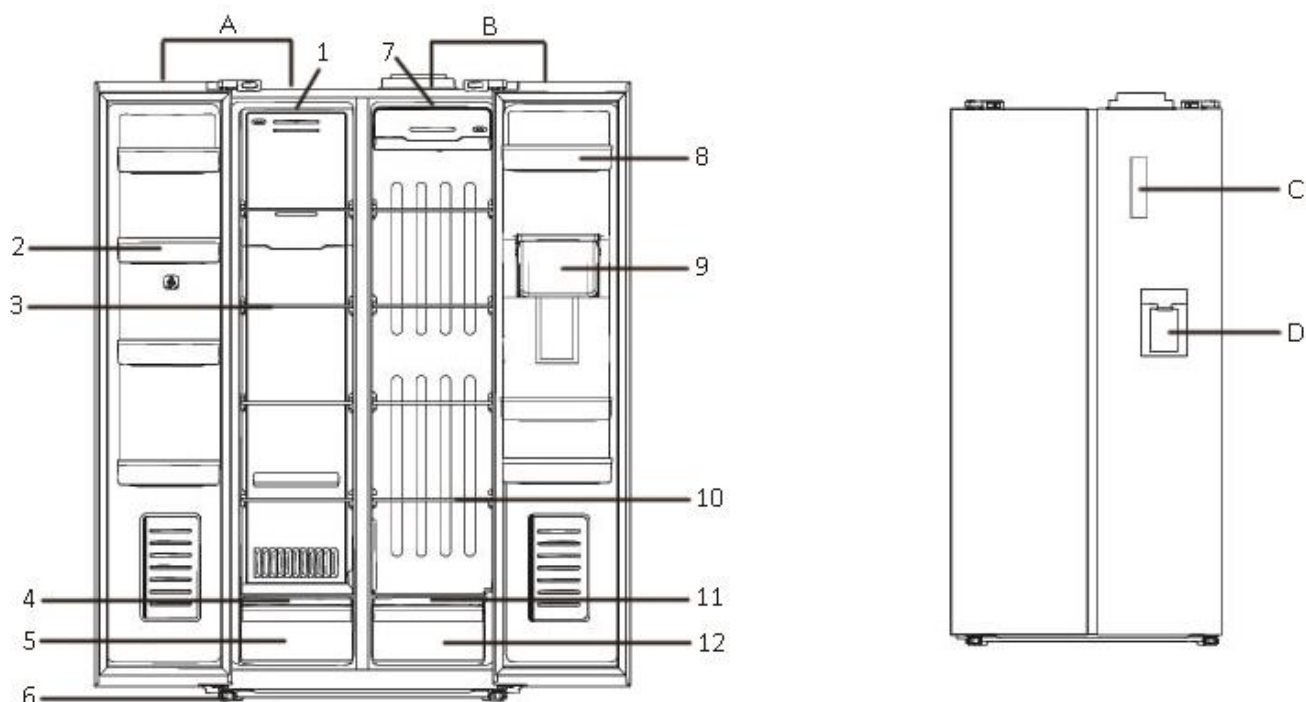
**A. Zamrażarka:**

1. Lampka LED
2. Półka na drzwiach zamrażarki
3. Szklana półka
4. Pokrywa szuflady zamrażarki
5. Szuflada zamrażarki
6. Regulowana stopa

**B. Lodówka:**

7. Lampka LED
8. Półka na drzwiach lodówki
9. Zbiornik na wodę
10. Szklana półka
11. Pokrywa pojemnika na sałatę
12. Pojemnik na sałatę

**C. Panel sterowania****D. Dozownik wody****TRANSPORT I PRZESTAWIANIE**

Podczas transportu należy trzymać urządzenie za podstawę i ostrożnie podnosić lodówkę nachyloną pod kątem do 45 stopni. Nigdy nie należy trzymać urządzenia za klamkę drzwi. Nigdy nie wolno ustawiać urządzenia do góry nogami lub poziomo. Lodówkę należy popychać na jej podstawie i ustawić na nóżkach-rolkach.

**INSTALACJA**

Należy wybrać miejsce suche i przewiewne, w którym nie występują gazy powodujące korozję.

Aby poprawić wydajność systemu chłodzenia i oszczędzać energię, należy dbać o dobrą wentylację wokół urządzenia, aby mogło ono oddawać ciepło. Z tego powodu wokół lodówki należy zostawić wystarczającą ilość wolnego miejsca.

Urządzenie należy dostawić do ściany z zachowaniem odstępów wynoszących co najmniej 50 mm, ale nie więcej niż 75 mm.



Miejsce, w którym będzie zainstalowana lodówka musi znajdować się w odległości co najmniej 30 cm od źródeł ciepła (takich jak piekarnik, centralny grzejnik i kuchenka) oraz w odległości co najmniej 5 cm od piekarnika elektrycznego; ponadto miejsce to musi być osłonięte bezpośrednim nasłonecznieniem.

Jeśli na podłodze leży wykładzina/dywan, urządzenie musi zostać podniesione na wysokość 2,5 cm nad podłogę. Prosimy nie ustawiać lodówki w miejscach o temperaturze otoczenia poniżej 10°C.

### PIERWSZE UŻYCIE

Należy wyregulować nóżki i umyć lodówkę od zewnątrz oraz w środku ciepłą szmatką.

Nie należy włączać lodówki natychmiast po ustawieniu jej pionowo. Aby zagwarantować prawidłowe działanie, lodówkę należy włączyć dopiero po odczekaniu 2-6 godzin.

Aby nie dopuścić do uszkodzenia przewodu zasilającego i ewentualnych incydentów będących tego następstwem, przewód zasilający nie powinien być zakryty lodówką lub innymi przedmiotami. Przed włączeniem lodówki należy sprawdzić, czy napięcie źródła zasilania mieści się w zakresie napięcia dopuszczalnego przez lodówkę.

Podczas instalowania lodówki należy pozwolić, aby przez 2-3 godziny ustabilizowała się ona w zwykłej temperaturze pracy; dopiero wtedy można do niej włożyć produkty spożywcze świeże lub mrożone.

Jeśli coś zakłóci pracę urządzenia, przed ponownym włączeniem należy odczekać 5 minut.

### UŻYTKOWANIE (PANEL STEROWANIA I WYŚWIETLACZ CYFROWY)

Panel sterowania i wyświetlacz cyfrowy znajdują się z przodu drzwi.

**Ważne:** W normalnych warunkach panel sterowania jest zablokowany. Prosimy najpierw odblokować panel sterowania, a następnie dotykać przycisków, aby wybrać żądane funkcje. Prosimy pamiętać, że jeżeli użytkownicy nie nastawią temperatury ręcznie, wówczas domyślnie urządzenie włączy się w trybie inteligentnym. Szczegółowe instrukcje są następujące:

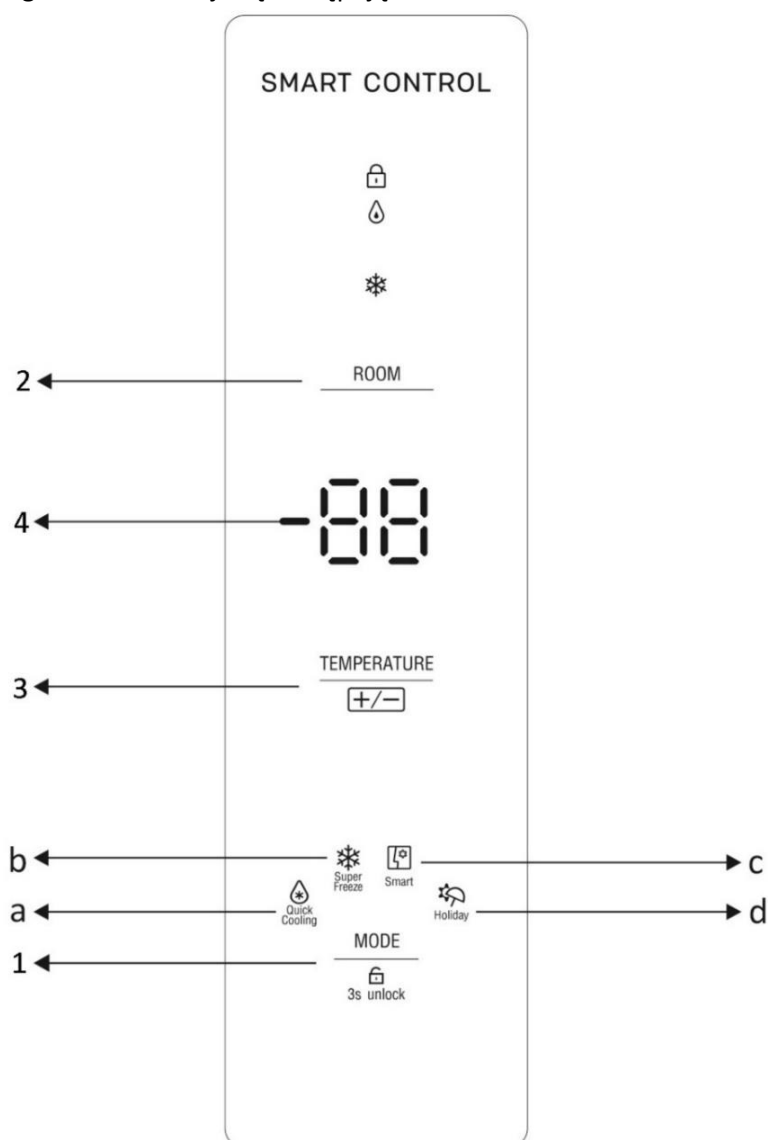

## 1. Przycisk trybu/odblokowywania

### - Funkcja trybu

Aby wybrać żądany tryb pracy urządzenia, należy nacisnąć przycisk trybu/odblokowywania. Odpowiednia kontrolka będzie migać. Ustawienie zostanie włączone bez żadnych dalszych działań po 5 sekundach.

#### a) Tryb szybkiego chłodzenia:

Ten tryb służy do tego, aby szybko schłodzić produkty spożywcze włożone do komory lodówki do temperatury 2°C. Temperatura w komorze zamrażarki nie ulegnie zmianie. Po 2,5 godz. urządzenie automatycznie opuści tryb szybkiego chłodzenia.

#### b) Tryb super mrożenia:

Ten tryb służy do tego, aby w krótkim czasie schłodzić produkty spożywcze włożone do komory zamrażarki do temperatury -25°C. Domyślny czas działania tej funkcji wynosi 6 godzin. Po 6 godzinach urządzenie automatycznie opuści tryb super mrożenia. W razie potrzeby użytkownik może także przełączyć czas pracy z 6 godzin na 48 godzin:

- 1) Wcisnąć i przytrzymać przycisk **WYBÓR KOMORY** aż na wyświetlaczu cyfrowym pojawią się cyfry „06” (6 godzin);
- 2) Nacisnąć przycisk tryb/odblokowywanie; wyświetlacz cyfrowy pokaże komunikat „48” (48 godzin);
- 3) Ustawienie zostanie włączone bez żadnych dalszych działań po 5 sekundach.

#### c) Tryb inteligentny:

Po podłączeniu do zasilania domyślnie urządzenie zaczyna pracować w trybie inteligentnym. Poniższa tabela temperatur służy wyłącznie do celów orientacyjnych.

Temperatura otoczenia T (°C)	Nastawiona temperatura w komorze lodówki (°C)	Nastawiona temperatura w komorze zamrażarki (°C)
$T > 34$	7	-17
$27 \leq T < 34$	6	-18
$23 \leq T < 27$	5	-18
$T < 23$	4	-18

#### d) Tryb wakacyjny:



Ten tryb należy wybierać, gdy użytkownik i jego rodzina planują wyjazd na wakacje i przez jakiś czas nikt nie będzie używał urządzenia. Po włączeniu tego trybu komora lodówki i komora zamrażarki automatycznie przełączą się na właściwą temperaturę: komora lodówki na 8°C; komora zamrażarki na -18°C.

### - Funkcja odblokowywania

Jeśli panel sterowania jest wyłączony, aby go włączyć, należy nacisnąć dowolny przycisk. Wcisnąć i przez 3 sekundy przytrzymać przycisk trybu/odblokowywania, aby odblokować panel sterowania. Kontrolka „” zgaśnie. Urządzenie jest odblokowane.

**Uwaga:** Aby opuścić aktualnie włączony tryb pracy, można nacisnąć przycisk **WYBÓR KOMORY** i przycisk **TEMPERATURA** i ustawić żądaną temperaturę ręcznie. Szczegółowe instrukcje są następujące:

## 2. Przycisk wyboru komory

Aby wybrać, w której komorze będzie nastawiana temperatura, należy nacisnąć przycisk wyboru komory. Odpowiednia kontrolka komory lodówki „” / komory zamrażarki „” będzie migać.

## 3. Przycisk temperatury

Po dokonaniu wyboru komory, należy nacisnąć przycisk temperatury, aby ustawić żądaną temperaturę w następujący sposób. Ustawienie zostanie włączone bez żadnych dalszych działań po 5 sekundach.

- Komora lodówki: OF (OFF (WYŁĄCZONE: Komora lodówki nie będzie pracować.)/2/3/4/5/6/7/8°C
- Komora zamrażarki: -25/-24/-23/-22/-21/-20/-19/-18/-17/-16/-15°C

## 4. Wyświetlacz cyfrowy

Wyświetlacz cyfrowy pokazuje na przemian nastawioną temperaturę w komorze lodówki i w komorze zamrażarki.

**Uwaga:** Temperatura wpływa na czas przechowywania produktów spożywczych. Prosimy nastawić temperaturę tak, jak potrzeba. Wyższa temperatura będzie przyspieszać psucie się żywności, zaś niższa spowoduje jej przemrożenie. Przez co produkty spożywcze zmarnują się.

### **PRZECHOWYWANIE ŻYWNOSCI**

Urządzenie jest wyposażone w akcesoria pokazane w sposób ogólny na ilustracji „RYSUNEK POGLĄDOWY”. Ta część instrukcji pozwala zorientować się, gdzie przechowywać jakie produkty.

**Uwaga:** Produkty spożywcze nie powinny bezpośrednio dotykać jakichkolwiek powierzchni w środku urządzenia. Należy je osobno owinąć w folię aluminiową lub celofan lub włożyć do hermetycznych pojemników plastikowych.

### **Przechowywanie artykułów spożywczych w komorze lodówki**

Komora lodówki pomaga wydłużyć czas przechowywania świeżych, łatwo psujących się produktów spożywczych. Jak przechowywać świeże produkty spożywcze, aby uzyskać najlepsze efekty:

- Należy przechowywać produkty spożywcze bardzo świeże i dobre jakościowo.
- Przed włożeniem należy dopilnować, aby produkty spożywcze były dobrze zapakowane. Zapobiegnie to ich wysuszeniu, utracie koloru lub smaku, a także pomoże to utrzymać ich świeżość. Zapobiega to także przenoszeniu się zapachów. Jarzyn i owoców nie trzeba pakować o ile są one przechowywane w pojemniku na warzywa w komorze lodówki.
- Prosimy dopilnować, aby artykuły spożywcze o silnym zapachu były w coś zapakowane lub czymś przykryte i aby były przechowywane z dala od produktów takich jak masło, mleko i śmietana, które łatwo przejmują silne zapachy.
- Gorące artykuły spożywcze należy przed włożeniem do komory lodówki ostudzić.

### **Nabiał i jajka**

- Większość pakowanych fabrycznie produktów z grupy nabiału posiada pieczętkę z zalecanym „terminem przydatności do spożycia”, „datą ważności”, oznaczeniem „spożyć przed” itp. Produkty te należy przechowywać w komorze lodówki i użyć w zalecanym terminie.
- Masło może przesiąknąć silnymi zapachami, najlepiej więc przechowywać je w szczelnym pojemniku.
- Jajka należy przechowywać w komorze lodówki.

### **Czerwone mięso**

- Świeże czerwone mięso należy ułożyć na talerzu/półmisku i luźno przykryć papierem woskowanym lub folią plastikową.
- Gotowane i surowe mięso należy przechowywać na oddzielnych talerzach/półmiskach. Zapobiega to zanieczyszczeniu produktów gotowanych sokami skapującymi z surowego mięsa.

### **Drób**

- Świeże całe ptaki należy opłukać od środka i z zewnątrz pod zimną bieżącą wodą, osuszyć i umieścić na półmisku. Należy je luźno przykryć folią plastikową.
- Kawałki drobiu należy przechowywać w ten sam sposób. Drobiu nie należy nigdy faszerować z wyprzedzeniem, faszerowanie powinno się odbyć tuż przed pieczeniem, inaczej może dojść do zatrucia spożywczego.

### **Ryby i owoce morza**

- Całe ryby oraz filety należy zużywać w dniu ich zakupu. Do momentu, aż będą potrzebne, należy je trzymać w lodówce na półmisku luźno przykrytym folią plastikową lub papierem woskowanym.
- W przypadku przechowywania przez noc lub dłużej, należy zwrócić szczególną uwagę, aby wybrać ryby bardzo świeże. Całe ryby należy opłukać w zimnej wodzie, aby usunąć z nich luźne łuski i zanieczyszczenia, a potem otrząpać do sucha w ręcznikach papierowych. Całe ryby lub filety rybne należy wkładać do szczelnych torebek plastikowych.
- Owoce morza należy przez cały czas przechowywać w niskiej temperaturze. Zużyć w ciągu 1-2 dni.

### **Wstępnie gotowane produkty spożywcze oraz resztki z posiłków**

- Należy je przechowywać w odpowiednio przykrytych pojemnikach, tak aby nie wyschły.
- Przechowywać tylko przez 1-2 dni.
- Resztki z posiłków należy odgrzewać tylko 1 raz aż będą bardzo gorące.

### Pojemnik na warzywa

- Pojemnik na warzywa jest optymalnym miejscem do przechowywania świeżych owoców i warzyw.
- Należy uważać, aby następujących produktów nie przechowywać przez dłuższy czas w temperaturze poniżej 7°C: owoce cytrusowe, melony, ananasy, papaje, owoce męczennicy, ogórki, papryki, pomidory.
- W niskich temperaturach pojawią się niepożądane zmiany takie jak zmiękczenie miększu, brązowienie i/lub szybsze psucie się.
- Do momentu, aż będą dojrzałe, w lodówce nie należy przechowywać bananów, awokado i mango.

Produkt spożywczy	Miejsce
Masło, żółty ser	Górna półka w drzwiach
Jajka	Półka w drzwiach
Owoce, warzywa, sałata	Pojemnik na owoce i warzywa
Mięso, kiełbasa, żółty ser, mleko	Strefa dolna (najniższa półka/pokrywa pojemnika na owoce i warzywa)
Nabiał, produkty spożywcze w puszkach, konserwy	Strefa górna lub półka w drzwiach
Napoje, butelki, tubki	Półka w drzwiach

### Zamrażanie i przechowywanie produktów spożywczych w komorze zamrażarki

- Do przechowywania produktów spożywczych głęboko mrożonych
- Do robienia kostek lodu
- Do zamrażania produktów spożywczych

**Uwaga:** Należy pilnować, aby drzwi komory zamrażarki były dobrze zamknięte.

### Zakup mrożonych produktów spożywczych

- Opakowanie nie może być uszkodzone.
- Produkty należy zużyć przed ich datą ważności/przydatności do spożycia.
- W miarę możliwości, głęboko zamrożone produkty spożywcze należy przewozić w torbie termoizolacyjnej i szybko włożyć do komory zamrażarki.

### Przechowywanie mrożonych produktów spożywczych

Produkty należy przechowywać w temperaturze -18°C lub niższej. Należy unikać niepotrzebnego otwierania drzwi komory zamrażarki.

### Zamrażanie świeżych produktów spożywczych

Należy zamrażać wyłącznie świeże i nieuszkodzone produkty spożywcze.

Aby zachować jak najlepsze wartości odżywcze, smak i kolor, warzywa należy przed zamrożeniem poddać blanszowaniu.

Bakłażany, paprykę, cukinie i szparagi nie wymagają blanszowania.

**Uwaga:** Produkty spożywcze przeznaczone do zamrożenia należy przechowywać z dala od produktów już zamrożonych.

- Do zamrażania nadają się następujące produkty spożywcze:  
Ciasta i wypieki, ryby i owoce morza, mięso, dziczyzna, drób, warzywa, owoce, zioła, jajka bez skorupki, nabiał taki jak ser żółty i masło, dania gotowe i resztki posiłków takie jak np. zupy, potrawy, gotowane mięso i ryby, dania z ziemniaków, suflety i desery.
- Następujące produkty spożywcze nie nadają się do zamrażania:  
Warzywa, które na ogół spożywa się na surowo, takie jak sałata lub rzodkiewka, jajka w skorupkach, winogrona, całe jabłka, gruszki i brzoskwinie, jajka gotowane na twardo, jogurty, kwaśne mleko, kwaśna śmietana i majonez.

### Pakowanie mrożonych produktów spożywczych

Aby produkty spożywcze nie wyschły i nie straciły swojego smaku, należy je włożyć do hermetycznego opakowania.

1. Włożyć produkty spożywcze do opakowania.
2. Usunąć powietrze.
3. Zamknąć szczelnie opakowanie.
4. Opisać opakowanie etykietą z zawartością i datą zamrożenia.

Odpowiednie opakowanie:

Folia plastikowa, folia w tubach wykonana z polietylenu, folia aluminiowa. Produkty te są dostępne w specjalistycznych sklepach.

### Zalecane czasy przechowywania mrozonek w komorze zamrażarki

Czasy te mogą się zmieniać w zależności od rodzaju produktów spożywczych. Zamrożony produkt spożywczy można przechowywać od 1 do 12 miesięcy (w temperaturze minimum -18°C).

Produkt spożywczy	Czas przechowywania
Bekon, potrawy duszone, mleko	1 miesiąc
Chleb, lody, parówki, paszteciki, pierogi i placki, przygotowane owoce morza, tłuste ryby	2 miesiące
Ryby nie tłuste, owoce morza, pizza, babeczki i muffinki	3 miesiące
Szynka, ciasta, herbatniki, bitki wołowe i jagnięce, kawałki drobiu	4 miesiące
Masło, warzywa (blanszowane), jajka całe oraz żółtka, gotowane raki, mięso mielone (surowe), wieprzowina (surowa)	6 miesięcy
Owoce (suche lub w zalewie), białka jajek, wołowina (surowa), kurczak w całości, jagnięcina (surowa), ciasta owocowe	12 miesięcy

### Zapamiętaj:

- W przypadku zamrażania świeżych artykułów spożywczych posiadających datę ważności/datę przydatności do spożycia produkty te muszą zostać zamrożone przed upływem powyższej daty.
- Należy upewnić się, że zamrażane produkty spożywcze nie były już wcześniej zamrożone. Raz rozmrożonych produktów spożywczych nie wolno już bowiem ponownie zamrażać.
- Po rozmrożeniu produkty spożywcze trzeba szybko spożyć.
- Do komory zamrażarki nie należy wkładać szklanych naczyń z płynami, ponieważ szkło może pęknąć.

### POMOCNE WSKAZÓWKI I RADY

- Aby nie zużywać niepotrzebnie energii, należy starać się unikać długotrwałego trzymania otwartych drzwi.
- Należy pilnować, aby urządzenie stało z dala od źródeł ciepła (bezpośrednie nasłonecznienie, piekarnik elektryczny, kuchenka itp.).
- W urządzeniu nie należy przechowywać ciepłych produktów spożywczych lub parujących płynów.
- Każdy produkt spożywczy należy umieścić we właściwy sposób, tj. tak, aby mogło wokół niego swobodnie krążyć powietrze.

### Wyłączanie urządzenia

Jeżeli urządzenie trzeba na dłuższy czas wyłączyć, aby nie doszło do rozwijania się na urządzeniu pleśni, należy wykonać następujące czynności.

1. Wyjąć wszystkie produkty spożywcze;
2. Wyjąć wtyczkę przewodu zasilającego z kontaktu;
3. Dokładnie wyczyścić i wysuszyć wnętrze urządzenia;
4. Dopilnować, aby wszystkie drzwi były lekko otwarte i zablokowane kołkami, tak aby umożliwić przepływ powietrza.

### CZYSZCZENIE I KONSERWACJA

**OSTRZEŻENIE:** Podczas czyszczenia urządzenie nie może być podłączone do zasilania. Niebezpieczeństwo porażenia prądem! Przed czyszczeniem należy najpierw wyłączyć urządzenie i wyjąć wtyczkę z kontaktu ściennego.

### Czyszczenie z zewnątrz

- Aby zachować estetyczny wygląd urządzenia, urządzenie to należy regularnie czyścić.
- Zamiast spryskiwać wodą bezpośrednio powierzchnię urządzenia, należy spryskiwać ściereczką używaną do czyszczenia. Dzięki temu zapewnia się równomierne rozprowadzenie wilgoci po powierzchni.
- Drzwi, uchwyty, i powierzchnie obudowy należy czyścić łagodnym detergentem, a potem wycierać do sucha miękką ściereczką.

### **Ostrożnie!**

Nie należy używać ostrych przedmiotów, ponieważ mogłoby to doprowadzić do zarysowania powierzchni. Do czyszczenia nie należy używać rozcieńczalników, kosmetyków samochodowych, preparatu Clorox, olejków eterycznych, ścierających produktów czyszczących lub organicznych rozpuszczalników takich jak benzen. Środki te mogą uszkodzić powierzchnię urządzenia i mogą też doprowadzić do pożaru.

### **Czyszczenie od środka**

Wnętrze urządzenia należy regularnie czyścić. Czyszczenie łatwiej jest wykonać wtedy, gdy zapasy produktów spożywczych są niewielkie. Wnętrze lodówki lub zamrażarki należy przetrzeć lekkim roztworem sody oczyszczonej, a następnie spłukać ciepłą wodą używając wykręconej gąbki lub szmatki. Przed ponownym założeniem półek i koszy należy je wytrzeć całkowicie do sucha. Dokładnie wysuszyć wszystkie powierzchnie i wyjmowane elementy.

**Ostrożnie!** Prosimy pilnować, aby do obudowy lampy i do innych podzespołów elektrycznych nie dostawała się woda.

### **Czyszczenie uszczelek drzwi**

Należy regularnie sprawdzać szczelność drzwi i pilnować, aby lodówka była czysta i aby nie zbierały się w niej okruchy/resztki produktów spożywczych.

### **Wymiana lampki LED**

**Ostrzeżenie:** Wymiany lampki LED nie wolno dokonywać samodzielnie! Jeśli lampka LED ulegnie uszkodzeniu, w celu dokonania naprawy należy skontaktować się z przedstawicielem autoryzowanego serwisu.

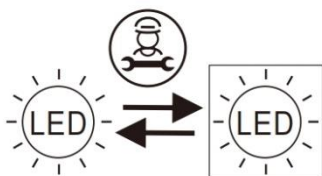

Wymienne (tylko LED) źródło światła możliwe tylko przez profesjonalistę  
Ten produkt zawiera źródło światła o klasie efektywności energetycznej G.

### **DOZOWNIK WODY**

Lodówka posiada wbudowany dozownik wody.

Dozownik wody daje dostęp do schłodzonej wody bez konieczności otwierania drzwi lodówki.

Zmniejsza się dzięki temu liczba otwarć drzwi lodówki, z lodówki wydostaje się mniej zimnego powietrza i ostatecznie zmniejszają się koszty elektryczności.

### **Napełnianie zbiornika na wodę (Rys. 1)**

- Otworzyć zakrętkę dyszy do napełniania zbiornika na wodę.
- Nalać do środka czystej wody pitnej.
- Nie należy przepełniać zbiornika. Pojemność zbiornika wynosi 2 l.
- Zamknąć zakrętkę.

**Uwagi:** Do zbiornika na wodę nie wolno nalewać jakichkolwiek płynów innych niż woda pitna. Napoje takie jak soki owocowe, napoje gazowane i alkohol nie nadają się do napełniania dozownika wody. W przypadku użycia tego typu napojów dozownik wody ulec uszkodzeniu, którego nie będzie się już dało naprawić. Niektóre składniki chemiczne i dodatki do napojów mogą także uszkodzić materiał, z którego wykonany jest zbiornik na wodę. Gwarancja nie obejmuje tego typu przypadków.

### **Używanie dystrybutora (Rys. 2)**

- Popchnij przełącznik bezpieczeństwa (A) w prawo, by odblokować dozownik wody.
- Popchnij dźwignię dozownika wody lodem.
- Zwolnienie dźwigni zatrzymuje dalszą dystrybucję wody.
- Jeśli nie używasz dystrybutora możesz popchnąć dźwignię bezpieczeństwa w lewo, by zablokować dozownik wody.

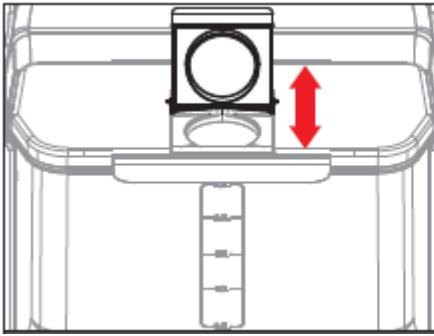

Rys. 1

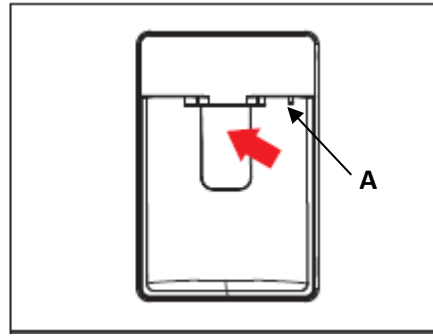

Rys. 2

### Czyszczenie zbiornika na wodę (Rys. 3-5)

- Wciśnij zacisk i otwórz go (na pokrywce) na zewnątrz.
- Podnieś pokrywkę.
- Ściśnij zbiornik na wodę i podnieś go.
- Wyjmij zbiornik na wodę. Opłucz w czystej wodzie i dokładnie wytrzyj.
- Włóż zbiornik do urządzenia po czyszczeniu. Zamontuj na drzwiach przy 45° (zgodnie z kierunkiem strzałki na schemacie).

**Uwaga:** Elementy zbiornika na wodę i dozownika nie mogą być myte w zmywarce do naczyń.

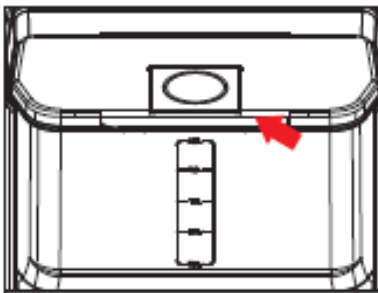

Rys. 3



Rys. 4

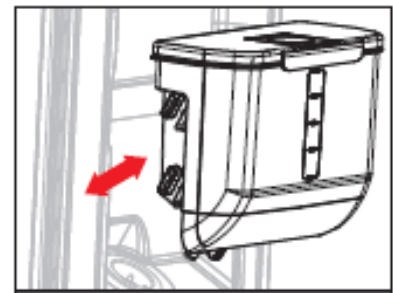

Rys. 5

### SPECYFIKACJA TECHNICZNA

Napięcie znamionowe:	220-240 V~
Prąd znamionowy:	2,0 A
Częstotliwość znamionowa:	50 Hz
Moc żarówki:	3 W
Moc rozmrażania:	275 W
Klasa klimatyczna:	SN/N/ST
Czynnik chłodniczy:	R600a (75 g)
Ochrona przed porażeniem prądem:	I
Gaz nadmuchu izolacji:	CYKLOPENTAN

### Klasa klimatyczna:

- Rozszerzona umiarkowana (SN): „to urządzenie chłodnicze jest przeznaczone do używania w temperaturze otoczenia w przedziale od 10°C do 32°C”;
- Umiarkowana (N): „to urządzenie chłodnicze jest przeznaczone do używania w temperaturze otoczenia w przedziale od 16°C do 32°C”;
- Subtropikalna (ST): „to urządzenie chłodnicze jest przeznaczone do używania w temperaturze otoczenia w przedziale od 16°C do 38°C”;
- Tropikalna (T): „to urządzenie chłodnicze jest przeznaczone do używania w temperaturze otoczenia w przedziale od 16°C do 43°C”;

**Uwaga:** Aby uzyskać więcej informacji na temat danych, prosimy zeskanować kod QR na etykiecie energetycznej.

## ROZWIĄZYWANIE PROBLEMÓW

Objaw	Przyczyna	Rozwiązanie
Urządzenie nie działa.	Brak zasilania.	Sprawdzić, czy urządzenie jest podłączone do kontaktu.
	Nie działa bezpiecznik.	Wymienić bezpiecznik.
Urządzenie bardzo hałasuje.	Urządzenie znajduje się za blisko ściany lub jest niestabilne lub akcesoria w lodówce są umieszczone w niewłaściwej pozycji.	Ustabilizować podstawę lodówki przez wyregulowanie położenia nóżek, odsunąć urządzenie od ściany, prawidłowo włożyć akcesoria do środka zamrażarki.
Urządzenie nie chłodzi wystarczająco mocno.	Drzwi są otwierane zbyt często lub były pozostawione otwarte przez zbyt długi czas.	Zamknąć drzwi i nie otwierać ich zbyt często.
	Lodówka jest ustawiona za blisko ściany.	Odsunąć urządzenie od ściany w celu zapewnienia wentylacji.
	Lodówka jest przepełniona.	Wyjąć z urządzenia część produktów spożywczych.
W urządzeniu brzydko pachnie.	Produkty spożywcze w lodówce zestarzały się i zepsuły.	Wyrzucić przeterminowane produkty spożywcze i opakować pozostałe.
	Wnętrze urządzenia wymaga wyczyszczenia.	Wyczyścić wnętrze lodówki.
Nie działa oświetlenie.	Lampka LED może być uszkodzona.	W celu dokonania naprawy należy skontaktować się z przedstawicielem autoryzowanego serwisu.
	Układ sterujący wyłączył oświetlenie ponieważ drzwi były zbyt długo trzymane otwarte.	Aby włączyć oświetlenie, wystarczy zamknąć drzwi i otworzyć ponownie.

### Następujące symptomy nie stanowią oznaki usterki:

- Słysząc jak w rurach cyrkuluje chłodziwo – jest to normalne.
- Wilgoć na powierzchni zewnętrznej urządzenia podczas mokrej pory roku nie stanowi dla urządzenia problemu; trzeba po prostu wycierać ją suchą, miękką ściereczką.
- W okresach upałów, kompresor i skraplacz mogą się silnie nagrzewać.
- Rama drzwi jest lekko gorąca; oznacza to, że skraplacz pracuje i usuwa wilgoć z powietrza.

### To, że często słychać odgłosy pracy silnika, jest normalne. W następujących sytuacjach silnik musi pracować jeszcze częściej:

- Ustawienie temperatury na wartość niższą jest to konieczne.
- Do urządzenia została niedawno schowana duża ilość ciepłych produktów spożywczych.
- Zbyt wysoka temperatura na wewnątrz urządzenia.
- Drzwi trzymane otwarte zbyt długo i zbyt często.
- Po zainstalowaniu urządzenia lub wyłączeniu go na długi czas.

## WYŚWIETLANIE KODÓW BŁĘDÓW

Kod błędu na wyświetlaczu	Opis błędu
RS	Usterka czujnika w komorze lodówki
FS	Usterka czujnika w komorze zamrażarki
Fd	Usterka czujnika rozmrażania komory zamrażarki
ES	Usterka czujnika temperatury otoczenia
FF	Usterka wentylatora
UC	Błąd łączności
FH	Usterka rozmrażania



## **GWARANCJA I SERWIS KONSUMENCKI**

Przed dostarczeniem do klienta nasze urządzenia poddawane są rygorystycznej kontroli jakości. Jeśli, pomimo wszelkich starań, podczas produkcji lub transportu pojawi się uszkodzenie, należy zwrócić urządzenie do sprzedawcy. Dodatkowo do stosowanych powszechnie przepisów, nabywca ma prawo do reklamacji na podstawie warunków niniejszej gwarancji:

Dla każdego zakupionego urządzenia zapewniamy 2 lata gwarancji, poczynając od dnia zakupu. Uszkodzony produkt można zwrócić bezpośrednio w punkcie zakupu.

Niniejsza gwarancja nie obejmuje uszkodzeń spowodowanych niewłaściwą obsługą urządzenia, usterek w wyniku modyfikacji i napraw wykonanych przez strony trzecie lub w wyniku użycia nieoryginalnych części. Należy zachować dowód zakupu, który jest jedyną podstawą złożenia roszczenia gwarancyjnego. Producent nie ponosi odpowiedzialności za uszkodzenia powstałe w wyniku nieprzestrzegania instrukcji obsługi. Powoduje to unieważnienie gwarancji. Producent nie ponosi odpowiedzialności za szkody materiałowe ani obrażenia ciała spowodowane niewłaściwą obsługą urządzenia i nieprzestrzeganiem instrukcji obsługi. Uszkodzenie akcesoriów nie oznacza bezpłatnej wymiany całego urządzenia. W takim wypadku prosimy o kontakt z naszym serwisem. Stłuczone elementy szklane lub pęknięte elementy plastikowe są wymieniane za opłatą. Uszkodzenia materiałów eksploatacyjnych lub części podlegających zużyciu, a także czyszczenie, konserwacja i wymienia wspomnianych części nie jest objęta gwarancją i podlega opłacie.

Okres gwarancyjny na części zamienne wynosi 2 lata. Jeśli trzeba coś wymienić, prosimy o kontakt z działem obsługi klienta.

## **USUWANIE PRZYJAZNE ŚRODOWISKU**



Recykling – Dyrektywa europejska nr 2012/19/UE

Ten znak oznacza, że urządzenia nie należy wyrzucać razem z innymi odpadami domowymi. Aby zapobiec możliwym szkodom dla środowiska i zdrowia ludzi spowodowanym niekontrolowaną utylizacją odpadów, poddaj produkt procesowi recyklingu w celu promowania zrównoważonego

ponownego wykorzystywania zasobów materiałowych. Aby zwrócić zużyte urządzenie, skorzystaj z systemu oddawania zużytych produktów lub skontaktuj się ze sprzedawcą. Sprzedawca może przyjąć produkt w celu przeprowadzenia bezpiecznego dla środowiska recyklingu.

W celu dokonania profesjonalnej naprawy i zamówienia części zamiennych prosimy o kontakt z naszym działem obsługi klienta.

Wyprodukowane przez: Emerio Deutschland GmbH  
Lerchenweg 3, 40789 Monheim am Rhein, Deutschland

Gorąca linia serwisowa: +49 3222 1097 615