

**HEMA**

# **Gebbruksaanwijzing**

**Sandwich toaster 900W**

# **Mode d'emploi**

**Grille-Sandwichs 900W**

# **Instructions for use**

**Sandwich toaster 900W**

# **Gebrauchsanleitung**

**Sandwichtoaster 900W**

# **Instrucciones de uso**

**Tostadora de sándwich 900W**

## Inhoud – Teneur – Content – Inhalt – Contenido

Gebruiksaanwijzing – Dutch .....	- 2 -
Mode d'emploi – French .....	- 8 -
Instruction manual – English .....	- 14 -
Bedienungsanleitung – German .....	- 20 -
Manual de Instrucciones – Spanish .....	- 26 -

**TECHNISCHE GEGEVENS**

Bedrijfsspanning: 220-240V ~ 50/60Hz

Opgenomen vermogen: 900W

**VEILIGHEIDSVOORSCHRIFTEN**

Voor gebruik dient u alle onderstaande instructies te lezen om letsel en schade te voorkomen en om de beste resultaten met het apparaat te bereiken. Bewaar deze handleiding op een veilige plek. Mocht u dit apparaat aan iemand anders overhandigen, dient u ook de gebruiksaanwijzing te overhandigen.

In geval van schade die wordt veroorzaakt doordat de gebruiker de instructies in deze gebruiksaanwijzing niet in acht heeft genomen, komt de garantie te vervallen. De fabrikant/importeur is niet aansprakelijk voor schade die wordt veroorzaakt door het niet in acht nemen van de gebruiksaanwijzing, door nalatig gebruik of gebruik dat niet in overeenstemming is met de bepalingen van deze gebruiksaanwijzing.

1. Dit apparaat mag worden gebruikt door kinderen vanaf 8 jaar en personen met beperkte fysieke, visuele of mentale vaardigheden, of die een gebrek aan ervaring en kennis hebben, indien ze gepaste instructies hebben gekregen zodat ze het apparaat op een veilige manier kunnen gebruiken, op de hoogte zijn van de gevaren die het gebruik van het apparaat met zich meebrengt en deze gevaren begrijpen.
2. Laat kinderen niet met het apparaat spelen.
3. Laat het reinigen en het onderhoud van het apparaat niet uitvoeren door kinderen tenzij ze ouder zijn dan 8 jaar en onder toezicht staan.
4. Houd het apparaat en snoer buiten het bereik van kinderen jonger dan 8 jaar.

5. Als het snoer is beschadigd, moet het worden vervangen door de fabrikant, zijn klantenservice of gelijksoortig geschoolde personen om gevaar te vermijden.
6. Met het oog op de instructies voor de reiniging van de oppervlakken die in contact kunnen komen met voedsel of olie, dient u de instructies in de paragraaf "Reiniging en onderhoud" van de gebruiksaanwijzing in acht te nemen.
7. Dit apparaat is niet bestemd voor gebruik door middel van een externe timer of een afzonderlijk op afstand bestuurd systeem.
8. Dit apparaat is bedoeld voor huishoudelijk en vergelijkbaar gebruik zoals: in personeelskeuken in winkels, kantoren en anderen werkomgevingen; op boerderijen; door hotel, motelgasten en andere residentiële omgevingen; in bed and breakfast soortgelijke omgevingen.
9. Voordat u de stekker in het stopcontact steekt, dient u te controleren of de netspanning en de frequentie overeenkomen met de specificaties van het typeplaatje.
10. Sluit het apparaat alleen aan op een geaard stopcontact.
11. Trek de stekker uit het stopcontact als het apparaat niet in gebruik is en voordat u het apparaat reinigt.
12. Let op dat de stroomkabel niet over scherpe randen hangt en niet in de buurt komt van hete voorwerpen en open vuur.
13. Dompel het apparaat of de stekker niet onder in water of andere vloeistoffen. Er bestaat levensgevaar als gevolg van een elektrische schok!
14. Om de stekker uit het stopcontact te halen, dient u aan de stekker zelf te trekken. Trek niet aan de stroomkabel.
15. Raak het apparaat niet aan als het in water is gevallen. Trek de stekker uit het stopcontact en breng het ter reparatie naar een geautoriseerd servicecenter.
16. Steek de stekker niet in het stopcontact en haal hem er niet uit als u natte handen heeft.
17. Probeer nooit de behuizing van het apparaat te openen en probeer nooit zelf het apparaat te repareren. Dit kan een elektrische schok veroorzaken.

18. Laat het apparaat nooit onbeheerd achter wanneer het in gebruik is.
19. Dit apparaat werd niet ontworpen voor commercieel gebruik.
20. Gebruik het apparaat niet voor andere doeleinden dan het beoogde doel.
21. Draai de kabel niet om het apparaat en buig hem niet.
22. Plaats het apparaat op een stabiele, vlakke ondergrond waar het niet vanaf kan vallen.
23. Als u producten met een antiaanbaklaag gebruikt, dient u ervoor te zorgen dat zich geen vogels in dezelfde ruimte bevinden en dat de ruimte compleet kan worden gesloten en goed geventileerd wordt.



24.  Opgelet, heet oppervlak.

**WAARSCHUWING!!** Raak het oppervlak niet aan tijdens het gebruik. De temperatuur van de toegankelijke oppervlakken kan hoog oplopen als het apparaat in werking is.

## ONDERDELEN

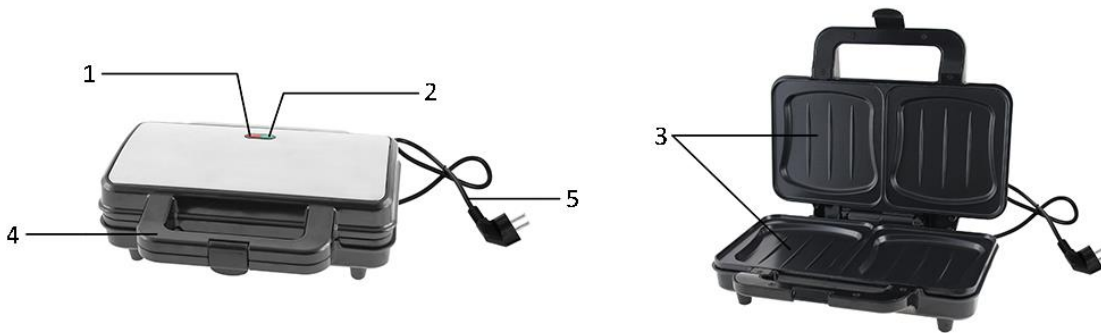

1. Rood aan/uit lampje
2. Groen controlelampje
3. Bakplaten met anti-aanbaklaag
4. Handvat
5. Netsnoer en stekker

## VOOR EERSTE GEBRUIK

1. Verwijder alle verpakking.
2. Reinig de baklaag met een zachte en vochtige doek en droog deze af. Sluit het apparaat pas aan op de netspanning als deze volledig opgedroogd is.
3. Wikkel het netsnoer helemaal af.

## GEBRUIK

1. Steek de stekker in een geschikt stopcontact. Beide lampjes gaan branden en de bakplaten beginnen op te warmen.
2. Zodra het apparaat is voorverwarmd gaat het groene controlelampje uit.
3. Het apparaat moet voorverwarmd zijn voordat u een sandwich gaat toosten. Maak intussen uw sandwich klaar volgens de aanwijzingen onder de kop "Tips voor smakelijke sandwiches".
4. Open het apparaat door het handvat te ontgrendelen.
5. Leg de klaargemaakte sandwiches op de bakplaat. Let op dat de met boter besmeerde kant naar buiten toe is gekeerd.
6. Sluit het apparaat en zorg dat het helemaal vergrendeld is.

### Opgelet:

- Als er te veel vulling op de sneetjes brood zit, zal het niet mogelijk zijn om het apparaat te sluiten. Haal er dan wat van de vulling tussen de sneetjes vandaan. Oefen nooit kracht uit om het apparaat te sluiten.
7. Open de vergrendeling wanneer het toosten klaar is (ca. 2-4 minuten afhankelijk van het gebruikte brood) en verwijder de sandwiches met behulp van een platte houten of kunststof spatel. Gebruik nooit scherpe of metalen voorwerpen (zoals messen, metalen spatels etc.), de anti-aanbaklaag raakt hierdoor beschadigd.
  8. Als u meer sandwiches wilt bereiden, sluit u het apparaat weer en wacht u tot de bakplaten weer voldoende zijn opgewarmd. Herhaal het roosterproces zoals hierboven beschreven.
  9. Na gebruik haalt u de stekker uit het stopcontact. Laat het apparaat open staan terwijl het afkoelt. Pas als het is afgekoeld, kunt u het apparaat reinigen en op een droge en veilige plek opbergen.

## TIPS VOOR SMAKELIJKE SANDWICHES

1. Laat het apparaat eerst volledig opwarmen voordat u met het toosten begint.
2. Smeer de buitenste zijden van de twee sneetjes in met boter en beleg het met de gewenste ingrediënten.
3. Bij gebruik van fruit: Het geroosterde brood met fruitvulling zal knapperiger worden als u wat suiker over de met boter besmeerde kant strooit.

4. De volgende ingrediënten worden met name aanbevolen: kaas, ham, ananas, tomaten, gekookt vlees, uien, kruiden en specerijen.

## REINIGING EN ONDERHOUD

1. Haal eerst de stekker uit het stopcontact!
2. Maak het apparaat pas schoon als deze is afgekoeld.
3. Maak met een zachte, vochtige doek de buitenkant en de baklaag van de tosti-ijzer schoon.
4. U kunt de voedselkrumels eenvoudig verwijderen met behulp van een zeer zachte borstel.
5. Gebruik nooit schurende schoonmaakmiddelen of scherpe voorwerpen (bijvoorbeeld een boender of mes) om schoon te maken. Zo behoud je de anti-aanbaklaag en gaat het apparaat langer mee.

### Opgelet:

- Dompel het apparaat niet onder in water of andere vloeistoffen. Dit kan een elektrische schok veroorzaken!

## RECYCLING

Dit apparaat draagt het symbool voor gescheideninzameling van afgedankte elektrische en elektronische apparatuur.

Het valt hierdoor onder de bepalingen van richtlijn 2012/19/EU die voorschrijft dat het gerecycled dan wel ontmanteld moet worden teneinde het milieu te sparen.

U kunt u voor nadere inlichtingen wenden tot uw gemeente.

Elektronische producten die niet gescheiden worden ingezameld vormen een potentieel gevaar voor het milieu en de volksgezondheid wegens de gevaarlijke stoffen die deze apparatuur bevat.



## KWALITEIT

HEMA hecht grote waarde aan veiligheid en kwaliteit. We beschikken over een eigen laboratorium. Dit laboratorium beoordeelt vóór opname in het assortiment, alle apparaten op elektrische veiligheid en gebruikseigenschappen. Daarnaast bewaakt HEMA samen met de fabrikant de productkwaliteit.

## BEVEILIGING

Het is mogelijk dat dit HEMA artikel voorzien is van een kunststof beveiligingsstrip. U vindt de strip dan aan de onderzijde van het apparaat. Deze strip heeft geen invloed op de kwaliteit of werkwijze van het artikel en kan zonder problemen worden verwijderd.

## STORINGEN EN REPARATIE

Bij een defect toestel, het apparaat ter reparatie aanbieden bij een Hema-vestiging.

Voer zelf geen reparaties uit aan het toestel.

Ingeval reparatie nodig is, kunt u het apparaat goed verpakt, bij voorkeur in de originele verpakking, inleveren bij een Hema-vestiging. Indien binnen de garantietermijn, de garantiebon meebrengen.

## GARANTIE

Garantietermijn is 2 jaar na de datum van aankoop. Bewaar altijd goed uw bon. Het is handig als u een foto van de bon maakt en deze ergens opslaat. Dan heeft u altijd een goed leesbare bon in het bezit.

## GARANTIEBEPALINGEN

### HEMA kwaliteitsgarantie

HEMA garandeert dat het door u gekochte artikel aan de kwaliteit en eigenschappen voldoet die u ervan mag verwachten. Deze garantie bepalingen gelden onverminderd de wettelijke rechten van de klant en zijn van toepassing in alle landen waar HEMA vestigingen heeft.

### **Aanspraak op garantie**

Als u aanspraak wenst te maken op garantie dan dient u het artikel samen met het aankoopbewijs in een van onze vestigingen aan te bieden. De betreffende vestiging bepaalt dan of het artikel (door hetzelfde of een gelijkwaardig artikel) wordt vervangen, binnen een redelijke termijn wordt gerepareerd of u uw aankoopbedrag terugkrijgt.

### **Verval van garantie**

De garantie op het artikel vervalt indien het gebrek of defect is veroorzaakt door:

- a) normale slijtage;
- b) een gebeurtenis van buitenaf (bijvoorbeeld zand-, val- of vochtschade);
- c) verkeerd of oneigenlijk gebruik; of
- d) achterstallig of onjuist onderhoud, waaronder mede wordt verstaan een reparatie die niet op initiatief van HEMA is verricht.

Deze opsomming is niet limitatief.

### **Extra zekerheid voor een goede keus**

U mag het artikel binnen 30 dagen na aanschaf (mits onbeschadigd en met aankoopbewijs) ruilen of retourneren.

**1 november 2019**

Hema B.V.  
Postbus 37110  
1030 AC Amsterdam  
Nederland

Deze garantiebepalingen gelden onverminderd de wettelijke rechten of vorderingen van de klant.



**DONNEES TECHNIQUES**

Tension de fonctionnement: 220-240V ~ 50/60Hz

Puissance: 900W

## **CONSIGNES DE SÉCURITÉ**

Avant d'utiliser l'appareil, lisez toutes les consignes suivantes pour éviter des blessures et des dommages, et pour optimiser les performances de votre appareil. Conservez cette notice d'utilisation dans un endroit sûr. Si vous donnez ou transférez cet appareil à un tiers, veillez à lui remettre également cette notice d'utilisation.

En cas de détérioration due au non-respect par l'utilisateur des instructions de cette notice d'utilisation, la garantie est annulée. Le fabricant/importateur rejette toute responsabilité en cas de dommages dus au non-respect des instructions de la notice d'utilisation, à un usage négligent ou à l'usage non conforme aux exigences de cette notice d'utilisation.

1. Cet appareil peut être utilisé par des enfants âgés de 8 ans et plus et les personnes ayant des capacités physiques, sensorielles ou mentales, ou un manque d'expérience et de connaissances si elles ont été formées et encadrées pour l'utilisation de cet appareil en toute sécurité et de comprendre la risques impliqués.
2. Les enfants ne doivent pas jouer avec l'appareil.
3. Le nettoyage et la maintenance ne doivent pas être réalisés par les enfants sauf s'ils sont âgés de 8 ans et plus et s'ils sont supervisés.
4. Gardez l'appareil et son câble hors de la portée des enfants de moins de 8 ans.
5. Si le câble d'alimentation est endommagé, il doit être remplacé par le fabricant, son service après vente ou des personnes de qualification similaire afin d'éviter un danger.

6. Pour obtenir des instructions sur comment nettoyer les surfaces qui sont en contact avec des aliments ou de l'huile, reportez-vous au paragraphe « nettoyage et entretien » du mode d'emploi.
7. Les appareils ne sont pas destinés à être mis en fonctionnement au moyen d'une minuterie extérieure ou par un système de commande à distance séparé.
8. Cet appareil est destiné à être utilisé dans des applications domestiques et analogues telles que: des coins cuisines réservés au personnel dans des magasins, bureaux et autres environnements professionnels; des fermes; l'utilisation par les clients des hôtels, motels et autres environnements à caractère résidentiel; des environnements du type chambres d'hôtes.
9. Avant d'insérer la fiche de l'appareil dans une prise secteur, vérifiez que la tension et la fréquence du secteur correspondent aux spécifications indiquées sur la plaque signalétique.
10. Branchez l'appareil sur une prise raccordée à la terre.
11. Débranchez la fiche électrique de la prise électrique quand l'appareil n'est pas utilisé et avant de le nettoyer.
12. Veillez à ce que le cordon d'alimentation ne pende pas sur des arêtes coupantes et maintenez-le éloigné des objets chauds et des flammes nues.
13. N'immergez jamais l'appareil ou sa fiche dans de l'eau ni dans aucun autre liquide. Cela peut provoquer un choc électrique !
14. Pour débrancher la fiche de la prise, saisissez la fiche et tirez-la hors de la prise. Ne tirez pas sur le cordon d'alimentation.
15. Ne touchez pas l'appareil s'il tombe dans de l'eau. Débranchez la fiche de la prise électrique et rapportez-le au centre de réparation agréé pour le faire réparer.
16. Ne branchez pas et ne débranchez pas l'appareil de la prise électrique avec les mains mouillées.

17. N'essayez pas d'ouvrir le boîtier de l'appareil ni de réparer l'appareil vous-même. Cela peut provoquer un choc électrique.
18. Ne laissez jamais l'appareil sans surveillance quand il est en fonctionnement.
19. Cet appareil n'est pas conçu pour un usage commercial.
20. N'utilisez pas cet appareil à un usage autre que celui pour lequel il a été conçu.
21. N'enroulez pas le cordon d'alimentation autour de l'appareil et ne le pliez pas.
22. Placez l'appareil sur une surface horizontale et stable, de laquelle il ne peut pas tomber.
23. Si vous utilisez des produits antiadhésifs, veillez à ce qu'il n'y ait aucun oiseau dans la pièce et à ce que la pièce soit complètement fermée et bien aérée.



24. Attention, surface chaude.

**AVERTISSEMENT !!** Ne touchez pas les surfaces de l'appareil pendant l'utilisation. La température des surfaces accessibles peut être élevée quand l'appareil est en fonctionnement.

## DESCRIPTION DES PIÈCES

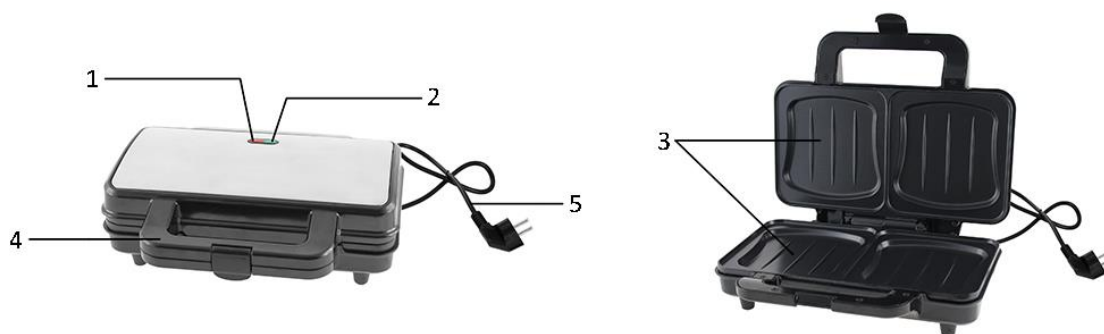

1. Voyant d'alimentation rouge
2. Voyant de contrôle vert
3. Plaques de cuisson anti-adhésives
4. Poignée
5. Cordon électrique et fiche

## AVANT LA PREMIERE UTILISATION

1. Retirez tous les éléments d'emballage.
2. Nettoyez les surfaces en contact avec les aliments à l'aide d'un chiffon doux et humide, puis séchez-les.
3. Déroulez complètement le cordon d'alimentation.

## UTILISATION

1. Branchez l'appareil à une prise secteur adaptée. Les deux voyants s'illuminent et la plaque commence à chauffer.
2. Dès que l'appareil est chaud, la lumière de contrôle verte s'éteint.
3. L'appareil doit être chaud avant que vous ne fassiez griller un sandwich. Entre-temps, préparez votre sandwich conformément aux instructions de la section "Conseils pour des sandwiches savoureux".
4. Ouvrez l'appareil par la poignée en ouvrant le verrou.
5. Placez les tranches de pain sur la surface de grill inférieure, assurez-vous que les côtés beurrés soient dirigés vers l'extérieur.
6. Refermez l'appareil en vous assurant que le loquet soit bien engagé.

### Attention:

- Si les tranches de pain sont trop chargées, il ne sera pas possible de refermer l'appareil. Retirez un peu de garniture, ne forcez jamais pour refermer l'appareil.
7. Lorsque le sandwich chauffe, le thermostat de régulation de la température s'allume et s'éteint fréquemment. La lumière de contrôle verte s'allume et s'éteint également.
  8. Une fois les sandwiches grillés (environ 2-4 minutes), ouvrez le loquet et retirez les sandwiches à l'aide d'une spatule en plastique ou en bois. N'utilisez jamais d'ustensiles coupants ou d'objets métalliques (ex: couteaux, spatules métalliques, etc.) car ils endommageraient le revêtement en téflon.
  9. Si vous souhaitez préparer d'autres sandwiches, fermez l'appareil puis attendez que les surfaces chauffantes soient suffisamment chaudes de nouveau et répétez le processus de préparation comme décrit ci-dessus.
  10. Après utilisation, débranchez immédiatement la prise. Laissez l'appareil ouvert pour lui permettre de refroidir.

## CONSEILS POUR DES SANDWICHES SAVOUREUX

1. Laissez l'appareil finir de chauffer avant de commencer à griller les sandwiches.
2. Orientez les faces beurrées vers l'extérieur.

3. Avec des garnitures à base de fruits, les pains grillés seront plus croustillants si vous saupoudrez les faces beurrées d'un peu de sucre.
4. Les ingrédients suivants sont particulièrement recommandés: fromage, jambon, ananas, tomates, viandes cuites, oignons, herbes et épices.

### **NETTOYAGE ET ENTRETIEN**

1. Avant toute chose, déconnectez le cordon d'alimentation!
2. Ne nettoyez l'appareil qu'une fois qu'il a complètement refroidi.
3. Nettoyez la surface du boîtier et les surfaces de grill avec un chiffon doux et humide.
4. Il est plus facile de retirer les miettes et restes d'aliments à l'aide d'une brosse très douce.
5. N'utilisez jamais de produits de nettoyage abrasifs ou d'objets coupants (ex: brosses à récurer ou couteau) pour le nettoyage.

#### **Attention:**

- N'immergez jamais l'appareil dans l'eau ou tout autre liquide. Il y a un danger de choc électrique !

### **RECYCLAGE**

**Cet appareil est marqué du symbole du tri sélectif relatif aux déchets d'équipements électriques et électroniques.**

**Cela signifie que ce produit doit être pris en charge par un système de collecte sélectif conformément à la directive européenne 2012/19/EU afin de pouvoir soit être recyclé soit démantelé afin de réduire tout impact sur l'environnement.**



**Pour plus de renseignements, vous pouvez contacter votre administration locale ou régionale.**

**Les produits électroniques n'ayant pas fait l'objet d'un tri sélectif sont potentiellement dangereux pour l'environnement et la santé humaine en raison de la présence de substances dangereuses.**

### **QUALITÉ**

HEMA attache une grande importance à la sécurité et à la qualité. Nous disposons de notre propre laboratoire. Ce laboratoire évalue la sécurité électrique et les propriétés d'utilisation de tous les appareils avant leur insertion dans l'assortiment. En outre, HEMA contrôle la qualité du produit en collaboration avec le fabricant.

### **SÉCURITÉ**

Il est possible que cet article HEMA soit pourvu d'une bande de protection en plastique. Cette bande se trouve en dessous de l'appareil. Elle n'a aucune influence sur la qualité ou le fonctionnement de l'article et peut être enlevée sans problème.

### **RÉPARATION**

Si une réparation est nécessaire, vous pouvez rapporter l'appareil, bien emballé, dans un magasin HEMA. S'il est toujours sous garantie, il doit être accompagné du bon de garantie et du bon d'achat. Vous pouvez porter votre appareil à réparer dans tous les magasins HEMA. Vérifiez régulièrement si le cordon n'est pas abîmé. Lorsque le cordon est abîmé, faites réparer l'appareil dans un magasin Hema. Ne pas remplacer le cordon soi-même. Pour des raisons de sécurité, il est conseillé de ne pas réparer soi-même des appareils électriques.

### **GARANTIE**

La période de garantie est de 2 ans à compter de la date d'achat. Gardez toujours votre reçu dans un endroit sûr. C'est pratique de prendre une photo du reçu et de l'enregistrer quelque part. Vous avez alors toujours sur vous un reçu facile à lire.

## **CLAUSES DE GARANTIE**

### **Garantie de qualité HEMA**

HEMA garantit que l'article que vous avez acheté satisfait à la qualité et aux caractéristiques que vous pouvez en attendre. Ces clauses de garantie valent sans préjudice des droits légaux du client et sont applicables dans tous les pays où HEMA possède des magasins.

### **Réclamation au titre de la garantie**

Si vous souhaitez faire une réclamation au titre de la garantie, vous devez présenter l'article ainsi que le justificatif d'achat dans l'une de nos magasins. Ce magasin déterminera alors si l'article doit être remplacé (par le même article ou un article équivalent), réparé dans un délai raisonnable ou si le prix d'achat doit vous être remboursé.

### **Annulation de la garantie**

La garantie sur un article est annulée si le défaut ou la panne sont dus à :

- a) une usure normale ;
- b) un événement extérieur (par exemple dommages causés par du sable, une chute ou de l'humidité) ;
- c) une utilisation incorrecte ou impropre ; ou
- d) un manque d'entretien ou un entretien impropre, ce qui inclut entre autres une réparation qui n'a pas été effectuée par HEMA.

Cette énumération n'est pas limitative.

### **Sécurité supplémentaire pour un bon choix**

Vous pouvez échanger ou retourner l'article dans les 30 jours à compter de l'achat (à condition qu'il ne soit pas endommagé et sur présentation du justificatif d'achat).

### **Le 1<sup>er</sup> novembre 2019**

Hema B.V.  
Boîte postale 37110  
1030 AC Amsterdam  
Pays-Bas

Ces conditions de garantie sont valables sans préjudice des droits légaux du client ou des actions intentées par lui.

art.no. 80.08.0014

**TECHNICAL DATA**

Operating voltage: 220-240V ~ 50/60Hz

Power: 900W

## **SAFETY INSTRUCTIONS**

Before use make sure to read all of the below instructions in order to avoid injury or damage, and to get the best results from the appliance. Make sure to keep this manual in a safe place. If you give or transfer this appliance to someone else make sure to also include this manual.

In case of damage caused by user failing to follow the instructions in this manual the warranty will be void. The manufacturer/importer accepts no liability for damages caused by failure to follow the manual, a negligent use or use not in accordance with the requirements of this manual.

1. This appliance can be used by children aged from 8 years and above and persons with reduced physical, sensory or mental capabilities or lack of experience and knowledge if they have been given supervision or instruction concerning use of the appliance in a safe way and understand the hazards involved.
2. Children shall not play with the appliance.
3. Cleaning and user maintenance shall not be made by children unless they are older than 8 years and supervised.
4. Keep the appliance and its cord out of reach of children less than 8 years.
5. If the supply cord is damaged, it must be replaced by the manufacturer, its service agent or similarly qualified persons in order to avoid a hazard.
6. Regarding the instructions for cleaning the surfaces which come in contact with food or oil, please refer to the paragraph “cleaning and maintenance” of the manual.

7. This appliance is not intended to be operated by means of an external timer or separate remote-control system.
8. This appliance is intended to be used in household and similar applications such as: staff kitchen areas in shop, offices and other working environment; farm houses; by clients in hotels, motels and other residential type environments; bed and breakfast type environments.
9. Before inserting the plug into the mains socket, please check that the voltage and frequency comply with the specifications on the rating label.
10. Always plug the appliance into an earthed plug socket.
11. Disconnect the mains plug from the socket when the appliance is not in use and before cleaning.
12. Ensure that the mains cable is not hung over sharp edges and keep it away from hot objects and open flames.
13. Do not immerse the appliance or the mains plug in water or other liquids. There is danger to life due to electric shock!
14. To remove the plug from the plug socket, pull the plug. Do not pull the power cord.
15. Do not touch the appliance if it falls into water. Remove the plug from its socket and send it to an authorized service center for repair.
16. Do not plug or unplug the appliance from the electrical outlet with a wet hand.
17. Never attempt to open the housing of the appliance, or to repair the appliance yourself. This could cause electric shock.
18. Never leave the appliance unattended during use.
19. This appliance is not designed for commercial use.
20. Do not use the appliance for other than intended use.
21. Do not wind the cord around the appliance and do not bend it.
22. Place the appliance on a stable, level surface from which it cannot fall off.



23. If you use products with non-stick surfaces, please make sure no birds are in the same room and that the room can be completely closed off and well-ventilated.



24.  Caution, hot surface.

**WARNING!!** Please do not touch surface while in use. The temperature of accessible surfaces may be high when the appliance is operating.

## PARTS DESCRIPTION

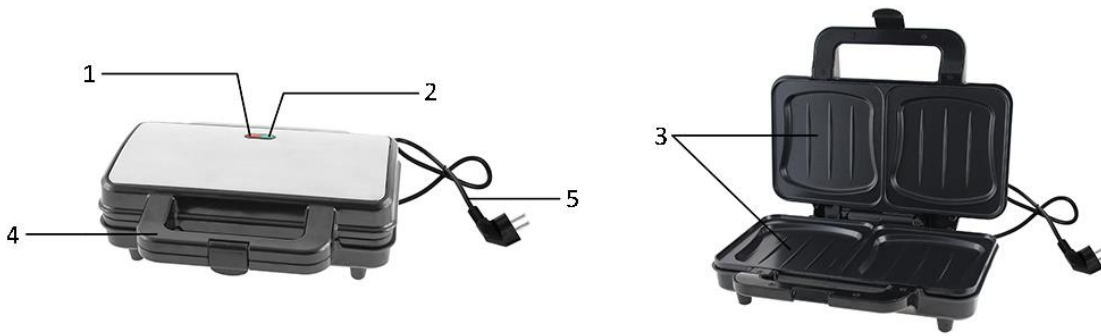

1. Red power light
2. Green control light
3. Non-stick cooking plates
4. Handle
5. Power cord and plug

## BEFORE INITIAL USE

1. Remove all packaging.
2. Clean the toasting surfaces with a soft damp cloth and then dry them.
3. Unwind the mains cable completely.

## USE

1. Connect the appliance to an appropriate socket. Both of the indicator lights will illuminate and the toasting surface begins to heat.
2. As soon as the appliance has heated up, the green control light goes off.
3. The appliance must be heated up before you toast a sandwich. In the meantime prepare your sandwich according to the instructions under "Tips for tasty sandwiches".
4. Open the appliance at the handle by unlocking the catch.
5. Put the slices of bread on the lower toasting surface. Ensure that the buttered sides are facing outwards.
6. Close the appliance, making sure that the catch is engaged.

### Caution:

- If the slices of bread have too much filling on, it will not be possible to close the appliance. Take some of the filling off. Never use force to close the appliance.
7. During toasting the temperature regulating thermostat switches off and on again. The green control light also switches off and on again.
  8. After completion of the toasting process (approx. 2-4 minutes) open the catch and remove the sandwiches with the help of a flat wooden or plastic spatula. Never use sharp or metal objects (e.g. knives, metal spatulas, etc.) as this will damage the non-stick coating.
  9. If you wish to toast more sandwiches, close the appliance again and wait until the toasting surfaces have reheated sufficiently, repeat the toasting process as described above.
  10. After use, disconnect the mains plug immediately. With the appliance open, allow it to cool down.

## TIPS FOR TASTY SANDWICHES

1. Allow the appliance to heat up completely before you begin toasting.
2. Lay the buttered side facing outwards.
3. With fruit fillings the toasted bread will be crispier if you sprinkle a little sugar on the buttered side.
4. The following ingredients are particularly recommended: cheese, ham, pineapple, tomatoes, cooked meat, onions, herbs and spices.

## CLEANING AND MAINTENANCE

1. First, disconnect the mains plug!
2. Only clean when the appliance has completely cooled down.
3. Clean the housing surface and the toasting surfaces of the sandwich toaster with a soft, damp cloth.
4. It is easiest to remove toast or food crumbs with a very soft brush.
5. Never use abrasive cleaning agents or sharp objects (e.g. scrubbing brush or knife) for cleaning.

### Caution:

- Do not immerse the appliance in water or other liquids. There is a danger of electric shock!

## RECYCLING

This product bears the selective sorting symbol for waste electrical and electronic equipment (WEEE).

This means that this product must be handled pursuant to European Directive 2012/19/EU in order to be recycled or dismantled to minimize its impact on the environment.

For further information, please contact your local or regional authorities.

Electronic products not included in the selective sorting process are potentially dangerous for the environment and human health due to the presence of hazardous substances.



## QUALITY

Safety and quality is very important to HEMA. We have our own laboratory, which assesses all equipment in terms of electrical safety and ease of use, before it is included in our range. HEMA also monitors the product quality in collaboration with the manufacturer.

## SECURITY

This HEMA item may be fitted with a plastic anti-theft strip. You will find the strip on the bottom of the product. This strip does not influence the quality or the operation of the product and can be removed without a problem.

## FAULTS AND REPAIRS

If this device needs to be repaired, you can hand it in at a HEMA branch after packing the product securely. Do not try to repair this product yourself. For repairs that fall within the warranty period, you will need to show a proof of purchase and the warranty document. Regularly check the power cord for damage. If there is any damage to the cord set, please return the item to a HEMA branch for repair. Do not try to replace it yourself. For safety reasons we recommend that you do not carry out any repairs to an electrical device yourself.

## WARRANTY

The warranty period is 2 years from the date of purchase. Always keep your receipt in a safe place. It's handy if you take a picture of the receipt and save it somewhere. Then you will always have an easy-to-read receipt in your possession.

## WARRANTY CONDITIONS

### HEMA quality guarantee

HEMA guarantees that the product you have purchased meets the standards our customers are entitled to expect in terms of quality and product properties. These warranty conditions do not affect your statutory or consumer rights and apply in all countries where there are HEMA branches.

### **Warranty claims**

If you wish to make a warranty claim, please return the product with proof of purchase to one of our stores. The store will determine whether to replace the product (with an identical or equivalent product), accept the product for repair within a reasonable period of time or refund the price of the product.

### **Invalidation of warranty**

The warranty on this article is invalidated if the fault or defect is caused by:

- a) normal wear and tear
- b) external damage (for example, damage caused by exposure to sand or moisture or due to falling of the product, etc.)
- c) improper or inappropriate use
- d) overdue or incorrect maintenance, including repairs that were not authorised by HEMA

The above list does not exclude other possible reasons for defects not being covered by the warranty.

### **Added confidence when choosing a HEMA product**

You may swap or return the product within 30 days after purchase (provided it is undamaged and you have proof of purchase).

### **1 November 2019**

HEMA BV  
PO Box 37110  
1030 AC Amsterdam  
The Netherlands

These warranty conditions apply without prejudice to the customer's statutory rights or any other claims by the customer.

**TECHNISCHE DATEN**

Betriebsspannung: 220-240V ~ 50/60Hz

Leistungsaufnahme: 900W

**SICHERHEITSHINWEISE**

Lesen Sie vor dem Gebrauch unbedingt die nachfolgenden Anleitungen, um Verletzungen oder Beschädigungen zu vermeiden und das beste Ergebnis mit dem Gerät zu erzielen. Bewahren Sie diese Bedienungsanleitung an einem sicheren Ort auf. Wenn Sie dieses Gerät an eine andere Person weitergeben, stellen Sie sicher, dass Sie auch diese Bedienungsanleitung aushändigen.

Im Falle von Beschädigungen, die durch die Missachtung der Anleitungen in dieser Bedienungsanleitung verursacht wurden, wird die Garantie ungültig. Der Hersteller/Importeur haftet nicht für Schäden, die durch Missachtung der Bedienungsanleitung, fahrlässigen Gebrauch oder Benutzung, die nicht in Übereinstimmung mit den Anforderungen dieser Bedienungsanleitung erfolgt, verursacht wurden.

1. Dieses Gerät kann von Kindern ab 8 Jahren und Personen mit eingeschränkten körperlichen, sensorischen oder geistigen Fähigkeiten oder mangelnder Erfahrung und Kenntnis benutzt werden, wenn sie beaufsichtigt werden oder in die sichere Benutzung des Gerätes unterwiesen werden und die damit verbundenen Gefahren verstehen.
2. Kinder dürfen nicht mit dem Gerät spielen.
3. Die Reinigung und vom Benutzer auszuführende Wartungsarbeiten sollten nicht von Kindern durchgeführt werden; es sei denn, sie sind älter als 8 Jahre und werden beaufsichtigt.
4. Halten Sie das Gerät und sein Netzkabel außer Reichweite von Kindern unter 8 Jahren.

5. Wenn das Netzkabel beschädigt ist, muss es vom Hersteller, seinem Kundendienst oder einer ähnlich qualifizierten Person ausgewechselt werden, um Gefahren zu vermeiden.
6. Um Informationen zur Reinigung der Flächen zu erhalten, die mit Lebensmitteln oder Öl in Berührung kommen, lesen Sie bitte den Abschnitt „Reinigung und Wartung“ in der Bedienungsanleitung.
7. Dieses Gerät ist nicht für die Bedienung über einen externen Timer oder ein separates Fernbedienungssystem bestimmt.
8. Dieses Gerät ist für die Verwendung im Haushalt oder für ähnliche Anwendungen vorgesehen, wie: in Personalküchen von Geschäften, Büros und anderen Arbeitsumgebungen; auf Bauernhöfen; von Kunden in Hotels, Motels und in anderen Unterkünften; in Unterkünften mit Halbpension.
9. Bevor Sie den Stecker mit der Netzsteckdose verbinden, prüfen Sie bitte, ob die Spannung und die Frequenz mit den Angaben auf dem Typenschild übereinstimmen.
10. Schließen Sie das Gerät nur an geerdete Steckdosen (Schukosteckdosen) an.
11. Ziehen Sie den Netzstecker aus der Steckdose, wenn das Gerät nicht benutzt und bevor es gereinigt wird.
12. Achten Sie darauf, dass das Netzkabel nicht über scharfe Kanten hängt und halten Sie es von heißen Objekten und offenen Flammen fern.
13. Tauchen Sie das Gerät oder den Netzstecker nicht in Wasser oder andere Flüssigkeiten. Es besteht Lebensgefahr aufgrund von Stromschlag!
14. Um den Stecker aus der Steckdose zu entfernen, ziehen Sie am Stecker. Ziehen Sie nicht am Kabel.
15. Berühren Sie das Gerät nicht, wenn es ins Wasser gefallen ist. Ziehen Sie den Stecker aus der Steckdose und schicken Sie es an einen autorisierten Kundendienst zwecks Reparatur.

16. Den Netzstecker des Gerätes nicht mit einer nassen Hand aus der Steckdose ziehen oder mit der Steckdose verbinden.
17. Versuchen Sie unter keinen Umständen, das Gehäuse des Gerätes zu öffnen oder das Gerät selbst zu reparieren. Dies könnte einen Stromschlag verursachen.
18. Lassen Sie das Gerät während des Gebrauchs niemals unbeaufsichtigt.
19. Dieses Gerät ist nicht für den gewerblichen Gebrauch konzipiert.
20. Verwenden Sie das Gerät nur zu seinem bestimmungsgemäßen Zweck.
21. Wickeln Sie das Kabel nicht um das Gerät und knicken Sie es nicht.
22. Stellen Sie das Gerät auf eine stabile, ebene Fläche, von der es nicht herunterfallen kann.
23. Wenn Sie Produkte mit Antihaftbeschichtung benutzen, stellen Sie bitte sicher, dass sich keine Vögel im gleichen Zimmer befinden und dass das Zimmer komplett geschlossen und gut belüftet werden kann.



24. **Vorsicht – heiße oberfläche.**

**WARNUNG!** Bitte berühren Sie während des Gebrauchs nicht die Oberfläche. Die Temperatur der zugänglichen Oberflächen kann sehr hoch sein, wenn das Gerät in Betrieb ist.

## BESCHREIBUNG

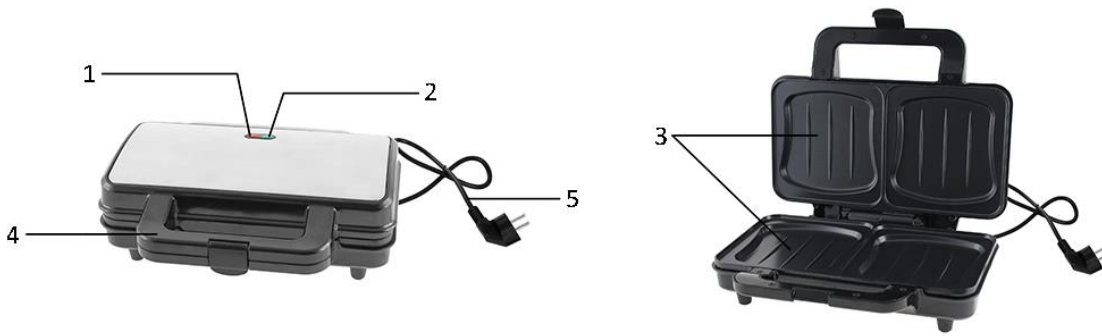

1. Rote Betriebsanzeige
2. Grüne Temperaturanzeige
3. Antihftbeschichtete Kochfläche
4. Griff
5. Kabel und Stecker

## VOR ERSTER INBETRIEBNAHME

1. Sämtliche Verpackungsmaterialien entfernen.
2. Reinigen Sie die Toastflächen mit einem weichen, feuchten Tuch und trocknen Sie diese anschließend.
3. Wickeln Sie das Netzkabel vollständig ab.

## GEBRAUCH

1. Schließen Sie das Gerät an eine geeignete Steckdose an. Beide Anzeigen leuchten und die Kochfläche wird aufgeheizt.
2. Sobald sich das Gerät aufgeheizt hat, geht die grüne Kontrollleuchte aus.
3. Das Gerät muss aufgeheizt werden, bevor Sie ein Sandwich toasten können. Bereiten Sie in der Zwischenzeit Ihr Sandwich wie unter "Tipps für leckere Sandwiches" beschrieben zu.
4. Öffnen Sie das Gerät am entriegelten Griff.
5. Legen Sie die Brotscheiben auf die untere Toastfläche. Achten Sie darauf, dass die eingefettete Seite nach außen zeigt.
6. Schließen Sie das Gerät und achten Sie darauf, dass der Verriegelung eingerastet ist.

### Vorsicht:

- Wenn auf den Brotscheiben zu viel Füllung liegt, kann das Gerät nicht geschlossen werden. Nehmen Sie etwas von der Füllung herunter. Schließen Sie das Gerät niemals mit Gewalt.
7. Beim Toasten schaltet der Temperaturregler das Gerät aus und wieder ein. Auch die grüne Kontrolllampe erlischt und leuchtet auf.
  8. Öffnen Sie nach Abschluss des Toastvorgangs (ca. 2-4 Minuten) die Verriegelung und entfernen Sie die Sandwiches mittels eines flachen Spatels aus Holz oder Kunststoff. Verwenden Sie niemals scharfe oder metallische Gegenstände (z. B. Messer, Metallspatel usw.), da diese die Antihftbeschichtung beschädigen können.
  9. Wenn Sie mehrere Sandwiches toasten möchten, sollten Sie das Gerät schließen und warten, bis sich die Kochfläche wieder ausreichend aufgeheizt hat. Wiederholen Sie das Toasten dann wie oben beschrieben.
  10. Ziehen Sie den Stecker sofort nach der Verwendung aus der Steckdose. Lassen Sie das geöffnete Gerät abkühlen.

## TIPPS FÜR LECKERE SANDWICHES

1. Lassen Sie das Gerät vor dem Toasten vollständig aufheizen.
2. Legen Sie die Brotscheibe mit der eingefetteten Seite nach außen.



3. Bei Fruchtfüllungen wird das Toastbrot knuspriger, wenn Sie die eingefettete Seite mit etwas Zucker bestreuen.
4. Die folgenden Zutaten sind besonders empfehlenswert: Käse, Schinken, Ananas, Tomaten, gekochtes Fleisch, Zwiebeln, Kräuter und Gewürze.

## REINIGUNG UND WARTUNG

1. Ziehen Sie zuerst den Netzstecker!
2. Das Gerät nur reinigen, wenn es vollständig abgekühlt ist.
3. Reinigen Sie die Gehäuseoberfläche und die Toastflächen des Sandwich-Toasters mit einem weichen, feuchten Tuch.
4. Am einfachsten ist es, die Toast- oder Speisekrümel mit einer sehr weichen Bürste zu entfernen.
5. Verwenden Sie niemals Scheuermittel oder scharfe Gegenstände (z. B. Scheuerbürsten oder Messer) für die Reinigung.

### Vorsicht:

- Tauchen Sie das Gerät niemals in Wasser oder andere Flüssigkeiten. Es besteht Stromschlaggefahr!

## RECYCLING

Dieses Gerät ist mit dem Symbol zur selektiven Behandlung von Elektro- und Elektronikausstattungen gekennzeichnet.

Dies bedeutet, dass das ausgediente Gerät gemäß der Richtlinie 2012/19/EU zwecks Zerlegen oder Recycling von einem selektiven Sammelsystem erfasst werden muss, um jegliche Auswirkungen auf die Umwelt zu reduzieren.



Weitere Auskünfte können von den zuständigen örtlichen oder landesweiten Behörden erhalten werden.

Nicht selektiv behandelte Elektronikprodukte können auf Grund der in ihnen enthaltenen Schadstoffe für die Umwelt und die menschliche Gesundheit schädlich sein.

## QUALITÄT

HEMA legt großen Wert auf Sicherheit und Qualität. HEMA verfügt dazu über ein betriebseigenes Labor. Bevor ein Produkt in das HEMA-Sortiment aufgenommen wird, werden im Labor die elektrische Sicherheit und die Gebrauchseigenschaften geprüft und kontrolliert. Zusammen mit dem Hersteller überwacht HEMA die Qualität des Produktes.

## DIEBSTAHSICHERUNG

Es kann sein, dass der von Ihnen gekaufte Artikel mit einer Kunststoff-Diebstahlsicherung versehen ist. Das Schildchen befindet sich normalerweise an der Unterseite des Gerätes. Die Qualität oder Funktionsweise des Gerätes werden dadurch nicht beeinflusst und das Schildchen kann problemlos entfernt werden.

## REPARATUR

Wenn eine Reparatur erforderlich ist, können Sie das Gerät ordnungsgemäß verpackt bei einer beliebigen HEMA-Filiale einliefern. Fällt die Reparatur unter die Garantiebestimmungen, müssen Sie den Garantiebogen und den Kassenzettel mitbringen.

Sie können das Gerät für Reparaturzwecke bei jeder beliebigen HEMA-Filiale einliefern.

Kontrollieren Sie regelmäßig das Kabel auf Beschädigungen. Bei Beschädigung des Netzkabels das ganze Gerät zu einer Hema-Filiale zur Reparatur bringen. Nicht selbst austauschen.

Aus Sicherheitsgründen empfehlen wir Ihnen, nicht selbst Reparaturen an elektrischen Geräten durchzuführen!

## **GARANTIE**

Die Garantiezeit beträgt 2 Jahre ab Kaufdatum. Bewahren Sie Ihren Kaufbeleg immer an einem sicheren Ort auf. Es ist nützlich, wenn Sie ein Foto von Ihrem Beleg machen und es abspeichern. Auf diese Weise haben Sie immer einen einfach zu lesenden Beleg griffbereit.

## **GARANTIEBESTIMMUNGEN**

### **HEMA Qualitätsgarantie**

HEMA garantiert, dass der von Ihnen gekaufte Artikel der Qualität und den Eigenschaften entspricht, die Sie von ihm erwarten können. Diese Garantiebestimmungen gelten unbeschadet der gesetzlichen Rechte des Kunden und in allen Ländern, in denen es HEMA-Niederlassungen gibt.

### **Garantieanspruch**

Wenn Sie die Garantie in Anspruch nehmen möchten, müssen Sie den Artikel zusammen mit dem Kaufbeleg in einer unserer Niederlassungen vorlegen. Die Niederlassung entscheidet, ob der Artikel durch den gleichen oder einen gleichwertigen Artikel ersetzt werden kann oder der Artikel innerhalb einer redlichen Frist repariert wird oder Sie den Kaufbetrag erstattet bekommen.

### **Garantieverfall**

Die Garantie auf den Artikel verfällt, wenn der Mangel oder Defekt verursacht wird durch:

- a) normalen Verschleiß;
- b) ein externes Ereignis (z. B. Sand-, Fall- oder Feuchtigkeitsschäden);
- c) falsche oder unsachgemäße Nutzung;
- d) überfällige oder fehlerhafte Wartung - dazu zählen auch Reparaturen, die nicht im Auftrag von HEMA vorgenommen wurden.

Diese Liste ist nicht erschöpfend.

### **Zusätzliche Sicherheit für eine gute Wahl**

Sie können den unbeschädigten Artikel innerhalb von 30 Tagen nach Ankauf gegen Vorlage des Kaufbelegs umtauschen oder zurückgeben.

## **1. November 2019**

Hema B.V.  
Postbus 37110  
1030 AC Amsterdam  
Niederlande

Die gesetzlichen Rechte und Ansprüche des Kunden bleiben von diesen Garantiebestimmungen unberührt.

n.º de artículo 80.08.0014

#### DATOS TÉCNICOS

Voltaje de operaciones: 220-240V ~ 50/60Hz

Consumo de poder: 900W

## INSTRUCCIONES DE SEGURIDAD

Antes de utilizar el producto, lea todas las instrucciones que se presentan a continuación para evitar lesiones personales y daños materiales y para obtener unos resultados óptimos del aparato. Asegúrese de mantener este manual en un lugar seguro. Si transfiere el aparato a otra persona, asegúrese de entregarle asimismo el presente manual.

La garantía quedará anulada en caso de daños causados por el incumplimiento por parte del usuario de las instrucciones incluidas en este manual. El fabricante/importador no aceptará ningún tipo de responsabilidad por daños causados por el incumplimiento de las presentes instrucciones o uso negligente o en desacuerdo con los requisitos de este manual.

1. Este aparato podrá ser utilizado por niños mayores de 8 años y personas con capacidades físicas, sensoriales o mentales reducidas, o sin la experiencia y los conocimientos necesarios, si están supervisados o han recibido instrucciones con relación al uso del aparato de forma segura y comprenden los riesgos que ello implica.
2. No deberá permitirse que los niños jueguen con el aparato.
3. Las operaciones de limpieza y mantenimiento por parte del usuario no podrán ser realizadas por niños, a menos que sean mayores de 8 años y estén supervisados.
4. Mantenga el aparato y su cable fuera del alcance de niños menores de 8 años.
5. Si el cable de alimentación estuviera dañado, deberá ser sustituido ya sea por el fabricante, su servicio de asistencia técnica o por una persona cualificada. De esta manera, se evitarán riesgos innecesarios.

6. Respecto a las instrucciones para limpiar las superficies que entren en contacto con alimentos o aceite, consulte el apartado "limpieza y mantenimiento" del manual.
7. Este aparato no está concebido para su uso con un temporizador externo o un sistema de control remoto independiente.
8. Este dispositivo está diseñado para ser utilizado en entornos domésticos y aplicaciones similares, tales como: Zonas de cocina en tiendas, oficinas y otros entornos laborales; Casas rurales; Clientes en hoteles, hostales y otros entornos residenciales; Pensiones y otros alojamientos similares.
9. Antes de conectar el enchufe a la toma de corriente, compruebe que el voltaje y la frecuencia coinciden con las especificaciones de la etiqueta de características del producto.
10. Enchufe siempre el aparato a una toma de corriente con puesta a tierra.
11. Desconecte el enchufe de la toma de corriente cuando el aparato no se encuentre en uso y antes de cualquier operación de limpieza.
12. Asegúrese de que el cable no cuelgue sobre aristas vivas y manténgalo alejado de objetos calientes y llamas abiertas.
13. No sumerja el aparato ni el enchufe en agua u otros líquidos. ¡Peligro de muerte por electrocución!
14. Para retirar el enchufe de la toma de corriente, tire del enchufe. No tire del cable de alimentación.
15. No toque el aparato si se cayera al agua. En dicho caso, retire el enchufe de la toma de corriente y llévelo a un servicio técnico autorizado para su reparación.
16. No enchufe ni desenchufe el aparato de la toma de corriente con las manos mojadas.
17. No intente nunca abrir la carcasa del aparato ni reparar el aparato por su cuenta. Esto podría causar una descarga eléctrica.
18. No deje nunca el aparato en funcionamiento sin vigilancia.

19. Este aparato no está diseñado para uso comercial.
20. No utilice al aparato para un uso distinto del previsto.
21. No enrolle el cable en torno al aparato ni lo curve.
22. Coloque el aparato sobre una superficie estable y nivelada de la que no pueda caerse.
23. Si utiliza productos con superficies antiadherentes, asegúrese de que no haya pájaros en la misma sala y que ésta puede cerrarse y ventilarse perfectamente.



24. Precaución, agua caliente.

**ADVERTENCIA:** No toque la superficie durante el uso. La temperatura de las superficies accesibles podría ser alta durante el funcionamiento del aparato.

## DESCRIPCIÓN DE LOS COMPONENTES

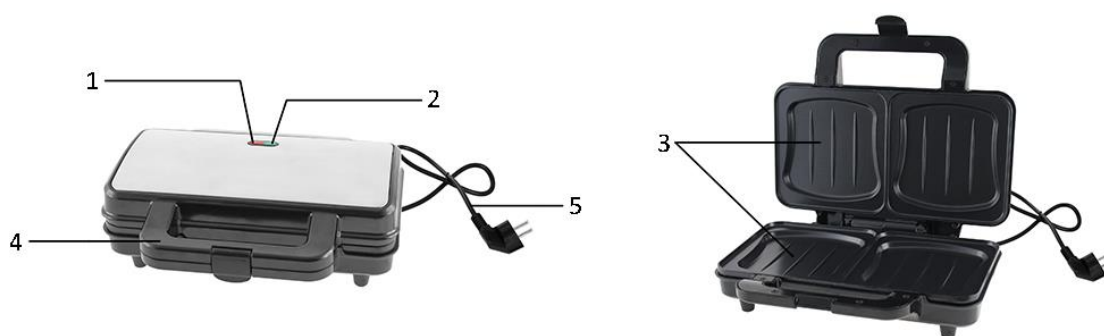

1. Piloto rojo de encendido
2. Piloto verde de control
3. Placas de cocción antiadherentes
4. Asa
5. Cable de alimentación y enchufe

## ANTES DEL PRIMER USO

1. Retire todo el material de embalaje.
2. Limpie las superficies de tostado con una gamuza suave húmeda y séquelas.
3. Desenrolle por completo el cable de alimentación.

## USO

1. Conecte el aparato a una toma de corriente apropiada. Ambos pilotos se iluminarán y la superficie de tostado comenzará a calentarse.
2. Tan pronto como se haya calentado el aparato, el piloto verde de control se apagará.
3. El aparato debe estar caliente antes de tostar el sándwich. Mientras tanto, prepare el sándwich siguiendo las instrucciones del apartado "Recomendaciones para sándwiches sabrosos".
4. Abra el aparato por el asa desbloqueando la bisagra.
5. Coloque las rebanadas de pan en la superficie inferior de tostado. Los lados que llevan mantequilla deben quedar mirando hacia arriba.
6. Cierre el aparato y enganche la bisagra.

### Precaución:

- Si ha colocada demasiados ingredientes sobre el pan, no será posible cerrarlo. Saque parte de los ingredientes. No cierre nunca el aparato por la fuerza.
7. Durante el proceso de tostado, el termostato regulador de temperatura se enciende y se apaga. El piloto verde de control también se encenderá y apagará.
  8. Una vez completado el proceso de tostado (aproximadamente 2-4 minutos) abra la bisagra y saque los sándwiches con ayuda de una cuchara plana de madera o con una espátula de plástico. No use nunca objetos metálicos o afilados (por ejemplo: cuchillos, espátulas de metal, etc.) porque dañarán el revestimiento antiadherente.
  9. Si desea tostar más sándwiches, cierre el aparato y espera a que sus superficies se hayan vuelto a calentar lo suficiente, luego repita el proceso de tostado anterior.
  10. Después de usar el aparato, desenchúfelo inmediatamente de la toma de corriente. Deje que se enfríe abierto.

## RECOMENDACIONES PARA SÁNDWICHES SABROSOS

1. Deje calentar por completo el aparato antes de comenzar a tostar.
2. Coloque el lado con mantequilla hacia el exterior del sándwich.

3. Con los rellenos de fruta, el pan tostado estará más crujiente si pone un poco de azúcar en el lado con mantequilla.
4. Se recomiendan especialmente los ingredientes siguientes: queso, jamón, piña, tomates, carne asada, cebolla, verduras y especias.

### **LIMPIEZA Y MANTENIMIENTO**

1. Desconecte en primer lugar el enchufe.
2. Límpielo exclusivamente cuando el aparato se haya enfriado por completo.
3. Limpie la superficie del chasis y las superficies de tostado de la tostadora con una gamuza suave humedecida.
4. Es más sencillo retirar los restos de tostada o alimentos con un cepillo muy suave.
5. No use nunca agentes limpiadores abrasivos ni objetos afilados (por ejemplo, estropajos o cuchillos) para limpiar.

#### **Precaución:**

- No sumerja el aparato en agua ni otros líquidos. ¡Riesgo de descarga eléctrica!

### **RECICLAJE**

**Este aparato está marcado con el símbolo de la clasificación selectiva relativa a los desechos de equipos eléctricos y electrónicos.**

**Esto significa que este producto debe ser tomado a cargo por un sistema de colecta selectiva conforme a la directiva europea 2012/19/EU ya sea con el fin de poder ser reciclado o bien desmantelado para reducir cualquier impacto en el medio ambiente.**



**Para más información, puede contactar a su administración local o regional.**

**Los productos electrónicos que no hayan sido objeto de una clasificación selectiva son potencialmente peligrosos para el medio ambiente y la salud humana debido a la presencia de sustancias peligrosas.**

### **CALIDAD**

HEMA le da mucha importancia a la seguridad y la calidad. Disponemos de nuestro propio laboratorio en el que controlamos la seguridad eléctrica y funciones de todos los aparatos antes de incorporarlos al surtido. Además, HEMA vela junto con el fabricante por la calidad del producto.

### **SEGURIDAD**

Es posible que este artículo de HEMA cuente con una tira de plástico de seguridad. La encontrará en la parte inferior del aparato. Esta tira no influye en la calidad ni en el funcionamiento del artículo y se puede retirar sin ningún problema.

### **AVERÍAS Y REPARACIÓN**

En el caso de un aparato defectuoso, llévelo a reparar a un establecimiento Hema.

No intente reparar Ud. mismo el aparato.

Si necesita que se le repare un aparato, puede entregarlo bien embalado, preferiblemente en el envase original, a un establecimiento Hema. Si estuviera dentro del plazo de garantía, lleve el comprobante.

### **GARANTÍA**

El período de garantía es de 2 años a partir de la fecha de compra. Guarde siempre su recibo en un lugar seguro. Es aconsejable hacer una foto del recibo y guardarlo en alguna parte. Así siempre tendrá un recibo fácil de leer en su posesión.

### **CONDICIONES DE LA GARANTÍA**

### **Garantía de calidad de HEMA**

HEMA garantiza que el artículo que ha adquirido cumple la calidad y las propiedades que puede esperar del mismo. Estas condiciones de la garantía son válidas sin perjuicio de los derechos legales del cliente, y son aplicables en todos los países en los que HEMA tenga establecimientos.

### **Uso de la garantía**

Si desea hacer uso de la garantía, deberá entregar el artículo junto con el recibo de compra en uno de nuestros establecimientos. El establecimiento en cuestión determinará si sustituye el artículo (por otro igual o equivalente), si se repara dentro de un plazo razonable o si le devuelve el importe de compra.

### **Vencimiento de la garantía**

La garantía de este artículo perderá su validez si el fallo o avería ha sido causado por:

- a) desgaste normal;
- b) un suceso exterior (por ejemplo, daños debidos a arena, una caída o humedad);
- c) uso erróneo o indebido; o
- d) mantenimiento atrasado o incorrecto, dentro de lo cual se incluye una reparación que no se ha realizado a iniciativa de HEMA.

Esta enumeración no es exhaustiva.

### **Seguridad adicional para una buena elección**

Podrá canjear o devolver el artículo en un plazo de 30 días desde la compra (siempre que esté en perfectas condiciones y tenga el recibo de compra).

### **1 de noviembre de 2019**

Hema B.V.  
Postbus 37110  
1030 AC Ámsterdam  
Países Bajos

Estas condiciones de garantía son válidas sin perjuicio de los derechos legales o reclamaciones del cliente.



