

HEMA

Gebbruiksaanwijzing

VENTILATOR OP STANDARD 55W

Mode d'emploi

VENTILATEUR SUR PIED 55W

Instructions for use

STAND FAN 55W

Gebrauchsanleitung

STAND VENTILATOR 55W

Instrucciones de uso

VENTILADOR DE PEDESTAL 55W

Inhoud – Teneur – Content – Inhalt – Contenido

Gebruiksaanwijzing – Dutch	- 2 -
Mode d'emploi – French	- 8 -
Instruction manual – English	- 14 -
Bedienungsanleitung – German	- 20 -
Manual de Instrucciones – Spanish	- 27 -

art.nr. 80.06.0008

TECHNISCHE GEGEVENS

Bedrijfsspanning: 220-240V ~ 50Hz-60Hz

Stroomverbruik: 55W

VEILIGHEIDSINFORMATIE

1. Dit toestel mag gebruikt worden door kinderen vanaf de leeftijd van 8 jaar en door personen met verminderde fysieke, zintuiglijke of mentale capaciteiten of met gebrek aan ervaring of kennis, indien zij onder het toezicht staan of gebruiksinstructies voor het veilig gebruik van dit toestel gekregen hebben en de mogelijke gevaren begrijpen.
2. Kinderen mogen niet met dit toestel spelen.
3. Kinderen die niet onder toezicht staan, mogen dit apparaat niet reinigen of onderhouden.
4. Als het stroomsnoer beschadigd is, dan moet het vervangen worden door de fabrikant, diens dealer of een gekwalificeerde technicus om risico's te voorkomen.
5. Foute bediening en ongepaste behandeling kunnen het toestel beschadigen en verwondingen toebrengen aan de gebruiker.
6. Als het toestel fout bediend of ongepast behandeld wordt, kan de producent niet aansprakelijk gesteld worden voor schade die zich kan voordoen.
7. Dompel het toestel of de stekker niet onder in water of andere vloeistoffen. Elektrische schokken zijn levensgevaarlijk! Als het toestel of de stekker in water ondergedompeld is, neem onmiddellijk de stekker uit het stopcontact en laat het toestel controleren door een expert, alvorens het opnieuw te gebruiken.
8. Gebruik het toestel niet als het voedings snoer of de stekker tekenen van schade vertonen, of als het toestel gevallen is of als het op een andere manier beschadigd is. In dergelijke

gevallen dient het toestel naar een specialist gebracht te worden voor controle, en indien nodig, herstellingen.

9. Raak de stekker niet aan met natte handen en haal hem niet uit het stopcontact door aan het voedings snoer te trekken.
10. Laat het voedings snoer niet hangen over scherpe randen en zorg ervoor dat het nergens tussen geklemd raakt.
11. Hou het toestel uit de buurt van vochtigheid en bescherm het tegen waterdruppels.
12. Hou het toestel uit de buurt van hete voorwerpen (bijv. kookplaten) en open vlammen.
13. Houd het apparaat en snoer buiten bereik van kinderen jonger dan 8 jaar.
14. Gebruik dit toestel op een vlak, droog en warmtebestendig oppervlak.
15. Laat het toestel niet achter zonder toezicht, als het in gebruik is.
16. Berg het toestel niet op in open lucht en gebruik het niet buitenshuis.
17. Bewaar het toestel op een droge plaats, ontoegankelijk voor kinderen (in zijn verpakking).
18. Steek uw vingers of andere voorwerpen niet door de beschermingsroosters van de ventilator als de ventilator aan het werken is.
19. Gebruik het toestel nooit zonder de beschermingsroosters van de ventilator, aangezien dit ernstige persoonlijke verwondingen kan veroorzaken.
20. Het toestel dient volledig gemonteerd te worden, alvorens gebruik.
21. Wees voorzichtig met lang haar! Het kan in de ventilator draaien door de luchtturbulentie.
22. Richt de luchtstroom niet te lang naar personen.
23. Zorg ervoor dat de stekker van de ventilator uit het stopcontact genomen is, alvorens u het beschermingsrooster verwijdert.

BESCHRIJVING VAN DE ONDERDELEN

1. Klemring
2. Voorrooster
3. Borgschroef voor ventilatorblad
4. Ventilatorblad
5. Borgschroef voor rooster
6. Achterrooster
7. Motoras
8. Aspin
9. Oscillatieknop (\cup)
10. Snelheidsregelknoppen
11. Bovenste poot
12. Onderste poot
13. Voet
14. Schroeven en sluitringen (4 paar)

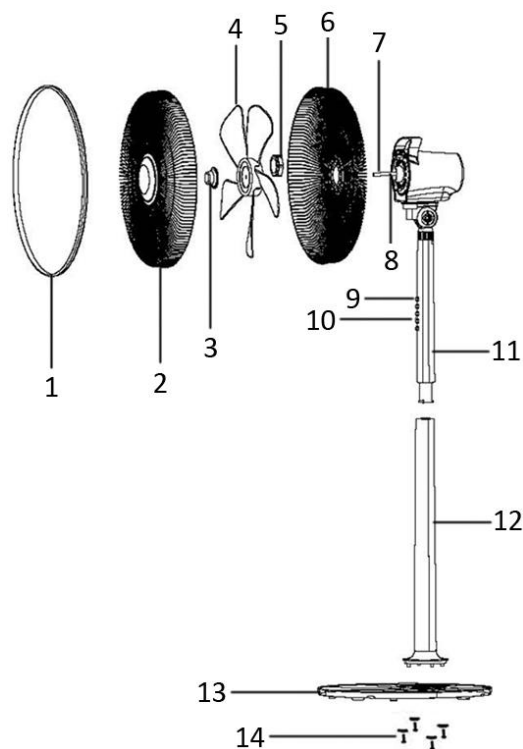

MONTAGE-INSTRUCTIES

Het onderste gedeelte in elkaar zetten

1. Maak de onderste poot (12) vast aan de voet (13). Maak de poot stevig vast met behulp van de schroeven en sluitringen (14).
2. Breng de bovenste poot (11) aan in de onderste poot (12) en draai de bovenste poot (11) met de klok mee om de twee pootdelen aan elkaar vast te maken.

De ventilator volledig in elkaar zetten

1. Verwijder de borgschroef voor ventilatorblad (3) en borgschroef voor rooster (5) van de motoras (7).
2. Breng het achterrooster (6) aan door het juist over de pinnen te plaatsen. Zet het rooster op de motorbehuizing vast met behulp van de borgschroef voor rooster (5).
3. Installeer het ventilatorblad (4) op de motoras door de gleuf met de aspin (8) te laten overeenstemmen. Bevestig het ventilatorblad door de vastzetschroef van het ventilatorblad (3) tegen de klok in vast te draaien. Controleer of het ventilatorblad ongehinderd kan ronddraaien met behulp van uw hand.
4. Plaats het voorrooster (2) tegen het achterrooster (6) en maak vast met de klemring (1). Zorg dat de klemring juist over de rand van de roosters is aangebracht. Draai de schroef op de klemring vast.

GEBRUIKSWIJZE

1. Steek de stekker in een geschikt stopcontact.
2. Oscillatie: Om de ventilator heen en weer te laten bewegen, druk op de oscillatieknop (9). Om de ventilator te stoppen met bewegen, druk op de knop "0" en schakel de ventilator vervolgens opnieuw in.
3. Schakel de ventilator in of uit met behulp van de snelheidsregelknoppen, i.e. 0 = Uit, 1 = Lage luchtstroomsnelheid, 2 = Medium luchtstroomsnelheid, 3 = Hoge luchtstroomsnelheid.
4. Hellingshoek: Duw op het rooster om de ventilator naar de gewenste hellingshoek te brengen.

OPGELET: Druk tegelijkertijd slechts op één snelheidsregelknop. De schakelaars kunnen permanente schade oplopen wanneer u tegelijkertijd op twee of meerdere knoppen drukt.

REINIGEN

1. Voor u de ventilator reinigt en na elk gebruik, schakelt u het apparaat uit en trekt u het stroomsnoer uit de contactdoos.
2. **Dompel het apparaat nooit in water onder (gevaar voor kortsluiting).** Om het apparaat te reinigen, veegt

u het enkel met een vochtige doek af en laat u het zorgvuldig drogen. Trek altijd eerst het stroomsnoer uit de contactdoos.

3. Draag er zorg voor dat er zich geen overmatig stof aan het luchtin- en uitlaatrooster ophoopt en reinig het regelmatig met behulp van een droge borstel of stofzuiger.



Milieu

Volgens de richtlijn afval van elektrische en elektronische apparatuur, mag dit product niet bij het huisvuil worden weggegooid, maar dient deze apart te worden ingeleverd. Indien u in de toekomst van dit product af wilt, gooi het dan NIET weg bij het huishoudafval, maar lever het in bij een speciaal hiervoor bedoelde plaats, bijvoorbeeld het kca-depot van uw gemeente.

Kwaliteit

HEMA hecht grote waarde aan veiligheid en kwaliteit. We beschikken over een eigen laboratorium. Dit laboratorium beoordeelt vóór opname in het assortiment, alle apparaten op elektrische veiligheid en gebruikseigenschappen. Daarnaast bewaakt HEMA samen met de fabrikant de productkwaliteit.

Beveiliging

Het is mogelijk dat dit HEMA artikel voorzien is van een kunststof beveiligingsstrip. U vindt de strip dan aan de onderzijde van het apparaat. Deze strip heeft geen invloed op de kwaliteit of werkwijze van het artikel en kan zonder problemen worden verwijderd.

Storingen en reparatie

Bij een defect toestel, het apparaat ter reparatie aanbieden bij een Hema-vestiging.

Voer zelf geen reparaties uit aan het toestel.

Ingeval reparatie nodig is, kunt u het apparaat goed verpakt, bij voorkeur in de originele verpakking, inleveren bij een Hema-vestiging. Indien binnen de garantietermijn, de garantiebon meebrengen.

Garantiebepalingen

Wij garanderen de kwaliteit

Hema B.V. garandeert het op de garantiebewijsbon vermelde artikel volledig tegen gebreken als gevolg van materiaal- en fabricagefouten. Voor alle elektrisch huishoudelijke apparaten is de garantietermijn 2 jaar na de datum van aankoop.

De garantie op het artikel vult indien

- a. het defect is ontstaan door ondeskundig of oneigenlijk gebruik, verwaarlozing, aansluiten op de verkeerde netspanning of door vallen of stoten;
- b. u, gedurende de garantieperiode, het artikel zelf of door een niet-HEMA reparateur heeft geprobeerd te herstellen.

Als u aanspraak kunt en wilt maken op garantie

Dient het artikel, vergezeld van de garantiebewijsbon, te worden aangeboden in één van onze vestigingen. In het algemeen zal, behoudens bijzondere omstandigheden, de reparatie binnen 14 werkdagen geheel gratis worden uitgevoerd.

Extra zekerheid voor een goede keus

Als u met de aankoop van het artikel achteraf toch niet gelukkig bent (bijvoorbeeld omdat de uitvoering tegenvalt of een dubbele aankoop heeft plaatsgevonden), kunt u binnen 30 dagen na aankoop, mits **onbeschadigd** en in originele verpakking, het artikel terugbrengen. Neem dan wel altijd de kassabon mee. U kunt het artikel dan ruilen of desgewenst uw geld terug krijgen.

Deze garantiebepalingen zijn van toepassing in alle landen waar Hema vestigingen heeft.

1 november 2010

Hema B.V.
Postbus 37110
1030 AC Amsterdam
Nederland

Deze garantiebepalingen gelden onverminderd de wettelijke rechten of vorderingen van de klant.

ERP-informatie (NL)

Leverancier: Hema B.V.
Postbus 37110
1030 AC Amsterdam
Nederland

Verklaart dat onderstaand vermeld product:

Informatie-eisen

Informatie voor het identificeren van de 80.06.0008 waarop de informatie betrekking heeft [Ventilator op standard]			
Beschrijving	Symbol	Waarde	Eenheid
Maximale stroomsnelheid van ventilator	F	68,2	m ³ /min
Ingangsvermogen ventilator	P	48,0	W
Servicewaarde	SV	1,42	(m ³ /min)/W
Stroomverbruik in stand-by	P _{SB}	0,00	W
Geluidsvermogeniveau van ventilator	L _{WA}	61,23	dB(A)
Maximale lichtsnelheid	c	2,62	meter/sec
Meetstandaard voor servicewaarde	IEC 60879:1986 + (corr. 1992), EN 60704-1:2010 & EN 60704-2-7:2007 EN 50564:2011		
Contactgegevens voor meer informatie	Hema B.V. Postbus 37110 1030 AC Amsterdam Nederland		

Voldoet aan de eisen van de Richtlijnen van de raad:

VERORDENING (EU) Nr. 206/2012 VAN DE COMMISSIE van 6 maart 2012 en VERORDENING TOT WIJZIGING (EU) 2016/2282 VAN DE COMMISSIE ter uitvoering van Richtlijn 2009/125/EU van het Europees Parlement en de Raad betreffende de eisen inzake het ecologisch ontwerp voor airconditioners en ventilatoren

Voor informatie voor de consument over de installatie, de werking en het onderhoud van het product en de AEEA-informatie, raadpleeg de gebruiksaanwijzing die zich in de verpakking bevindt.

art.n°. 80.06.0008

DONNÉES TECHNIQUES

Tension d'opération: 220-240V ~ 50Hz-60Hz

Consommation énergétique: 55W

CONSIGNES DE SECURITÉ

1. Cet appareil peut être utilisé par les enfants à partir de 8 ans et les personnes souffrant de déficience physique, sensorielle et mentale ou manquant d'expérience et de connaissance à conditions qu'elles soient sous surveillance ou aient reçu des instructions sécuritaires relatives à l'utilisation de l'appareil et comprennent les risques impliqués.
2. Les enfants ne doivent pas jouer avec l'appareil.
3. Le nettoyage et l'entretien par l'utilisateur ne doivent pas être effectués par les enfants sans surveillance.
4. S'il est endommagé, le cordon d'alimentation doit être remplacé par le fabricant, ses agents de réparation ou une personne qualifiée afin d'éviter tout risque d'accident.
5. Une mauvaise utilisation et un mauvais maniement peuvent causer des dysfonctionnements de l'appareil et des dommages corporels aux utilisateurs.
6. En cas de mauvaise utilisation ou de manipulation inappropriée, aucune garantie ne peut être assumée pour les dommages éventuels.
7. N'immergez pas l'appareil, son cordon secteur ou sa prise dans l'eau ou dans tout autre liquide. Il y a un risque vital en cas de choc électrique! Néanmoins, si tel est le cas, débranchez immédiatement l'appareil du réseau puis faites-le vérifier par un spécialiste avant de l'utiliser à nouveau.
8. N'utilisez pas l'appareil si le cordon ou la prise d'alimentation électrique présente des signes de dommage.

Si l'appareil est tombé au sol ou a été endommagé d'une autre manière. En pareil cas, emmenez l'appareil chez un spécialiste qui le vérifiera et le réparera si nécessaire.

9. Ne jamais débrancher la fiche secteur de la prise de courant en tirant sur le cordon d'alimentation ou avec les mains mouillées.
10. S'assurer que le cordon d'alimentation n'est pas posé sur des bords tranchants ou coincé.
11. Tenir l'appareil à l'abri de l'humidité et le protéger des éclaboussures.
12. Tenir l'appareil à l'écart des objets émettant de la chaleur (ex: plaques chauffantes) et des flammes.
13. Conservez l'appareil et son cordon hors de la portée des enfants de moins de 8 ans.
14. Placez l'appareil sur une surface plate, sèche et résistante à la chaleur.
15. Ne jamais laisser l'appareil sans surveillance en cours d'utilisation.
16. Ne pas ranger ou utiliser l'appareil à l'extérieur.
17. Conserver l'appareil dans un endroit sec, hors de la portée des enfants (dans son emballage).
18. Ne jamais placer les doigts ou autres objets à travers les grilles (grilles de protection) lorsque le ventilateur fonctionne.
19. Ne jamais utiliser le produit sans que les grilles (grilles de protection) ne soient en place, ceci pouvant entraîner des blessures corporelles graves.
20. L'appareil doit être entièrement assemblé avant toute utilisation.
21. Attention aux cheveux longs! Ceux-ci pourraient se coincer dans le ventilateur en raison des mouvements d'air.
22. Ne pas diriger le flux d'air vers des personnes pendant de longues périodes.
23. S'assurer que le ventilateur est débranché du réseau d'alimentation avant de retirer la grille de protection.

DESCRIPTION DES PIÈCES

1. Anneau de fixation
2. Grille avant
3. Vis de fixation de l'hélice
4. Hélice
5. Vis de fixation de la grille
6. Grille arrière
7. Arbre du moteur
8. Broche de l'arbre
9. Bouton d'oscillation ()
10. Boutons de commande de la vitesse
11. Montant supérieur
12. Montant inférieur
13. Pied
14. Vis et rondelles (4 paires)

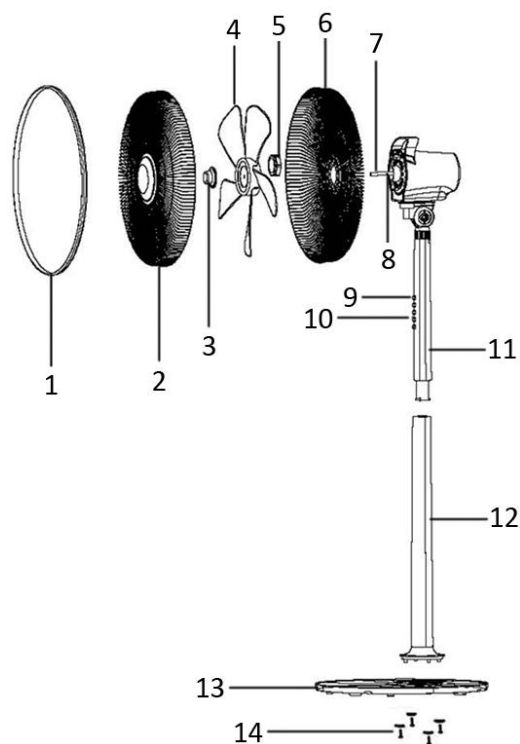

CONSIGNES D'ASSEMBLAGE

Assemblage du socle et des tubes

1. Assemblez le montant inférieur (12) sur le pied (13). Fixez solidement le montant avec les vis et les rondelles (14).
2. Insérez le montant supérieur (11) dans le montant inférieur (12) et tournez le montant supérieur (11) dans le sens horaire pour serrer la connexion des deux montants.

Assemblage de la tête

1. Retirez la vis de fixation de l'hélice (3) et la vis de fixation de la grille (5) de l'arbre du moteur (7).
2. Assemblez la grille arrière (6) en alignant les broches de connexion. Fixez la grille sur le bloc moteur avec la vis de fixation de la grille (5).
3. Placez l'hélice du ventilateur (4) sur l'arbre du moteur en faisant correspondre la fente à la broche de l'arbre (8). Fixez l'hélice en serrant la vis de fixation de l'hélice (3) dans le sens inverse des aiguilles d'une montre. Vérifiez si l'hélice du ventilateur tourne librement en la faisant tourner à la main.
4. Placez la grille avant (2) contre la grille arrière (6) et fixez-les avec l'anneau de fixation (1). Vérifiez que l'anneau de fixation est correctement positionné sur le bord des grilles. Vissez la vis de l'anneau de fixation.

CONSIGNES D'UTILISATION

1. Branchez le cordon d'alimentation à une prise appropriée.
2. Oscillation : Pour que la tête du ventilateur oscille, appuyez sur le bouton d'oscillation (9). Pour arrêter les oscillations de la tête du ventilateur, appuyez sur le bouton « 0 », puis redémarrez le ventilateur.
3. Le ventilateur s'allume et s'éteint en appuyant sur les boutons de commande de la vitesse, soit 0 = arrêt, 1 = vitesse basse de ventilation, 2 = vitesse moyenne de ventilation, 3 = vitesse élevée de ventilation.
4. Angles d'inclinaison : En poussant sur la grille du ventilateur, vous pouvez régler l'angle d'inclinaison souhaité du ventilateur.

ATTENTION: Seul un bouton de commande de la vitesse doit être enfoncé à la fois. Si deux ou plusieurs boutons sont enfoncés en même temps, cela peut endommager le boîtier de commande de manière permanente.

NETTOYAGE

1. Éteindre l'appareil et débrancher le cordon d'alimentation de la prise avant de procéder à toute réparation du ventilateur et après chaque utilisation.

2. **Ne jamais plonger l'appareil dans l'eau (danger de court-circuit).** Utiliser un chiffon humide pour nettoyer l'appareil, puis le sécher soigneusement. Toujours débrancher la prise secteur au préalable.
3. Veiller à ce qu'aucun excédent de poussière ne s'accumule dans la grille d'entrée ou de sortie d'air et la nettoyer de temps à autre à l'aide d'une brosse sèche ou d'un aspirateur.



Environnement

D'après la directive relative aux déchets d'appareils électriques et électroniques, il ne faut pas jeter ce produit avec les ordures ménagères, mais le déposer à part. Lorsque vous désirez vous débarrasser de ce produit, NE le placez PAS dans la poubelle, mais déposez-le à l'endroit prévu à cet effet, par exemple à la déchetterie de votre commune.

Qualité

HEMA attache une grande importance à la sécurité et à la qualité. Nous disposons de notre propre laboratoire. Ce laboratoire évalue la sécurité électrique et les propriétés d'utilisation de tous les appareils avant leur insertion dans l'assortiment. En outre, HEMA contrôle la qualité du produit en collaboration avec le fabricant.

Sécurité

Il est possible que cet article HEMA soit pourvu d'une bande de protection en plastique. Cette bande se trouve en dessous de l'appareil. Elle n'a aucune influence sur la qualité ou le fonctionnement de l'article et peut être enlevée sans problème.

Réparation

Si une réparation est nécessaire, vous pouvez rapporter l'appareil, bien emballé, dans un magasin HEMA. S'il est toujours sous garantie, il doit être accompagné du bon de garantie et du bon d'achat. Vous pouvez porter votre appareil à réparer dans tous les magasins HEMA. Vérifiez régulièrement si le cordon n'est pas abîmé. Lorsque le cordon est abîmé, faites réparer l'appareil dans un magasin Hema. Ne pas remplacer le cordon soi-même. Pour des raisons de sécurité, il est conseillé de ne pas réparer soi-même des appareils électriques.

Conditions de garantie

Nous vous garantissons la qualité

Hema B.V. offre une garantie totale sur l'article mentionné sur le bon de garantie en cas de défauts occasionnés par des vices de fabrication ou de matériel. Pour tous les appareils ménagers électriques, le délai de garantie est de 2 ans après la date d'achat.

La garantie est annulée dans les cas suivants :

- a. le défaut est causé par une utilisation incompétente ou abusive, par négligence, par un mauvais branchement ou suite à une chute ou un choc ;
- b. vous avez tenté, durant la période de garantie, de réparer vous-même l'article ou de le faire réparer par un réparateur autre que HEMA .

Si vous voulez et pouvez faire usage de la garantie

L'article, accompagné du ticket de caisse, doit être apporté en réparation dans l'un de nos magasins. En règle générale la réparation est effectuée dans un délai de 15 jours - sauf en cas de circonstances exceptionnelles - et entièrement gratuitement.

Une sécurité supplémentaire pour être sûr de votre choix

Si toutefois vous n'étiez pas satisfait de l'article (par exemple, si le modèle ne vous plaît pas ou que vous avez fait un achat double), vous pouvez ramener l'article intact et dans son emballage d'origine dans les 30 jours qui suivent son achat. N'oubliez pas le ticket de caisse. Vous pouvez échanger l'article ou, si vous le souhaitez, être remboursé.

Ces conditions de garantie s'appliquent dans tous les pays où HEMA possède des magasins.

1er novembre 2010

Hema B.V.
Postbus 37110
1030 AC Amsterdam
Pays-Bas

Ces conditions de garantie sont valables sans préjudice des droits légaux du client ou des actions intentées par lui.

Informations ERP (FR)

Fournisseur : Hema B.V.
Postbus 37110
1030 AC Amsterdam
Nederland

Déclare que le produit désigné ci-dessous :

Exigences en matière d'informations

Informations d'identification 80.06.0008 sur lesquelles portent les informations (Ventilateur sur pied)			
Description	Symbole	Valeur	Unité
Débit d'air maximal	F	68,2	m ³ /min
Puissance absorbée	P	48,0	W
Valeur de service	SV	1,42	(m ³ /min)/W
Consommation d'électricité en mode veille	P _{SB}	0,00	W
Niveau de puissance acoustique	L _{WA}	61,23	dB(A)
Vitesse maximale de l'air	c	2,62	mètres/sec
Norme de mesure de la valeur de service	IEC 60879:1986 + (corr. 1992), EN 60704-1:2010 & EN 60704-2-7:2007 EN 50564:2011		
Coordonnées de contact pour tout complément d'information	Hema B.V. Postbus 37110 1030 AC Amsterdam Nederland		

Satisfait aux exigences des Directives du Conseil :

Règlement (UE) n° 206/2012 de la Commission du 6 mars 2012 et amendé par le règlement (UE) n° 2016/2282 de la Commission portant application de la directive 2009/125/CE du Parlement européen et du Conseil en ce qui concerne les exigences d'écoconception applicables aux climatiseurs et aux ventilateurs de confort.

En ce qui concerne les informations pour les consommateurs sur comment installer, utiliser et entretenir le produit, les informations DEEE, consultez le manuel d'instruction fourni avec l'emballage.

art.no. 80.06.0008

TECHNICAL DATA

Operating voltage: 220-240V ~ 50Hz-60Hz

Power consumption: 55W

SAFETY INFORMATION

1. This appliance can be used by children aged from 8 years and above and persons with reduced physical, sensory or mental capabilities or lack of experience and knowledge if they have been given supervision or instruction concerning use of the appliance in a safe way and understand the hazards involved.
2. Children shall not play with the appliance.
3. Cleaning and user maintenance shall not be made by children without supervision.
4. If the supply cord is damaged, it must be replaced by the manufacturer, its service agent or similarly qualified persons in order to avoid a hazard.
5. Incorrect operation and improper handling can lead to faults on the device and injuries to the user.
6. In the event of improper use or incorrect handling, no liability can be accepted for any damage that may occur.
7. Do not immerse the unit or mains plug in water or other liquids. There is danger to life due to electric shock! However, if this occurs, remove the mains plug immediately and then have the unit checked by an expert before using it again.
8. Do not operate the device if the mains cable or the mains plug show signs of damage, if the device has fallen on the floor or has been otherwise damaged. In such cases take the device to a specialist for checking and repair, if necessary.

9. Never remove the mains plug from the socket by pulling on the mains cable, or with wet hands.
10. Ensure that the mains cable does not hang over sharp edges or become trapped.
11. Keep the appliance away from damp, and protect from splashes.
12. Keep the appliance away from hot objects (e.g. hotplates) and open flames.
13. Keep the appliance and its cord out of reach of children less than 8 years.
14. Use the appliance on a flat, dry and heat resistant surface.
15. Never leave the device unattended during use.
16. Do not store or operate the appliance in the open air.
17. Keep the appliance in a dry place, inaccessible to children (in its packaging).
18. Never put fingers or any other objects through the fan guards when the fan is running.
19. Never operate the product without the fan guards in place, as serious personal injury may result.
20. The appliance must be assembled completely before use.
21. Watch out for long hair! It can be caught in the fan owing to the air turbulence.
22. Do not point the air flow to the people for a long time.
23. Ensure that the fan is switched off from the supply mains before removing the guard.

PARTS DESCRIPTION

1. Clamping ring
2. Front guard
3. Blade fastening screw
4. Fan blade
5. Guard fastening screw
6. Rear guard
7. Motor shaft
8. Shaft pin
9. Oscillation button ()
10. Speed control buttons
11. Upper standing shaft
12. Lower standing shaft
13. Standing base
14. Screws and washers (4 pairs)

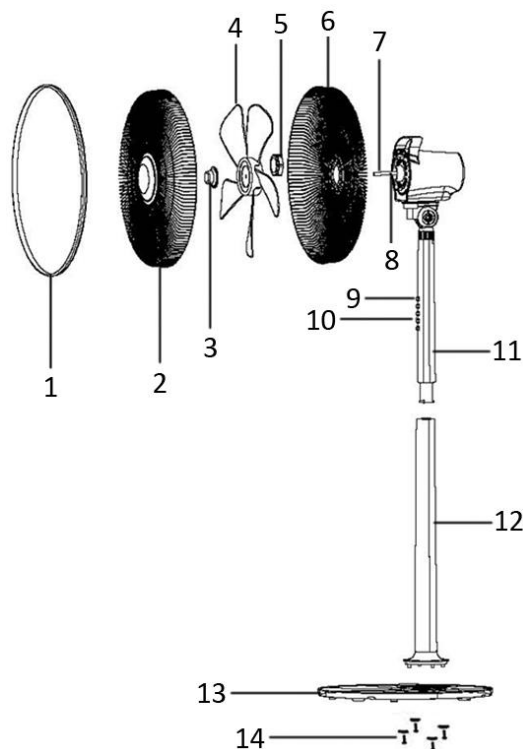

ASSEMBLING INSTRUCTIONS

Base and Standing Shaft Assembly

1. Attach the lower standing shaft (12) onto the standing base (13). Use screws and washers (14) to fix the shaft firmly.
2. Insert the upper standing shaft (11) into the lower standing shaft (12), turning the upper standing shaft (11) clockwise to tighten the connection of two shafts.

The Whole Assembly

1. Remove the blade fastening screw (3) and guard fastening screw (5) from the motor shaft (7) spindle.
2. Fit the rear guard (6) by positioning with the location pins. Secure the guard onto the motor body with the guard fastening screw (5).
3. Place the fan blade (4) onto the motor shaft by matching the slot with the shaft pin (8). Fix the blade by tightening the blade fastening screw (3) in a counter-clockwise direction. Check that the fan blade can rotate freely by turning it with your hand.
4. Put the front guard (2) against the rear guard (6) and fix with the clamping ring (1). Make sure the clamping ring is set properly at the rim of the fan guards. Tighten the screw on the clamping ring.

OPERATING INSTRUCTIONS

1. Plug the power cord into a suitable socket.
2. Oscillation: To make the fan head oscillate, press the oscillation button (9). To stop the fan head from oscillating, press the button "0", and then restart the fan.
3. The fan is switched on and off by pressing the speed control buttons, i.e. 0 = Off, 1 = Low air flow speed, 2 = Medium air flow speed, 3 = High air flow speed.
4. Tilting Angles: By pushing the fan-guard, you can adjust the fan to the preferred elevation.

CAUTION: Press only one of the speed control buttons at a time. Permanent damage to the switch housing may result if two or more of the buttons are pressed simultaneously.

CLEANING

1. Before servicing the fan and after each occasion of use, switch off the appliance and unplug the mains cable from the socket.
2. **Never immerse the appliance in water (danger of short-circuit).** To clean the appliance, only wipe it down with a damp cloth and dry it carefully. Always take out the mains plug first.

3. Take care that excessive dust does not build up in the air-intake and air-outlet grille, and clean it occasionally using a dry brush or vacuum cleaner.



Environment

In compliance with the directives on Waste Electrical and Electronic Equipment, this product must not be discarded with domestic waste but should be disposed of separately for recycling. If you wish to dispose of this product in the future, do NOT throw it away with the household rubbish but hand it in at a specially designated place, such as your municipal domestic chemical waste depot.

Quality

Safety and quality is very important to HEMA. We have our own laboratory, which assesses all equipment in terms of electrical safety and ease of use, before it is included in our range. HEMA also monitors the product quality in collaboration with the manufacturer.

Security

This HEMA item may be fitted with a plastic anti-theft strip. You will find the strip on the bottom of the product. This strip does not influence the quality or the operation of the product and can be removed without a problem.

Faults and repairs

If this device needs to be repaired, you can hand it in at a HEMA branch after packing the product securely. Do not try to repair this product yourself. For repairs that fall within the warranty period, you will need to show a proof of purchase and the warranty document. Regularly check the power cord for damage. If there is any damage to the cord set, please return the item to a HEMA branch for repair. Do not try to replace it yourself. For safety reasons we recommend that you do not carry out any repairs to an electrical device yourself.

Warranty conditions

HEMA B.V. fully guarantees the product named on the warranty receipt, against all defects caused by material and manufacturing errors.

For all domestic electrical appliances, the warranty period is 2 years from the date of purchase.

The warranty on this item is invalidated if:

- a. the defect occurs through incorrect or improper use, neglect, connection to the wrong power voltage, or if dropped or knocked;
- b. you have attempted to repair the item yourself, or have had it repaired by a repair service other than HEMA during the warranty period.

If you wish to make a claim under the warranty terms:

You will need to hand in the item at one of our branches together with the warranty receipt. Under normal circumstances the item will be repaired free of charge within 14 workdays.

Extra certainty for the right choice

If, after purchasing the item, you are dissatisfied (because it is not exactly what you expected or you already have this item), you can return the item within 30 days of purchase, on condition that it is undamaged and in the original packaging.

Remember that you must always bring your sales receipt.

You can either exchange the item or request a refund.

The warranty conditions apply in all countries where there are HEMA branches.

1 November 2010

Hema BV
PO Box 37110
1030 AC Amsterdam
Netherlands

These warranty conditions apply without prejudice to the customer's statutory rights or any other claims by the customer.

ERP information (EN)

Supplier: Hema B.V.
Postbus 37110
1030 AC Amsterdam
Nederland

Declare that the product detailed below:

Information requirements

Information to identify the 80.06.0008 to which the information relates to <i>[Stand fan]</i>			
Description	Symbol	Value	Unit
Maximum fan flow rate	F	68,2	m ³ /min
Fan power input	P	48,0	W
Service value	SV	1,42	(m ³ /min)/W
Standby power consumption	P _{SB}	0,00	W
Fan sound power level	L _{WA}	61,23	dB(A)
Maximum air velocity	c	2,62	meters/sec
Measurement standard for service value	IEC 60879:1986 + (corr. 1992), EN 60704-1:2010 & EN 60704-2-7:2007 EN 50564:2011		
Contact details for obtaining more information	Hema B.V. Postbus 37110 1030 AC Amsterdam Nederland		

Satisfies the requirement of the Council Directives:

COMMISSION REGULATION (EU) No 206/2012 of 6 March 2012 and Amending COMMISSION REGULATION (EU) 2016/2282 implementing Directive 2009/125/EC of the European Parliament and of the Council with regard to ecodesign requirements for air conditioners and comfort fans

Regarding information for consumers on how to install, use and maintain the product, WEEE information, please check the instruction manual provided with packaging.

Art. -Nr. 80.06.0008

TECHNISCHE DATEN

Betriebsspannung: 220-240V ~ 50Hz-60Hz

Leistungsaufnahme : 55W

SICHERHEITSINFORMATIONEN

1. Dieses Gerät kann von Kindern ab 8 Jahren und von Personen mit eingeschränkten physischen, sensorischen oder geistigen Fähigkeiten oder ohne Erfahrung und/oder Wissen benutzt werden, wenn diese durch eine für ihre Sicherheit zuständige Person beaufsichtigt werden oder von ihr Anweisungen erhielten, wie das Gerät sicher zu benutzen ist und Sie auf die Risiken aufmerksam gemacht wurden.
2. Kinder dürfen nicht mit dem Gerät spielen.
3. Kinder sollten dieses Gerät nicht unbeaufsichtigt reinigen oder warten.
4. Wenn die Netzanschlussleitung dieses Gerätes beschädigt wird, muss sie durch den Hersteller oder seinen Kundendienst oder eine ähnlich qualifizierte Person ersetzt werden, um Gefährdungen zu vermeiden.
5. Falsche Bedienung und unsachgemäße Handhabung können zu Störungen am Gerät und zu Verletzungen des Benutzers führen.
6. Es kann keine Haftung für mögliche Schäden übernommen werden, die durch unsachgemäßen Gebrauch oder falsche Handhabung verursacht werden.
7. Tauchen Sie das Gerät und den Netzstecker nicht in Wasser oder andere Flüssigkeiten. Es besteht Lebensgefahr durch Stromschlag! Wenn das Gerät oder der Stecker nass geworden ist, ziehen Sie umgehend den Stecker und lassen

Sie das Gerät vor dem nächsten Gebrauch von einem Fachmann überprüfen.

8. Benutzen Sie das Gerät nicht, wenn das Netzkabel oder der Netzstecker sichtbare Schäden aufweisen und wenn das Gerät auf den Boden gefallen ist oder anderweitig beschädigt wurde. Bringen Sie das Gerät in solchen Fällen zur Überprüfung und evtl. Reparatur in eine Fachwerkstatt.
9. Ziehen Sie niemals den Stecker des Netzkabels mit nassen Händen oder durch Ziehen am Netzkabel aus der Steckdose.
10. Achten Sie darauf, dass das Netzkabel nicht über scharfe Kanten hängt oder eingeklemmt wird.
11. Halten Sie das Gerät von Feuchtigkeit fern und schützen Sie es vor Spritzern.
12. Halten Sie das Gerät von heißen Objekten (z. B. Herdplatten) und offenen Flammen fern.
13. Bewahren Sie das Gerät und sein Netzkabel außerhalb des Zugriffs von Kindern unter 8 Jahren auf.
14. Stellen Sie das Gerät auf einen geraden, trockenen und hitzebeständigen Untergrund.
15. Lassen Sie das Gerät niemals unbeaufsichtigt, während es sich im Betrieb befindet.
16. Lagern oder verwenden Sie das Gerät nicht im Freien.
17. Bewahren Sie das Gerät an einem trockenen Ort und außerhalb der Reichweite von Kindern (in seiner Verpackung) auf.
18. Führen Sie niemals Finger oder andere Objekte durch die Schutzgitter des Ventilators während dieser sich im Betrieb befindet.
19. Benutzen Sie das Gerät niemals solange die Schutzgitter des Ventilators nicht angebracht sind - dies kann zu schweren Verletzungen führen.
20. Das Gerät muss vor Gebrauch vollständig zusammengebaut sein.

21. Achten Sie auf lange Haare! Diese können sich aufgrund der Luftturbulenzen im Ventilator verfangen.
22. Richten Sie den Luftstrom nicht für längere Zeit auf Personen.
23. Vergewissern Sie sich, dass der Ventilator vom Stromnetz getrennt ist, bevor Sie das Schutzgitter abnehmen!

BESCHREIBUNG DER TEILE

1. Spannring
2. Vorderer Lüfterschutz
3. Flügelradschraube
4. Flügelrad
5. Lüfterschutzschraube
6. Lüfterschutz hinten
7. Motorwelle
8. Wellenzapfen
9. Taste für die Schwenkfunktion (\cup)
10. Drehzahlkosten
11. Obere Stange des Ständers
12. Untere Stange des Ständers
13. Ständersockel
14. Schrauben und Unterlegscheiben (4 Paare)

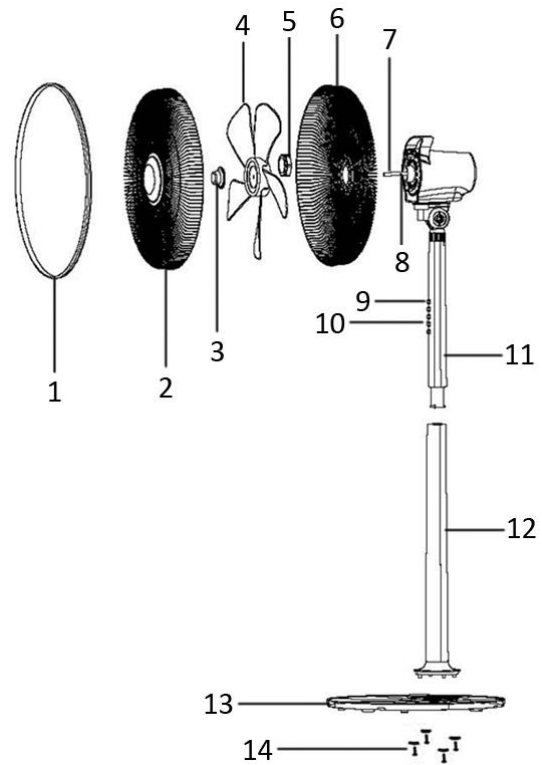

MONTAGEANWEISUNGEN

Bodenplatte und Schaft montieren

1. Untere Stange des Ständers (12) am Ständersockel (13) befestigen. Stange mit den Schrauben und Unterlegscheiben (14) gut fixieren.
2. Die obere Stange des Ständers (11) in die untere Stange des Ständers (12) stecken, dann die obere Stange des Ständers (11) im Uhrzeigersinn drehen, um die zwei Stangen fest zu verbinden.

Komplettes Gerät montieren

1. Die Schrauben am Flügelrad (3) und am Lüfterschutz (5) von der Spindel der Motorwelle (7) abmontieren.
2. Zum Anbringen des hinteren Lüfterschutzes (6) die Führungsstifte an der richtigen Stelle ansetzen. Den Lüfterschutz mit der Befestigungsschraube (5) am Motorgehäuse anschrauben.
3. Zur Montage des Flügelrads (4) an der Motorwelle die Aussparung mit dem Wellenzapfen (8) fluchten lassen. Zum Montieren des Flügelrads die Befestigungsschraube (3) gegen den Uhrzeigersinn festschrauben. Das Lüfterrad mit der Hand drehen, um zu kontrollieren, ob es sich ungehindert dreht.
4. Den vorderen Lüfterschutz (2) auf den Lüfterschutz hinten (6) setzen und mit dem Spannring (1) fixieren. Achten Sie darauf, dass der Spannring korrekt auf dem Rand der Schutzabdeckungen des Ventilators sitzt. Die Schraube am Spannring anziehen.

BEDIENUNGSANWEISUNGEN

1. Das Netzkabel an eine geeignete Steckdose anschließen.
2. Schwenkfunktion: Um die Schwenkbewegung des Ventilator Kopfes zu aktivieren, die Taste für die Schwenkfunktion (9) drücken. Um die Schwenkfunktion zu deaktivieren, die „0“ Taste drücken und dann den Ventilator wieder einschalten.
3. Der Lüfter wird über die Drehzahlkosten wie folgt ein- und ausgeschaltet: 0 = aus, 1 = niedrige Lüfterdrehzahl, 2 = mittlere Lüfterdrehzahl, 3 = hohe Lüfterdrehzahl.
4. Neigungswinkel: Durch Verstellen des Lüfterschutzes kann der gewünschte Kippwinkel am Lüfter eingestellt werden.

VORSICHT: Auf keinen Fall mehrere Drehzahlkosten gleichzeitig betätigen. Andernfalls können Schäden am Schaltergehäuse verursacht werden.

REINIGEN

1. Schalten Sie das Gerät vor der Pflege bzw. dem Reinigen und nach jeder Benutzung aus und ziehen Sie das Netzkabel aus der Steckdose.
2. **Tauchen Sie das Gerät niemals in Wasser ein (Gefahr eines Kurzschlusses)!** Wischen Sie das Gerät zum Reinigen einfach nur mit einem feuchten Tuch ab und trocknen Sie es dann sorgfältig. Trennen Sie das Gerät immer erst vom Stromnetz!
3. Achten Sie darauf, dass sich am Lufteinlass- und Luftauslassgitter keine übermäßigen Staubablagerungen bilden und reinigen Sie diese gelegentlich mit einer trockenen Bürste oder einem Staubsauger.



Umwelt

Seit dem 13.8.2005 müssen Elektro- und Elektronikaltgeräte nach dem Elektro- und Elektronikgerätegesetz der getrennten Sammlung zugeführt werden. Sie dürfen aufgrund der in ihnen enthaltenen Schad- und Wertstoffe keinesfalls in den Restmüll gegeben werden, sondern müssen an einem speziellen Sammelplatz für Elektro- und Elektronikaltgeräte abgegeben werden.

Qualität

HEMA legt großen Wert auf Sicherheit und Qualität. HEMA verfügt dazu über ein betriebseigenes Labor. Bevor ein Produkt in das HEMA-Sortiment aufgenommen wird, werden im Labor die elektrische Sicherheit und die Gebrauchseigenschaften geprüft und kontrolliert. Zusammen mit dem Hersteller überwacht HEMA die Qualität des Produktes.

Diebstahlsicherung

Es kann sein, dass der von Ihnen gekaufte Artikel mit einer Kunststoff-Diebstahlsicherung versehen ist. Das Schildchen befindet sich normalerweise an der Unterseite des Gerätes. Die Qualität oder Funktionsweise des Gerätes werden dadurch nicht beeinflusst und das Schildchen kann problemlos entfernt werden.

Reparatur

Wenn eine Reparatur erforderlich ist, können Sie das Gerät ordnungsgemäß verpackt bei einer beliebigen HEMA-Filiale einliefern. Fällt die Reparatur unter die Garantiebestimmungen, müssen Sie den Garantiebon und den Kassenzettel mitbringen.

Sie können das Gerät für Reparaturzwecke bei jeder beliebigen HEMA-Filiale einliefern.

Kontrollieren Sie regelmäßig das Kabel auf Beschädigungen. Bei Beschädigung des Netzkabels das ganze Gerät zu einer Hema-Filiale zur Reparatur bringen. Nicht selbst austauschen.

Aus Sicherheitsgründen empfehlen wir Ihnen, nicht selbst Reparaturen an elektrischen Geräten durchzuführen!

Garantiebestimmungen

HEMA garantiert Qualität

HEMA B.V. übernimmt vollständige Garantie für Mängel, die als Folge von Material- und Fabrikationsfehlern an dem auf dem Kassenschein angegebenen Artikel auftreten. Für alle elektrischen Haushaltsgeräte gilt eine zweijährige Garantiefrist ab Kaufdatum.

Der Garantieanspruch für diesen Artikel entfällt, wenn:

- a. der Defekt durch unsachgemäßen oder zweckwidrigen Gebrauch, Vernachlässigung, Anschluss an die falsche Netzspannung oder durch Fallen oder Stoßen entstanden ist.
- b. Sie während der Garantiezeit versucht haben, den Artikel selbst zu reparieren oder eine Reparatur durch Dritte (nicht HEMA) haben ausführen lassen.

Wenn Sie die Garantie in Anspruch nehmen können und möchten,

können Sie den Artikel, zusammen mit dem Kassenbeleg, in einer der HEMA –Filialen abgeben. Sofern keine besonderen Umstände vorliegen, wird die Reparatur innerhalb von 14 Arbeitstagen kostenfrei durchgeführt.

Extra Sicherheit für eine gute Wahl

Wenn Sie mit dem Kauf eines Artikels im Nachhinein unzufrieden sind (etwa, weil die Ausführung nicht gefällt oder der Artikel doppelt gekauft wurde), können Sie den Artikel innerhalb von 30 Tagen ab Kaufdatum zurückgeben, vorausgesetzt, dieser ist unbeschädigt und originalverpackt. Nehmen Sie dann immer den Kassenbeleg mit. Sie können den Artikel umtauschen oder Sie erhalten auf Wunsch Ihr Geld zurück.

Diese Garantiebestimmungen gelten in allen Ländern, in denen HEMA Niederlassungen hat.

1. November 2010

HEMA B.V.
Postbus 37110
1030 AC Amsterdam
Niederlande

Die gesetzlichen Rechte und Ansprüche des Kunden bleiben von diesen Garantiebestimmungen unberührt.

ERP-Informationen (DE)

Lieferant: Hema B.V.
 Postbus 37110
 1030 AC Amsterdam
 Nederland

Erklärt für das im Folgenden beschriebene Produkt:

Erforderliche Angaben

Informationen zur Angabe des 80.06.0008, auf das/die sich die Informationen beziehen:			
<i>[Stand ventilator]</i>			
Bezeichnung	Symbol	Wert	Einheit
Maximaler Volumenstrom	F	68,2	m ³ /min
Ventilator-Leistungsaufnahme	P	48,0	W
Serviceverhältnis	SV	1,42	(m ³ /min)/W
Leistungsaufnahme Bereitschaftszustand	im P _{SB}	0,00	W
Ventilator-Schallleistungspegel	L _{WA}	61,23	dB(A)
Maximale Luftgeschwindigkeit	c	2,62	m/s
Messnorm für die Ermittlung des Serviceverhältnisses	IEC 60879:1986 + (corr. 1992), EN 60704-1:2010 & EN 60704-2-7:2007 EN 50564:2011		
Kontaktadresse für weitere Informationen	Hema B.V. Postbus 37110 1030 AC Amsterdam Nederland		

Erfüllt die Anforderung der Richtlinien des Rates:

VERORDNUNG (EU) Nr. 206/2012 DER KOMMISSION vom 6. März 2012 und Anpassung der VERORDNUNG (EU) 2016/2282 DER KOMMISSION zur Durchführung der Richtlinie 2009/125/EG des Europäischen Parlaments und des Rates im Hinblick auf die Festlegung von Anforderungen an die umweltgerechte Gestaltung von Raumklimageräten und Komfortventilatoren

Informationen bezüglich der Aufstellung, Nutzung und Wartung des Produktes sowie Elektro- und Elektronik-Altgeräten (WEEE) finden Verbraucher in der Bedienungsanleitung, die in der Verpackung mitgeliefert wird.

n.º de artículo 80.06.0008

DATOS TÉCNICOS

Voltaje de operaciones: 220-240V ~ 50Hz-60Hz

Consumo de poder: 55W

INFORMACIÓN DE SEGURIDAD

1. Este aparato puede ser utilizado por niños de 8 o más años de edad y personas con capacidades físicas, sensoriales o mentales reducidas o falta de experiencia y conocimientos si reciben supervisión o instrucciones sobre el uso del aparato de forma segura y comprenden los riesgos que implica.
2. Los niños no deben jugar con el aparato.
3. La limpieza y el mantenimiento por parte del usuario no deben ser realizados por niños sin supervisión.
4. Si el cable de alimentación está dañado, debe ser reemplazado por el fabricante, su agente de servicio o personas similarmente calificadas para evitar riesgos.
5. Un uso incorrecto y una manipulación inadecuada pueden ocasionar fallos del aparato y lesiones al usuario.
6. En el caso de un uso inadecuado o un manejo incorrecto, no se asume ninguna responsabilidad por cualquier daño que pueda ocurrir.
7. Ni el aparato ni la clavija deberán sumergirse en agua o en otros líquidos. ¡Existe peligro mortal en caso de descarga eléctrica! Si esto ocurre, desenchufe el aparato inmediatamente y lleve la unidad a un centro especializado para que la revisen antes de utilizarla de nuevo.
8. No ponga en marcha el aparato cuando el cable o la clavija muestren signos de daños, cuando se haya caído al suelo o cuando pueda haber sufrido algún otro tipo de desperfecto. En tales casos, lleve el aparato a un especialista para que lo compruebe y lo repare, si es necesario.

9. No quite nunca el enchufe de la toma de pared tirando del cable de red, o con las manos mojadas.
10. Asegúrese de que el cable de alimentación no cuelga de bordes afilados ni permita que quede atrapado.
11. Mantenga el aparato lejos de la humedad, y protéjalo contra salpicaduras.
12. Mantenga el aparato lejos de objetos calientes (placas de cocción, por ejemplo) y llamas.
13. Mantenga el aparato y el cable lejos del alcance de niños menores de 8 años.
14. Ponga el aparato sobre una superficie plana seca, limpia y resistente al calor.
15. No deje nunca el aparato sin vigilancia mientras esté en funcionamiento.
16. No almacene ni utilice el aparato al aire libre.
17. Mantenga el aparato en un lugar seco, inaccesible para los niños (en su embalaje).
18. No introduzca nunca los dedos u otros objetos a través de las rejillas (protectores del ventilador) cuando el ventilador esté en funcionamiento.
19. No utilice nunca el producto sin las rejillas (protectores del ventilador) en su lugar, ya que esto podría causar daños personales graves.
20. El aparato debe estar montado por completo antes de su uso.
21. Tenga cuidado con el pelo largo. Podría quedar atrapado en el ventilador debido a la turbulencia del aire.
22. No dirija el flujo de aire directamente a personas durante mucho tiempo.
23. Asegúrese de que el ventilador está desconectado de la red eléctrica antes de retirar la cubierta.

DESCRIPCIÓN DE LAS PIEZAS

1. Anillo de sujeción
2. Rejilla frontal
3. Tornillo de fijación de las aspas
4. Aspas
5. Tornillo de fijación de las rejillas
6. Rejilla trasera
7. Eje del motor
8. Clavija del eje
9. Botón de oscilación (O)
10. Botones de control de la velocidad
11. Tubo superior de la columna
12. Tubo inferior de la columna
13. Base de soporte
14. Tornillos y arandelas (4 parejas)

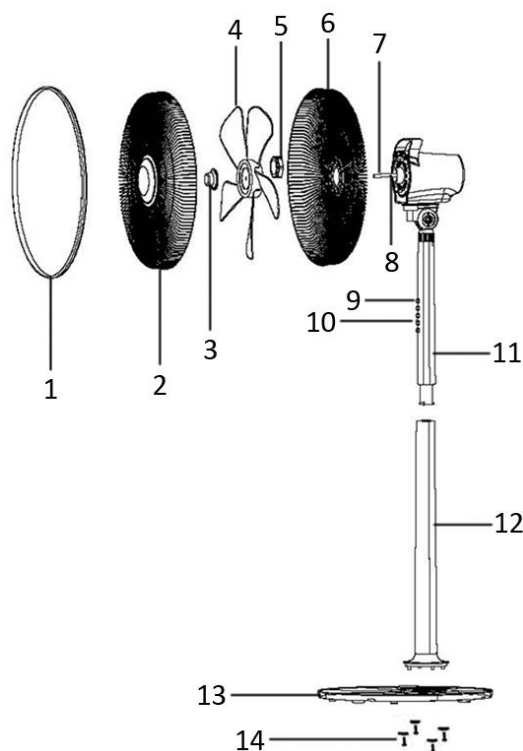

INSTRUCCIONES DE MONTAJE

Montaje de la base y el tubo del soporte

1. Acople el tubo inferior (12) a la base de soporte (13). Utilice los tornillos y las arandelas (14) para asegurar bien el tubo.
2. Inserte el tubo superior (11) en el tubo inferior (12) de la columna, apretando el tubo superior (11) en sentido horario para asegurar bien ambos tubos de la columna.

Montaje completo

1. Retire los tornillos de fijación de las aspas (3) y de las rejillas (5) del eje del motor (7).
2. Coloque la rejilla trasera (6) procurando encajarla a las clavijas de posicionamiento. Asegure la rejilla al cuerpo del motor con el tornillo de fijación de la rejilla (5).
3. Cloque las aspas (4) en el eje del motor introduciendo las clavijas del eje en las ranuras de las aspas (8). Fije las aspas apretando el tornillo de fijación de las aspas (3) en sentido antihorario. Compruebe que las aspas giran con libertad impulsándolas con la mano.
4. Ponga la rejilla frontal (2) contra la rejilla trasera (6) y asegúrelas con el anillo de sujeción (1). Asegúrese que el anillo de sujeción esté bien puesto a lo largo de los aros de las rejillas. Apriete el tornillo del anillo de sujeción.

INSTRUCCIONES DE FUNCIONAMIENTO

1. Enchufe el cable de alimentación en una toma de corriente adecuada.
2. Oscilación: Para hacer oscilar el ventilador, pulse el botón de oscilación (9). Para que el ventilador deje de oscilar, pulse el botón «0» y vuelva a encender el ventilador.
3. El ventilador se enciende y se apaga pulsando los botones de control de la velocidad, es decir: 0 = apagado, 1 = velocidad de la corriente de aire baja, 2 = velocidad de la corriente de aire media, 3 = velocidad de la corriente de aire alta.
4. Ángulos de inclinación El ventilador puede ajustarse al ángulo deseado empujando la rejilla.

PRECAUCIÓN: pulse solo uno botón de control de la velocidad cada vez. La carcasa del interruptor puede dañarse irremediablemente si se pulsan al mismo tiempo dos o más botones.

LIMPIEZA

1. Antes de reparar el ventilador y después de cada uso, apague el aparato y desconecte el cable de

alimentación del enchufe de pared.

2. **Nunca sumerja el aparato en agua (peligro de cortocircuito).** Para limpiar el aparato, utilice solamente un paño húmedo y seque con cuidado. Antes de limpiarlo, desenchufe siempre el ventilador de la toma de pared.
3. Evite siempre que un exceso de polvo se acumule en la toma de salida y entrada de aire de la rejilla, y límpiela ocasionalmente con un cepillo seco o una aspiradora.



Medio ambiente

Según la normativa sobre residuos de aparatos eléctricos y electrónicos, este producto no se puede mezclar con los residuos domésticos, sino que hay que deshecharlo aparte. Si desea deshacerse de este producto en el futuro, NO lo tire con los residuos domésticos. Llévelo a un lugar de recogida especial, por ejemplo, al punto limpio de su municipio.

Calidad

HEMA le da mucha importancia a la seguridad y la calidad. Disponemos de nuestro propio laboratorio en el que controlamos la seguridad eléctrica y funciones de todos los aparatos antes de incorporarlos al surtido. Además, HEMA vela junto con el fabricante por la calidad del producto.

Seguridad

Es posible que este artículo de HEMA cuente con una tira de plástico de seguridad. La encontrará en la parte inferior del aparato. Esta tira no influye en la calidad ni en el funcionamiento del artículo y se puede retirar sin ningún problema.

Averías y reparación

En el caso de un aparato defectuoso, llévelo a reparar a un establecimiento Hema.

No intente reparar Ud. mismo el aparato.

Si necesita que se le repare un aparato, puede entregarlo bien embalado, preferiblemente en el envase original, a un establecimiento Hema. Si estuviera dentro del plazo de garantía, lleve el comprobante.

Condiciones de la garantía

Garantizamos la calidad

Hema B.V. ofrece una garantía completa del artículo indicado en la tarjeta de garantía ante cualquier fallo por defectos de material o fabricación. Para todos los electrodomésticos el plazo de garantía es de 2 años a partir de la fecha de compra.

La garantía de este artículo perderá su validez si

a. el defecto se debe a un uso inadecuado o incompetente, negligencia, conexión a una tensión de red equivocada o por caídas o golpes;

b. durante el periodo de garantía, usted ha intentado reparar el artículo o lo ha llevado a un servicio de reparaciones no autorizado por HEMA.

Si puede y quiere hacer uso de la garantía

Deberá llevar el artículo junto con la prueba de garantía a uno de nuestros establecimientos. Normalmente y excepto en circunstancias especiales la reparación será gratis y tendrá lugar en un plazo de 14 días laborales.

Seguridad adicional para una buena elección

Si no queda satisfecho con la compra del artículo (por ejemplo, porque no le gusta el modelo o porque lo ha comprado dos veces), podrá devolverlo en un plazo de 30 días desde la fecha de compra, siempre que esté **en perfecto estado** y en el embalaje original. Lleve siempre el recibo de caja. Podrá canjear el artículo o, si lo desea, se le devolverá el dinero.

Estas condiciones de la garantía son aplicables en todos los países en los que Hema tiene establecimientos.

1 de noviembre 2010

Hema B.V.
Postbus 37110
1030 AC Ámsterdam
Países Bajos

Estas condiciones de garantía son válidas sin perjuicio de los derechos legales o reclamaciones del cliente.

Información de ERP (ES)

El proveedor: Hema B.V.
Postbus 37110
1030 AC Ámsterdam
Países Bajos

Declara que el producto que se detalla a continuación:

Requisitos de información

Información para identificar la 80.06.0008 a la que se refiere la información [Ventilador de pedestal]			
Descripción	Símbolo	Valor	Unidad
Caudal máximo del ventilador	F	68,2	m ³ /min
Entrada de potencia del ventilador	P	48,0	W
Valor de servicio	SV	1,42	(m ³ /min)/W
Consumo de potencia en espera	P _{SB}	0,00	W
Nivel de ruido del ventilador	L _{WA}	61,23	dB(A)
Velocidad máxima del aire	c	2,62	metros/s
Medición estándar del valor de servicio	IEC 60879:1986 + (corr. 1992), EN 60704-1:2010 & EN 60704-2-7:2007 EN 50564:2011		
Datos de contacto para obtener más información	Hema B.V. Postbus 37110 1030 AC Ámsterdam Países Bajos		

Cumple los requisitos de las directivas del Consejo:

REGLAMENTO DE LA COMISIÓN (UE) N.º 206/2012 del 6 de marzo de 2012 y enmienda
REGLAMENTO DE LA COMISIÓN (UE) 2016/2282 que implementa la Directiva 2009/125/CE del
Parlamento Europeo y del Consejo en relación con los requisitos de ecodiseño para equipos de aire
acondicionado y ventiladores

Consulte el manual de instrucciones que se adjunta al aparato para obtener información para los
consumidores sobre la instalación, el uso y el mantenimiento del producto, así como información sobre
RAEE.

