

briebe

FN-123149.1



Retro Chrom Bodenventilator (DE)

Retro chrome floor fan (EN)

Retro chromen vloerventilator (NL)

Ventilateur au sol rétro en chrome (FR)

Ventilador de suelo cromado Retro (ES)

Ventoinha de chão em cromado retro (PT)

Piano fan in cromo stile retro (IT)

Chromowany wentylator podłogowy retro (PL)



Inhalt – Content – Inhoud – Teneur – Contenido – Índice
– Contenido – Treść

Bedienungsanleitung – German	- 2 -
Instruction manual – English	- 8 -
Gebruiksaanwijzing – Dutch	- 13 -
Mode d'emploi – French	- 19 -
Manual de Instrucciones – Spanish	- 25 -
Manual de instruções – Portuguese	- 31 -
Manuale d'istruzioni – Italian	- 36 -
Instrukcja obsługi – Polish	- 41 -

SICHERHEITSHINWEISE

Lesen Sie vor dem Gebrauch unbedingt die nachfolgenden Anleitungen, um Verletzungen oder Beschädigungen zu vermeiden und das beste Ergebnis mit dem Gerät zu erzielen. Bewahren Sie diese Bedienungsanleitung an einem sicheren Ort auf. Wenn Sie dieses Gerät an eine andere Person weitergeben, stellen Sie sicher, dass Sie auch diese Bedienungsanleitung aushändigen.

Im Falle von Beschädigungen, die durch die Missachtung der Anleitungen in dieser Bedienungsanleitung verursacht wurden, wird die Garantie ungültig. Der Hersteller/Importeur haftet nicht für Schäden, die durch Missachtung der Bedienungsanleitung, fahrlässigen Gebrauch oder Benutzung, die nicht in Übereinstimmung mit den Anforderungen dieser Bedienungsanleitung erfolgt, verursacht wurden.

1. Dieses Gerät kann von Kindern ab 8 Jahren sowie von Personen mit reduzierten physischen, sensorischen oder mentalen Fähigkeiten oder Mangel an Erfahrung und/oder Wissen benutzt werden, wenn sie beaufsichtigt oder bezüglich des sicheren Gebrauchs des Gerätes unterwiesen wurden und die daraus resultierenden Gefahren verstanden haben.
2. Kinder dürfen nicht mit dem Gerät spielen.
3. Die Reinigung und vom Benutzer auszuführende Wartungsarbeiten dürfen von Kindern nur unter Aufsicht durchgeführt werden.
4. Wenn die **Netzanschlussleitung** dieses Gerätes beschädigt wird, muss sie durch den Hersteller oder seinen Kundendienst oder eine ähnlich qualifizierte Person ersetzt werden, um Gefährdungen zu vermeiden.
5. Bevor Sie den Stecker mit der Netzsteckdose verbinden, prüfen Sie bitte, ob die Spannung und die Frequenz mit den Angaben auf dem Typenschild übereinstimmen.

6. Falls ein Verlängerungskabel verwendet wird, muss es für den Stromverbrauch des Gerätes geeignet sein, sonst kann es zum Überhitzen des Verlängerungskabels und/oder des Steckers kommen. Es besteht Verletzungsgefahr durch Stolpern über das Verlängerungskabel. Lassen Sie Vorsicht walten, um gefährliche Situationen zu vermeiden.
7. Schließen Sie das Gerät nur an geerdete Steckdosen (Schukosteckdosen) an.
8. Ziehen Sie den Netzstecker aus der Steckdose, wenn das Gerät nicht benutzt und bevor es gereinigt wird.
9. Achten Sie darauf, dass das Netzkabel nicht über scharfe Kanten hängt und halten Sie es von heißen Objekten und offenen Flammen fern.
10. Tauchen Sie das Gerät oder den Netzstecker nicht in Wasser oder andere Flüssigkeiten. Es besteht Lebensgefahr aufgrund von Stromschlag!
11. Um den Stecker aus der Steckdose zu entfernen, ziehen Sie am Stecker. Ziehen Sie nicht am Kabel.
12. Berühren Sie das Gerät nicht, wenn es ins Wasser gefallen ist. Ziehen Sie den Stecker aus der Steckdose, schalten Sie das Gerät aus und schicken Sie es an einen autorisierten Kundendienst zwecks Reparatur.
13. Den Netzstecker des Gerätes nicht mit einer nassen Hand aus der Steckdose ziehen oder mit der Steckdose verbinden.
14. Versuchen Sie unter keinen Umständen, das Gehäuse des Gerätes zu öffnen oder das Gerät selbst zu reparieren. Dies könnte einen Stromschlag verursachen.
15. Lassen Sie das Gerät während des Gebrauchs niemals unbeaufsichtigt.
16. Dieses Gerät ist nicht für den gewerblichen Gebrauch konzipiert.
17. Verwenden Sie das Gerät nur zu seinem bestimmungsgemäßen Zweck.
18. Wickeln Sie das Kabel nicht um das Gerät und knicken Sie es nicht.

19. Halten Sie das Gerät von Feuchtigkeit fern und schützen Sie es vor Spritzern.
20. Benutzen Sie das Gerät auf einer ebenen, trockenen und hitzebeständigen Fläche.
21. Lagern oder benutzen Sie das Gerät nicht im Freien.
22. Bewahren Sie das Gerät an einem trockenen, für Kinder unzugänglichen Ort (in seiner Verpackung) auf.
23. Stecken Sie niemals Finger oder andere Objekte durch das Ventilatorschutzgitter, wenn der Ventilator läuft.
24. Lassen Sie das Produkt niemals ohne das Ventilatorschutzgitter laufen, da es sonst zu schweren Verletzungen kommen könnte.
25. Achten Sie auf langes Haar! Es kann sich aufgrund der Luftwirbel im Ventilator verfangen.
26. Richten Sie den Luftstrom nicht über längere Zeit auf Personen.

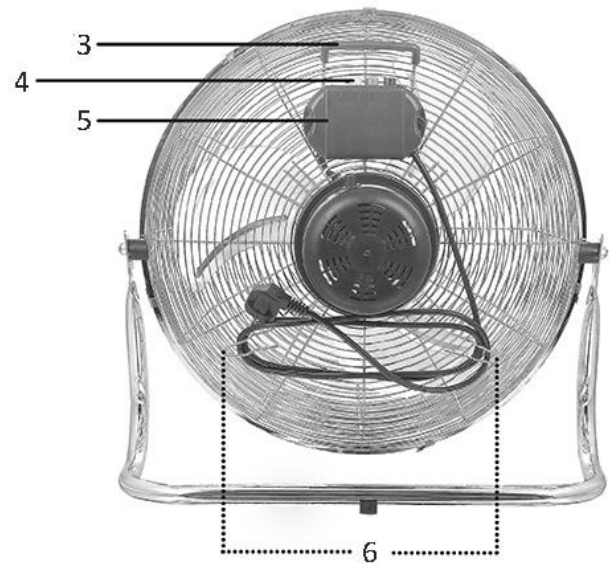
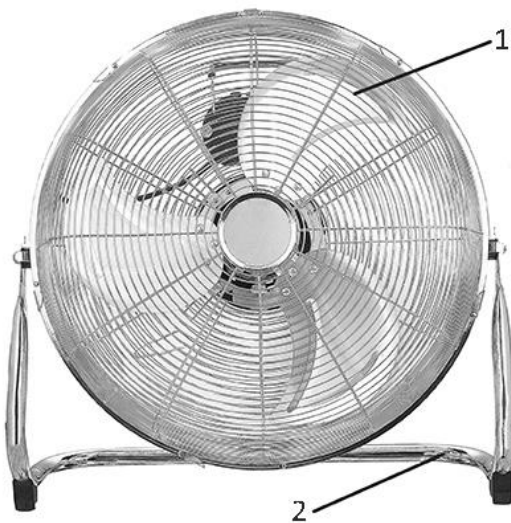
BEZEICHNUNG DER TEILE

1. Haupteinheit (Schutzgitter + Ventilatorflügel)
2. Standfuss
3. Griff
4. Geschwindigkeitstasten
5. Schaltkasten
6. Kabelaufbewahrung

BETRIEBSANLEITUNG

1. Stecken Sie das Netzkabel in eine hierfür vorgesehene Steckdose.
2. Der Ventilator wird mit der Taste für die Drehzahlregelung auf dem Bedienfeld eingeschaltet: 0 = AUS, 1 = Niedrige Drehzahl, 2 = Mittlere Drehzahl, 3 = Hohe Drehzahl. (Abb.1)
3. Winkel verstellen: Schalten Sie den Ventilator aus und drücken bzw. ziehen Sie dann den Ventilator am Schutzgitter in die gewünschte Position.
4. Schwenkfunktion: Schwenk-Taste (A) auf der Rückseite des Geräts drücken, um den Ventilatorflügel in einem waagerechten Winkel von ca. 20 Grad hin und her schwenken zu lassen. Taste erneut drücken, um die Schwenkfunktion zu deaktivieren. (Abb.2)



Abb.1



Abb.2

REINIGEN

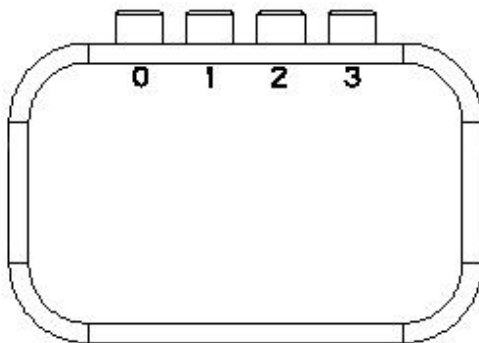
1. Schalten Sie das Gerät vor der Pflege bzw. dem Reinigen und nach jeder Benutzung aus und ziehen Sie das Netzkabel aus der Steckdose.
2. **Tauchen Sie das Gerät niemals in Wasser ein (Gefahr eines Kurzschlusses)!** Wischen Sie das Gerät zum Reinigen einfach nur mit einem feuchten Tuch ab und trocknen Sie es dann sorgfältig. Trennen Sie das Gerät immer erst vom Stromnetz!
3. Achten Sie darauf, dass sich am Lufteinlass- und Luftauslassgitter keine übermäßigen Staubablagerungen bilden und reinigen Sie diese gelegentlich mit einer trockenen Bürste oder einem Staubsauger.
4. Verpacken Sie das Gerät in seiner Originalverpackung und bewahren Sie es an einem trockenen, gut belüfteten Ort auf, wenn es für einen längeren Zeitraum nicht verwendet wird.

TECHNISCHE DATEN

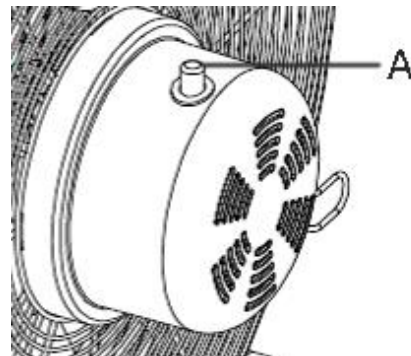
Betriebsspannung: 220-240V ~ 50/60Hz

Leistungsaufnahme: 100W

GARANTIE UND KUNDENSERVICE

Vor der Lieferung werden unsere Geräte einer strengen Qualitätskontrolle unterzogen. Wenn, trotz aller Sorgfalt, während der Produktion oder dem Transport Beschädigungen aufgetreten sind, senden Sie das Gerät zurück an den Händler. Zusätzlich zu den gesetzlichen Rechten hat der Käufer die Option, gemäß den folgenden Bedingungen Garantie zu fordern:

Wir bieten eine 2-jahres-Garantie für das erworbene Gerät, beginnend am Tag des Verkaufs. Defekte, die aufgrund von unangemessenem Umgang mit dem Gerät entstehen und Störungen aufgrund von Eingriffen und Reparaturen Dritter oder das Montieren von nicht-Originalteilen, werden nicht von dieser Garantie abgedeckt. Die Quittung immer aufbewahren, ohne Quittung wird jegliche Garantie ausgeschlossen. Bei Schäden durch Nichteinhalten der Bedienungsanleitung erlischt die Garantie, Wir sind für daraus resultierende Folgeschäden nicht haftbar. Für Materialschäden oder Verletzungen aufgrund falscher Anwendung oder Nichtbefolgen der Sicherheitshinweise sind wir nicht haftbar. Schäden an den Zubehörteilen bedeutet nicht, dass das Gesamte Gerät kostenlos ausgetauscht wird. In diesem Fall kontaktieren Sie unseren Kundendienst. Zerbrochenes Glas oder Kunststoffteile sind immer kostenpflichtig. Schäden an Verbrauchsmaterialien oder Verschleißteilen, sowie Reinigung, Wartung oder Austausch der besagten Teile werden durch die Garantie nicht abgedeckt und sind deshalb kostenpflichtig.

UMWELTGERECHTE ENTSORGUNG



Wiederverwertung – Europäischen Richtlinie 2012/19/EG

Dieses Symbol zeigt an, dass das Produkt nicht zusammen mit Haushaltsabfällen entsorgt werden darf.

Um Umwelt- und Gesundheitsschäden durch unkontrollierte Abfallentsorgung zu verhindern, bitte  verantwortungsbewusst entsorgen, um die nachhaltige Wiederverwertung von Ressourcen zu

fördern. Nutzen Sie zur Rückgabe Ihres Altgeräts bitte die Rückgabe- und Sammelsysteme oder wenden Sie sich an den Händler bei dem Sie dieses Gerät erworben haben. Dieser kann das Gerät umweltschonend entsorgen.

Electroactiva

Calle Huelva, 6

28343 - Valdemoro – Madrid – España

0034 918 762 026

ERP-Informationen (DE)

Lieferant: Electroactiva
Calle Huelva, 6
28343 - Valdemoro – Madrid – España

Erklärt für das im Folgenden beschriebene Produkt:

Erforderliche Angaben

Die erwähnten Informationen zur Identifizierung des FN-123149.1 [Retro Chrom Bodenventilator]			
Bezeichnung	Symbol	Wert	Einheit
Maximaler Volumenstrom	F	120,48	m ³ /min
Ventilator-Leistungsaufnahme	P	63,40	W
Serviceverhältnis	SV	1,90	(m ³ /min)/W
Leistungsaufnahme im Bereitschaftszustand	P_{SB}	—	W
Ventilator-Schalleistungspegel	L_{WA}	63,24	dB(A)
Maximale Luftgeschwindigkeit	c	3,84	m/s
Messnorm für die Ermittlung des Serviceverhältnisses	IEC 60879:1986 (corr.1992)		
Kontaktadresse für weitere Informationen	Electroactiva Calle Huelva, 6 28343 - Valdemoro – Madrid – España		

Erfüllt die Anforderung der Richtlinien des Rates:

VERORDNUNG (EU) Nr. 206/2012 DER KOMMISSION vom 6. März 2012 und Anpassung der VERORDNUNG (EU) 2016/2282 DER KOMMISSION zur Durchführung der Richtlinie 2009/125/EG des Europäischen Parlaments und des Rates im Hinblick auf die Festlegung von Anforderungen an die umweltgerechte Gestaltung von Raumklimageräten und Komfortventilatoren

Informationen bezüglich der Aufstellung, Nutzung und Wartung des Produktes sowie Elektro- und Elektronik-Altgeräten (WEEE) finden Verbraucher in der Bedienungsanleitung, die in der Verpackung mitgeliefert wird.

SAFETY INSTRUCTIONS

Before use make sure to read all of the below instructions in order to avoid injury or damage, and to get the best results from the appliance. Make sure to keep this manual in a safe place. If you give or transfer this appliance to someone else make sure to also include this manual.

In case of damage caused by user failing to follow the instructions in this manual the warranty will be void. The manufacturer/importer accepts no liability for damages caused by failure to follow the manual, a negligent use or use not in accordance with the requirements of this manual.

1. This appliance can be used by children aged from 8 years and above and persons with reduced physical, sensory or mental capabilities or lack of experience and knowledge if they have been given supervision or instruction concerning use of the appliance in a safe way and understand the hazards involved.
2. Children shall not play with the appliance.
3. Cleaning and user maintenance shall not be made by children without supervision.
4. If the supply cord is damaged, it must be replaced by the manufacturer, its service agent or similarly qualified persons in order to avoid a hazard.
5. Before inserting the plug into the mains socket, please check that the voltage and frequency comply with the specifications on the rating label.
6. If an extension cord is used it must be suited to the power consumption of the appliance, otherwise overheating of the extension cord and/or plug may occur. There is a potential risk of injuries from tripping over the extension cord. Be careful to avoid dangerous situations.
7. Always plug the appliance into an earthed plug socket.
8. Disconnect the mains plug from the socket when the appliance is not in use and before cleaning.

9. Ensure that the mains cable is not hung over sharp edges and keep it away from hot objects and open flames.
10. Do not immerse the appliance or the mains plug in water or other liquids. There is danger to life due to electric shock!
11. To remove the plug from the plug socket, pull the plug. Do not pull the power cord.
12. Do not touch the appliance if it falls into water. Remove the plug from its socket, turn off the appliance and send it to an authorized service center for repair.
13. Do not plug or unplug the appliance from the electrical outlet with a wet hand.
14. Never attempt to open the housing of the appliance, or to repair the appliance yourself. This could cause electric shock.
15. Never leave the appliance unattended during use.
16. This appliance is not designed for commercial use.
17. Do not use the appliance for other than intended use.
18. Do not wind the cord around the appliance and do not bend it.
19. Keep the appliance away from damp, and protect from splashes.
20. Use the appliance on a flat, dry and heat resistance surface.
21. Do not store or operate the appliance in the open air.
22. Keep the appliance in a dry place for storage, inaccessible to children (in its packaging).
23. Never put fingers or any other objects through the fan guards when the fan is running.
24. Never operate the product without the fan guards in place, as serious personal injury may result.
25. Watch out for long hair! It can be caught in the fan owing to the air turbulence.
26. Do not point the air flow at people for a long time.

PARTS DESCRIPTION

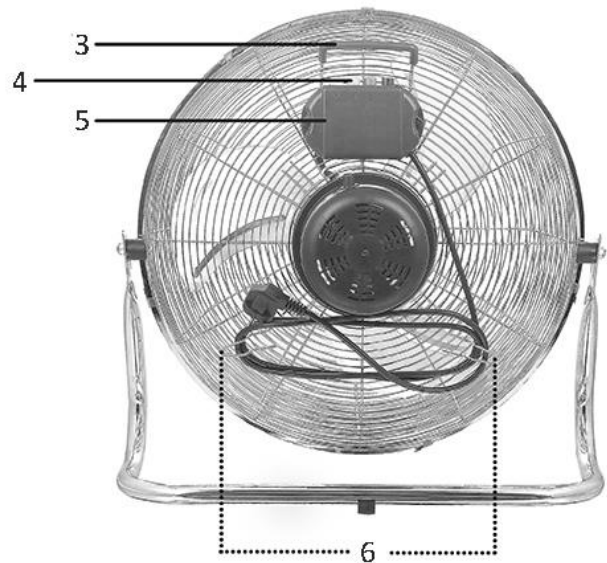
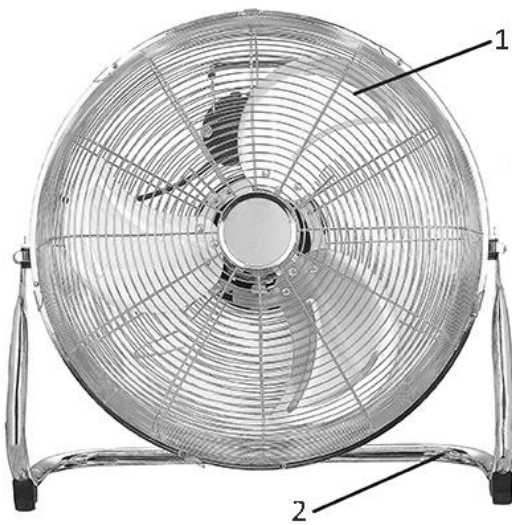

1. Main body (Fan guard + Fan blade)
2. Tube stand
3. Handle
4. Speed buttons
5. Control box
6. Support for cable storage

OPERATING INSTRUCTIONS:

1. Plug the power cord into a suitable socket.
2. The fan is switched on by using the speed buttons on the control box: 0 = OFF, 1 = Low Speed, 2 = Medium speed, 3 = High speed. (fig.1)
3. Tilting Angles: turn off the fan, then push or pull the guards to adjust the angle of airflow.
4. Oscillation function: press the swing button (A) on the back of the appliance to make the fan blade oscillating horizontally in an angle of approx. 20 degrees. Press the button again to stop the fan blade oscillating. (fig.2)

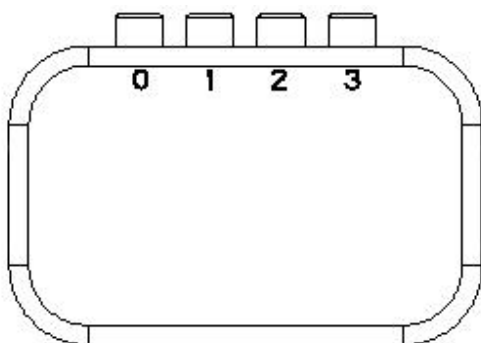

fig.1

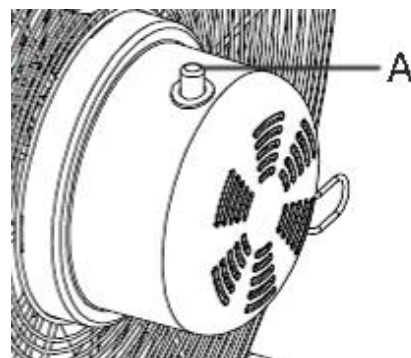

fig.2

CLEANING AND MAINTENANCE

1. Before servicing the fan and after each occasion of use, switch off the appliance and unplug the mains cable from the socket.
2. **Never immerse the appliance in water (danger of short-circuit).** To clean the appliance, only wipe it down with a damp cloth and then dry it carefully. Always take out the mains plug first.

3. Take care that excessive dust does not build up in the air-intake and air-outlet grille, and clean it occasionally using a dry brush or vacuum cleaner.
4. Pack the appliance in its original box and place it in a dry, well-ventilated place when it is not to be used for a long period of time.

TECHNICAL DATA

Operating voltage: 220-240V ~ 50/60Hz

Power consumption: 100W

GUARANTEE AND CUSTOMER SERVICE

Before delivery our devices are subjected to rigorous quality control. If, despite all care, damage has occurred during production or transportation, please return the device to your dealer. In addition to statutory legal rights, the purchaser has an option to claim under the terms of the following guarantee:

For the purchased device we provide 2 years guarantee, commencing from the day of sale. If you have a defective product, you can directly go back to the point of purchase.

Defects which arise due to improper handling of the device and malfunctions due to interventions and repairs by third parties or the fitting of non-original parts are not covered by this guarantee. Always keep your receipt, without the receipt you can't claim any form of warranty. Damage caused by not following the instruction manual, will lead to a void of warranty, if this results in consequential damages then we will not be liable. Neither can we hold responsible for material damage or personal injury caused by improper use if the instruction manual is not properly executed. Damage to accessories does not mean free replacement of the whole appliance. In such case please contact our service department. Broken glass or breakage of plastic parts is always subject to a charge. Defects to consumables or parts subjected to wearing, as well as cleaning, maintenance or the replacement of said parts are not covered by the warranty and are to be paid.

ENVIRONMENT FRIENDLY DISPOSAL



Recycling – European Directive 2012/19/EU

This marking indicates that this product should not be disposed with other household wastes. To prevent possible harm to the environment or human health from uncontrolled waste disposal, recycle

it responsibly to promote the sustainable reuse of material resources. To return your used device, please use the return and collection systems or contact the retailer where the product was purchased. They can take this product for environmental safe recycling.

Electroactiva

Calle Huelva, 6

28343 - Valdemoro – Madrid – España

0034 918 762 026

ERP information (EN)

Supplier: Electroactiva
Calle Huelva, 6
28343 - Valdemoro – Madrid – España

Declare that the product detailed below:

Information requirements

The mentioned information to identify the FN-123149.1 <i>[Retro chrome floor fan]</i>			
Description	Symbol	Value	Unit
Maximum fan flow rate	<i>F</i>	120,48	m ³ /min
Fan power input	<i>P</i>	63,40	W
Service value	<i>SV</i>	1,90	(m ³ /min)/W
Standby power consumption	<i>P_{SB}</i>	—	W
Fan sound power level	<i>L_{WA}</i>	63,24	dB(A)
Maximum air velocity	<i>c</i>	3,84	meters/sec
Measurement standard for service value	IEC 60879:1986 (corr.1992)		
Contact details for obtaining more information	Electroactiva Calle Huelva, 6 28343 - Valdemoro – Madrid – España		

Satisfies the requirement of the Council Directives:

COMMISSION REGULATION (EU) No 206/2012 of 6 March 2012 and Amending COMMISSION REGULATION (EU) 2016/2282 implementing Directive 2009/125/EC of the European Parliament and of the Council with regard to ecodesign requirements for air conditioners and comfort fans

“Regarding information for consumers on how to install, use and maintain the product, WEEE information, please check the instruction manual provided with packaging.”

VEILIGHEIDSVOORSCHRIFTEN

Voor gebruik dient u alle onderstaande instructies te lezen om letsel en schade te voorkomen en om de beste resultaten met het apparaat te bereiken. Bewaar deze handleiding op een veilige plek. Mocht u dit apparaat aan iemand anders overhandigen, dient u ook de gebruiksaanwijzing te overhandigen.

In geval van schade die wordt veroorzaakt doordat de gebruiker de instructies in deze gebruiksaanwijzing niet in acht heeft genomen, komt de garantie te vervallen. De fabrikant/importeur is niet aansprakelijk voor schade die wordt veroorzaakt door het niet in acht nemen van de gebruiksaanwijzing, door nalatig gebruik of gebruik dat niet in overeenstemming is met de bepalingen van deze gebruiksaanwijzing.

1. Dit apparaat mag worden gebruikt door kinderen vanaf 8 jaar en personen met beperkte fysieke, visuele of mentale vaardigheden, of die een gebrek aan ervaring en kennis hebben, indien ze gepaste instructies hebben gekregen zodat ze het apparaat op een veilige manier kunnen gebruiken, op de hoogte zijn van de gevaren die het gebruik van het apparaat met zich meebrengt en deze gevaren begrijpen.
2. Laat kinderen niet met het apparaat spelen.
3. Kinderen mogen het apparaat niet reinigen of onderhouden zonder toezicht.
4. Als het snoer is beschadigd, moet het worden vervangen door de fabrikant, zijn klantenservice of gelijksoortig geschoolde personen om gevaar te vermijden.
5. Voordat u de stekker in het stopcontact steekt, dient u te controleren of de stroom en de frequentie overeen komen met de specificaties van het typeplaatje.

6. Als u gebruik maakt van een verlengkabel, dient dit geschikt te zijn voor het stroomverbruik van het apparaat, anders kan oververhitting van de verlengkabel en/of stekker het gevolg zijn. Er is risico op letsel door het struikelen over het verlengsnoer. Wees voorzichtig om gevaarlijke situaties te vermijden.
7. Sluit het apparaat alleen aan op een geaard stopcontact.
8. Trek de stekker uit het stopcontact als het apparaat niet in gebruik is en voordat u het apparaat reinigt.
9. Let op dat de stroomkabel niet over scherpe randen hangt en niet in de buurt komt van hete voorwerpen en open vuur.
10. Dompel het apparaat of de stekker niet onder in water of andere vloeistoffen. Er bestaat levensgevaar als gevolg van een elektrische schok!
11. Om de stekker uit het stopcontact te halen, dient u aan de stekker zelf te trekken. Trek niet aan de stroomkabel.
12. Raak het apparaat niet aan als het in water is gevallen. Trek de stekker uit het stopcontact, schakel het apparaat uit en breng het ter reparatie naar een geautoriseerd servicecenter.
13. Steek de stekker niet in het stopcontact en haal hem er niet uit als u natte handen heeft.
14. Probeer nooit de behuizing van het apparaat te openen en probeer nooit zelf het apparaat te repareren. Dit kan een elektrische schok veroorzaken.
15. Laat het apparaat nooit onbeheerd achter wanneer het in gebruik is.
16. Dit apparaat werd niet ontworpen voor commercieel gebruik.
17. Gebruik het apparaat niet voor andere doeleinden dan het beoogde doel.
18. Draai de kabel niet om het apparaat en buig hem niet.
19. Houd het apparaat uit de buurt van vocht en bescherm het tegen spatten.
20. Gebruik het apparaat op een vlak, droog en hittebestendig oppervlak.

21. Bewaar en gebruik het apparaat niet in de open lucht.
22. Bewaar het apparaat op een droge plek, buiten het bereik van kinderen (in de originele verpakking).
23. Steek nooit uw vingers of andere voorwerpen door het rooster van de ventilator als de ventilator in gebruik is.
24. Neem het product nooit zonder correct gemonteerde beschermende roosters in gebruik, aangezien dit ernstig persoonlijk letsel tot gevolg kan hebben.
25. Pas op met lang haar! Het haar kan door de luchtturbulentie terecht komen in de ventilator.
26. Richt de luchtstroom nooit gedurende een langere tijd op mensen.

BESCHRIJVING VAN ONDERDELEN

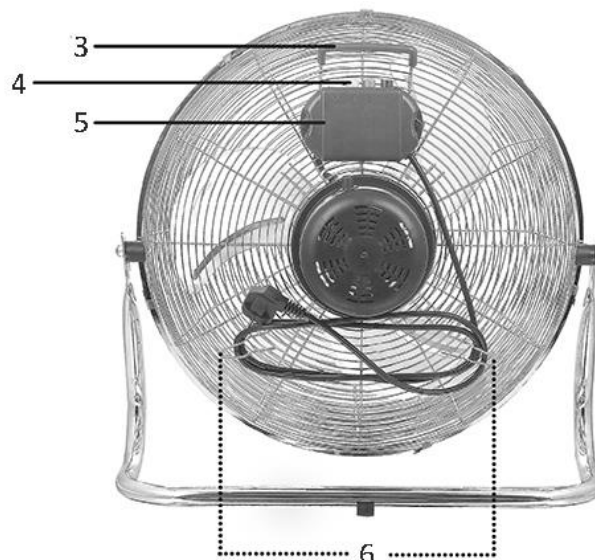
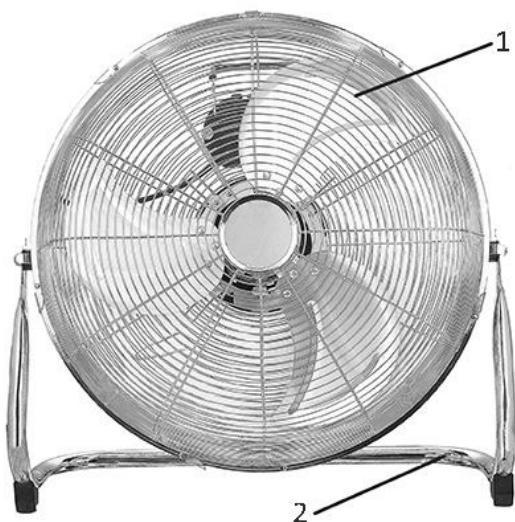

1. Romp (Ventilatorrooster + Ventilatorblad)
2. Buislander
3. Handgreep
4. Snelheidsknoppen
5. Bedieningseenheid
6. Houder voor kabelopslag

GEBRUIKSAANWIJZING

1. Verbind het stroomsnoer met een geschikte contactdoos.
2. De ventilator wordt ingeschakeld met behulp van de snelheidsknop op het bedieningspaneel: 0 = UIT, 1 = Lage snelheid, 2 = Medium snelheid, 3 = Hoge snelheid. (fig.1)
3. Hellingshoek: Schakel de ventilator uit, duw of trek vervolgens aan het ventilatierooster om de luchtstroomhoek te wijzigen.
4. Oscillatiefunctie: Druk op de oscillatieknop (A) aan de achterkant van het apparaat om het ventilatorblad horizontaal tegen een hoek van ongeveer 20 graden te laten oscilleren. Druk opnieuw op de knop om het oscilleren van het ventilatorblad te stoppen. (fig.2)

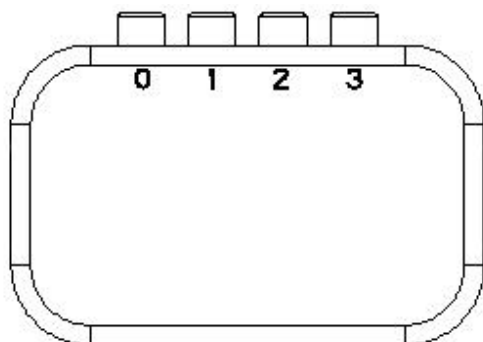

fig.1

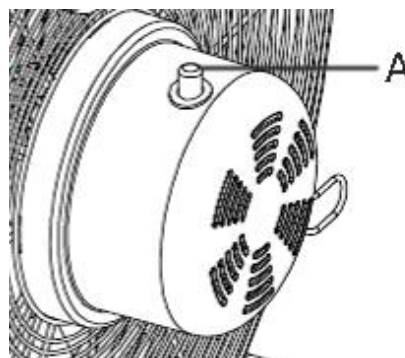

fig.2

REINIGEN EN OPSLAG

1. Voor u onderhoudswerken aan de ventilator uitvoert en na elk gebruik, schakelt u het apparaat uit en trekt u het stroomsnoer uit de contactdoos.
2. **Dompel het apparaat nooit in water onder (gevaar voor kortsluiting).** Om het apparaat te reinigen, veegt u het met een vochtige doek af en laat u het zorgvuldig drogen. Trek altijd eerst het stroomsnoer uit de contactdoos.
3. Zorg ervoor dat er zich geen overmatig stof in het luchtin- en uitlaatrooster ophoopt en reinig dit regelmatig met behulp van een droge borstel of stofzuiger.
4. Bewaar het apparaat in de originele verpakking en plaats het in een droge en goed geventileerde ruimte wanneer u het langere tijd niet denkt te gebruiken.

TECHNISCHE GEGEVENS

Bedrijfsspanning: 220-240V ~ 50/60Hz

Opgenomen vermogen: 100W

GARANTIE EN KLANTENSERVICE

Vóór de levering worden onze apparaten streng gecontroleerd. Indien het toestel ondanks alle zorg bij de productie of tijdens het transport beschadigd werd, moet u het naar de handelaar terugbrengen. Naast het wettelijke recht op waarborg heeft de klant recht op de volgende garantieclaim:

Wij geven een garantie van 2 jaar op het toestel, te beginnen met de koopdatum. Indien u een defect product heeft, kunt u rechtstreeks terug gaan naar het aankooppunt.

Gebreken die het gevolg zijn van ondeskundig gebruik van het toestel, fouten tijdens ingrepen en reparaties door derden of door de inbouw van vreemde onderdelen, vallen niet onder deze garantie. Bewaar altijd uw aankoopnota, zonder aankoopnota kunt u geen aanspraak maken op enige vorm van garantie. Bij schade veroorzaakt door het niet opvolgen van de gebruiksaanwijzing vervalt het recht op garantie. Voor vervolgschade die hieruit ontstaat kunnen wij niet verantwoordelijk gehouden worden. Voor materiële schade of persoonlijk letsel veroorzaakt door ondeskundig gebruik of het niet opvolgen van de veiligheidsvoorschriften zijn wij niet aansprakelijk. In dergelijke gevallen vervalt iedere aanspraak op garantie. Schade aan accessoires of onderdelen betekend niet dat het gehele apparaat zal worden vervangen. Afgebroken glazen of kunststof onderdelen of accessoires vallen niet onder de garantie en zullen tegen vergoeding vervangen kunnen worden. Defecten aan hulpstukken of aan slijtage onderhevige onderdelen, alsmede reiniging, onderhoud of de vervanging van slijtende delen vallen niet onder de garantie en zullen dus in rekening gebracht worden.

MILIEUVRIENDELIJKE AFVALVERWERKING



Recycling – Europese Richtlijn 2012/19/EU

Deze markering betekent dat dit product niet samen met ander huishoudelijk afval mag worden afgedankt. Om het milieu en de volksgezondheid niet in gevaar te brengen en het hergebruik van grondstoffen te bevorderen, moet dit product op verantwoorde wijze worden afgevoerd. Lever verbruikte apparatuur a.u.b. in bij de hiervoor bestemde inzamelpunten of bij de winkel waar het product was aangeschaft. Zij zullen dit product accepteren voor milieuvriendelijke afvalverwerking.

Electroactiva

Calle Huelva, 6

28343 - Valdemoro – Madrid – España

0034 918 762 026

ERP-informatie (NL)

Leverancier: Electroactiva
Calle Huelva, 6
28343 - Valdemoro – Madrid – España

Verklaart dat onderstaand vermeld product:

Informatie-eisen

Informatie voor het identificeren van de FN-123149.1 waarop de informatie betrekking heeft <i>[Retro chromen vloerventilator]</i>			
Beschrijving	Symbol	Waarde	Eenheid
Maximale stroomsnelheid van ventilator	F	120,48	m ³ /min
Ingangsvermogen ventilator	P	63,40	W
Servicewaarde	SV	1,90	(m ³ /min)/W
Stroomverbruik in stand-by	P_{SB}	—	W
Geluidsvermogeniveau van ventilator	L_{WA}	63,24	dB(A)
Maximale lichtsnelheid	c	3,84	meter/sec
Meetstandaard voor servicewaarde	IEC 60879:1986 (corr.1992)		
Contactgegevens voor meer informatie	Electroactiva Calle Huelva, 6 28343 - Valdemoro – Madrid – España		

Voldoet aan de eisen van de Richtlijnen van de raad:

VERORDENING (EU) Nr. 206/2012 VAN DE COMMISSIE van 6 maart 2012 en VERORDENING TOT WIJZIGING (EU) 2016/2282 VAN DE COMMISSIE ter uitvoering van Richtlijn 2009/125/EU van het Europees Parlement en de Raad betreffende de eisen inzake het ecologisch ontwerp voor airconditioners en ventilatoren

Voor informatie voor de consument over de installatie, de werking en het onderhoud van het product en de AEEA-informatie, raadpleeg de gebruiksaanwijzing die zich in de verpakking bevindt.

CONSIGNES DE SÉCURITÉ

Avant d'utiliser l'appareil, lisez toutes les consignes suivantes pour éviter des blessures et des dommages, et pour optimiser les performances de votre appareil. Conservez cette notice d'utilisation dans un endroit sûr. Si vous donnez ou transférez cet appareil à un tiers, veillez à lui remettre également cette notice d'utilisation.

En cas de détérioration due au non-respect par l'utilisateur des instructions de cette notice d'utilisation, la garantie est annulée. Le fabricant/importateur rejette toute responsabilité en cas de dommages dus au non-respect des instructions de la notice d'utilisation, à un usage négligent ou à l'usage non conforme aux exigences de cette notice d'utilisation.

1. Cet appareil peut être utilisé par des enfants âgés de 8 ans et plus et les personnes ayant des capacités physiques, sensorielles ou mentales, ou un manque d'expérience et de connaissances si elles ont été formées et encadrées pour l'utilisation de cet appareil en toute sécurité et de comprendre la risques impliqués.
2. Les enfants ne doivent pas jouer avec l'appareil.
3. Le nettoyage et la maintenance ne doivent pas être effectués par des enfants sans surveillance.
4. Si le câble d'alimentation est endommagé, il doit être remplacé par le fabricant, son service après vente ou des personnes de qualification similaire afin d'éviter un danger.
5. Avant d'insérer la fiche de l'appareil dans une prise secteur, vérifiez que la tension et la fréquence du secteur correspondent aux spécifications indiquées sur la plaque signalétique.
6. Si vous utilisez une rallonge électrique, elle doit être appropriée à la puissance consommée par l'appareil, sinon la rallonge et/ou la fiche risquent de chauffer

excessivement. Il existe un risque potentiel de blessures par trébuchement sur le cordon électrique. Prenez vos précautions pour éviter toute situation dangereuse.

7. Branchez l'appareil sur une prise raccordée à la terre.
8. Débranchez la fiche électrique de la prise électrique quand l'appareil n'est pas utilisé et avant de le nettoyer.
9. Veillez à ce que le cordon d'alimentation ne pende pas sur des arêtes coupantes et maintenez-le éloigné des objets chauds et des flammes nues.
10. N'immergez jamais l'appareil ou sa fiche dans de l'eau ni dans aucun autre liquide. Cela peut provoquer un choc électrique !
11. Pour débrancher la fiche de la prise, saisissez la fiche et tirez-la hors de la prise. Ne tirez pas sur le cordon d'alimentation.
12. Ne touchez pas l'appareil s'il tombe dans de l'eau. Débranchez la fiche de la prise électrique, éteignez l'appareil et rapportez-le au centre de réparation agréé pour le faire réparer.
13. Ne branchez pas et ne débranchez pas l'appareil de la prise électrique avec les mains mouillées.
14. N'essayez pas d'ouvrir le boîtier de l'appareil ni de réparer l'appareil vous-même. Cela peut provoquer un choc électrique.
15. Ne laissez jamais l'appareil sans surveillance quand il est en fonctionnement.
16. Cet appareil n'est pas conçu pour un usage commercial.
17. N'utilisez pas cet appareil à un usage autre que celui pour lequel il a été conçu.
18. N'enroulez pas le cordon d'alimentation autour de l'appareil et ne le pliez pas.
19. Maintenez l'appareil éloigné des endroits mouillés et protégez-le des éclaboussures.
20. Placez l'appareil sur une surface plane, sèche et résistante à la chaleur.
21. Ne rangez pas et n'utilisez pas l'appareil en plein air.

22. Rangez l'appareil dans un endroit sec et inaccessible aux enfants (dans son emballage).
23. N'insérez jamais vos doigts ni aucun objet dans les grilles du ventilateur quand il est en fonctionnement.
24. N'utilisez jamais le produit sans ses grilles assemblées, car cela pourrait provoquer de graves blessures corporelles.
25. Faites attention aux cheveux longs ! Ils peuvent être happés par le ventilateur à cause des turbulences de l'air.
26. Ne dirigez pas le flux d'air vers des personnes pendant longtemps.

DESCRIPTION DES PIÈCES

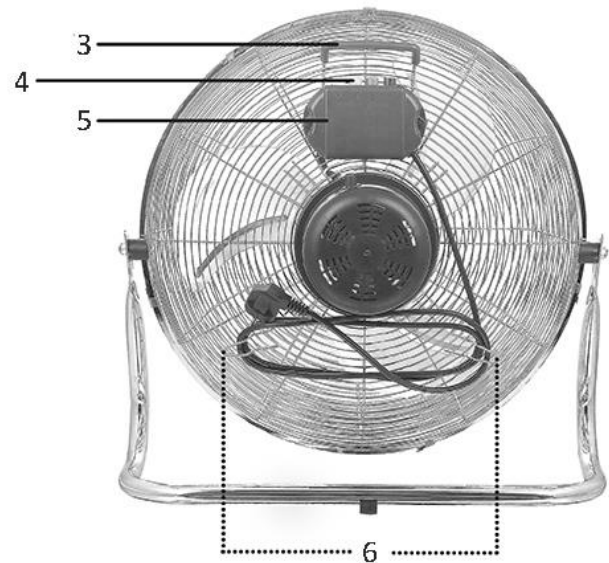
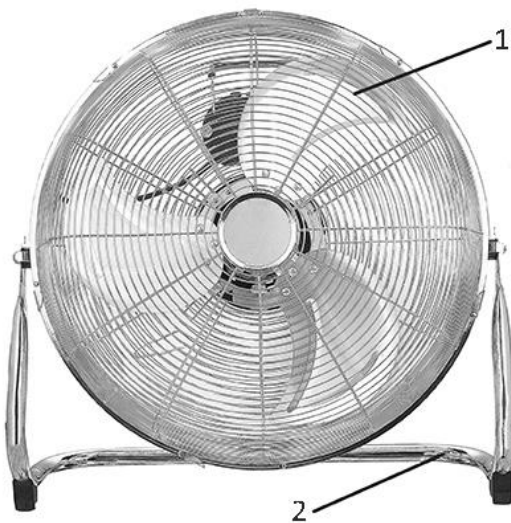

1. Boîtier principal (grille + hélice du ventilateur)
2. Support du tube
3. Poignée
4. Boutons de la vitesse
5. Boîte de contrôle
6. Support de rangement du cordon d'alimentation

CONSIGNES D'UTILISATION

1. Brancher le cordon d'alimentation sur une prise secteur.
2. Le ventilateur peut être allumé avec le bouton de la vitesse du panneau de contrôle : 0 = Arrêt, 1 = Vitesse basse, 2 = Vitesse moyenne, 3 = Vitesse haute. (schéma 1)
3. Angles d'inclinaison : Allumez le ventilateur, puis poussez ou tirez les grilles pour régler l'orientation du flux d'air.
4. Fonction d'oscillation : appuyez sur le bouton d'oscillation (A) situé à l'arrière de l'appareil pour faire osciller les pales du ventilateur horizontalement selon un angle d'environ 20 degrés. Appuyez à nouveau sur le bouton pour arrêter les pales du ventilateur (schéma 2).



schéma 1



schéma 2

NETTOYAGE

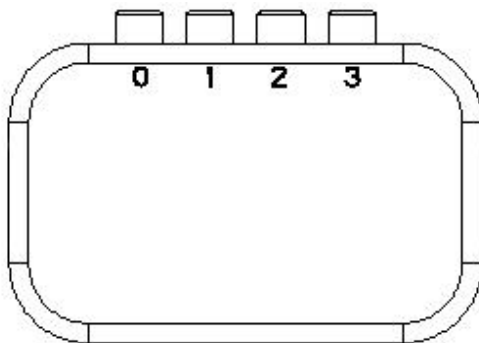
1. Éteindre l'appareil et débrancher le cordon d'alimentation de la prise avant de procéder à toute réparation du ventilateur et après chaque utilisation.
2. **Ne jamais plonger l'appareil dans l'eau (danger de court-circuit).** Utiliser un chiffon humide pour nettoyer l'appareil, puis le sécher soigneusement. Toujours débrancher la prise secteur au préalable.
3. Veiller à ce qu'aucun excédent de poussière ne s'accumule dans la grille d'entrée ou de sortie d'air et la nettoyer de temps à autre à l'aide d'une brosse sèche ou d'un aspirateur.
4. Rangez l'appareil dans sa boîte d'origine et placez-le dans un endroit sec et bien aéré pendant toute période d'inutilisation prolongée.

DONNÉES TECHNIQUES

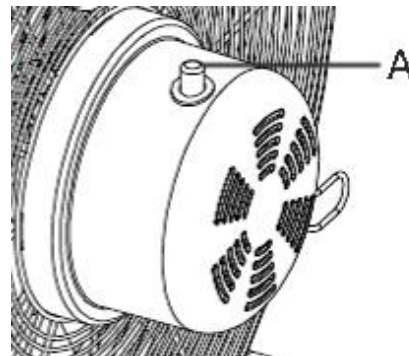
Tension d'opération: 220-240V ~ 50/60Hz

Consommation énergétique: 100W

GARANTIE ET SERVICE APRÈS-VENTE

Nos appareils sont soumis à un contrôle de qualité strict avant d'être livrés. Si l'appareil a toutefois été endommagé lors de la production ou du transport en dépit des soins que nous lui donnons, retournez l'appareil au vendeur. En plus des droits juridiques, le client a la possibilité dans les limites de la garantie de déposer les réclamations suivantes:

Nous offrons une garantie de 2 ans pour l'appareil acheté à partir de la date de vente. Les défauts dus à une utilisation non conforme de l'appareil et les dommages dus à une intervention ou réparation faite par une tierce personne ou dus à l'installation de pièces qui ne sont pas d'origine ne sont pas couverts par cette garantie. Conservez toujours votre reçu, car sans celui-ci vous ne pourrez réclamer aucune sorte de garantie. Les dommages causés par le non respect des instructions de ce manuel rendront la garantie caduque, Nous décline toute responsabilité en cas de dommages indirects. Nous décline toute responsabilité en cas de dégâts matériels ou de dommages corporels causés par une utilisation inappropriée ou si les instructions de sécurité n'ont pas été convenablement observées. Si les accessoires sont endommagés, cela ne signifie pas que toute la machine sera remplacée gratuitement. Dans de tels cas, veuillez contacter notre assistance. Des pièces brisées en verre ou en plastique sont toujours sujettes à des frais. Les défauts des consommables ou des pièces susceptibles de s'user, ainsi que le nettoyage, l'entretien ou la réparation desdites pièces ne sont pas couverts par la garantie et doivent donc être payés.

APPAREIL RESPECTUEUX DE L'ENVIRONNEMENT



Recyclage – Directive européenne 2012/19/EU

Ce symbole indique que le produit ne doit pas être jeté avec les ordures ménagères. Pour limiter les risques pour l'environnement et la santé entraînés par le rejet non contrôlé des déchets, recyclez ce produit pour promouvoir une réutilisation responsable de ses matériaux. Pour recycler votre produit, utilisez les réseaux de collecte de votre région ou prenez contact avec le revendeur du produit. Ce dernier pourra vous aider à le recycler.

Electroactiva

Calle Huelva, 6

28343 - Valdemoro – Madrid – España

0034 918 762 026

Informations ERP (FR)

Fournisseur: Electroactiva
Calle Huelva, 6
28343 - Valdemoro – Madrid – España

Déclare que le produit désigné ci-dessous :

Exigences en matière d'informations

L'information fournie d'identification de FN-123149.1 <i>[Ventilateur au sol rétro en chrome]</i>			
Description	Symbole	Valeur	Unité
Débit d'air maximal	<i>F</i>	120,48	m ³ /min
Puissance absorbée	<i>P</i>	63,40	W
Valeur de service	<i>SV</i>	1,90	(m ³ /min)/W
Consommation d'électricité en mode veille	<i>P_{SB}</i>	—	W
Niveau de puissance acoustique	<i>L_{WA}</i>	63,24	dB(A)
Vitesse maximale de l'air	<i>c</i>	3,84	mètres/sec
Norme de mesure de la valeur de service	IEC 60879:1986 (corr.1992)		
Coordonnées de contact pour tout complément d'information	Electroactiva Calle Huelva, 6 28343 - Valdemoro – Madrid – España		

Satisfait aux exigences des Directives du Conseil :

Règlement (UE) n° 206/2012 de la Commission du 6 mars 2012 et amendé par le règlement (UE) n° 2016/2282 de la Commission portant application de la directive 2009/125/CE du Parlement européen et du Conseil en ce qui concerne les exigences d'écoconception applicables aux climatiseurs et aux ventilateurs de confort.

En ce qui concerne les informations pour les consommateurs sur comment installer, utiliser et entretenir le produit, les informations DEEE, consultez le manuel d'instruction fourni avec l'emballage.

INSTRUCCIONES DE SEGURIDAD

Antes de utilizar el producto, lea todas las instrucciones que se presentan a continuación para evitar lesiones personales y daños materiales y para obtener unos resultados óptimos del aparato. Asegúrese de mantener este manual en un lugar seguro. Si transfiere el aparato a otra persona, asegúrese de entregarle asimismo el presente manual.

La garantía quedará anulada en caso de daños causados por el incumplimiento por parte del usuario de las instrucciones incluidas en este manual. El fabricante/importador no aceptará ningún tipo de responsabilidad por daños causados por el incumplimiento de las presentes instrucciones o uso negligente o en desacuerdo con los requisitos de este manual.

1. Este aparato podrá ser utilizado por niños mayores de 8 años y personas con capacidades físicas, sensoriales o mentales reducidas, o sin la experiencia y los conocimientos necesarios, si están supervisados o han recibido instrucciones con relación al uso del aparato de forma segura y comprenden los riesgos que ello implica.
2. No deberá permitirse que los niños jueguen con el aparato.
3. Las operaciones de limpieza y mantenimiento por parte del usuario no podrán ser realizadas por niños, a menos que estén supervisados.
4. Si el cable de alimentación estuviera dañado, deberá ser sustituido ya sea por el fabricante, su servicio de asistencia técnica o por una persona cualificada. De esta manera, se evitarán riesgos innecesarios.
5. Antes de conectar el enchufe a la toma de corriente, compruebe que el voltaje y la frecuencia coinciden con las especificaciones de la etiqueta de características del producto.
6. Si se utiliza un cable alargador, deberá ser el adecuado para el consumo eléctrico del aparato, de lo contrario el

alargador o el enchufe podrían sobrecalentarse. Peligro potencial de lesión al tropezar con el cable alargador. Tome las precauciones necesarias para evitar situaciones de peligro.

7. Enchufe siempre el aparato a una toma de corriente con puesta a tierra.
8. Desconecte el enchufe de la toma de corriente cuando el aparato no se encuentre en uso y antes de cualquier operación de limpieza.
9. Asegúrese de que el cable no cuelgue sobre aristas vivas y manténgalo alejado de objetos calientes y llamas abiertas.
10. No sumerja el aparato ni el enchufe en agua u otros líquidos. ¡Peligro de muerte por electrocución!
11. Para retirar el enchufe de la toma de corriente, tire del enchufe. No tire del cable de alimentación.
12. No toque el aparato si se cayera al agua. En dicho caso, retire el enchufe de la toma de corriente, apague el aparato y llévelo a un servicio técnico autorizado para su reparación.
13. No enchufe ni desenchufe el aparato de la toma de corriente con las manos mojadas.
14. No intente nunca abrir la carcasa del aparato ni reparar el aparato por su cuenta. Esto podría causar una descarga eléctrica.
15. No deje nunca el aparato en funcionamiento sin vigilancia.
16. Este aparato no está diseñado para uso comercial.
17. No utilice al aparato para un uso distinto del previsto.
18. No enrolle el cable en torno al aparato ni lo curve.
19. Mantenga el aparato alejado de la humedad y protéjalo frente a salpicaduras.
20. Utilice el aparato sobre una superficie plana, seca y resistente al calor.
21. No almacene ni utilice el aparato al aire libre.
22. Guarde el aparato en un lugar seco para su almacenamiento y manténgalo fuera del alcance de los niños (dentro de su embalaje).

23. No introduzca nunca los dedos ni ningún otro objeto a través de las protecciones del ventilador cuando éste se encuentre en funcionamiento.
24. No utilice nunca el producto sin las protecciones del ventilador en su sitio. De otro modo, podrían producirse graves lesiones personales.
25. ¡Tenga cuidado con el pelo largo! Éste podría quedar atrapado en el ventilador debido a la turbulencia de aire.
26. No dirija el flujo de aire hacia las personas durante un tiempo prolongado.

DESCRIPCIÓN DE LAS PIEZAS

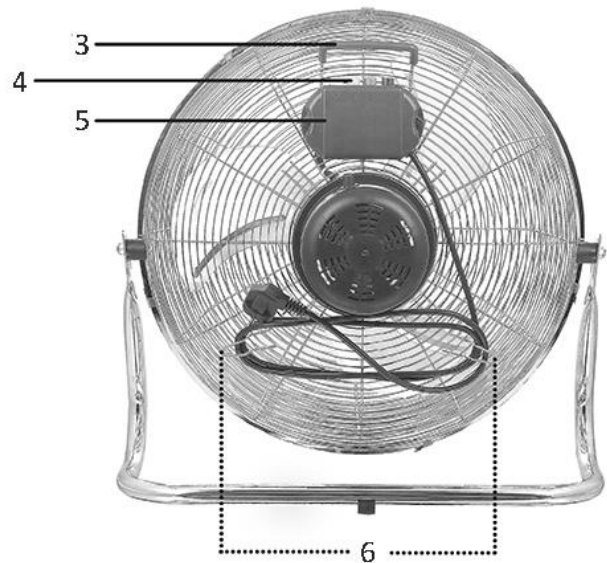
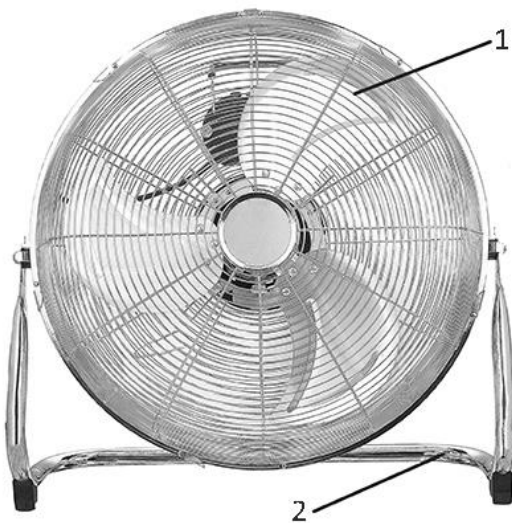

1. Carcasa principal (Guarda del ventilador + Aspas del ventilador)
2. Soporte de tubo
3. Asa
4. Botones de velocidad
5. Caja de control
6. Soporte para el almacenamiento del cable

INSTRUCCIONES DE FUNCIONAMIENTO:

1. Enchufe el cable de alimentación a una toma de corriente apropiada.
2. El ventilador se enciende usando los botones de velocidad ubicados en la caja de control: 0 = Apagado, 1 = Velocidad baja, 2 = Velocidad media, 3 = Velocidad alta. (imagen 1)
3. Ángulos de inclinación: apague el ventilador y, luego, presione o tire de las guardas para ajustar el ángulo del flujo de aire.
4. Función de oscilación: pulse el botón de oscilación (A) situado en la parte trasera del aparato para hacer oscilar horizontalmente las aspas del ventilador en un ángulo aproximado de 20 grados. Pulse el botón de nuevo para detener la oscilación de las aspas (imagen 2).



imagen 1



imagen 2

LIMPIEZA

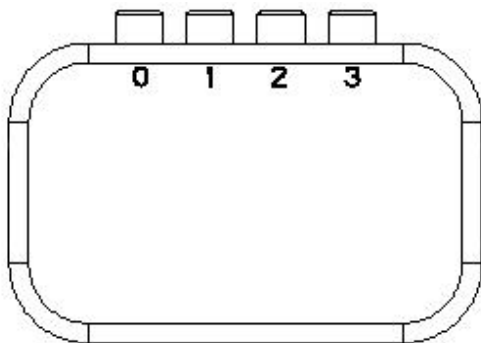
1. Antes de reparar el ventilador y después de cada uso, apague el aparato y desconecte el cable de alimentación del enchufe de pared.
2. **Nunca sumerja el aparato en agua (peligro de cortocircuito).** Para limpiar el aparato, utilice solamente un paño húmedo y seque con cuidado. Antes de limpiarlo, desenchufe siempre el ventilador de la toma de pared.
3. Evite siempre que un exceso de polvo se acumule en la toma de salida y entrada de aire de la rejilla, y límpiela ocasionalmente con un cepillo seco o una aspiradora.
4. Guarde el aparato en su caja original y colóquelo en lugar seco y bien ventilado cuando no vaya a utilizarlo por un largo periodo de tiempo.

DATOS TÉCNICOS

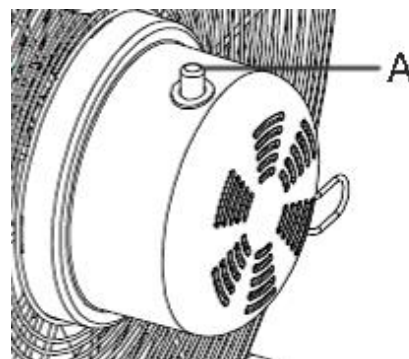
Voltaje de operaciones: 220-240V ~ 50/60Hz

Consumo de poder: 100W

GARANTIA Y SERVICIO POSVENTA

Antes del suministro, nuestros aparatos se someten a un rigurosos control de calidad. Si a pesar de todos los cuidados surgieran desperfectos durante la producción o el transporte, le rogamos devuelva el aparato a su vendedor. Adicionalmente a los derechos legales estatutarios, el comprador posee la opción de reclamación de acuerdo con los términos de la siguiente garantía:

Para el aparato adquirido otorgamos 2 años de garantía partiendo de la fecha de venta. Todos los defectos producidos por el uso indebido del aparato, y las averías debidas a intervenciones y reparaciones por parte de terceros, o el montaje de piezas de repuestos no originales, no están cubiertos por esta garantía. Guarde siempre la factura, sin ella no podrá reclamar ningún tipo de garantía. Nos no será responsable de daños materiales o lesiones personales causadas de un mal uso del aparato o si las instrucciones de seguridad no han sido seguidas correctamente. Nos declina cualquier responsabilidad por daños derivados de no seguir las instrucciones de uso correctamente. Daños en el acceso teorías no significa libre de sustitución automática del aparato completo. En dichos, consulte el servicio al cliente. Los vidrios rotos o rotura de piezas de plástico están siempre sujetas a pago. Los defectos de los consumibles o piezas susceptibles a desgaste, así como la limpieza, mantenimiento o la sustitución de dichas piezas no están cubiertas por la garantía y por lo tanto, se deben pagar.

RESPETE EL MEDIO AMBIENTE



Reciclaje – Directiva Europea 2012/19/UE

Este símbolo indica que el producto no debe desecharse con otros residuos domésticos. Para evitar posibles daños al medioambiente o la salud humana por una eliminación descontrolada de residuos,

recíclelo de forma responsable para promover la reutilización sostenible de los recursos materiales.

Para devolver su producto usado, utilice los sistemas de devolución y recogida o contacte con el vendedor en el que adquirió el producto. Pueden llevar este producto a reciclar de forma respetuosa con el medioambiente.

Electroactiva

Calle Huelva, 6

28343 - Valdemoro – Madrid – España

0034 918 762 026

Información de ERP (ES)

El proveedor: Electroactiva
Calle Huelva, 6
28343 - Valdemoro – Madrid – España

Declara que el producto que se detalla a continuación:

Requisitos de información

Información para identificar la FN-123149.1 a la que se refiere la información <i>[Ventilador de suelo cromado Retro]</i>			
Descripción	Símbolo	Valor	Unidad
Caudal máximo del ventilador	<i>F</i>	<i>120,48</i>	m ³ /min
Entrada de potencia del ventilador	<i>P</i>	<i>63,40</i>	W
Valor de servicio	<i>SV</i>	<i>1,90</i>	(m ³ /min)/W
Consumo de potencia en espera	<i>P_{SB}</i>	—	W
Nivel de ruido del ventilador	<i>L_{WA}</i>	<i>63,24</i>	dB(A)
Velocidad máxima del aire	<i>c</i>	<i>3,84</i>	metros/s
Medición estándar del valor de servicio	IEC 60879:1986 (corr.1992)		
Datos de contacto para obtener más información	Electroactiva Calle Huelva, 6 28343 - Valdemoro – Madrid – España		

Cumple los requisitos de las directivas del Consejo:

REGLAMENTO DE LA COMISIÓN (UE) N.º 206/2012 del 6 de marzo de 2012 y enmienda
REGLAMENTO DE LA COMISIÓN (UE) 2016/2282 que implementa la Directiva 2009/125/CE del
Parlamento Europeo y del Consejo en relación con los requisitos de ecodiseño para equipos de aire
acondicionado y ventiladores

Consulte el manual de instrucciones que se adjunta al aparato para obtener información para los
consumidores sobre la instalación, el uso y el mantenimiento del producto, así como información sobre
RAEE.

INSTRUÇÕES DE SEGURANÇA

Antes da utilização leia todas as instruções abaixo para evitar ferimentos ou danos e para obter os melhores resultados do aparelho. Certifique-se de que guarda este manual num local seguro. Se oferecer ou transferir este aparelho para alguém certifique-se de que inclui também este manual.

Em caso de danos provocados pelo utilizador resultantes da falta de cumprimento das instruções neste manual, a garantia será anulada. O fabricante/importador não é responsável por danos provocados pelo incumprimento das instruções do manual, por uma utilização negligente ou uma utilização não conforme com os requisitos deste manual.

1. Este aparelho pode ser utilizado por crianças com mais de 8 anos e pessoas com capacidades físicas, sensoriais ou mentais reduzidas ou com falta de experiência e conhecimentos se forem supervisionadas e tiverem sido instruídas relativamente à utilização segura do aparelho e compreendem os perigos envolvidos.
2. As crianças não devem brincar com o aparelho.
3. A limpeza e a manutenção realizadas pelo utilizador não devem ser feitas por crianças sem supervisão.
4. Se o fio da alimentação estiver danificado deve ser substituído pelo fabricante, o serviço de assistência ou por pessoas igualmente qualificadas para evitar um perigo.
5. Antes de inserir a ficha na tomada elétrica verifique se a voltagem e a frequência estão em conformidade com as especificações na etiqueta de classificação.
6. Se tiver de usar uma extensão, a mesma deve ser adequada ao consumo energético do aparelho, caso contrário pode ocorrer sobreaquecimento da extensão e/ou da ficha. Existe um potencial risco de ferimentos devido ao perigo de tropeçar na extensão. Tenha cuidado para evitar situações perigosas.
7. Ligue sempre o aparelho a uma tomada com ligação à terra.
8. Desligue a ficha da tomada quando o aparelho não estiver a ser utilizado e antes de proceder à limpeza.

9. Certifique-se de que o fio da alimentação não fica pendurado sobre extremidades afiadas e mantenha-no afastado de objetos quentes e chamas livres.
10. Não mergulhe o aparelho ou a ficha em água ou outros líquidos. Constitui uma ameaça à vida devido ao choque elétrico!
11. Para retirar a ficha da tomada, puxe pela ficha. Não puxe pelo fio da alimentação.
12. Não toque no aparelho se ele cair na água. Retire a ficha da tomada, desligue o aparelho e entregue-o num centro de assistência ao cliente autorizado para reparação.
13. Não ligue ou desligue o aparelho da tomada elétrica com as mãos molhadas.
14. Nunca tente abrir a caixa do aparelho ou reparar o aparelho sozinho. Isto pode provocar um choque elétrico.
15. Nunca deixe o aparelho sem supervisão durante a utilização.
16. Este aparelho não está concebido para utilização comercial.
17. Não utilize o aparelho para outros fins para além da utilização prevista.
18. Não enrole o fio em redor do aparelho e não o dobre.
19. Mantenha o aparelho afastado da humidade e proteja-o contra salpicos.
20. Utilize o aparelho numa superfície plana, seca e resistente ao calor.
21. Não guarde ou opere o aparelho ao ar livre.
22. Mantenha o aparelho num local seco para armazenamento, inacessível a crianças (na sua embalagem).
23. Nunca coloque os dedos ou outros objetos através das proteções da ventoinha quando a ventoinha estiver a funcionar.
24. Nunca coloque o produto em funcionamento sem as proteções da ventoinha instaladas, uma vez que podem ocorrer ferimentos graves.
25. Tenha cuidado com os cabelos compridos! Podem ser apanhados pela ventoinha devido à turbulência do ar.
26. Não vire o fluxo de ar para as pessoas durante muito tempo.

DESCRIÇÃO DOS COMPONENTES

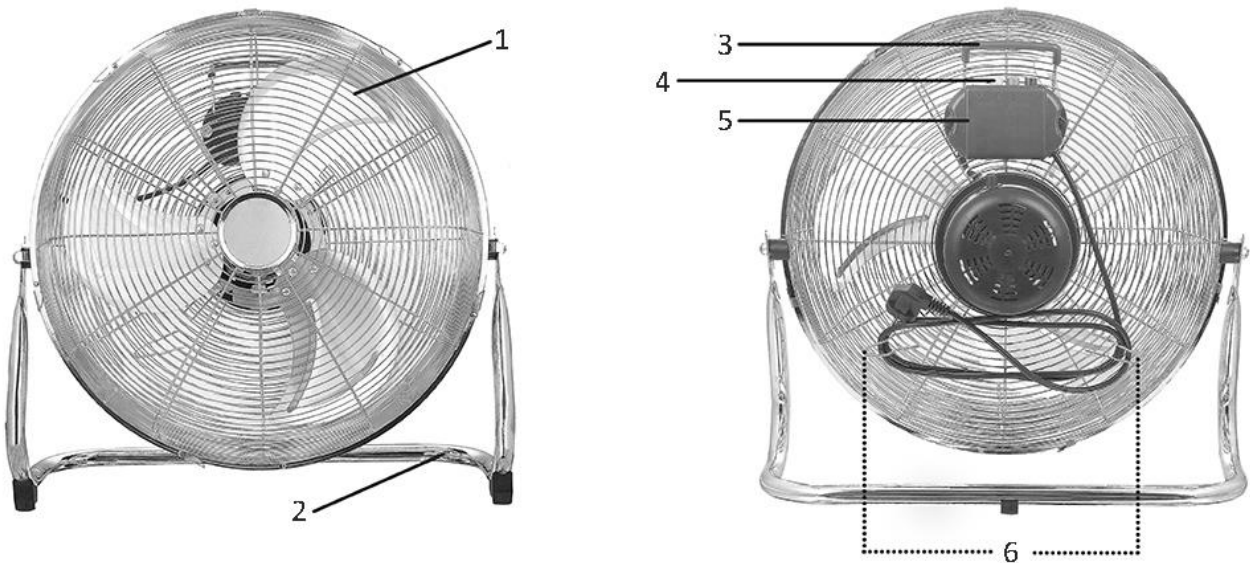

1. Estrutura principal (proteção da ventoinha + lâmina da ventoinha)
2. Suporte tubular
3. Pega
4. Botões da velocidade
5. Caixa de controlo
6. Suporte para armazenamento do cabo

INSTRUÇÕES DE FUNCIONAMENTO:

1. Ligue o fio de alimentação a uma tomada adequada.
2. A ventoinha liga-se através dos botões da velocidade na caixa de controlo 0 = DESLIGAR, 1 = Velocidade baixa, 2 = Velocidade média, 3 = Velocidade alta. (fig.1)
3. Ângulos de inclinação: desligue a ventoinha, de seguida prima ou puxe as proteções para ajustar o ângulo do fluxo de ar.
4. Funções da oscilação: prima o botão da oscilação (A) na traseira do aparelho para fazer com que a lâmina da ventoinha oscile horizontalmente num ângulo de, aproximadamente, 20 graus. Prima o botão novamente para parar a oscilação da ventoinha. (fig.2)

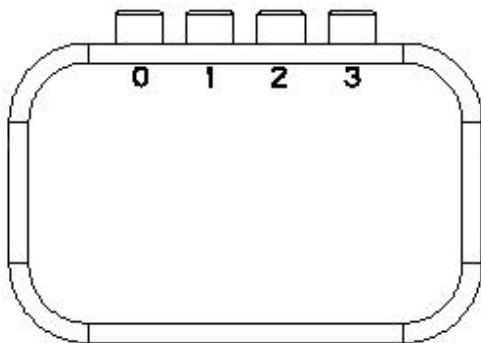

fig.1

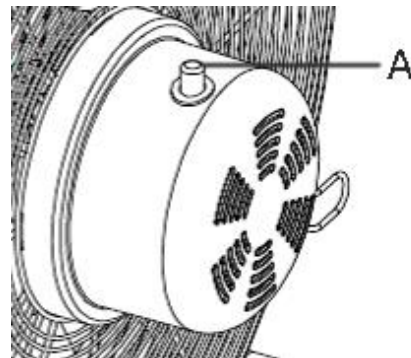

fig.2

LIMPEZA E MANUTENÇÃO

1. Antes de proceder à manutenção da ventoinha após cada utilização, desligue o aparelho e retire a ficha da tomada.
2. **Nunca mergulhe o aparelho em água (perigo de curto-circuito).** Para proceder à limpeza do aparelho, limpe-o apenas com um pano húmido e depois seque-o cuidadosamente. Primeiro retire sempre a ficha da tomada.
3. Esteja atento para evitar a formação excessiva de pó na grelha de entrada e saída de ar e limpe-a ocasionalmente com uma escova seca ou o aspirador.
4. Guarde o aparelho na caixa original e coloque-o num local seco e bem ventilado quando não for utilizado durante um longo período de tempo.

CARACTERÍSTICAS TÉCNICAS

Voltagem de funcionamento: 220-240V ~ 50/60Hz

Consumo de energia: 100W

GUARANTIA E SERVIÇO AO CLIENTE

Antes da entrega nossos aparelhos são submetidos a rigoroso controlo de qualidade. Se, não obstante todo cuidado, ocorrerem danos durante a produção ou transporte, por favor devolve o aparelho ao seu fornecedor. Além de direitos legais obrigatórios, o comprador tem a opção de reclamar nos termos da seguinte garantia: Para o aparelho comprado nós fornecemos 2 anos de garantia, com início a partir do dia da venda. Se você tem um produto com defeito, pode ir directamente para o ponto de venda.

Defeitos que surgem devido ao manuseio inadequado do aparelho e mau funcionamento devido a intervenções e reparações por parte de terceiros ou a instalação de peças não originais não são abrangidas por esta garantia. Sempre mantenha o seu recibo, sem o recibo você não pode reivindicar qualquer forma de garantia. Os danos causados por não seguir o manual de instruções, vai levar ao anulamento da garantia, se isso resultar em danos, então nós não teremos qualquer responsabilidade. Nem nos podemos responsabilizar por danos materiais ou danos pessoais causados pelo uso indevido, se o manual de instruções não for correctamente seguido. Danos nos acessórios não significam a substituição de todo o aparelho. Nesse caso, entre em contacto com nosso departamento de atendimento. A quebra de vidro ou quebra de peças plásticas fica sempre sujeita a uma taxa. Defeitos para consumíveis ou peças sujeitas ao desgaste, bem como a limpeza, manutenção ou substituição das referidas peças não estão cobertas pela garantia e devem ser pagas.

ELIMINAÇÃO ECOLÓGICA



Reciclagem – Diretiva Europeia 2012/19/UE

Esta marcação indica que este produto não deve ser eliminado com outros resíduos domésticos. Para evitar possíveis perigos para o ambiente ou a saúde pública devido à eliminação descontrolada de resíduos, faça uma reciclagem responsável para promover a reutilização sustentável dos recursos materiais. Para devolver o seu dispositivo usado use os sistemas de devolução e recolha ou contacte o revendedor onde adquiriu o produto. Eles podem receber este produto para uma reciclagem ambientalmente segura.

Electroactiva

Calle Huelva, 6

28343 - Valdemoro – Madrid – España

0034 918 762 026

Informações do PRE (PT)

Fornecedor: Electroactiva
Calle Huelva, 6
28343 - Valdemoro – Madrid – España

Declaro que o produto indicado abaixo:

Requisitos de informação

Informação para identificar o FN-123149.1 ao qual a informação diz respeito <i>[Ventoinha de chão em cromado retro]</i>			
Descrição	Símbolo	Valor	Unidade
Débito de ar máximo da ventoinha	F	120,48	m ³ /min
Potência absorvida	P	63,40	W
Valor do serviço	SV	1,90	(m ³ /min)/W
Consumo energético de reserva:	P _{SB}	—	W
Nível de potência sonora da ventoinha	L _{WA}	63,24	dB(A)
Velocidade máxima do ar	c.	3,84	metros/seg
Padrão de medição para o valor do serviço	IEC 60879:1986 (corr.1992)		
Dados para contacto para obtenção de informações adicionais	Electroactiva Calle Huelva, 6 28343 - Valdemoro – Madrid – España		

Satisfaz os requisitos das Diretivas do Conselho

REGULAMENTO DA COMISSÃO (UE) N.º 206/2012 de 6 de março de 2012 e REGULAMENTO DA COMISSÃO retificativo (UE) 2016/2282 que implementa a Diretiva 2009/125/CE do Parlamento Europeu e do Conselho relativa aos requisitos de concepção ecológica de ar condicionados e ventoinhas para conforto.

No que respeita às informações para os consumidores relacionadas com a instalação, utilização e manutenção do produto, informações relativas a resíduos de equipamentos elétricos e eletrónicos (REEE), verifique o manual de instruções fornecido com a embalagem.

ISTRUZIONI DI SICUREZZA

Prima dell'uso, accertarsi di aver letto tutte le istruzioni riportate di seguito per evitare lesioni o danni e ottenere i migliori risultati dall'apparecchio. Conservare questo manuale in un luogo sicuro. In caso di passaggio di proprietà dell'apparecchio, includere anche questo manuale di istruzioni.

In caso di danni causati dal mancato rispetto delle istruzioni riportate in questo manuale, la garanzia sarà annullata. Il costruttore/importatore declina ogni responsabilità per danni causati dal mancato rispetto del manuale o da un uso negligente o non conforme con i requisiti riportati in questo manuale.

1. Questo apparecchio può essere usato da bambini di età superiore a 8 anni e da persone con ridotte capacità fisiche, sensoriali o mentali o prive di esperienza o conoscenza, solo se supervisionati o istruiti sull'uso sicuro dell'apparecchio e se comprendono i rischi correlati.
2. I bambini non devono giocare con l'apparecchio.
3. Le operazioni di pulizia e manutenzione ordinaria non devono essere effettuate da bambini senza supervisione.
4. Per motivi di sicurezza, se il cavo di alimentazione è danneggiato deve essere sostituito dal fabbricante, dal suo centro di assistenza o da un tecnico qualificato.
5. Prima di collegare la spina alla presa di corrente, verificare che il voltaggio e la frequenza siano conformi alle specifiche riportate sulla targa dell'apparecchio.
6. Eventuali prolunghe elettriche utilizzate devono essere adatte al consumo di energia dell'apparecchio per evitare il surriscaldamento della prolunga e/o della spina. Prestare attenzione a non inciampare sulla prolunga per evitare il rischio di lesioni. Prestare attenzione a evitare situazioni di pericolo.
7. Collegare l'apparecchio esclusivamente a una presa di corrente dotata di messa a terra.

8. Scollegare la spina dalla presa di corrente quando l'apparecchio non è in uso e prima di pulirlo.
9. Assicurarsi che il cavo di alimentazione non penda da bordi appuntiti e tenerlo lontano da oggetti caldi e fiamme libere.
10. Non immergere l'apparecchio o la spina in acqua o altri liquidi. Pericolo di morte a causa delle scosse elettriche!
11. Per scollegare la spina dalla presa di corrente, tirare la spina e non il cavo.
12. Non toccare l'apparecchio se è caduto nell'acqua. Scollegare la spina dalla presa di corrente, spegnere l'apparecchio e inviarlo a un centro di assistenza autorizzato per la riparazione.
13. Non collegare o scollegare l'apparecchio dalla presa di corrente con le mani bagnate.
14. Non tentare mai di aprire l'involucro dell'apparecchio o di riparare l'apparecchio per evitare il rischio di scossa elettrica.
15. Non lasciare mai l'apparecchio incustodito quando è in funzione.
16. Questo apparecchio non è progettato per l'uso commerciale.
17. Non usare l'apparecchio per scopi diversi da quelli previsti.
18. Non avvolgere il cavo intorno all'apparecchio e non piegarlo.
19. Tenere l'apparecchio lontano dall'umidità e proteggerlo dagli schizzi.
20. Usare l'apparecchio su una superficie piana, asciutta e resistente al calore.
21. Non conservare o usare l'apparecchio all'aria aperta.
22. Conservare l'apparecchio in un luogo asciutto e inaccessibile ai bambini (nella sua confezione).
23. Non introdurre dita o oggetti all'interno delle griglie della ventola quando è in funzione.
24. Non usare mai il prodotto senza le griglie di protezione per evitare il rischio di lesioni gravi.
25. Prestare attenzione ai capelli lunghi, perché il flusso d'aria potrebbe risucchiarli nella ventola.
26. Non dirigere il flusso d'aria verso persone per lunghi periodi.

DESCRIZIONE DELL'APPARECCHIO

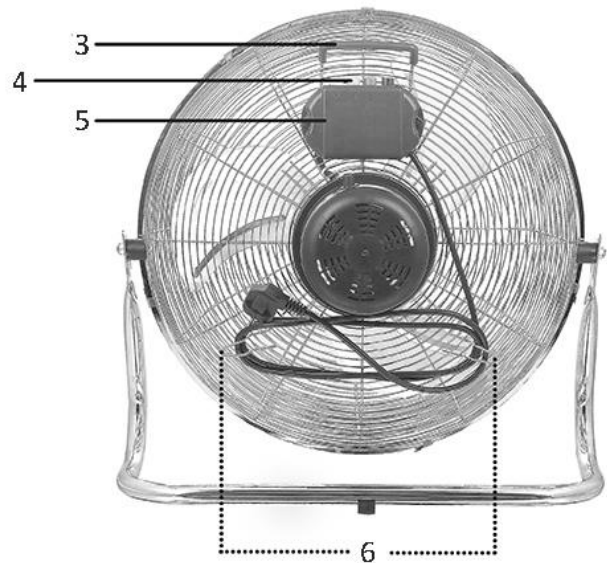
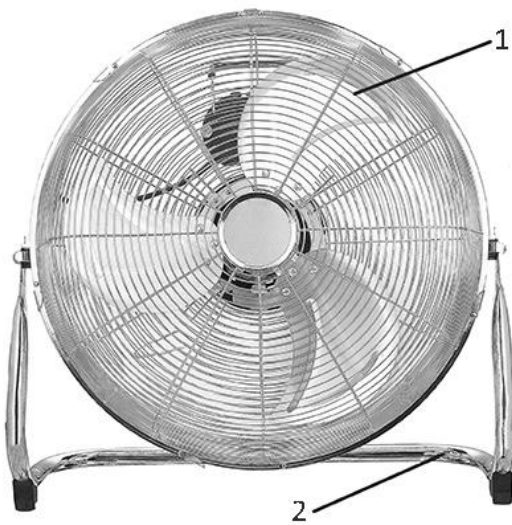

1. Unità principale (protezione + ventola)
2. Asta
3. Impugnatura
4. Pulsanti di velocità
5. Pannello di controllo
6. Porta-cavo

FUNZIONAMENTO

1. Collegare il cavo di alimentazione a una presa di corrente adatta.
2. Per accendere il ventilatore, usare i pulsanti di velocità sul pannello di controllo: 0 = spento, 1 = velocità minima, 2 = velocità intermedia, 3 = velocità massima. (Fig. 1)
3. Angolazione: spegnere il ventilatore, quindi spingere o tirare le protezioni per regolare la direzione del flusso d'aria.
4. Funzione di oscillazione: premere il pulsante di oscillazione (A) sul retro dell'apparecchio per attivare l'oscillazione orizzontale del ventilatore di un angolo di circa 20 gradi. Premere nuovamente il pulsante per disattivare l'oscillazione (Fig. 2).

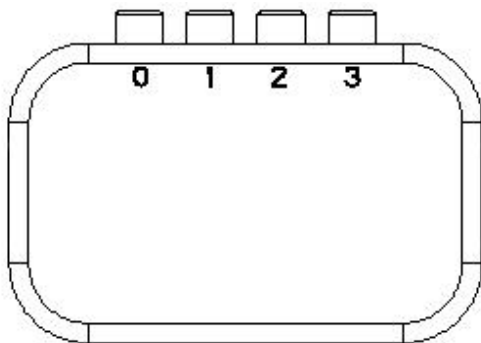

Fig. 1

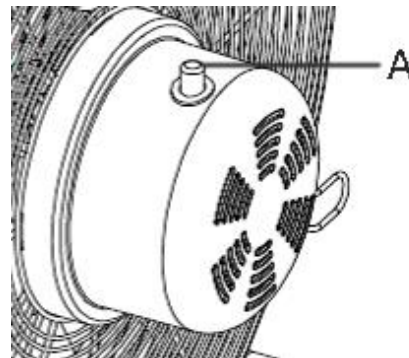

Fig. 2

PULIZIA E MANUTENZIONE

1. Prima di pulire il ventilatore e dopo ogni utilizzo, spegnere l'apparecchio e scollegare il cavo di alimentazione dalla presa di corrente.
2. **Non immergere l'apparecchio nell'acqua (rischio di corto circuito).** Per pulire l'apparecchio, usare un panno umido, quindi asciugarlo con attenzione. Scollegarlo dalla presa di corrente prima di pulirlo.
3. Evitare l'accumulo di polvere sulle griglie di ingresso e di uscita dell'aria, e pulirle occasionalmente con una spazzola asciutta o un aspirapolvere.
4. Riporre l'apparecchio nella confezione originale e conservarlo in un luogo asciutto e ben ventilato in previsione di un lungo periodo di inutilizzo.

DATI TECNICI

Voltaggio di esercizio: 220-240V ~ 50/60Hz

Consumo di energia: 100W

GARANZIA E SERVIZIO DI ASSISTENZA

Prima della fornitura, i nostri apparecchi vengono sottoposti ad un severo controllo di qualità. Se, nonostante la massima cura, si sono verificati danni durante la produzione o il trasporto, si prega di restituire l'apparecchio al rivenditore. Oltre ai diritti legali previsti dalla legge, l'acquirente può far valere i diritti derivanti dalla seguente garanzia:

Concediamo 2 anni di garanzia sull'apparecchio acquistato; il periodo di garanzia inizia dal giorno dell'acquisto. Durante questo periodo ripariamo o sostituiamo gratuitamente ogni componente guasto, la cui malfunzione può essere manifestamente attribuita a difetti del materiale o al processo di produzione. In caso di apparecchio difettoso, rivolgersi direttamente al rivenditore.

I difetti derivanti da un uso scorretto dell'apparecchio e le malfunzioni dovute all'intervento o alla riparazione da parte di terzi o alla sostituzione di componenti con ricambi non originali non sono coperti da questa garanzia.

Conservare sempre lo scontrino, senza il quale non è possibile far valere la garanzia. I danni dovuti al non rispetto del manuale di istruzioni rendono nulla la garanzia; se ciò porta a conseguenti danni non potremmo essere ritenuti responsabili. Decliniamo inoltre qualsiasi responsabilità per eventuali danni o lesioni personali causati da un uso improprio o in caso di mancata aderenza al manuale di istruzioni. Eventuali danni agli accessori non implicano la sostituzione gratuita dell'intero apparecchio. In tal caso, contattare il reparto di assistenza. La rottura di componenti in vetro o plastica è sempre soggetta a un costo. I difetti ai componenti di consumo o a componenti soggetti a usura, compresa la pulizia, manutenzione o sostituzione degli stessi, non sono coperti dalla garanzia e saranno soggetti a un costo.

SMALTIMENTO ECOCOMPATIBILE



Riciclaggio – Direttiva europea 2012/19/EU

Questo simbolo indica che il prodotto non deve essere smaltito con altri rifiuti domestici. Per prevenire rischi all'ambiente o alla salute da uno smaltimento non controllato, riciclare

responsabilmente per promuovere un riutilizzo sostenibile delle risorse materiali. Per restituire il dispositivo utilizzato, servirsi dei sistemi di restituzione e raccolta o contattare il proprio rivenditore autorizzato dove il prodotto è stato acquistato. Il rivenditore autorizzato si occuperà dello smaltimento sicuro del prodotto.

Electroactiva

Calle Huelva, 6

28343 - Valdemoro – Madrid – España

0034 918 762 026

Informazioni ERP (IT)

Il fornitore: Electroactiva
Calle Huelva, 6
28343 - Valdemoro – Madrid – España

dichiara che il prodotto descritto di seguito

Prescrizioni relative alle informazioni

Informazioni riportate per identificare FN-123149.1 <i>[Piano fan in cromo stile retro]</i>			
Descrizione	Simbolo	Valore	Unità
Portata massima d'aria	<i>F</i>	<i>120,48</i>	m ³ /min
Potenza assorbita del ventilatore	<i>P</i>	<i>63,40</i>	W
Valori di esercizio	<i>SV</i>	<i>1,90</i>	(m ³ /min)/W
Consumo elettrico in standby	<i>P_{SB}</i>	—	W
Livello di potenza sonora del ventilatore	<i>L_{WA}</i>	<i>63,24</i>	dB(A)
Velocità massima dell'aria	<i>c</i>	<i>3,84</i>	m/sec
Norme di misura per il valore di esercizio	IEC 60879:1986 (corr.1992)		
Referente per ulteriori informazioni	Electroactiva Calle Huelva, 6 28343 - Valdemoro – Madrid – España		

è conforme ai requisiti fissati dalle seguenti direttive:

REGOLAMENTO (UE) n. 206/2012 DELLA COMMISSIONE, del 6 marzo 2012, recante modifica del REGOLAMENTO (UE) n. 2016/2282 DELLA COMMISSIONE recante modalità di applicazione della direttiva 2009/125/CE del Parlamento europeo e del Consiglio in merito alle specifiche per la progettazione ecocompatibile dei condizionatori d'aria e dei ventilatori

Per le informazioni destinate ai consumatori sulle modalità di installazione, utilizzo e manutenzione del prodotto e le informazioni RAEE, consultare il manuale di istruzioni incluso nella confezione.

INSTRUKCJE DOTYCZĄCE BEZPIECZEŃSTWA

Aby nie dopuścić do urazów lub uszkodzeń oraz aby maksymalnie wykorzystać możliwości urządzenia, przed rozpoczęciem jego użytkowania należy przeczytać wszystkie poniższe zalecenia. Niniejszą instrukcję należy przechowywać w bezpiecznym miejscu. W przypadku przekazania lub odstąpienia komuś tego urządzenia, do urządzenia należy dołączyć również tę instrukcję.

W przypadku uszkodzenia spowodowanego nieprzestrzeganiem przez użytkownika zaleceń podanych w niniejszej instrukcji gwarancja nie ma zastosowania. Producent/importer nie ponosi odpowiedzialności za szkody spowodowane nieprzestrzeganiem podanych w instrukcji zaleceń, zaniedbaniami oraz użytkowaniem w sposób niezgodny z wymaganiami opisanymi w instrukcji.

1. Pod warunkiem zapewnienia odpowiedniego nadzoru, pouczenia na temat bezpiecznej obsługi i dopilnowania zrozumienia zagrożeń, urządzenie może być używane przez dzieci w wieku od lat 8, osoby o ograniczeniach fizycznych, czuciowych lub psychicznych, a także osoby, którym brak jest doświadczenia lub wiedzy.
2. Dzieci nie powinny bawić się urządzeniem.
3. Dzieci nie mogą bez nadzoru wykonywać czynności związanych z czyszczeniem i konserwacją.
4. Jeżeli kabel zasilający zostanie uszkodzony, aby uniknąć niebezpiecznych sytuacji, należy go wymienić. Wymiany powinien dokonać producent, przedstawiciel jego serwisu lub inne osoby o podobnych kwalifikacjach.
5. Przed włożeniem wtyczki do kontaktu, należy sprawdzić, czy napięcie i częstotliwość są zgodne ze specyfikacją podaną na tabliczce znamionowej.
6. Jeżeli jest używany przedłużacz, musi on być dostosowany do mocy pobieranej przez urządzenie. W przeciwnym

wypadku może dojść do przegrzania się przedłużacza i/lub wtyczki. Istnieje potencjalne ryzyko urazów na skutek potknięcia się o przewód zasilający. Zachowaj ostrożność, by uniknąć niebezpiecznych sytuacji.

7. Zawsze podłączaj to urządzenie do uziemionego gniazdka.
8. Przed czyszczeniem i na czas, gdy urządzenie nie jest używane, należy wyjąć wtyczkę z kontaktu.
9. Należy dopilnować, aby kabel zasilający nie zwisał z ostrych krawędzi. Należy go trzymać z dala od gorących przedmiotów i otwartych płomieni.
10. Urządzenia i wtyczki kabla zasilającego nie wolno zanurzać w wodzie lub innych płynach. Ryzyko utraty życia wskutek porażenia prądem!
11. W celu wyjęcia wtyczki z kontaktu należy ciągnąć za wtyczkę. Nie należy ciągnąć za kabel zasilający.
12. Jeśli urządzenie wpadnie do wody, nie wolno go dotykać. Należy wyjąć wtyczkę z kontaktu, wyłączyć urządzenie i wysłać je do autoryzowanego punktu serwisowego w celu dokonania naprawy.
13. Nie należy mokrą ręką wkładać wtyczki urządzenia do kontaktu lub wyjmować jej z niego.
14. Nigdy nie należy próbować otwierać obudowy urządzenia lub samodzielnie urządzenie naprawić. Mogłoby to doprowadzić do porażeniem prądem.
15. W czasie użytkowania nie należy nigdy zostawiać urządzenia bez nadzoru.
16. Urządzenie nie zostało zaprojektowane do użytku komercyjnego.
17. Urządzenia nie należy używać do celów, do których nie jest ono przeznaczone.
18. Kabla nie należy owijać wokół urządzenia ani zaginać.
19. Urządzenie należy chronić przed wilgocią i zachlapaniem.
20. Urządzenia należy używać na płaskiej i suchej powierzchni odpornej na wysokie temperatury.
21. Urządzenia nie należy przechowywać ani używać na otwartym powietrzu.

22. Urządzenie należy przechowywać w miejscu suchym i niedostępnym dla dzieci (w opakowaniu).
23. Nigdy nie należy wkładać palców ani innych przedmiotów w szczeliny w osłonie pracującego wentylatora.
24. Nigdy nie należy włączać urządzenia bez założonych osłon wentylatora, groziłoby to ciężkimi urazami użytkownika.
25. Uwaga na długie włosy! Z uwagi na turbulencje powietrza, mogą one zostać wciągnięte do wentylatora.
26. Strumienia powietrza nie należy kierować na długi czas w stronę osób.

OPIS CZĘŚCI

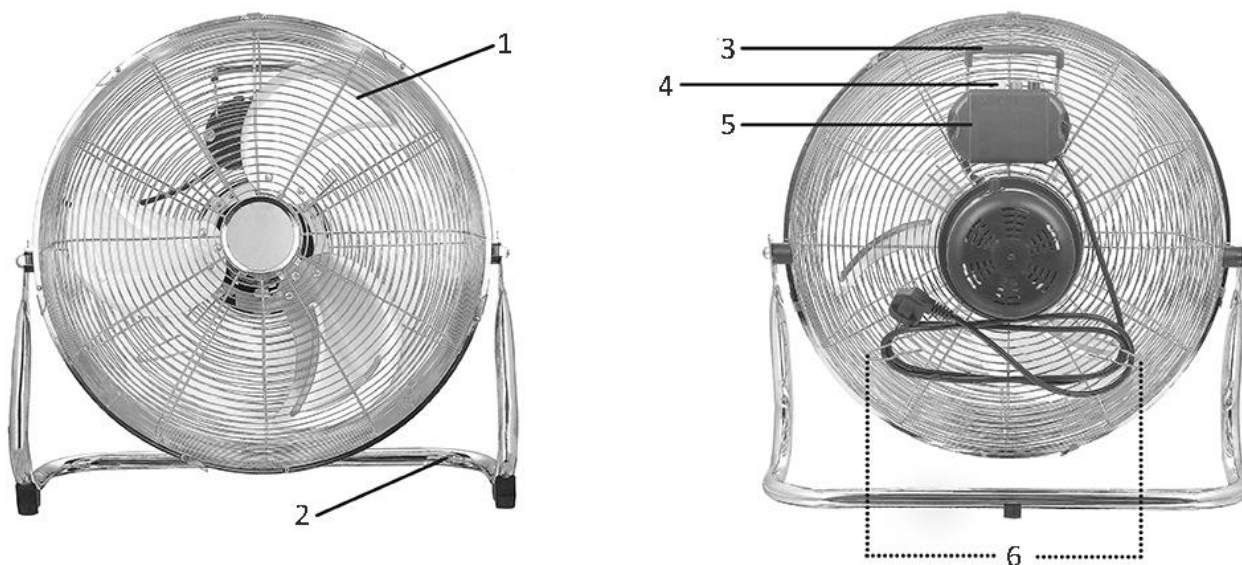

1. Korpus (osłona wentylatora i łopatki wentylatora)
2. Podstawa
3. Uchwyt
4. Przyciski prędkości
5. Moduł sterowania
6. Wspornik na schowek na kabel

INSTRUKCJA OBSŁUGI:

1. Podłączyć przewód zasilający do odpowiedniego gniazdka.
2. Włączanie wentylatora odbywa się przyciskami prędkości na panelu sterowania: 0 = wyłączony, 1 = mała prędkość, 2 = średnia prędkość, 3 = duża prędkość. (rys. 1)
3. Kąty nachylenia: należy wyłączyć wentylator i popchnąć lub pociągnąć osłony tak, aby ustawić kąt nadmuchu.
4. Funkcja oscylacji: aby śmigło oscylowało w poziomie w zakresie kątowym około 20 stopni, należy nacisnąć przycisk oscylacji (A) z tyłu urządzenia. Kolejne wciśnięcie przycisku wyłącza oscylację śmigła wentylatora. (rys. 2)

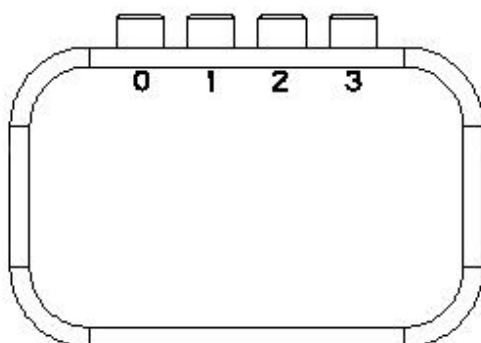

rys. 1

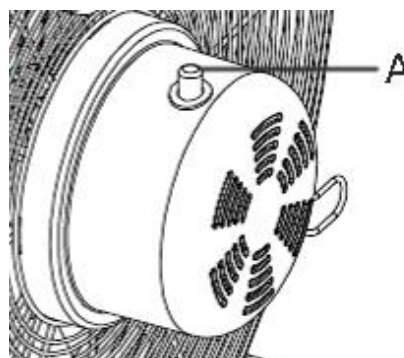

rys. 2

CZYSZCZENIE I KONSERWACJA

1. Przed serwisowaniem wentylatora oraz po każdym użyciu należy wyłączyć urządzenie i wyjąć wtyczkę z kontaktu.
2. **Nigdy nie wolno zanurzać urządzenia w wodzie (ryzyko zwarcia).** W celu wyczyszczenia urządzenia wystarczy tylko przetrzeć je wilgotną szmatką, a potem dokładnie wysuszyć. Należy zawsze najpierw wyjąć wtyczkę zasilania z kontaktu.
3. Prosimy pilnować, aby na kratkach wlotu i wylotu powietrza nie zbierało się za dużo kurzu, elementy te należy od czasu do czasu czyścić suchą szczoteczką lub odkurzać odkurzaczem.
4. Jeżeli urządzenie nie będzie przez dłuższy czas używane, należy je zapakować do oryginalnego pudełka i ustawić w suchym i przewiewnym miejscu.

DANE TECHNICZNE

Napięcie robocze: 220-240V ~ 50/60Hz

Moc: 100W

GWARANCJA I SERWIS KONSUMENCKI

Przed dostarczeniem do klienta nasze urządzenia poddawane są rygorystycznej kontroli jakości. Jeśli, pomimo wszelkich starań, podczas produkcji lub transportu pojawi się uszkodzenie, należy zwrócić urządzenie do sprzedawcy. Dodatkowo do stosowanych powszechnie przepisów, nabywca ma prawo do reklamacji na podstawie warunków niniejszej gwarancji:

Dla każdego zakupionego urządzenia zapewniamy 2 lata gwarancji, poczynając od dnia zakupu. Uszkodzony produkt można zwrócić bezpośrednio w punkcie zakupu.

Niniejsza gwarancja nie obejmuje uszkodzeń spowodowanych niewłaściwą obsługą urządzenia, usterek w wyniku modyfikacji i napraw wykonanych przez strony trzecie lub w wyniku użycia nieoryginalnych części. Należy zachować dowód zakupu, który jest jedyną podstawą złożenia roszczenia gwarancyjnego. Producent nie ponosi odpowiedzialności za uszkodzenia powstałe w wyniku nieprzestrzegania instrukcji obsługi. Powoduje to unieważnienie gwarancji. Producent nie ponosi odpowiedzialności za szkody materiałowe ani obrażenia ciała spowodowane niewłaściwą obsługą urządzenia i nieprzestrzeganiem instrukcji obsługi. Uszkodzenie akcesoriów nie oznacza bezpłatnej wymiany całego urządzenia. W takim wypadku prosimy o kontakt z naszym serwisem. Stłuczone elementy szklane lub pęknięte elementy plastikowe są wymieniane za opłatą. Uszkodzenia materiałów eksploatacyjnych lub części podlegających zużyciu, a także czyszczenie, konserwacja i wymiana wspomnianych części nie jest objęta gwarancją i podlega opłacie.

USUWANIE PRZYJAZNE ŚRODOWISKU



Recykling – Dyrektywa europejska nr 2012/19/UE

Ten znak oznacza, że urządzenia nie należy wyrzucać razem z innymi odpadami domowymi. Aby zapobiec możliwym szkodom dla środowiska i zdrowia ludzi spowodowanym niekontrolowaną utylizacją odpadów, poddaj produkt procesowi recyklingu w celu promowania zrównoważonego

ponownego wykorzystywania zasobów materiałowych. Aby zwrócić zużyte urządzenie, skorzystaj z systemu oddawania zużytych produktów lub skontaktuj się ze sprzedawcą. Sprzedawca może przyjąć produkt w celu przeprowadzenia bezpiecznego dla środowiska recyklingu.

Electroactiva

Calle Huelva, 6

28343 - Valdemoro – Madrid – España

0034 918 762 026

Informacje nt. efektywnej mocy wypromieniowywanej (PL)

Dostawca: Electroactiva
Calle Huelva, 6
28343 - Valdemoro – Madrid – España

Oświadczam, że produkt wyszczególniony poniżej:

Informacje wymagane

Informacje identyfikujące FN-123149.1, którego/których informacje te dotyczą <i>[Chromowany wentylator podłogowy retro]</i>			
Opis	Symbol	Wartość	Jednostka
Maksymalny przepływ powietrza przez wentylator	<i>F</i>	120,48	m ³ /min
Moc wejściowa wentylatora	<i>P</i>	63,40	W
Wartość serwisowa	<i>SV</i>	1,90	(m ³ /min)/W
Zużycie energii w trybie gotowości	<i>P_{SB}</i>	—	W
Poziom mocy akustycznej wentylatora	<i>L_{WA}</i>	63,24	dB(A)
Maksymalna prędkość powietrza	<i>c</i>	3,84	metry/sek
Standard pomiaru dla wartości serwisowej	IEC 60879:1986 (corr.1992)		
Dane kontaktowe na potrzeby uzyskania dalszych informacji	Electroactiva Calle Huelva, 6 28343 - Valdemoro – Madrid – España		

Spełnia wymagania określone w następujących dyrektywach Rady:

ROZPORZĄDZENIE KOMISJI (UE) nr 206/2012 z dnia 6 marca 2012 r. oraz zmieniające je ROZPORZĄDZENIE KOMISJI (UE) 2016/2282 w sprawie wykonania dyrektywy Parlamentu Europejskiego i Rady nr 2009/125/WE w odniesieniu do wymogów dotyczących ekoprojektu dla klimatyzatorów i wentylatorów przenośnych

Informacje dla konsumentów na temat sposobu instalacji, użytkowania i konserwacji produktu oraz informacje na temat WEEE podano w instrukcji znajdującej się w opakowaniu.