

***Tafelventilator (NL)***

***Desk fan (EN)***

***Tischventilator (DE)***

***Ventilateur de table (FR)***

***FN-125890***



# Inhoud – Content – Inhalt – Teneur

Gebruiksaanwijzing – Dutch .....	- 2 -
Instruction manual – English .....	- 7 -
Bedienungsanleitung – German .....	- 12 -
Mode d'emploi – French .....	- 17 -

## VEILIGHEIDSVOORSCHRIFTEN

Voor gebruik dient u alle onderstaande instructies te lezen om letsel en schade te voorkomen en om de beste resultaten met het apparaat te bereiken. Bewaar deze handleiding op een veilige plek. Mocht u dit apparaat aan iemand anders overhandigen, dient u ook de gebruiksaanwijzing te overhandigen.

In geval van schade die wordt veroorzaakt doordat de gebruiker de instructies in deze gebruiksaanwijzing niet in acht heeft genomen, komt de garantie te vervallen. De fabrikant/importeur is niet aansprakelijk voor schade die wordt veroorzaakt door het niet in acht nemen van de gebruiksaanwijzing, door nalatig gebruik of gebruik dat niet in overeenstemming is met de bepalingen van deze gebruiksaanwijzing.

1. Dit toestel mag gebruikt worden door kinderen vanaf de leeftijd van 8 jaar en door personen met verminderde fysieke, zintuiglijke of mentale capaciteiten of met gebrek aan ervaring of kennis, indien zij onder het toezicht staan of gebruiksinstructies voor het veilig gebruik van dit toestel gekregen hebben en de mogelijke gevaren begrijpen. Kinderen mogen niet met dit toestel spelen. Kinderen die niet onder toezicht staan, mogen dit apparaat niet reinigen of onderhouden.
2. Dit apparaat mag enkel voorzien in een zeer lage veiligheidsspanning zoals aangeduid op het typeplaatje van het apparaat.
3. Dit apparaat bevat batterijen die niet kunnen worden vervangen.
4. Dit apparaat op een verkeerde manier gebruiken kan schade aan het apparaat of de producten waarmee het is verbonden veroorzaken.
5. Haal altijd de USB-stekker van het apparaat uit de voeding wanneer het volledig is opgeladen en voordat u het reinigt.

- Neem altijd de USB-stekker vast en trek niet aan de kabel om het te ontkoppelen.
6. Zorg dat de USB-kabel niet over scherpe randen hangt en houd het uit de buurt van hete voorwerpen en open vlammen.
  7. Dompel het apparaat of de USB-kabel niet in water of een andere vloeistof. Er is gevaar voor elektrische schokken!
  8. Stop/haal de USB-stekker niet met natte handen in/uit het apparaat.
  9. Probeer nooit om de behuizing van het apparaat te openen en repareer het apparaat niet zelf. Dit kan een elektrische schok veroorzaken.
  10. Laat het toestel niet achter zonder toezicht, als het in gebruik is.
  11. Dit apparaat is niet geschikt voor commercieel gebruik.
  12. Gebruik het apparaat alleen waarvoor het is bestemd.
  13. Hou het toestel uit de buurt van vochtigheid en bescherm het tegen waterdruppels.
  14. Bewaar het toestel op een droge plaats, ontoegankelijk voor kinderen (in zijn verpakking).
  15. Steek uw vingers of andere voorwerpen niet door de beschermingsroosters van de ventilator als de ventilator aan het werken is.
  16. Neem het product nooit zonder correct gemonteerde beschermende roosters in gebruik, aangezien dit ernstig persoonlijk letsel tot gevolg kan hebben.
  17. Wees voorzichtig met lang haar! Het kan in de ventilator draaien door de luchtturbulentie.
  18. Richt de luchtstroom niet te lang naar personen.
  19. Gebruik het apparaat op een vlak, droog en hittebestendig oppervlak.
  20. Gebruik of berg het apparaat niet buiten op.

## BESCHRIJVING VAN DE ONDERDELEN

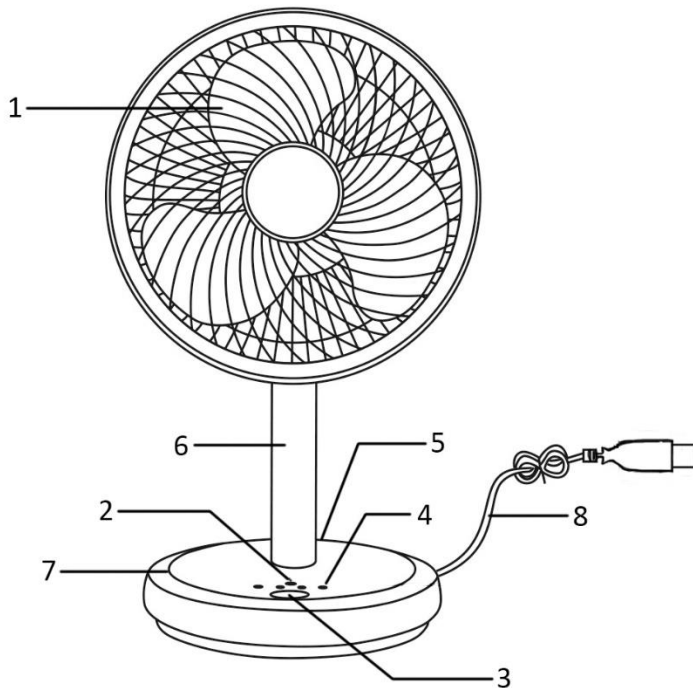

1. Hoofdeenheid (Beschermooster + Ventilatorblad)
2. Oplaadcontrolelampje
3. Aan/uit / Snelheidsknop
4. Aan/uit / Snelheidscontrolelampje
5. USB-laadaansluiting
6. Handvat
7. Voetstuk
8. USB-kabel

## OPLADEN

**Dit product bevat een geïntegreerde lithium-ion batterij die voor gebruik opgeladen dient te worden.**

1. Sluit een uiteinde van de USB-kabel aan op de laadaansluiting van het apparaat en sluit het ander uiteinde aan op de USB-poort van een computer of USB-poort van een DC5V USB adapter of USB-voeding. Zorg dat het stevig vastzit.
2. Het controlelampje knippert rood wanneer het apparaat wordt opgeladen. Het controlelampje brandt continu rood zodra de batterij volledig is opgeladen.

Opgelet: als het product tijdens het opladen zeer warm wordt, stop met het opladen of gebruiken van het product en neem contact op met onze klantenservice voor advies.

## WERKING

Gebruik de Aan/uit / Snelheidsknop op het voetstuk om de ventilator in te schakelen. Het Aan/uit / Snelheidscontrolelampje brandt blauw. Druk op de knop om de gewenste ventilatorsnelheid te selecteren.

Druk eenmaal op de Aan/Uit/ Snelheidsknop	Lage snelheid
Druk tweemaal op de Aan/Uit/ Snelheidsknop	Tweede snelheid
Druk driemaal op de Aan/Uit/ Snelheidsknop	Derde snelheid
Druk viermaal op de Aan/Uit/ Snelheidsknop	Hoogste snelheid
Druk vijfmaal op de Aan/Uit/ Snelheidsknop	Uitschakelen

Opmerking: druk en houd de knop ongeveer 2 seconden ingedrukt in om de horizontale oscillatiefunctie in te schakelen. Druk en houd de knop opnieuw ingedrukt om de functie uit te schakelen. U kunt de ventilatorkop tevens omhoog of omlaag duwen om de verticale luchtstroomhoek aan te passen.

Opmerking:

- Om overbelasting van een USB-computer poort te vermijden, sluit de ventilator niet aan op een USB-poort dat reeds andere apparaten van stroom voorziet.
- De ventilator is na ongeveer 4,5 uur volledig opgeladen. Overschrijd deze laadtijd niet om de batterij niet te beschadigen en de levensduur van de ventilator niet te verkorten.

## REINIGEN

1. Voor reiniging van de ventilator en na elk gebruik, schakel het apparaat uit en ontkoppel het van de voeding.
2. **Dompel het apparaat nooit in water onder (gevaar voor kortsluiting).** Om het apparaat te reinigen, veegt de ventilator met een vochtige doek af en laat u het zorgvuldig drogen.
3. Zorg ervoor dat er zich geen overmatig stof in het luchtin- en uitlaatrooster ophoopt en reinig dit regelmatig met behulp van een droge borstel of stofzuiger.
4. Bewaar het apparaat in de originele verpakking en plaats het in een droge en goed geventileerde ruimte wanneer u het langere tijd niet denkt te gebruiken.

## TECHNISCHE GEGEVENS

Bedrijfsspanning: DC 5V

Stroomverbruik: 4W

Uitvoer batterij: 3,7V

Batterijvermogen: Li-ion 4000mAh

Opladtid: ong. 4,5 uur

Werkingstijd:

- 1) met oscillatie: 4-6 uur
- 2) zonder oscillatie: 5-8 uur

## GARANTIE EN KLANTENSERVICE

Vóór de levering worden onze apparaten streng gecontroleerd. Indien het toestel ondanks alle zorg bij de productie of tijdens het transport beschadigd werd, moet u het naar de handelaar terugbrengen. Naast het wettelijke recht op waarborg heeft de klant recht op de volgende garantieclaim:

Wij geven een garantie van 2 jaar op het toestel, te beginnen met de koopdatum. Indien u een defect product heeft, kunt u rechtstreeks terug gaan naar het aankooppunt.

Gebreken die het gevolg zijn van ondeskundig gebruik van het toestel, fouten tijdens ingrepen en reparaties door derden of door de inbouw van vreemde onderdelen, vallen niet onder deze garantie. Bewaar altijd uw aankoopnota, zonder aankoopnota kunt u geen aanspraak maken op enige vorm van garantie. Bij schade veroorzaakt door het niet opvolgen van de gebruiksaanwijzing vervalt het recht op garantie. Voor vervolgschade die hieruit ontstaat kunnen wij niet verantwoordelijk gehouden worden. Voor materiële schade of persoonlijk letsel veroorzaakt door ondeskundig gebruik of het niet opvolgen van de veiligheidsvoorschriften zijn wij niet aansprakelijk. In dergelijke gevallen vervalt iedere aanspraak op garantie. Schade aan accessoires of onderdelen betekend niet dat het gehele apparaat zal worden vervangen. Afgebroken glazen of kunststof onderdelen of accessoires vallen niet onder de garantie en zullen tegen vergoeding vervangen kunnen worden. Defecten aan hulpstukken of aan slijtage onderhevige onderdelen, alsmede reiniging, onderhoud of de vervanging van slijtende delen vallen niet onder de garantie en zullen dus in rekening gebracht worden.

## MILIEUVRIENDELIJKE AFVALVERWERKING



Recycling – Europese Richtlijn 2012/19/EU

Deze markering betekent dat dit product niet samen met ander huishoudelijk afval mag worden afgedankt. Om het milieu en de volksgezondheid niet in gevaar te brengen en het hergebruik van grondstoffen te bevorderen, moet dit product op verantwoordelijke wijze worden afgevoerd. Lever verbruikte apparatuur a.u.b. in bij de hiervoor bestemde inzamelpunten of bij de winkel waar het product was aangeschaft. Zij zullen dit product accepteren voor milieuvriendelijke afvalverwerking.

Emerio Holland B.V.  
Zomervaart 1A  
2033 DA Haarlem  
The Netherlands

**Klantendienst:**

T: +31(0)23 3034369

E: [info@saubereurope.com](mailto:info@saubereurope.com)

[www.saubereurope.com](http://www.saubereurope.com)

**Onderdelen:**

[www.buyspareparts.eu](http://www.buyspareparts.eu)

## **SAFETY INSTRUCTIONS**

Before use make sure to read all of the below instructions in order to avoid injury or damage, and to get the best results from the appliance. Make sure to keep this manual in a safe place. If you give or transfer this appliance to someone else make sure to also include this manual.

In case of damage caused by user failing to follow the instructions in this manual the warranty will be void. The manufacturer/importer accepts no liability for damages caused by failure to follow the manual, a negligent use or use not in accordance with the requirements of this manual.

1. This appliance can be used by children aged from 8 years and above and persons with reduced physical, sensory or mental capabilities or lack of experience and knowledge if they have been given supervision or instruction concerning use of the appliance in a safe way and understand the hazards involved. Children shall not play with the appliance. Cleaning and user maintenance shall not be made by children without supervision.
2. This appliance must only be supplied at safety extra low voltage corresponding to the marking on the appliance.
3. This appliance contains batteries that are non-replaceable.
4. Incorrect use of this appliance may cause damage to the appliance or any products that is may be connected to.
5. Always unplug the USB plug when it is fully charged or before cleaning. When unplugging, make sure to grasp by the USB plug and not the cable.
6. Ensure that the USB cable is not hung over sharp edges and keep it away from hot objects and open flames.
7. Do not immerse the appliance or USB cable in water or other liquids. There is danger to life due to electric shock!
8. Do not plug or unplug the appliance from the USB port with a wet hand.



9. Never attempt to open the housing of the appliance, or to repair the appliance yourself. This could cause electric shock.
10. Never leave the appliance unattended during use.
11. This appliance is not designed for commercial use.
12. Do not use the appliance for other than intended use.
13. Keep the appliance away from damp, and protect from splashes.
14. Keep the appliance in a dry place for storage, inaccessible to children (in its packaging).
15. Never put fingers or any other objects through the fan guards when the fan is running.
16. Never operate the product without the fan guards in place, as serious personal injury may result.
17. Watch out for long hair! It can be caught in the fan owing to the air turbulence.
18. Do not point the air flow at people for a long time.
19. Use the appliance on a flat, dry and heat resistant surface.
20. Do not store or operate the appliance in the open air.

## PARTS DESCRIPTION

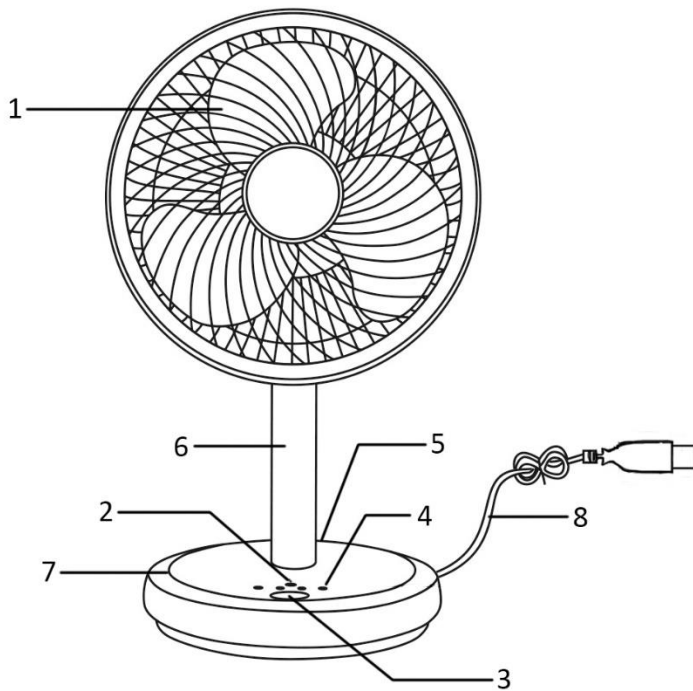

1. Main body (Fan guard + Fan blade)
2. Indicator light of charging
3. Power/speed button
4. Indicator light for power/speed
5. USB charge jack
6. handle
7. Base
8. USB cable

## HOW TO CHARGE

**This product contains a built-in lithium ion battery, which must be charged before use.**

1. Connect one end of the USB cable to the charge jack of the appliance, and another end to the USB port of the computer or other DC5V USB adaptor port. Be sure it fits tightly.
2. The appliance begins to charge, the indicator light will flash red. When the battery is full, the indicator light will be still in red.

Caution: if strong heat occurs during charging, stop charging or using the product and contact our after-sales customer service for advice.

## OPERATION

Use the power/speed button on the base to switch the fan. The indicator light for power/speed will illuminate in blue. Press the button to select the appropriate fan speed.

Press the power/speed button once	Low speed
Press the power/speed button twice	Second speed
Press the power/speed button three times	Third speed
Press the power/speed button four times	Highest speed
Press the power/speed button five times	Power off

Note: press and hold the button for approx. 2 seconds to turn on the oscillation function horizontally. Press and hold the button again to turn it off. You can also push the fan head up and down to adjust the air supply angle vertically.

Note:

- To prevent overloading a USB-computer port, do not plug the fan into a USB port that is servicing other electrical needs.
- The fan will be fully charged in 4.5 hours approximately. Do not exceed this length of time for charging as you may damage the battery and shorten the lifespan of the fan.

### **CLEANING AND MAINTENANCE**

1. Before servicing the fan and after each occasion of use, switch off the appliance and unplug the appliance.
2. **Never immerse the appliance in water (danger of short-circuit).** To clean the appliance, only wipe the fan down with a damp cloth and then dry it carefully.
3. Take care that excessive dust does not build up in the air-intake and air-outlet grille, and clean it occasionally using a dry brush or vacuum cleaner.
4. Pack the appliance in its original box and place it in a dry, well-ventilated place when it is not to be used for a long period of time.

### **TECHNICAL DATA**

Operating voltage: DC 5V

Power consumption: 4W

Battery output: 3.7V

Battery capacity: Li-ion 4000mAh

Charging time: about 4.5 hours

Working time:

1) with oscillation: 4-6 hours

2) without oscillation: 5-8 hours

### **GUARANTEE AND CUSTOMER SERVICE**

Before delivery our devices are subjected to rigorous quality control. If, despite all care, damage has occurred during production or transportation, please return the device to your dealer. In addition to statutory legal rights, the purchaser has an option to claim under the terms of the following guarantee:

For the purchased device we provide 2 years guarantee, commencing from the day of sale. If you have a defective product, you can directly go back to the point of purchase.

Defects which arise due to improper handling of the device and malfunctions due to interventions and repairs by third parties or the fitting of non-original parts are not covered by this guarantee. Always keep your receipt, without the receipt you can't claim any form of warranty. Damage caused by not following the instruction manual, will lead to a void of warranty, if this results in consequential damages then we will not be liable. Neither can we hold responsible for material damage or personal injury caused by improper use if the instruction manual is not properly executed. Damage to accessories does not mean free replacement of the whole appliance. In such case please contact our service department. Broken glass or breakage of plastic parts is always subject to a charge. Defects to consumables or parts subjected to wearing, as well as cleaning, maintenance or the replacement of said parts are not covered by the warranty and are to be paid.

### **ENVIRONMENT FRIENDLY DISPOSAL**



Recycling – European Directive 2012/19/EU

This marking indicates that this product should not be disposed with other household wastes. To prevent possible harm to the environment or human health from uncontrolled waste disposal, recycle

it responsibly to promote the sustainable reuse of material resources. To return your used device, please use the return and collection systems or contact the retailer where the product was purchased. They can take this product for environmental safe recycling.

Emerio Holland B.V.  
Zomervaart 1A  
2033 DA Haarlem  
The Netherlands

**Customer service:**

T: +31(0)23 3034369

E: [info@saubereurope.com](mailto:info@saubereurope.com)

[www.saubereurope.com](http://www.saubereurope.com)

**Spare parts:**

[www.buyspareparts.eu](http://www.buyspareparts.eu)

## **SICHERHEITSHINWEISE**

Lesen Sie vor dem Gebrauch unbedingt die nachfolgenden Anleitungen, um Verletzungen oder Beschädigungen zu vermeiden und das beste Ergebnis mit dem Gerät zu erzielen. Bewahren Sie diese Bedienungsanleitung an einem sicheren Ort auf. Wenn Sie dieses Gerät an eine andere Person weitergeben, stellen Sie sicher, dass Sie auch diese Bedienungsanleitung aushändigen.

Im Falle von Beschädigungen, die durch die Missachtung der Anleitungen in dieser Bedienungsanleitung verursacht wurden, wird die Garantie ungültig. Der Hersteller/Importeur haftet nicht für Schäden, die durch Missachtung der Bedienungsanleitung, fahrlässigen Gebrauch oder Benutzung, die nicht in Übereinstimmung mit den Anforderungen dieser Bedienungsanleitung erfolgt, verursacht wurden.

1. Dieses Gerät kann von Kindern ab 8 Jahren und von Personen mit eingeschränkten physischen, sensorischen oder geistigen Fähigkeiten oder ohne Erfahrung und/oder Wissen benutzt werden, wenn diese durch eine für ihre Sicherheit zuständige Person beaufsichtigt werden oder von ihr Anweisungen erhielten, wie das Gerät sicher zu benutzen ist und sie auf die Risiken aufmerksam gemacht wurden. Dieses Gerät ist kein Spielzeug. Kinder sollten dieses Gerät nicht unbeaufsichtigt reinigen oder warten.
2. Dieses Gerät darf nur mit einer extra niedrigen Sicherheitsspannung, die der Kennzeichnung am Gerät entspricht, versorgt werden.
3. Dieses Gerät enthält Batterien, die nicht austauschbar sind.
4. Der unsachgemäße Gebrauch dieses Gerätes kann dem Gerät oder anderen Produkten, mit denen es möglicherweise verbunden ist, Schaden zufügen.
5. Ziehen Sie stets den USB-Stecker des Geräts aus der Buchse, wenn es voll aufgeladen ist oder vor der Reinigung. Achten Sie darauf am USB-Stecker anzufassen und nicht am Kabel, wenn Sie das Gerät von der Stromquelle trennen.

6. Achten Sie darauf, dass das USB-Kabel nicht über scharfe Kanten hängt und halten Sie es von heißen Objekten und offenen Flammen fern.
7. Tauchen Sie das Gerät oder das USB-Kabel nicht in Wasser oder andere Flüssigkeiten. Es besteht Lebensgefahr aufgrund von Stromschlag!
8. Den USB-Stecker des Gerätes nicht mit nassen Händen aus dem USB-Port ziehen oder mit der Steckdose verbinden.
9. Versuchen Sie unter keinen Umständen, das Gehäuse des Gerätes zu öffnen oder das Gerät selbst zu reparieren. Dies könnte einen Stromschlag verursachen.
10. Lassen Sie das Gerät niemals unbeaufsichtigt, während es sich im Betrieb befindet.
11. Dieses Gerät ist nicht für den gewerblichen Gebrauch konzipiert.
12. Benutzen Sie das Gerät ausschließlich für seinen vorgesehenen Verwendungszweck.
13. Halten Sie das Gerät von Feuchtigkeit fern und schützen Sie es vor Spritzern.
14. Bewahren Sie das Gerät an einem trockenen Ort und außerhalb der Reichweite von Kindern (in seiner Verpackung) auf.
15. Führen Sie niemals Finger oder andere Objekte durch die Schutzgitter des Ventilators während dieser sich im Betrieb befindet.
16. Lassen Sie das Produkt niemals ohne das Ventilatorschutzgitter laufen, da es sonst zu schweren Verletzungen kommen könnte.
17. Achten Sie auf lange Haare! Diese können sich aufgrund der Luftturbulenzen im Ventilator verfangen.
18. Richten Sie den Luftstrom nicht für längere Zeit auf Personen.
19. Benutzen Sie das Gerät auf einer ebenen, trockenen und hitzebeständigen Fläche.
20. Lagern oder benutzen Sie das Gerät nicht im Freien.

## BESCHREIBUNG DER TEILE

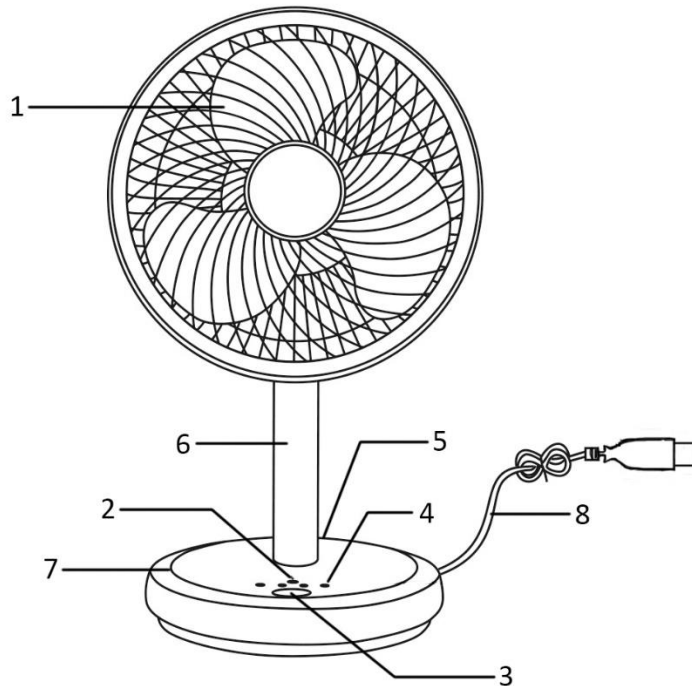

1. Haupteinheit (Schutzgitter + Ventilatorflügel)
2. Ladeanzeige
3. Ein-/Aus-/Geschwindigkeitstaste
4. Betriebs-/Geschwindigkeitsanzeige
5. USB-Ladebuchse
6. Griff
7. Sockel
8. USB-Kabel

## AUFLADEN

**Dieses Produkt enthält eine eingebaute Lithium-Ionen-Batterie, die vor der Benutzung aufgeladen werden muss.**

1. Verbinden Sie ein Ende des USB-Kabels mit der Ladebuchse des Geräts und das andere Ende mit dem USB-Port des Computers oder einem anderen DC 5V USB-Adapter-Port. Das Kabel muss fest in der jeweiligen Buchse sitzen.
2. Das Gerät beginnt sich aufzuladen und die Kontrollleuchte blinkt rot. Wenn der Akku aufgeladen ist, leuchtet die Kontrollleuchte stetig rot.

Vorsicht: Falls beim Laden starke Hitze entsteht, stoppen Sie den Ladevorgang oder die Benutzung des Geräts und wenden Sie sich an unseren Kundendienst, um Hilfe zu erhalten.

## BETRIEB

Schalten Sie den Ventilator mit der Ein-/Aus-/Geschwindigkeitstaste am Sockel ein. Die Ein-/Aus-/Geschwindigkeitsanzeige leuchtet daraufhin blau. Drücken Sie die Taste, um die gewünschte Ventilatorgeschwindigkeit auszuwählen.

Ein-/Aus-/Geschwindigkeitstaste einmal drücken	Niedrige Geschwindigkeit
Ein-/Aus-/Geschwindigkeitstaste zweimal drücken	Zweite Geschwindigkeitsstufe
Ein-/Aus-/Geschwindigkeitstaste dreimal drücken	Dritte Geschwindigkeitsstufe
Ein-/Aus-/Geschwindigkeitstaste viermal drücken	Höchste Geschwindigkeit
Ein-/Aus-/Geschwindigkeitstaste fünfmal drücken	Ausschalten

Hinweis: Halten Sie die Taste etwa 2 Sekunden gedrückt, um die Oszillationsfunktion horizontal zu aktivieren. Halten Sie die Taste erneut gedrückt, um die Funktion zu deaktivieren. Alternativ können Sie den Ventilator nach oben oder unten schieben, um den Luftstromwinkel vertikal einzustellen.

Hinweis:

- Um die Überlastung des USB-Ports eines Computers zu vermeiden, verbinden Sie den Ventilator nicht mit einem USB-Port, der andere elektrische Geräte versorgt.
- Der Ventilator ist nach etwa 4,5 Stunden aufgeladen. Das Gerät nicht länger als 4,5 Stunden laden, da sonst der Akku beschädigt und die Lebensdauer des Ventilators verkürzt werden könnte.

## REINIGEN

1. Schalten Sie das Gerät aus und ziehen Sie den USB-Stecker aus dem Anschluss, bevor Sie den Ventilator reinigen und nach jedem Gebrauch.
2. **Tauchen Sie das Gerät niemals in Wasser ein (Gefahr eines Kurzschlusses)!** Wischen Sie den Ventilator zum Reinigen einfach nur mit einem feuchten Tuch ab und trocknen Sie es dann sorgfältig.
3. Achten Sie darauf, dass sich am Lufteinlass- und Luftauslassgitter keine übermäßigen Staubablagerungen bilden und reinigen Sie diese gelegentlich mit einer trockenen Bürste oder einem Staubsauger.
4. Verpacken Sie das Gerät in seiner Originalverpackung und bewahren Sie es an einem trockenen, gut belüfteten Ort auf, wenn es für einen längeren Zeitraum nicht verwendet wird.

## TECHNISCHE DATEN

Betriebsspannung: DC 5 V

Stromverbrauch: 4 W

Batterieleistung: 3,7 V

Batteriekapazität: Li-Ionen 4.000 mAh

Ladezeit: ca. 4,5 Stunden

Betriebszeit:

- 1) mit Oszillation: 4-6 Stunden
- 2) ohne Oszillation: 5-8 Stunden

## GARANTIE UND KUNDENSERVICE

Vor der Lieferung werden unsere Geräte einer strengen Qualitätskontrolle unterzogen. Wenn, trotz aller Sorgfalt, während der Produktion oder dem Transport Beschädigungen aufgetreten sind, senden Sie das Gerät zurück an den Händler. Zusätzlich zu den gesetzlichen Rechten hat der Käufer die Option, gemäß der folgenden Bedingungen Garantie zu fordern:

Wir bieten eine 2-jahres-Garantie für das erworbene Gerät, beginnend am Tag des Verkaufs. Defekte, die aufgrund von unangemessenem Umgang mit dem Gerät entstehen und Störungen aufgrund von Eingriffen und Reparaturen Dritter oder das Montieren von nicht-Originalteilen werden nicht von dieser Garantie abgedeckt. Die Quittung immer aufbewahren, ohne Quittung wird jegliche Garantie ausgeschlossen. Bei Schäden durch Nichteinhalten der Bedienungsanleitung erlischt die Garantie, Wir sind für daraus resultierende Folgeschäden nicht haftbar. Für Materialschäden oder Verletzungen aufgrund falscher Anwendung oder Nichtbefolgen der Sicherheitshinweise sind wir nicht haftbar. Schäden an den Zubehörteilen bedeutet nicht, dass das gesamte Gerät kostenlos ausgetauscht wird. In diesem Fall kontaktieren Sie unseren Kundendienst. Zerbrochenes Glas oder Kunststoffteile sind immer kostenpflichtig. Schäden an Verbrauchsmaterialien oder Verschleißteilen, sowie Reinigung, Wartung oder Austausch der besagten Teile werden durch die Garantie nicht abgedeckt und sind deshalb kostenpflichtig.

## UMWELTGERECHTE ENTSORGUNG



Wiederverwertung – Europäischen Richtlinie 2012/19/EG

Dieses Symbol zeigt an, dass das Produkt nicht zusammen mit Haushaltsabfällen entsorgt werden darf. Um Umwelt- und Gesundheitsschäden durch unkontrollierte Abfallentsorgung zu verhindern, bitte verantwortungsbewusst entsorgen, um die nachhaltige Wiederverwertung von Ressourcen zu fördern.

■ Nutzen Sie zur Rückgabe Ihres Altgeräts bitte die Rückgabe- und Sammelsysteme oder wenden Sie sich an den Händler bei dem Sie dieses Gerät erworben haben. Dieser kann das Gerät umweltschonend entsorgen.



Emerio Holland B.V.  
Zomervaart 1A  
2033 DA Haarlem  
The Netherlands

**Kundendienst:**

T: +31(0)23 3034369  
E: [info@saubereurope.com](mailto:info@saubereurope.com)  
[www.saubereurope.com](http://www.saubereurope.com)

**Ersatzteile:**

[www.kaufersatzteile.de](http://www.kaufersatzteile.de)

## CONSIGNES DE SÉCURITÉ

Avant d'utiliser l'appareil, lisez toutes les consignes suivantes pour éviter des blessures et des dommages, et pour optimiser les performances de votre appareil. Conservez cette notice d'utilisation dans un endroit sûr. Si vous donnez ou transférez cet appareil à un tiers, veillez à lui remettre également cette notice d'utilisation.

En cas de détérioration due au non-respect par l'utilisateur des instructions de cette notice d'utilisation, la garantie est annulée. Le fabricant/importateur rejette toute responsabilité en cas de dommages dus au non-respect des instructions de la notice d'utilisation, à un usage négligent ou à l'usage non conforme aux exigences de cette notice d'utilisation.

1. Cet appareil peut être utilisé par des enfants âgés de 8 ans et plus et les personnes ayant des capacités physiques, sensorielles ou mentales, ou un manque d'expérience et de connaissances si elles ont été formées et encadrées pour l'utilisation de cet appareil en toute sécurité et de comprendre la risques impliqués. Les enfants ne doivent pas jouer avec l'appareil. Le nettoyage et la maintenance ne doivent pas être effectués par des enfants sans surveillance.
2. Cet appareil ne doit être alimenté qu'avec une tension très basse de sécurité correspondant au marquage présent sur l'appareil.
3. Cet appareil contient des batteries qui ne peuvent pas être remplacées.
4. L'usage incorrect de cet appareil peut provoquer la détérioration de l'appareil ou de tout produit auquel il est connecté.
5. Débranchez toujours la fiche USB après l'avoir complètement rechargé et avant de le nettoyer. Pour le débrancher, assurez-vous de saisir la fiche USB et non le câble.

6. Veillez à ce que le câble USB ne pende pas sur des arêtes vives et maintenez-le éloigné des objets chauds et des flammes nues.
7. N'immergez pas l'appareil ou le câble dans de l'eau ou un autre liquide. Il y a un danger de choc électrique mortel !
8. Ne branchez pas et ne débranchez pas l'appareil du port USB avec les mains mouillées.
9. N'essayez pas d'ouvrir le boîtier de l'appareil ni de réparer l'appareil vous-même. Cela peut provoquer un choc électrique.
10. Ne jamais laisser l'appareil sans surveillance en cours d'utilisation.
11. Cet appareil n'est pas conçu pour un usage commercial.
12. N'utilisez pas l'appareil à un usage autre que celui prévu.
13. Tenir l'appareil à l'abri de l'humidité et le protéger des éclaboussures.
14. Conserver l'appareil dans un endroit sec, hors de la portée des enfants (dans son emballage).
15. Ne jamais placer les doigts ou autres objets à travers les grilles (grilles de protection) lorsque le ventilateur fonctionne.
16. N'utilisez jamais le produit sans ses grilles assemblées, car cela pourrait provoquer de graves blessures corporelles.
17. Attention aux cheveux longs! Ceux-ci pourraient se coincer dans le ventilateur en raison des mouvements d'air.
18. Ne pas diriger le flux d'air vers des personnes pendant de longues périodes.
19. Utilisez l'appareil sur une surface plane, sèche et résistante à la chaleur.
20. Ne rangez pas ou ne faites pas fonctionner l'appareil en plein air.

## DESCRIPTION DES PIÈCES

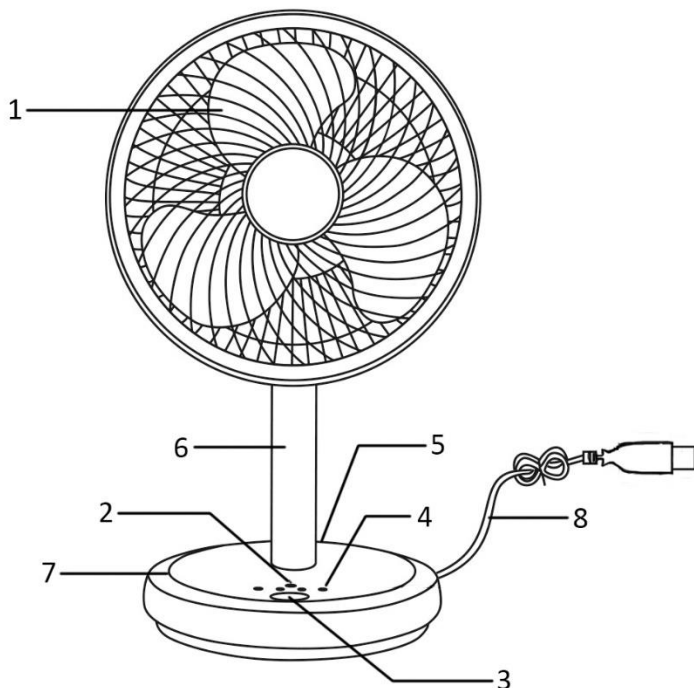

1. Boîtier principal (grilles et pales de ventilateur)
2. Voyant de charge
3. Bouton de mise sous tension/de sélection de la vitesse
4. Voyant de mise sous tension/de sélection de la vitesse
5. Port USB de recharge
6. Poignée
7. Base
8. Câble USB

## COMMENT RECHARGER

**Ce produit contient une batterie lithium-ion qui doit être chargée avant utilisation.**

1. Connectez une extrémité du câble USB à la prise de charge de l'appareil et l'autre extrémité au port USB de l'ordinateur ou à un autre port USB de l'adaptateur CC5V USB. Assurez-vous qu'il est solidement branché.
2. L'appareil commence à se charger, le voyant clignote en rouge. Lorsque la batterie est pleine, le voyant reste rouge.

Attention : si une forte chaleur survient lors de la charge, arrêtez la charge ou arrêtez d'utiliser le produit et contactez notre service après-vente pour demander conseil.

## FONCTIONNEMENT

Utilisez le bouton de mise sous tension/de sélection de la vitesse situé sur le socle pour allumer le ventilateur. Le voyant de mise sous tension/de sélection de la vitesse s'allume en bleu. Appuyez sur le bouton pour sélectionner la vitesse de ventilation souhaitée.

Appuyez une fois sur le bouton de mise sous tension/de sélection de la vitesse	Vitesse la plus faible
Appuyez deux fois sur le bouton de mise sous tension/de sélection de la vitesse	Deuxième vitesse
Appuyez trois fois sur le bouton de mise sous tension/de sélection de la vitesse	Troisième vitesse
Appuyez quatre fois sur le bouton de mise sous tension/de sélection de la vitesse	Vitesse la plus élevée
Appuyez cinq fois sur le bouton de mise sous tension/de sélection de la vitesse	Arrêt

Remarque : maintenez le bouton enfoncé pendant environ 2 secondes pour lancer la fonction d'oscillation horizontalement. Maintenez de nouveau le bouton enfoncé pour l'arrêter. Vous pouvez également appuyer sur le ventilateur en haut et en bas pour régler l'angle de ventilation verticalement.

Remarque :

- Pour éviter la surcharge d'un port USB de l'ordinateur, ne branchez pas le ventilateur dans un port USB alimentant d'autres appareils électriques.
- Le ventilateur sera complètement chargé en 4,5 heures environ. Ne dépassez pas cette durée de charge car vous risqueriez d'endommager la batterie et de réduire la durée de vie du ventilateur.

## NETTOYAGE

1. Avant d'entretenir le ventilateur et après chaque utilisation, éteignez-le et débranchez-le.
2. **Ne jamais plonger l'appareil dans l'eau (danger de court-circuit).** Pour nettoyer l'appareil, essayez simplement le ventilateur avec un chiffon humide, puis séchez-le soigneusement.
3. Veiller à ce qu'aucun excédent de poussière ne s'accumule dans la grille d'entrée ou de sortie d'air et la nettoyer de temps à autre à l'aide d'une brosse sèche ou d'un aspirateur.
4. Rangez l'appareil dans sa boîte d'origine et placez-le dans un endroit sec et bien aéré pendant toute période d'inutilisation prolongée.

## DONNÉES TECHNIQUES

Tension de fonctionnement : CC 5 V

Puissance : 4 W

Sortie de la batterie : 3,7 V

Capacité de la batterie : Li-ion 4000 mAh

Temps de charge : environ 4,5 heures

Temps de fonctionnement :

- 1) avec oscillation : 4-6 heures
- 2) sans oscillation: 5-8 heures

## GARANTIE ET SERVICE APRÈS-VENTE

Nos appareils sont soumis à un contrôle de qualité strict avant d'être livrés. Si l'appareil a toutefois été endommagé lors de la production ou du transport en dépit des soins que nous lui donnons, retournez l'appareil au vendeur. En plus des droits juridiques, le client a la possibilité dans les limites de la garantie de déposer les réclamations suivantes:

Nous offrons une garantie de 2 ans pour l'appareil acheté à partir de la date de vente. Les défauts dus à une utilisation non conforme de l'appareil et les dommages dus à une intervention ou réparation faite par une tierce personne ou dus à l'installation de pièces qui ne sont pas d'origine ne sont pas couverts par cette garantie. Conservez toujours votre reçu, car sans celui-ci vous ne pourrez réclamer aucune sorte de garantie. Les dommages causés par le non respect des instructions de ce manuel rendront la garantie caduque, Nous décline toute responsabilité en cas de dommages indirects. Nous décline toute responsabilité en cas de dégâts matériels ou de dommages corporels causés par une utilisation inappropriée ou si les instructions de sécurité n'ont pas été convenablement observées. Si les accessoires sont endommagés, cela ne signifie pas que toute la machine sera remplacée gratuitement. Dans de tels cas, veuillez contacter notre assistance. Des pièces brisées en verre ou en plastique sont toujours sujettes à des frais. Les défauts des consommables ou des pièces susceptibles de s'user, ainsi que le nettoyage, l'entretien ou la réparation desdites pièces ne sont pas couverts par la garantie et doivent donc être payés.

## RECYCLAGE POUR LA PROTECTION DE L'ENVIRONNEMENT



Recyclage – Directive européenne 2012/19/EU

Ce symbole indique que le produit ne doit pas être jeté avec les ordures ménagères. Afin d'éviter toute nuisance possible pour l'environnement et la santé humaine causée par les déchets non contrôlés, recyclez ce produit de manière responsable afin de contribuer à la réutilisation des ressources matérielles. Pour retourner votre appareil usagé, utilisez les systèmes de collecte et de retour ou contactez le distributeur auprès duquel le produit a été acheté. Il pourra reprendre ce produit pour qu'il soit recyclé d'une manière respectueuse de l'environnement.

Emerio Holland B.V.  
Zomervaart 1A  
2033 DA Haarlem  
The Netherlands

**Service à la clientèle:**

T: +31(0)23 3034369

E: [info@saubereurope.com](mailto:info@saubereurope.com)

[www.saubereurope.com](http://www.saubereurope.com)

**Pièces:**

[www.buyspareparts.eu](http://www.buyspareparts.eu)



Emerio Holland B.V.  
Zomervaart 1A  
2033 DA Haarlem  
The Netherlands

