

HEMA

Gebruiksaanwijzing

Torenventilator 35W

Mode d'emploi

Ventilateur colonne 35W

Instructions for use

Tower Fan 35W

Gebrauchsanleitung

Turmventilator 35W

Instrucciones de uso

Ventilador de torre 35W

Inhoud – Teneur – Content – Inhalt – Contenido

Gebruiksaanwijzing – Dutch	- 2 -
Mode d'emploi – French	- 9 -
Instruction manual – English	- 16 -
Bedienungsanleitung – German	- 23 -
Manual de Instrucciones – Spanish	- 31 -

art.nr. 80.06.0019

TECHNISCHE GEGEVENS

Bedrijfsspanning: 220-240V ~ 50Hz

Opgenomen vermogen: 35W

VEILIGHEIDSVOORSCHRIFTEN

Voor gebruik dient u alle onderstaande instructies te lezen om letsel en schade te voorkomen en om de beste resultaten met het apparaat te bereiken. Bewaar deze handleiding op een veilige plek. Mocht u dit apparaat aan iemand anders overhandigen, dient u ook de gebruiksaanwijzing te overhandigen.

In geval van schade die wordt veroorzaakt doordat de gebruiker de instructies in deze gebruiksaanwijzing niet in acht heeft genomen, komt de garantie te vervallen. De fabrikant/importeur is niet aansprakelijk voor schade die wordt veroorzaakt door het niet in acht nemen van de gebruiksaanwijzing, door nalatig gebruik of gebruik dat niet in overeenstemming is met de bepalingen van deze gebruiksaanwijzing.

1. Dit apparaat mag worden gebruikt door kinderen vanaf 8 jaar en personen met beperkte fysieke, visuele of mentale vaardigheden, of die een gebrek aan ervaring en kennis hebben, indien ze gepaste instructies hebben gekregen zodat ze het apparaat op een veilige manier kunnen gebruiken, op de hoogte zijn van de gevaren die het gebruik van het apparaat met zich meebrengt en deze gevaren begrijpen.
2. Laat kinderen niet met het apparaat spelen.
3. Kinderen mogen het apparaat niet reinigen of onderhouden zonder toezicht.
4. Als het snoer is beschadigd, moet het worden vervangen door de fabrikant, zijn klantenservice of gelijksoortig

- geschoolde personen om gevaar te vermijden.
5. Voordat u de stekker in het stopcontact steekt, dient u te controleren of de netspanning en de frequentie overeenkomen met de specificaties op het typeplaatje.
 6. Als u gebruik maakt van een verlengkabel, dient dit geschikt te zijn voor het stroomverbruik van het apparaat, anders kan oververhitting van de verlengkabel en/of stekker het gevolg zijn. Er is risico op letsel door het struikelen over het verlengsnoer. Wees voorzichtig om gevaarlijke situaties te vermijden.
 7. Trek de stekker uit het stopcontact als het apparaat niet in gebruik is en voordat u het apparaat reinigt.
 8. Let op dat de stroomkabel niet over scherpe randen hangt en niet in de buurt komt van hete voorwerpen en open vuur.
 9. Dompel het apparaat of de stekker niet onder in water of andere vloeistoffen. Er bestaat levensgevaar als gevolg van een elektrische schok!
 10. Om de stekker uit het stopcontact te halen, dient u aan de stekker zelf te trekken. Trek niet aan de stroomkabel.
 11. Raak het apparaat niet aan als het in water is gevallen. Trek de stekker uit het stopcontact, schakel het apparaat uit en breng het ter reparatie naar een geautoriseerd servicecenter.
 12. Steek de stekker niet in het stopcontact en haal hem er niet uit als u natte handen heeft.
 13. Probeer nooit de behuizing van het apparaat te openen en probeer nooit zelf het apparaat te repareren. Dit kan een elektrische schok veroorzaken.
 14. Laat het apparaat nooit onbeheerd achter wanneer het in gebruik is.
 15. Dit apparaat werd niet ontworpen voor commercieel gebruik.
 16. Gebruik het apparaat niet voor andere doeleinden dan het beoogde doel.
 17. Draai de kabel niet om het apparaat en buig hem niet.

18. Houd het apparaat uit de buurt van vocht en bescherm het tegen spatten.
19. Gebruik het apparaat op een vlak, droog en hittebestendig oppervlak.
20. Bewaar en gebruik het apparaat niet in de open lucht.
21. Bewaar het apparaat op een droge plek, buiten het bereik van kinderen (in de originele verpakking).
22. Steek nooit uw vingers of andere voorwerpen door het rooster van de ventilator als de ventilator in gebruik is.
23. Neem het product nooit zonder correct gemonteerde beschermende roosters in gebruik, aangezien dit ernstig persoonlijk letsel tot gevolg kan hebben.
24. Het apparaat moet volledig gemonteerd worden voordat u het gebruikt.
25. Pas op met lang haar! Het haar kan door de luchtturbulentie terecht komen in de ventilator.
26. Richt de luchtstroom nooit gedurende een langere tijd op mensen.
27. De rotorbeschermer mag niet uit elkaar worden gehaald/geopend om de rotorbladen te reinigen.

BESCHRIJVING VAN DE ONDERDELEN

- A. Bedieningspaneel
- B. Afstandsbediening
- C. Toren
- D. Schroeven
- E. Voorste voetstuk
- F. Achterste voetstuk
- G. Snoer en stekker

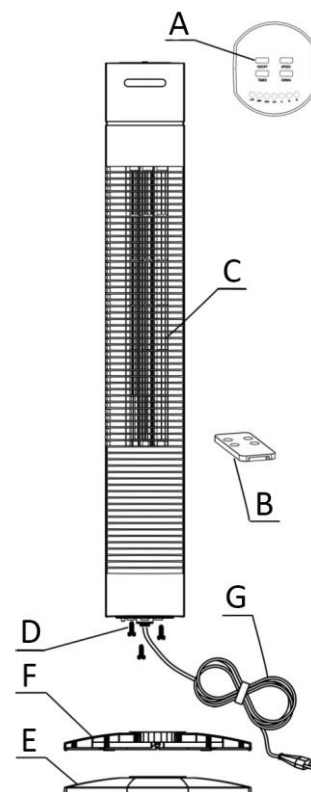

MONTAGE

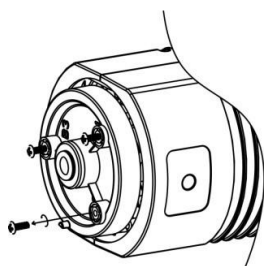

1

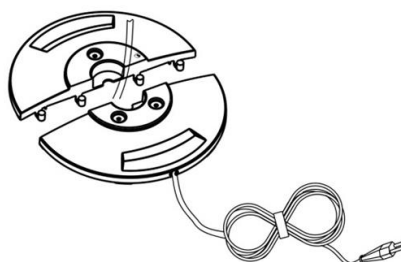

2

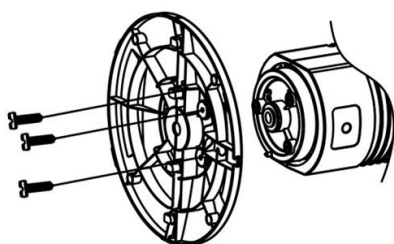

3

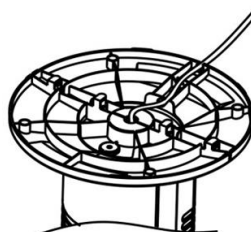

4

1. Draai de 3 schroeven uit de draaiplaat.
2. Maak de voorste en achterste basis aan elkaar vast.
3. Plaats de toren zodanig op de draaiplaat dat de schroefgaten overeenkomen met de draaiplaat en draai dan de 3 schroeven in.
4. Druk het snoer in de snoergeleider.

WERKING

1. Steek de stekker in een gepast stopcontact.
2. Druk op de knop "POWER" (aan/uit) om de ventilator in te schakelen. De ventilator werkt op de lage snelheid en het LED-lampje "LOW" brandt.
3. Druk herhaaldelijk op de "SPEED" knop om uw gewenste snelheid te kiezen: "LOW (LAAG) → MED (MIDDEL) → HIGH (HOOG) → LOW (LAAG) ..." Het overeenkomstig LED-lampje brandt.
4. Druk op de "TIMER" knop om uw gewenste werkingstijd te kiezen: "0,5 u → 1 u → 1,5 u → 2 u → 2,5 u → 3 u → 3,5 u → 4 u → 4,5 u → 5 u → 5,5 u → 6 u → 6,5 u → 7 u → 7,5 u → geen timer → 0,5 u ...". De overeenkomstige LED-lampjes branden.
5. Als u de oscillatiefunctie (=zwenkfunctie) wilt activeren, druk op de "OSC" knop. Druk opnieuw op de knop om de oscillatiefunctie uit te schakelen. Oscillatiehoek: 0-70°
6. Na gebruik, druk op de knop "POWER" (aan/uit) om het apparaat uit te schakelen en haal de stekker vervolgens uit het stopcontact.

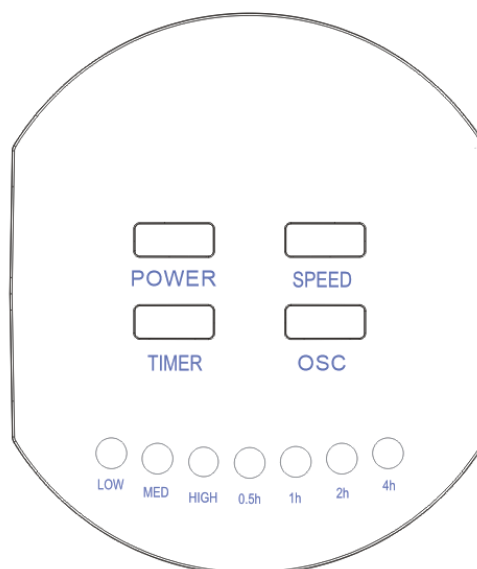

OPMERKING: Dit apparaat is voorzien van een afstandsbediening. Deze werkt op één CR2025 batterij. De functies van de knoppen op de afstandsbediening zijn dezelfde als de knoppen op het bedieningspaneel.

ONDERHOUD EN REINIGING

LET OP: TREK ALTIJD EERST DE STEKKER UIT DE CONTACTDOOS VOOR U HET APPARAAT REINIGT.

1. Gebruik het apparaat niet in vette of vuile plaatsen aangezien de luchtinlaten geblokkeerd kunnen raken.
2. Reinig de kunststof onderdelen met bijvoorbeeld groene zeep en een vochtige doek of spons.
3. **Dompel het apparaat nooit onder in water (gevaar voor kortsluiting).** Om het apparaat te reinigen, dient u het met een vochtige doek af te vegen en dan zorgvuldig te laten drogen. Trek altijd eerst de stekker uit de contactdoos.
4. Controleer regelmatig de schroeven op het product om te verzekeren dat ze stevig zijn vastgemaakt.
5. Bewaar het product op een droge, koele plaats.

RECYCLING

Dit apparaat draagt het symbool voor gescheideninzameling van afgedankte elektrische en elektronische apparatuur.

Het valt hierdoor onder de bepalingen van richtlijn 2012/19/EU die voorschrijft dat het gerecycled dan wel ontmanteld moet worden teneinde het milieu te sparen.

U kunt u voor nadere inlichtingen wenden tot uw gemeente.

Elektronische producten die niet gescheiden worden ingezameld vormen een potentieel gevaar voor het milieu en de volksgezondheid wegens de gevaarlijke stoffen die deze apparatuur bevat.



Gooi lege batterijen niet weg, maar deponeer ze in speciale batterij bakken of lever ze in als kca bij het gemeente depot.

KWALITEIT

HEMA hecht grote waarde aan veiligheid en kwaliteit. We beschikken over een eigen laboratorium. Dit laboratorium beoordeelt vóór opname in het assortiment, alle apparaten op elektrische veiligheid en gebruikseigenschappen. Daarnaast bewaakt HEMA samen met de fabrikant de productkwaliteit.

BEVEILIGING

Het is mogelijk dat dit HEMA-artikel voorzien is van een kunststof beveiligingsstrip. U vindt de strip dan aan de onderzijde van het apparaat. Deze strip heeft geen invloed op de kwaliteit of werkwijze van het artikel en kan zonder problemen worden verwijderd.

STORINGEN EN REPARATIE

Bij een defect toestel, het apparaat ter reparatie aanbieden bij een Hema-vestiging.

Voer zelf geen reparaties uit aan het toestel.

In geval reparatie nodig is, kunt u het apparaat goed verpakt, bij voorkeur in de originele verpakking, inleveren bij een Hema-vestiging. Neem de garantiebon mee als u binnen de garantietermijn naar de winkel komt.

GARANTIE

Garantietermijn is 2 jaar na de datum van aankoop. Bewaar altijd goed uw bon. Het is handig als u een foto van de bon maakt en deze ergens opslaat. Dan heeft u altijd een goed leesbare bon in het bezit.

GARANTIEBEPALINGEN

HEMA-kwaliteitsgarantie

HEMA garandeert dat het door u gekochte artikel aan de kwaliteit en eigenschappen voldoet die u ervan mag verwachten. Deze garantiebepalingen gelden onverminderd de wettelijke rechten van de klant en zijn van toepassing in alle landen waar HEMA-vestigingen heeft.

Aanspraak op garantie

Als u aanspraak wenst te maken op garantie dan dient u het artikel samen met het aankoopbewijs in een van onze vestigingen aan te bieden. De betreffende vestiging bepaalt dan of het artikel (door hetzelfde of een gelijkwaardig artikel) wordt vervangen, binnen een redelijke termijn wordt gerepareerd of u uw aankoopbedrag terugkrijgt.

Verval van garantie

De garantie op het artikel vervalt indien het gebrek of defect is veroorzaakt door:

- a) normale slijtage;
- b) een gebeurtenis van buitenaf (bijvoorbeeld zand-, val- of vochtschade);
- c) verkeerd of oneigenlijk gebruik; of
- d) achterstallig of onjuist onderhoud, waaronder mede wordt verstaan een reparatie die niet op initiatief van HEMA is verricht.

Deze opsomming is niet limitatief.

Extra zekerheid voor een goede keus

U mag het artikel binnen 30 dagen na aanschaf (mits onbeschadigd en met aankoopbewijs) ruilen of retourneren.

1 november 2019

Hema B.V.
Postbus 37110
1030 AC Amsterdam
Nederland

Deze garantiebepalingen gelden onverminderd de wettelijke rechten of vorderingen van de klant.

ERP-informatie (NL)

Leverancier: Hema B.V.
Postbus 37110
1030 AC Amsterdam
Nederland

Verklaart dat onderstaand vermeld product:

Informatie-eisen

Informatie voor het identificeren van de 80.06.0019 waarop de informatie betrekking heeft			
[Torenventilator]			
Beschrijving	Symbool	Waarde	Eenheid
Maximale stroomsnelheid van ventilator	F	2.7	m ³ /min
Ingangsvermogen ventilator	P	27.72	W
Servicewaarde	SV	0.10	(m ³ /min)/W
Stroomverbruik in stand-by	P _{SB}	0.33	W
Geluidsvermogeniveau van ventilator	L _{WA}	55.7	dB(A)
Maximale lichtsnelheid	c	2.00	meter/sec
Meetstandaard voor servicewaarde	(EU) No 206/2012 + (EU) 2016/2282 EN ISO 5801:2017 EN 50564:2011 EN 60704-1:2010+A11:2012 EN 60704-2-7:1998		
Contactgegevens voor meer informatie	Hema B.V. Postbus 37110 1030 AC Amsterdam Nederland		

Voldoet aan de eisen van de Richtlijnen van de raad:

VERORDENING (EU) Nr. 206/2012 VAN DE COMMISSIE van 6 maart 2012 en VERORDENING TOT WIJZIGING (EU) 2016/2282 VAN DE COMMISSIE ter uitvoering van Richtlijn 2009/125/EU van het Europees Parlement en de Raad betreffende de eisen inzake het ecologisch ontwerp voor airconditioners en ventilatoren

Voor informatie voor de consument over de installatie, de werking en het onderhoud van het product en de AEEA-informatie, raadpleeg de gebruiksaanwijzing die zich in de verpakking bevindt.

art.n°. 80.06.0019

DONNÉES TECHNIQUES

Tension de fonctionnement: 220-240V ~ 50Hz

Puissance : 35W

CONSIGNES DE SÉCURITÉ

Avant d'utiliser l'appareil, lisez toutes les consignes suivantes pour éviter des blessures et des dommages, et pour optimiser les performances de votre appareil. Conservez cette notice d'utilisation dans un endroit sûr. Si vous donnez ou transférez cet appareil à un tiers, veillez à lui remettre également cette notice d'utilisation.

En cas de détérioration due au non-respect par l'utilisateur des instructions de cette notice d'utilisation, la garantie est annulée. Le fabricant/importateur rejette toute responsabilité en cas de dommages dus au non-respect des instructions de la notice d'utilisation, à un usage négligent ou à l'usage non conforme aux exigences de cette notice d'utilisation.

1. Cet appareil peut être utilisé par des enfants âgés de 8 ans et plus et les personnes ayant des capacités physiques, sensorielles ou mentales, ou un manque d'expérience et de connaissances si elles ont été formées et encadrées pour l'utilisation de cet appareil en toute sécurité et de comprendre la risques impliqués.
2. Les enfants ne doivent pas jouer avec l'appareil.
3. Le nettoyage et la maintenance ne doivent pas être effectués par des enfants sans surveillance.
4. Si le câble d'alimentation est endommagé, il doit être remplacé par le fabricant, son service après vente ou des personnes de qualification similaire afin d'éviter un danger.
5. Avant d'insérer la fiche de l'appareil dans une prise

secteur, vérifiez que la tension et la fréquence du secteur correspondent aux spécifications indiquées sur la plaque signalétique.

6. Si vous utilisez une rallonge électrique, elle doit être appropriée à la puissance consommée par l'appareil, sinon la rallonge et/ou la fiche risquent de chauffer excessivement. Il existe un risque potentiel de blessures par trébuchement sur le cordon électrique. Prenez vos précautions pour éviter toute situation dangereuse.
7. Débranchez la fiche électrique de la prise électrique quand l'appareil n'est pas utilisé et avant de le nettoyer.
8. Veillez à ce que le cordon d'alimentation ne pende pas sur des arêtes coupantes et maintenez-le éloigné des objets chauds et des flammes nues.
9. N'immergez jamais l'appareil ou sa fiche dans de l'eau ni dans aucun autre liquide. Cela peut provoquer un choc électrique !
10. Pour débrancher la fiche de la prise, saisissez la fiche et tirez-la hors de la prise. Ne tirez pas sur le cordon d'alimentation.
11. Ne touchez pas l'appareil s'il tombe dans de l'eau. Débranchez la fiche de la prise électrique, éteignez l'appareil et rapportez-le au centre de réparation agréé pour le faire réparer.
12. Ne branchez pas et ne débranchez pas l'appareil de la prise électrique avec les mains mouillées.
13. N'essayez pas d'ouvrir le boîtier de l'appareil ni de réparer l'appareil vous-même. Cela peut provoquer un choc électrique.
14. Ne laissez jamais l'appareil sans surveillance quand il est en fonctionnement.
15. Cet appareil n'est pas conçu pour un usage commercial.
16. N'utilisez pas cet appareil à un usage autre que celui pour lequel il a été conçu.
17. N'enroulez pas le cordon d'alimentation autour de

- l'appareil et ne le pliez pas.
18. Maintenez l'appareil éloigné des endroits mouillés et protégez-le des éclaboussures.
 19. Placez l'appareil sur une surface plane, sèche et résistante à la chaleur.
 20. Ne rangez pas et n'utilisez pas l'appareil en plein air.
 21. Rangez l'appareil dans un endroit sec et inaccessible aux enfants (dans son emballage).
 22. N'insérez jamais vos doigts ni aucun objet dans les grilles du ventilateur quand il est en fonctionnement.
 23. N'utilisez jamais le produit sans ses grilles assemblées, car cela pourrait provoquer de graves blessures corporelles.
 24. L'appareil doit être correctement assemblé avant d'être utilisé.
 25. Faites attention aux cheveux longs ! Ils peuvent être happés par le ventilateur à cause des turbulences de l'air.
 26. Ne dirigez pas le flux d'air vers des personnes pendant longtemps.
 27. Le carter de protection du rotor ne doit pas être démonté/ouvert pour nettoyer les lames du rotor.

DESCRIPTION DES PIÈCES

- A. Panneau de contrôle
- B. Télécommande
- C. Boîtier
- D. Vis
- E. Partie avant de la base
- F. Partie arrière de la base
- G. Cordon d'alimentation

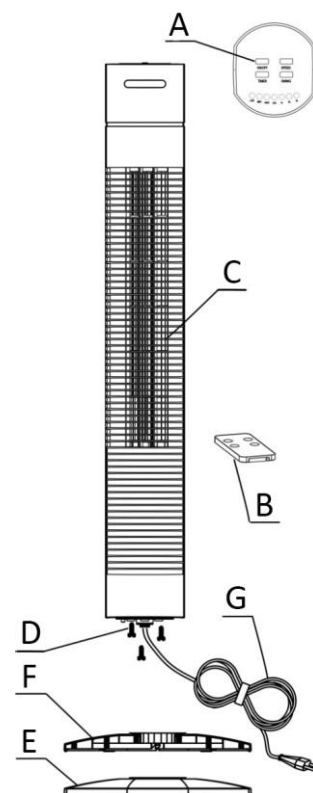

ASSEMBLAGE

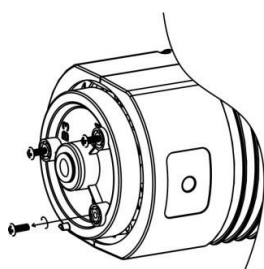

1

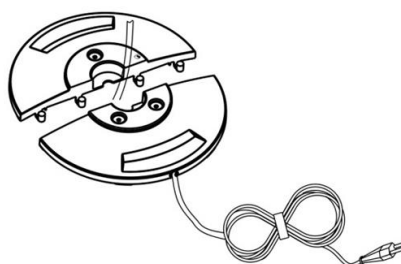

2

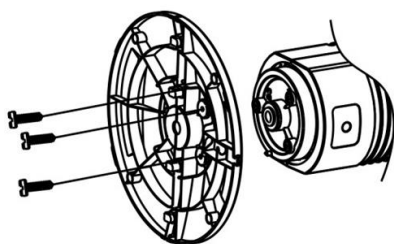

3

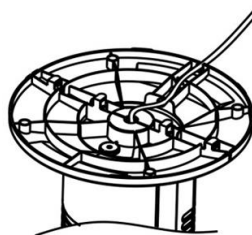

4

1. Dévissez les 3 vis de la plaque pivotante.
2. Assemblez la base avant et la base arrière.
3. Alignez la base avec la plaque pivotante et remettez les 3 vis en place.
4. Faites passer le cordon d'alimentation par le trou présent à cet effet.

UTILISATION

1. Branchez le cordon d'alimentation dans une prise électrique appropriée.
2. Appuyez sur POWER (marche/arrêt) pour démarrer le ventilateur. Le ventilateur se met en marche à la vitesse lente et le voyant LED « LOW » s'allume.
3. Appuyez sur le bouton « SPEED » pour choisir la vitesse désirée « LOW → MED → HIGH → LOW ... » (lent, moyen, haut, lent...) Le voyant LED correspondant s'allume.
4. Appuyez sur le bouton « TIMER » pour régler la durée de fonctionnement désirée « 0,5 h → 1 h → 1,5 h → 2 h → 2,5 h → 3 h → 3,5 h → 4 h → 4,5 h → 5 h → 5,5 h → 6 h → 6,5 h → 7 h → 7,5 h → pas de minuteur → 0,5 h... » « h » signifie « heure ». Les voyants LED correspondants s'allument.
5. Pour activer la fonction oscillation, appuyez sur le bouton « SWING ». Appuyez à nouveau sur ce bouton pour désactiver la fonction oscillation. Angle d'oscillation : 0-70°
6. Après usage, éteignez l'appareil en appuyant sur POWER (marche/arrêt) puis débranchez-le.

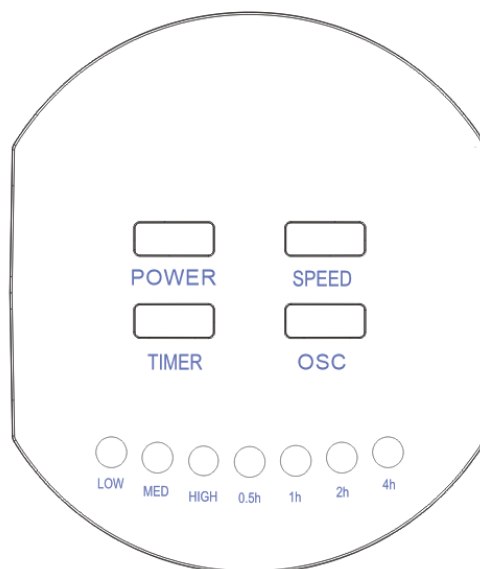

REMARQUE : Cet appareil possède une télécommande fonctionnant avec une pile CR2025. Les fonctions des touches de la télécommande sont identiques à celles des boutons du panneau de contrôle.

ENTRETIEN ET NETTOYAGE

AVERTISSEMENT: TOUJOURS DEBRANCHER LE PRODUIT DE LA PRISE ELECTRIQUE AVANT DE LE NETTOYER.

1. Ne pas utiliser le produit dans des zones huileuses ou sales, les bouches d'aération risquant de s'obstruer.
2. Nettoyer les parties en plastique avec un savon doux et un chiffon humide ou une éponge.
3. **Ne jamais plonger l'appareil dans l'eau (danger de court-circuit).** Utiliser un chiffon humide pour nettoyer l'appareil, puis le sécher soigneusement. Toujours retirer la prise secteur au préalable.
4. Vérifier les vis sur le produit de temps à autre afin de s'assurer qu'elles sont bien serrées.
5. Ranger le produit dans un endroit frais et sec.

RECYCLAGE

Cet appareil est marqué du symbole du tri sélectif relatif aux déchets d'équipements électriques et électroniques.

Cela signifie que ce produit doit être pris en charge par un système de collecte sélectif conformément à la directive européenne 2012/19/EU afin de pouvoir soit être recyclé soit démantelé afin de réduire tout impact sur l'environnement.

Pour plus de renseignements, vous pouvez contacter votre administration locale ou régionale.

Les produits électroniques n'ayant pas fait l'objet d'un tri sélectif sont potentiellement dangereux pour l'environnement et la santé humaine en raison de la présence de substances dangereuses.



Ne jeter pas les piles usagées, mais déposez-les dans les bacs collecteurs prévus à cet effet ou à la déchetterie de votre commune.

QUALITÉ

HEMA attache une grande importance à la sécurité et à la qualité. Nous disposons de notre propre laboratoire. Ce laboratoire évalue la sécurité électrique et les propriétés d'utilisation de tous les appareils avant leur insertion dans l'assortiment. En outre, HEMA contrôle la qualité du produit en collaboration avec le fabricant.

SÉCURITÉ

Il est possible que cet article HEMA soit pourvu d'une bande de protection en plastique. Cette bande se trouve en dessous de l'appareil. Elle n'a aucune influence sur la qualité ou le fonctionnement de l'article et peut être enlevée sans problème.

RÉPARATION

Si une réparation est nécessaire, vous pouvez rapporter l'appareil, bien emballé, dans un magasin HEMA. S'il est toujours sous garantie, il doit être accompagné du bon de garantie et du bon d'achat. Vous pouvez porter votre appareil à réparer dans tous les magasins HEMA. Vérifiez régulièrement si le cordon n'est pas abîmé. Lorsque le cordon est abîmé, faites réparer l'appareil dans un magasin Hema. Ne pas remplacer le cordon soi-même. Pour des raisons de sécurité, il est conseillé de ne pas réparer soi-même des appareils électriques.

GARANTIE

La période de garantie est de 2 ans à compter de la date d'achat. Gardez toujours votre reçu dans un endroit sûr. C'est pratique de prendre une photo du reçu et de l'enregistrer quelque part. Vous avez alors toujours sur vous un reçu facile à lire.

CLAUSES DE GARANTIE

Garantie de qualité HEMA

HEMA garantit que l'article que vous avez acheté satisfait à la qualité et aux caractéristiques que vous pouvez en attendre. Ces clauses de garantie valent sans préjudice des droits légaux du client et sont applicables dans tous les pays où HEMA possède des magasins.

Réclamation au titre de la garantie

Si vous souhaitez faire une réclamation au titre de la garantie, vous devez présenter l'article ainsi que le justificatif d'achat dans l'une de nos magasins. Ce magasin déterminera alors si l'article doit être remplacé (par le même article ou un article équivalent), réparé dans un délai raisonnable ou si le prix d'achat doit vous être remboursé.

Annulation de la garantie

La garantie sur un article est annulée si le défaut ou la panne sont dus à :

- a) une usure normale ;
- b) un événement extérieur (par exemple dommages causés par du sable, une chute ou de l'humidité) ;
- c) une utilisation incorrecte ou impropre ; ou
- d) un manque d'entretien ou un entretien impropre, ce qui inclut entre autres une réparation qui n'a pas été effectuée par HEMA.

Cette énumération n'est pas limitative.

Sécurité supplémentaire pour un bon choix

Vous pouvez échanger ou retourner l'article dans les 30 jours à compter de l'achat (à condition qu'il ne soit pas endommagé et sur présentation du justificatif d'achat).

Le 1^{er} novembre 2019

Hema B.V.
Boîte postale 37110
1030 AC Amsterdam
Pays-Bas

Ces conditions de garantie sont valables sans préjudice des droits légaux du client ou des actions intentées par lui.

Informations ERP (FR)

Fournisseur : Hema B.V.
Postbus 37110
1030 AC Amsterdam
Nederland

Déclare que le produit désigné ci-dessous :

Exigences en matière d'informations

Informations d'identification 80.06.0019 sur lesquelles portent les informations (Ventilateur colonne)			
Description	Symbole	Valeur	Unité
Débit d'air maximal	F	2.7	m ³ /min
Puissance absorbée	P	27.72	W
Valeur de service	SV	0.10	(m ³ /min)/W
Consommation d'électricité en mode veille	P _{SB}	0.33	W
Niveau de puissance acoustique	L _{WA}	55.7	dB(A)
Vitesse maximale de l'air	c	2.00	mètres/sec
Norme de mesure de la valeur de service	(EU) No 206/2012 + (EU) 2016/2282 EN ISO 5801:2017 EN 50564:2011 EN 60704-1:2010+A11:2012 EN 60704-2-7:1998		
Coordonnées de contact pour tout complément d'information	Hema B.V. Postbus 37110 1030 AC Amsterdam Nederland		

Satisfait aux exigences des Directives du Conseil :

Règlement (UE) n° 206/2012 de la Commission du 6 mars 2012 et amendé par le règlement (UE) n° 2016/2282 de la Commission portant application de la directive 2009/125/CE du Parlement européen et du Conseil en ce qui concerne les exigences d'écoconception applicables aux climatiseurs et aux ventilateurs de confort.

En ce qui concerne les informations pour les consommateurs sur comment installer, utiliser et entretenir le produit, les informations DEEE, consultez le manuel d'instruction fourni avec l'emballage.

art.no. 80.06.0019

TECHNICAL DATA

Operating voltage: 220-240V ~ 50Hz

Power: 35W

SAFETY INSTRUCTIONS

Before use make sure to read all of the below instructions in order to avoid injury or damage, and to get the best results from the appliance. Make sure to keep this manual in a safe place. If you give or transfer this appliance to someone else make sure to also include this manual.

In case of damage caused by user failing to follow the instructions in this manual the warranty will be void. The manufacturer/importer accepts no liability for damages caused by failure to follow the manual, a negligent use or use not in accordance with the requirements of this manual.

1. This appliance can be used by children aged from 8 years and above and persons with reduced physical, sensory or mental capabilities or lack of experience and knowledge if they have been given supervision or instruction concerning use of the appliance in a safe way and understand the hazards involved.
2. Children shall not play with the appliance.
3. Cleaning and user maintenance shall not be made by children without supervision.
4. If the supply cord is damaged, it must be replaced by the manufacturer, its service agent or similarly qualified persons in order to avoid a hazard.
5. Before inserting the plug into the mains socket, please check that the voltage and frequency comply with the specifications on the rating label.
6. If an extension cord is used it must be suited to the power consumption of the appliance, otherwise overheating of the extension cord and/or plug may occur. There is a

potential risk of injuries from tripping over the extension cord. Be careful to avoid dangerous situations.

7. Disconnect the mains plug from the socket when the appliance is not in use and before cleaning.
8. Ensure that the mains cable is not hung over sharp edges and keep it away from hot objects and open flames.
9. Do not immerse the appliance or the mains plug in water or other liquids. There is danger to life due to electric shock!
10. To remove the plug from the plug socket, pull the plug. Do not pull the power cord.
11. Do not touch the appliance if it falls into water. Remove the plug from its socket, turn off the appliance and send it to an authorized service center for repair.
12. Do not plug or unplug the appliance from the electrical outlet with a wet hand.
13. Never attempt to open the housing of the appliance, or to repair the appliance yourself. This could cause electric shock.
14. Never leave the appliance unattended during use.
15. This appliance is not designed for commercial use.
16. Do not use the appliance for other than intended use.
17. Do not wind the cord around the appliance and do not bend it.
18. Keep the appliance away from damp, and protect from splashes.
19. Use the appliance on a flat, dry and heat resistance surface.
20. Do not store or operate the appliance in the open air.
21. Keep the appliance in a dry place for storage, inaccessible to children (in its packaging).
22. Never put fingers or any other objects through the fan guards when the fan is running.
23. Never operate the product without the fan guards in place, as serious personal injury may result.
24. The appliance must be assembled completely before use.
25. Watch out for long hair! It can be caught in the fan owing

to the air turbulence.

26. Do not point the air flow at people for a long time.

27. The rotor guard shall not be disassembled/ opened to clean the rotor blades.

PARTS OF DESCRIPTION

- A. Control panel
- B. Remote control
- C. Body
- D. Screws
- E. Front base
- F. Back base
- G. Power cord

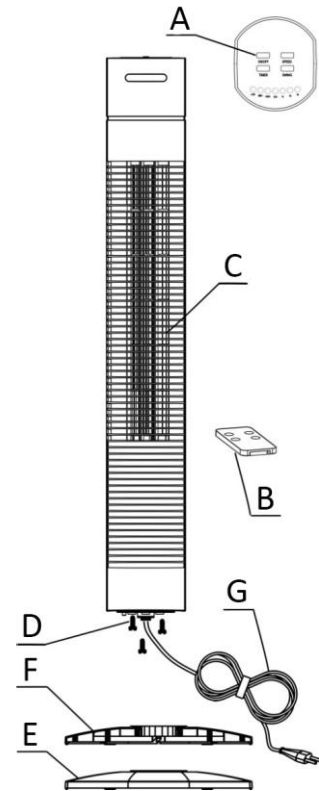

ASSEMBLY

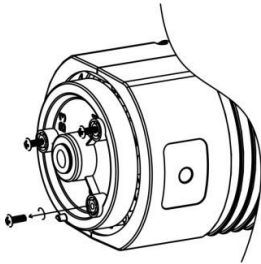

1

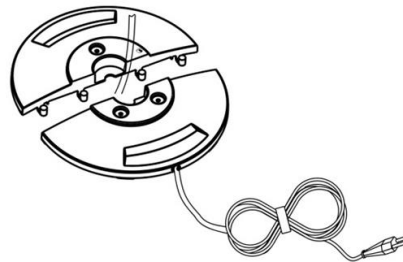

2

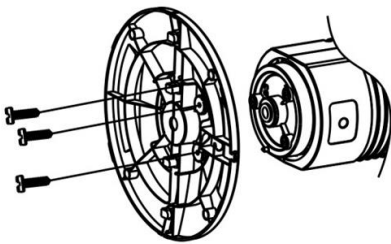

3

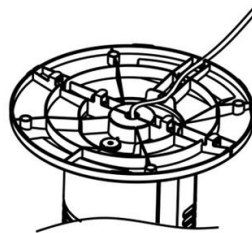

4

1. Spin 3 screws out from the turnplate.
2. Fasten the back and front base together.
3. Align the base with turnplate and then spin into 3 screws.
4. Press the power cord into the line deduction.

OPERATION

1. Plug the power cord into a suitable socket.
2. Press button "POWER" to start the fan. The fan will begin to work under low speed and the LED light of "LOW" will be on.
3. Press button "SPEED" to choose your desired speed "LOW → MED → HIGH → LOW ..." The corresponding LED light will be on.
4. Press button "TIMER" to choose your desired working time "0.5 h → 1 h → 1.5 h → 2 h → 2.5 h → 3 h → 3.5 h → 4 h → 4.5 h → 5 h → 5.5 h → 6 h → 6.5 h → 7 h → 7.5 h → no timer → 0.5 h ..." ("h" stands for "hour"). The corresponding LED lights will be on.
5. If you wish to activate oscillation function, please press button "OSC". Press the button again, the oscillation function will be deactivated. Oscillation angle: 0-70°
6. After use, press button "POWER" to turn off the appliance and then unplug it.

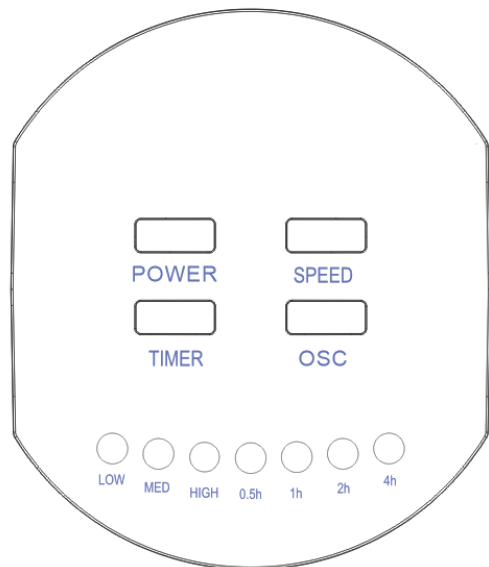

NOTE: This unit has a remote control. One piece of CR2025 battery is to be installed. The functions of the remote control buttons are the same as of the buttons on the control panel.

CARE AND CLEANING

CAUTION: ALWAYS UNPLUG THE PRODUCT FROM THE ELECTRICAL OUTLET PRIOR TO CLEANING IT.

1. Do not use the product in oily or dirty areas, as the air vents may become blocked.
2. Clean the plastic parts with a mild soap and a damp cloth or sponge.
3. **Never immerse the appliance in water (danger of short-circuit).** To clean the appliance, only wipe it down with a damp cloth and then dry it carefully. Always take out the mains plug first.
4. Periodically check the screws on the product to ensure they are securely tightened.
5. Store the product in a cool, dry place.

RECYCLING

This product bears the selective sorting symbol for waste electrical and electronic equipment (WEEE).

This means that this product must be handled pursuant to European Directive 2012/19/EU in order to be recycled or dismantled to minimize its impact on the environment.

For further information, please contact your local or regional authorities.

Electronic products not included in the selective sorting process are potentially dangerous for the environment and human health due to the presence of hazardous substances.



Never throw empty batteries away, but deposit them in special battery boxes or hand them in as domestic chemical waste at your municipal depot.

QUALITY

Safety and quality is very important to HEMA. We have our own laboratory, which assesses all equipment in terms of electrical safety and ease of use, before it is included in our range. HEMA also monitors the product quality in collaboration with the manufacturer.

SECURITY

This HEMA item may be fitted with a plastic anti-theft strip. You will find the strip on the bottom of the product. This strip does not influence the quality or the operation of the product and can be removed without a problem.

FAULTS AND REPAIRS

If this device needs to be repaired, you can hand it in at a HEMA branch after packing the product securely. Do not try to repair this product yourself. For repairs that fall within the warranty period, you will need to show a proof of purchase and the warranty document. Regularly check the power cord for damage. If there is any damage to the cord set, please return the item to a HEMA branch for repair. Do not try to replace it yourself. For safety reasons we recommend that you do not carry out any repairs to an electrical device yourself.

WARRANTY

The warranty period is 2 years from the date of purchase. Always keep your receipt in a safe place. It's handy if you take a picture of the receipt and save it somewhere. Then you will always have an easy-to-read receipt in your possession.

WARRANTY CONDITIONS

HEMA quality guarantee

HEMA guarantees that the product you have purchased meets the standards our customers are entitled to expect in terms of quality and product properties. These warranty conditions do not affect your statutory or consumer rights and apply in all countries where there are HEMA branches.

Warranty claims

If you wish to make a warranty claim, please return the product with proof of purchase to one of our stores. The store will determine whether to replace the product (with an identical or equivalent product), accept the product for repair within a reasonable period of time or refund the price of the product.

Invalidation of warranty

The warranty on this article is invalidated if the fault or defect is caused by:

- a) normal wear and tear
- b) external damage (for example, damage caused by exposure to sand or moisture or due to falling of the product, etc.)
- c) improper or inappropriate use
- d) overdue or incorrect maintenance, including repairs that were not authorised by HEMA

The above list does not exclude other possible reasons for defects not being covered by the warranty.

Added confidence when choosing a HEMA product

You may swap or return the product within 30 days after purchase (provided it is undamaged and you have proof of purchase).

1 November 2019

HEMA BV
PO Box 37110
1030 AC Amsterdam
The Netherlands

These warranty conditions apply without prejudice to the customer's statutory rights or any other claims by the customer.

ERP information (EN)

Supplier: Hema B.V.
 Postbus 37110
 1030 AC Amsterdam
 Nederland

Declare that the product detailed below:

Information requirements

Information to identify the 80.06.0019 to which the information relates to [Tower Fan]			
Description	Symbol	Value	Unit
Maximum fan flow rate	F	2.7	m ³ /min
Fan power input	P	27.72	W
Service value	SV	0.10	(m ³ /min)/W
Standby power consumption	P _{SB}	0.33	W
Fan sound power level	L _{WA}	55.7	dB(A)
Maximum air velocity	c	2.00	meters/sec
Measurement standard for service value	(EU) No 206/2012 + (EU) 2016/2282 EN ISO 5801:2017 EN 50564:2011 EN 60704-1:2010+A11:2012 EN 60704-2-7:1998		
Contact details for obtaining more information	Hema B.V. Postbus 37110 1030 AC Amsterdam Nederland		

Satisfies the requirement of the Council Directives:

COMMISSION REGULATION (EU) No 206/2012 of 6 March 2012 and Amending COMMISSION REGULATION (EU) 2016/2282 implementing Directive 2009/125/EC of the European Parliament and of the Council with regard to ecodesign requirements for air conditioners and comfort fans

Regarding information for consumers on how to install, use and maintain the product, WEEE information, please check the instruction manual provided with packaging.

Art. -Nr. 80.06.0019

TECHNISCHE DATEN

Betriebsspannung: 220-240V ~ 50Hz

Leistungsaufnahme: 35W

SICHERHEITSHINWEISE

Lesen Sie vor dem Gebrauch unbedingt die nachfolgenden Anleitungen, um Verletzungen oder Beschädigungen zu vermeiden und das beste Ergebnis mit dem Gerät zu erzielen. Bewahren Sie diese Bedienungsanleitung an einem sicheren Ort auf. Wenn Sie dieses Gerät an eine andere Person weitergeben, stellen Sie sicher, dass Sie auch diese Bedienungsanleitung aushändigen.

Im Falle von Beschädigungen, die durch die Missachtung der Anleitungen in dieser Bedienungsanleitung verursacht wurden, wird die Garantie ungültig. Der Hersteller/Importeur haftet nicht für Schäden, die durch Missachtung der Bedienungsanleitung, fahrlässigen Gebrauch oder Benutzung, die nicht in Übereinstimmung mit den Anforderungen dieser Bedienungsanleitung erfolgt, verursacht wurden.

1. Dieses Gerät kann von Kindern ab 8 Jahren und Personen mit eingeschränkten körperlichen, sensorischen oder geistigen Fähigkeiten oder mangelnder Erfahrung und Kenntnis benutzt werden, wenn sie beaufsichtigt werden oder in die sichere Benutzung des Gerätes unterwiesen werden und die damit verbundenen Gefahren verstehen.
2. Kinder dürfen nicht mit dem Gerät spielen.
3. Die Reinigung und vom Benutzer auszuführende Wartungsarbeiten dürfen von Kindern nur unter Aufsicht durchgeführt werden.
4. Wenn das Netzkabel beschädigt ist, muss es vom Hersteller, seinem Kundendienst oder einer ähnlich

qualifizierten Person ausgewechselt werden, um Gefahren zu vermeiden.

5. Bevor Sie den Stecker mit der Netzsteckdose verbinden, prüfen Sie bitte, ob die Spannung und die Frequenz mit den Angaben auf dem Typenschild übereinstimmen.
6. Falls ein Verlängerungskabel verwendet wird, muss es für den Stromverbrauch des Gerätes geeignet sein, sonst kann es zum Überhitzen des Verlängerungskabels und/oder des Steckers kommen. Es besteht Verletzungsgefahr durch Stolpern über das Verlängerungskabel. Lassen Sie Vorsicht walten, um gefährliche Situationen zu vermeiden.
7. Ziehen Sie den Netzstecker aus der Steckdose, wenn das Gerät nicht benutzt und bevor es gereinigt wird.
8. Achten Sie darauf, dass das Netzkabel nicht über scharfe Kanten hängt und halten Sie es von heißen Objekten und offenen Flammen fern.
9. Tauchen Sie das Gerät oder den Netzstecker nicht in Wasser oder andere Flüssigkeiten. Es besteht Lebensgefahr aufgrund von Stromschlag!
10. Um den Stecker aus der Steckdose zu entfernen, ziehen Sie am Stecker. Ziehen Sie nicht am Kabel.
11. Berühren Sie das Gerät nicht, wenn es ins Wasser gefallen ist. Ziehen Sie den Stecker aus der Steckdose, schalten Sie das Gerät aus und schicken Sie es an einen autorisierten Kundendienst zwecks Reparatur.
12. Den Netzstecker des Gerätes nicht mit einer nassen Hand aus der Steckdose ziehen oder mit der Steckdose verbinden.
13. Versuchen Sie unter keinen Umständen, das Gehäuse des Gerätes zu öffnen oder das Gerät selbst zu reparieren. Dies könnte einen Stromschlag verursachen.
14. Lassen Sie das Gerät während des Gebrauchs niemals unbeaufsichtigt.
15. Dieses Gerät ist nicht für den gewerblichen Gebrauch konzipiert.
16. Verwenden Sie das Gerät nur zu seinem

- bestimmungsgemäßen Zweck.
17. Wickeln Sie das Kabel nicht um das Gerät und knicken Sie es nicht.
 18. Halten Sie das Gerät von Feuchtigkeit fern und schützen Sie es vor Spritzern.
 19. Benutzen Sie das Gerät auf einer ebenen, trockenen und hitzebeständigen Fläche.
 20. Lagern oder benutzen Sie das Gerät nicht im Freien.
 21. Bewahren Sie das Gerät an einem trockenen, für Kinder unzugänglichen Ort (in seiner Verpackung) auf.
 22. Stecken Sie niemals Finger oder andere Objekte durch das Ventilatorschutzgitter, wenn der Ventilator läuft.
 23. Lassen Sie das Produkt niemals ohne das Ventilatorschutzgitter laufen, da es sonst zu schweren Verletzungen kommen könnte.
 24. Das Gerät muss vor dem Gebrauch komplett zusammengebaut werden.
 25. Achten Sie auf langes Haar! Es kann sich aufgrund der Luftwirbel im Ventilator verfangen.
 26. Richten Sie den Luftstrom nicht über längere Zeit auf Personen.
 27. Der Rotorschutz darf zur Reinigung der Rotorklingen nicht zerlegt/geöffnet werden.

BEZEICHNUNG DER TEILE

- A. Bedienfeld
- B. Fernbedienung
- C. Gehäuse
- D. Schrauben
- E. vorderes Sockelteil
- F. hinteres Sockelteil
- G. Stromkabel

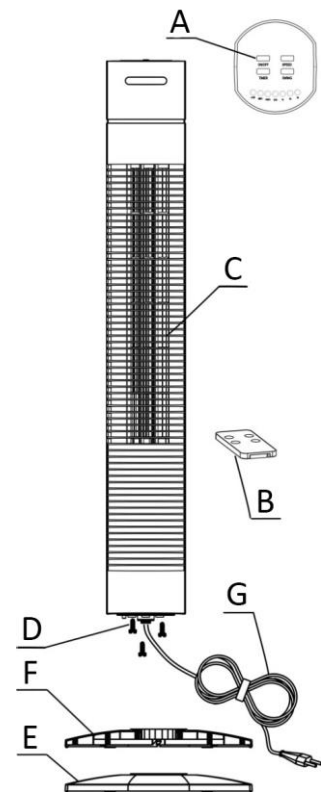

AUFBAU

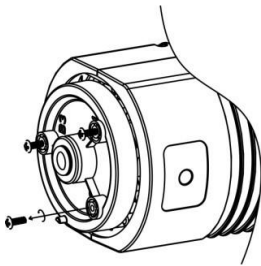

1

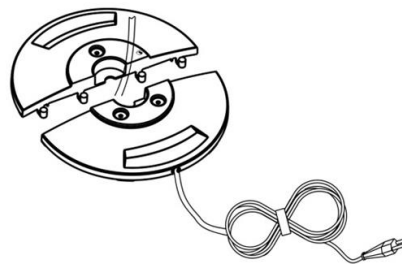

2

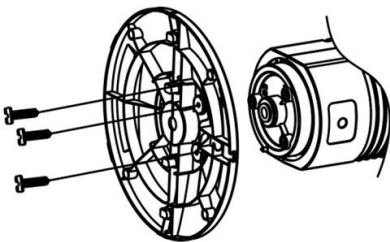

3

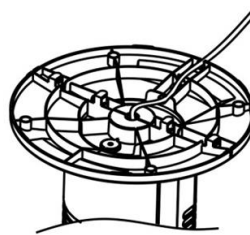

4

1. Die 3 Schrauben aus der Drehplatte herausschrauben.
2. Vorder- und Rückseite des Sockels zusammenfügen.
3. Sockel und Drehplatte ausrichten und mithilfe der 3 Schrauben befestigen.
4. Das Netzkabel in die Kabelaufbewahrung drücken.

BEDIENUNG

1. Stecken Sie das Stromkabel in eine geeignete Steckdose.
2. Drücken Sie die Taste POWER (Ein/Aus), um den Ventilator einzuschalten. Der Ventilator beginnt mit niedriger Geschwindigkeit zu laufen und die LED-Lampe „LOW“ (NIEDRIG) leuchtet auf.
3. Drücken Sie auf den Knopf „SPEED“ (GESCHWINDIGKEIT), um die gewünschte Geschwindigkeit einzustellen „LOW → MED → HIGH → LOW ...“ (NIEDRIG → MITTEL → HOCH → NIEDRIG ...). Die entsprechenden LED-Lampen leuchten dabei auf.
4. Drücken Sie auf den Knopf „TIMER“ (Zeitschaltuhr), um die gewünschte Laufzeit einzustellen: „0,5 h → 1 h → 1,5 h → 2 h → 2,5 h → 3 h → 3,5 h → 4 h → 4,5 h → 5 h → 5,5 h → 6 h → 6,5 h → 7 h → 7,5 h → keine Zeiteinstellung → 0,5 h ...“ („h“ steht für „Stunde“.). Die entsprechenden LED-Lampen leuchten dabei auf.
5. Wenn Sie möchten, dass der Ventilator hin und her schwenkt, dann drücken Sie auf den Knopf „OSC“ (SCHWENKEN). Drücken Sie abermals auf den Knopf, um die Schwenk-Funktion zu deaktivieren. Schwenkwinkel: 0 – 70°.
6. Drücken Sie nach dem Gebrauch die Taste POWER (Ein/Aus), um das Gerät auszuschalten, ziehen Sie dann den Netzstecker.

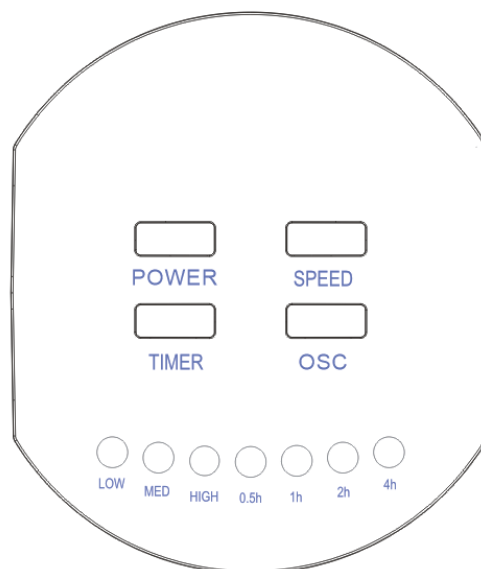

HINWEIS: Dieses Gerät verfügt über eine Fernbedienung. Die Fernbedienung benötigt zum Betrieb eine CR2025-Batterie. Die Funktionstasten auf der Fernbedienung entsprechen den Knöpfen auf dem Bedienfeld.

PFLEGE UND REINIGUNG

ACHTUNG: TRENNEN SIE DAS PRODUKT VOR DEM REINIGEN IMMER ERST VOM STROMNETZ.

1. Verwenden Sie das Produkt nicht in öligen oder schmutzigen Bereichen, da dies zu einer Verstopfung der Lüftungsschlitze führen kann.
2. Reinigen Sie die Plastikteile mit einem milden Reinigungsmittel und einem feuchten Tuch oder Schwamm.
3. **Tauchen Sie das Gerät niemals in Wasser ein (Gefahr eines Kurzschlusses)!** Wischen Sie das Gerät zum Reinigen einfach nur mit einem feuchten Tuch ab und trocknen Sie es dann sorgfältig. Trennen Sie das Gerät immer erst vom Stromnetz!
4. Überprüfen Sie die Schrauben des Produkts regelmäßig, um sicherzustellen, dass diese fest sitzen.
5. Lagern Sie das Gerät an einem kühlen, trockenen Ort.

RECYCLING

Dieses Gerät ist mit dem Symbol zur selektiven Behandlung von Elektro- und Elektronikausstattungen gekennzeichnet.

Dies bedeutet, dass das ausgediente Gerät gemäß der Richtlinie 2012/19/EU zwecks Zerlegen oder Recycling von einem selektiven Sammelsystem erfasst werden muss, um jegliche Auswirkungen auf die Umwelt zu reduzieren.

Weitere Auskünfte können von den zuständigen örtlichen oder landesweiten Behörden erhalten werden.

Nicht selektiv behandelte Elektronikprodukte können auf Grund der in ihnen enthaltenen Schadstoffe für die Umwelt und die menschliche Gesundheit schädlich sein.

Werfen Sie alte oder leere Batterien nicht in den Hausmüll, sondern geben Sie sie im Handel oder bei einer kommunalen Sammelstelle ab.



QUALITÄT

HEMA legt großen Wert auf Sicherheit und Qualität. HEMA verfügt dazu über ein betriebseigenes Labor. Bevor ein Produkt in das HEMA-Sortiment aufgenommen wird, werden im Labor die elektrische Sicherheit und die Gebrauchseigenschaften geprüft und kontrolliert. Zusammen mit dem Hersteller überwacht HEMA die Qualität des Produktes.

DIEBSTAHSICHERUNG

Es kann sein, dass der von Ihnen gekaufte Artikel mit einer Kunststoff-Diebstahlsicherung versehen ist. Das Schildchen befindet sich normalerweise an der Unterseite des Gerätes. Die Qualität oder Funktionsweise des Gerätes werden dadurch nicht beeinflusst und das Schildchen kann problemlos entfernt werden.

REPARATUR

Wenn eine Reparatur erforderlich ist, können Sie das Gerät ordnungsgemäß verpackt bei einer beliebigen HEMA-Filiale einliefern. Fällt die Reparatur unter die Garantiebestimmungen, müssen Sie den Garantiebon und den Kassenzettel mitbringen.

Sie können das Gerät für Reparaturzwecke bei jeder beliebigen HEMA-Filiale einliefern.

Kontrollieren Sie regelmäßig das Kabel auf Beschädigungen. Bei Beschädigung des Netzkabels das ganze Gerät zu einer Hema-Filiale zur Reparatur bringen. Nicht selbst austauschen.

Aus Sicherheitsgründen empfehlen wir Ihnen, nicht selbst Reparaturen an elektrischen Geräten durchzuführen!

GARANTIE

Die Garantiezeit beträgt 2 Jahre ab Kaufdatum. Bewahren Sie Ihren Kaufbeleg immer an einem sicheren Ort auf. Es ist nützlich, wenn Sie ein Foto von Ihrem Beleg machen und es abspeichern. Auf diese Weise haben Sie immer einen einfach zu lesenden Beleg griffbereit.

GARANTIEBESTIMMUNGEN

HEMA Qualitätsgarantie

HEMA garantiert, dass der von Ihnen gekaufte Artikel der Qualität und den Eigenschaften entspricht, die Sie von ihm erwarten können. Diese Garantiebestimmungen gelten unbeschadet der gesetzlichen Rechte des Kunden und in allen Ländern, in denen es HEMA-Niederlassungen gibt.

Garantieanspruch

Wenn Sie die Garantie in Anspruch nehmen möchten, müssen Sie den Artikel zusammen mit dem Kaufbeleg in einer unserer Niederlassungen vorlegen. Die Niederlassung entscheidet, ob der Artikel durch den gleichen oder einen gleichwertigen Artikel ersetzt werden kann oder der Artikel innerhalb einer redlichen Frist repariert wird oder Sie den Kaufbetrag erstattet bekommen.

Garantieverfall

Die Garantie auf den Artikel verfällt, wenn der Mangel oder Defekt verursacht wird durch:

- a) normalen Verschleiß;
- b) ein externes Ereignis (z. B. Sand-, Fall- oder Feuchtigkeitsschäden);
- c) falsche oder unsachgemäße Nutzung;
- d) überfällige oder fehlerhafte Wartung - dazu zählen auch Reparaturen, die nicht im Auftrag von HEMA vorgenommen wurden.

Diese Liste ist nicht erschöpfend.

Zusätzliche Sicherheit für eine gute Wahl

Sie können den unbeschädigten Artikel innerhalb von 30 Tagen nach Ankauf gegen Vorlage des Kaufbelegs umtauschen oder zurückgeben.

1. November 2019

Hema B.V.
Postbus 37110
1030 AC Amsterdam
Niederlande

Die gesetzlichen Rechte und Ansprüche des Kunden bleiben von diesen Garantiebestimmungen unberührt.

ERP-Informationen (DE)

Lieferant: Hema B.V.
 Postbus 37110
 1030 AC Amsterdam
 Nederland

Erklärt für das im Folgenden beschriebene Produkt:

Erforderliche Angaben

Informationen zur Angabe des 80.06.0019, auf das/die sich die Informationen beziehen: [Turmventilator]			
Bezeichnung	Symbol	Wert	Einheit
Maximaler Volumenstrom	F	2.7	m ³ /min
Ventilator-Leistungsaufnahme	P	27.72	W
Serviceverhältnis	SV	0.10	(m ³ /min)/W
Leistungsaufnahme im Bereitschaftszustand	P _{SB}	0.33	W
Ventilator-Schallleistungspegel	L _{WA}	55.7	dB(A)
Maximale Luftgeschwindigkeit	c	2.00	m/s
Messnorm für die Ermittlung des Serviceverhältnisses	(EU) No 206/2012 + (EU) 2016/2282 EN ISO 5801:2017 EN 50564:2011 EN 60704-1:2010+A11:2012 EN 60704-2-7:1998		
Kontaktadresse für weitere Informationen	Hema B.V. Postbus 37110 1030 AC Amsterdam Nederland		

Erfüllt die Anforderung der Richtlinien des Rates:

VERORDNUNG (EU) Nr. 206/2012 DER KOMMISSION vom 6. März 2012 und Anpassung der VERORDNUNG (EU) 2016/2282 DER KOMMISSION zur Durchführung der Richtlinie 2009/125/EG des Europäischen Parlaments und des Rates im Hinblick auf die Festlegung von Anforderungen an die umweltgerechte Gestaltung von Raumklimageräten und Komfortventilatoren

Informationen bezüglich der Aufstellung, Nutzung und Wartung des Produktes sowie Elektro- und Elektronik-Altgeräten (WEEE) finden Verbraucher in der Bedienungsanleitung, die in der Verpackung mitgeliefert wird.

n.º de artículo 80.06.0019

DATOS TÉCNICOS

Voltaje de operaciones: 220-240V ~ 50Hz

Consumo de poder: 35W

INSTRUCCIONES DE SEGURIDAD

Antes de utilizar el producto, lea todas las instrucciones que se presentan a continuación para evitar lesiones personales y daños materiales y para obtener unos resultados óptimos del aparato. Asegúrese de mantener este manual en un lugar seguro. Si transfiere el aparato a otra persona, asegúrese de entregarle asimismo el presente manual.

La garantía quedará anulada en caso de daños causados por el incumplimiento por parte del usuario de las instrucciones incluidas en este manual. El fabricante/importador no aceptará ningún tipo de responsabilidad por daños causados por el incumplimiento de las presentes instrucciones o uso negligente o en desacuerdo con los requisitos de este manual.

1. Este aparato podrá ser utilizado por niños mayores de 8 años y personas con capacidades físicas, sensoriales o mentales reducidas, o sin la experiencia y los conocimientos necesarios, si están supervisados o han recibido instrucciones con relación al uso del aparato de forma segura y comprenden los riesgos que ello implica.
2. No deberá permitirse que los niños jueguen con el aparato.
3. Las operaciones de limpieza y mantenimiento por parte del usuario no podrán ser realizadas por niños, a menos que estén supervisados.
4. Si el cable de alimentación estuviera dañado, deberá ser sustituido ya sea por el fabricante, su servicio de asistencia técnica o por una persona cualificada. De esta

manera, se evitarán riesgos innecesarios.

5. Antes de conectar el enchufe a la toma de corriente, compruebe que el voltaje y la frecuencia coinciden con las especificaciones de la etiqueta de características del producto.
6. Si se utiliza un cable alargador, deberá ser el adecuado para el consumo eléctrico del aparato, de lo contrario el alargador o el enchufe podrían sobrecalentarse. Peligro potencial de lesión al tropezar con el cable alargador. Tome las precauciones necesarias para evitar situaciones de peligro.
7. Desconecte el enchufe de la toma de corriente cuando el aparato no se encuentre en uso y antes de cualquier operación de limpieza.
8. Asegúrese de que el cable no cuelgue sobre aristas vivas y manténgalo alejado de objetos calientes y llamas abiertas.
9. No sumerja el aparato ni el enchufe en agua u otros líquidos. ¡Peligro de muerte por electrocución!
10. Para retirar el enchufe de la toma de corriente, tire del enchufe. No tire del cable de alimentación.
11. No toque el aparato si se cayera al agua. En dicho caso, retire el enchufe de la toma de corriente, apague el aparato y llévelo a un servicio técnico autorizado para su reparación.
12. No enchufe ni desenchufe el aparato de la toma de corriente con las manos mojadas.
13. No intente nunca abrir la carcasa del aparato ni reparar el aparato por su cuenta. Esto podría causar una descarga eléctrica.
14. No deje nunca el aparato en funcionamiento sin vigilancia.
15. Este aparato no está diseñado para uso comercial.
16. No utilice al aparato para un uso distinto del previsto.
17. No enrolle el cable en torno al aparato ni lo curve.
18. Mantenga el aparato alejado de la humedad y protéjalo frente a salpicaduras.
19. Utilice el aparato sobre una superficie plana, seca y

resistente al calor.

20. No almacene ni utilice el aparato al aire libre.
21. Guarde el aparato en un lugar seco para su almacenamiento y manténgalo fuera del alcance de los niños (dentro de su embalaje).
22. No introduzca nunca los dedos ni ningún otro objeto a través de las protecciones del ventilador cuando éste se encuentre en funcionamiento.
23. No utilice nunca el producto sin las protecciones del ventilador en su sitio. De otro modo, podrían producirse graves lesiones personales.
24. El aparato deberá estar montado completamente antes de su uso.
25. ¡Tenga cuidado con el pelo largo! Éste podría quedar atrapado en el ventilador debido a la turbulencia de aire.
26. No dirija el flujo de aire hacia las personas durante un tiempo prolongado.
27. No se deben abrir o desmontar las rejillas de seguridad para limpiar las aspas.

DESCRIPCIÓN DE LOS COMPONENTES

- A. Panel de control
- B. Mando a distancia
- C. Cuerpo
- D. Tornillos
- E. Parte frontal de la base
- F. Parte trasera de la base
- G. Cable de alimentación

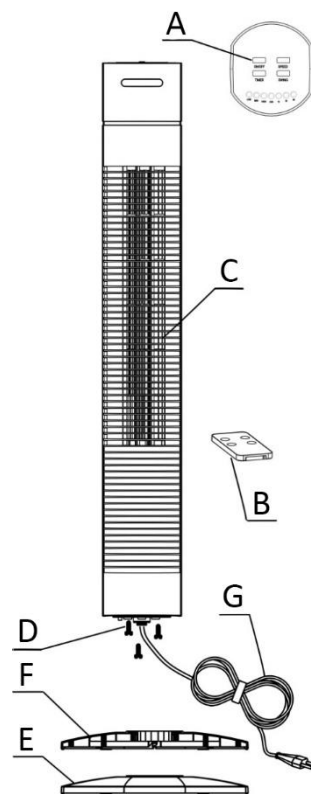

MONTAJE

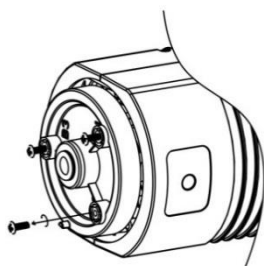

1

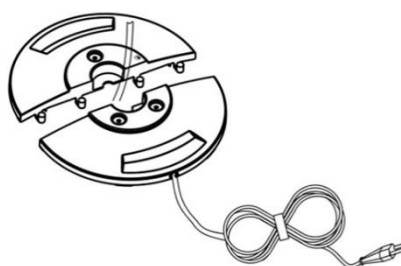

2

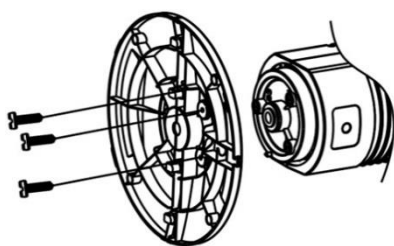

3

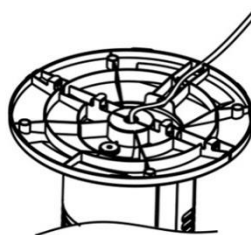

4

1. Desenrosque y saque los 3 tornillos de la columna giratoria.
2. Una las partes frontal y trasera de la base.
3. Alinee la base con la base giratoria y fíjelas con los 3 tornillos.
4. Pase el cable de alimentación por el receso para tal efecto.

MODO DE EMPLEO

1. Enchufe el cable de alimentación a una toma de corriente apropiada.
2. Pulse el botón «POWER» para encender el ventilador. El ventilador empezará a funcionar a la velocidad baja y la led «LOW» se iluminará.
3. Pulse el botón de velocidad «SPEED» para elegir una velocidad (LOW → MED → HIGH → LOW ...). La led correspondiente se iluminará.
4. Pulse el botón «TIMER» para seleccionar el tiempo de funcionamiento (0,5 h → 1 h → 1,5 h → 2 h → 2,5 h → 3 h → 3,5 h → 4 h → 4,5 h → 5 h → 5,5 h → 6 h → 6,5 h → 7 h → 7,5 h → Desactivado → 0,5 h ... («h» es el símbolo de la hora). Las ledes correspondientes se iluminarán.
5. Si desea activar la función de oscilación, pulse el botón «OSC». Pulse de nuevo el botón para desactivar dicha función. Ángulo de oscilación: 0-70°
6. Después de usar, apague el aparato pulsando el botón «POWER» y desenchúfelo.

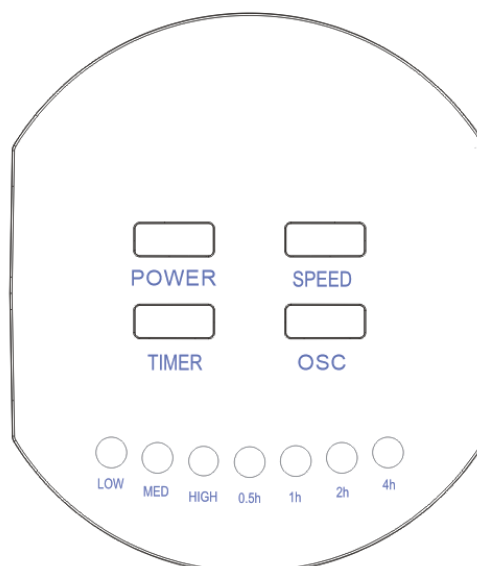

NOTA: Esta unidad dispone de un mando a distancia. Debe instalarse una pila tipo CR2025. Las funciones de los botones del mando a distancia son las mismas que las de los botones del panel de control.

LIMPIEZA Y CUIDADO

ATENCIÓN: DESENCHUFE SIEMPRE EL PRODUCTO DE LA TOMA DE CORRIENTE ANTES DE LIMPIARLO.

1. No utilice el producto en lugares grasientos o sucios, dado que podrían llegar a bloquearse las ranuras de aire.
2. Limpie las piezas de plástico con un jabón suave y una esponja o paño húmedo.
3. **Nunca sumerja el aparato en el agua (peligro de cortocircuito).** Para limpiar el aparato, límpielo con un paño húmedo y séquelo con cuidado. Desenchúfelo siempre antes de todo.
4. Compruebe periódicamente los tornillos del producto para asegurarse de que estén bien apretados.
5. Guarde el producto en un lugar fresco y seco.

RECICLAJE

Este aparato está marcado con el símbolo de la clasificación selectiva relativa a los desechos de equipos eléctricos y electrónicos.

Esto significa que este producto debe ser tomado a cargo por un sistema de colecta selectiva conforme a la directiva europea 2012/19/EU ya sea con el fin de poder ser reciclado o bien desmantelado para reducir cualquier impacto en el medio ambiente.

Para más información, puede contactar a su administración local o regional.

Los productos electrónicos que no hayan sido objeto de una clasificación selectiva son potencialmente peligrosos para el medio ambiente y la salud humana debido a la presencia de sustancias peligrosas.

No tire las pilas agotadas. Deposítelas en los cubos especiales para pilas o llévelos residuos químicos domésticos al punto limpio de su municipio.

CALIDAD

HEMA le da mucha importancia a la seguridad y la calidad. Disponemos de nuestro propio laboratorio en el que controlamos la seguridad eléctrica y funciones de todos los aparatos antes de incorporarlos al surtido. Además, HEMA vela junto con el fabricante por la calidad del producto.



SEGURIDAD

Es posible que este artículo de HEMA cuente con una tira de plástico de seguridad. La encontrará en la parte inferior del aparato. Esta tira no influye en la calidad ni en el funcionamiento del artículo y se puede retirar sin ningún problema.

AVERÍAS Y REPARACIÓN

En el caso de un aparato defectuoso, llévelo a reparar a un establecimiento Hema.

No intente reparar Ud. mismo el aparato.

Si necesita que se le repare un aparato, puede entregarlo bien embalado, preferiblemente en el envase original, a un establecimiento Hema. Si estuviera dentro del plazo de garantía, lleve el comprobante.

GARANTÍA

El período de garantía es de 2 años a partir de la fecha de compra. Guarde siempre su recibo en un lugar seguro. Es aconsejable hacer una foto del recibo y guardarlo en alguna parte. Así siempre tendrá un recibo fácil de leer en su posesión.

CONDICIONES DE LA GARANTÍA

Garantía de calidad de HEMA

HEMA garantiza que el artículo que ha adquirido cumple la calidad y las propiedades que puede esperar del mismo. Estas condiciones de la garantía son válidas sin perjuicio de los derechos legales del cliente, y son aplicables en todos los países en los que HEMA tenga establecimientos.

Uso de la garantía

Si desea hacer uso de la garantía, deberá entregar el artículo junto con el recibo de compra en uno de nuestros establecimientos. El establecimiento en cuestión determinará si sustituye el artículo (por otro igual o equivalente), si se repara dentro de un plazo razonable o si le devuelve el importe de compra.

Vencimiento de la garantía

La garantía de este artículo perderá su validez si el fallo o avería ha sido causado por:

- a) desgaste normal;
- b) un suceso exterior (por ejemplo, daños debidos a arena, una caída o humedad);
- c) uso erróneo o indebido; o
- d) mantenimiento atrasado o incorrecto, dentro de lo cual se incluye una reparación que no se ha realizado a iniciativa de HEMA.

Esta enumeración no es exhaustiva.

Seguridad adicional para una buena elección

Podrá canjear o devolver el artículo en un plazo de 30 días desde la compra (siempre que esté en perfectas condiciones y tenga el recibo de compra).

1 de noviembre de 2019

Hema B.V.
Postbus 37110
1030 AC Ámsterdam
Países Bajos

Estas condiciones de garantía son válidas sin perjuicio de los derechos legales o reclamaciones del cliente.

Información de ERP (ES)

El proveedor: Hema B.V.
 Postbus 37110
 1030 AC Amsterdam
 Nederland

Declara que el producto que se detalla a continuación:

Requisitos de información

Información para identificar la 80.06.0019 a la que se refiere la información [Ventilador de torre]			
Descripción	Símbolo	Valor	Unidad
Caudal máximo del ventilador	F	2.7	m ³ /min
Entrada de potencia del ventilador	P	27.72	W
Valor de servicio	SV	0.10	(m ³ /min)/W
Consumo de potencia en espera	P _{SB}	0.33	W
Nivel de ruido del ventilador	L _{WA}	55.7	dB(A)
Velocidad máxima del aire	c	2.00	metros/s
Medición estándar del valor de servicio	(EU) No 206/2012 + (EU) 2016/2282 EN ISO 5801:2017 EN 50564:2011 EN 60704-1:2010+A11:2012 EN 60704-2-7:1998		
Datos de contacto para obtener más información	Hema B.V. Postbus 37110 1030 AC Amsterdam Nederland		

Cumple los requisitos de las directivas del Consejo:

REGLAMENTO DE LA COMISIÓN (UE) N.º 206/2012 del 6 de marzo de 2012 y enmienda
 REGLAMENTO DE LA COMISIÓN (UE) 2016/2282 que implementa la Directiva 2009/125/CE del
 Parlamento Europeo y del Consejo en relación con los requisitos de ecodiseño para equipos de aire
 acondicionado y ventiladores

Consulte el manual de instrucciones que se adjunta al aparato para obtener información para los
 consumidores sobre la instalación, el uso y el mantenimiento del producto, así como información
 sobre RAEE.

