

**EDEKA**  
*zuhause*

UVC-126735



## Handstaubsauger



Importiert von  
Emerio Deutschland GmbH  
Lerchenweg 3  
D-40789 Monheim am Rhein  
für  
EDEKA ZENTRALE Stiftung & Co. KG  
D-22291 Hamburg



# Inhaltsverzeichnis

SICHERHEITSHINWEISE.....	- 2 -
GERÄTEBESCHREIBUNG.....	- 6 -
MONTAGE DER LADEAUFNAHME: .....	- 6 -
LADEN DES AKKUS .....	- 6 -
BETRIEB.....	- 7 -
REINIGUNG UND INSTANDHALTUNG.....	- 9 -
PROBLEMBEHEBUNG .....	- 10 -
TECHNISCHE DATEN .....	- 10 -
GARANTIE UND KUNDENSERVICE .....	- 10 -
UMWELTGERECHTE ENTSORGUNG.....	- 11 -

## SICHERHEITSHINWEISE

Lesen Sie vor dem Gebrauch unbedingt die nachfolgenden Anleitungen, um Verletzungen oder Beschädigungen zu vermeiden und das beste Ergebnis mit dem Gerät zu erzielen. Bewahren Sie diese Bedienungsanleitung an einem sicheren Ort auf. Wenn Sie dieses Gerät an eine andere Person weitergeben, stellen Sie sicher, dass Sie auch diese Bedienungsanleitung aushändigen.

Im Falle von Beschädigungen, die durch die Missachtung der Anleitungen in dieser Bedienungsanleitung verursacht wurden, wird die Garantie ungültig. Der Hersteller/Importeur haftet nicht für Schäden, die durch Missachtung der Bedienungsanleitung, fahrlässigen Gebrauch oder Benutzung, die nicht in Übereinstimmung mit den Anforderungen dieser Bedienungsanleitung erfolgt, verursacht wurden.

1.  Lesen Sie die Bedienungsanleitung.
2. Dieses Gerät kann von Kindern ab 8 Jahren und Personen mit eingeschränkten körperlichen, sensorischen oder geistigen Fähigkeiten oder mangelnder Erfahrung und Kenntnis benutzt werden, wenn sie beaufsichtigt werden oder in die sichere Benutzung des Gerätes unterwiesen werden und die damit verbundenen Gefahren verstehen.
3. Kinder dürfen nicht mit dem Gerät spielen.
4. Die Reinigung und vom Benutzer auszuführende Wartungsarbeiten dürfen von Kindern nur unter Aufsicht durchgeführt werden.
5.  Abnehmbare Stromversorgungseinheit  
<RKGSDC3100500>

WARNHINWEIS: Zum Laden des Akkus nur das abnehmbare Netzteil verwenden, das mit diesem Gerät geliefert wurde.

6. Dieses Gerät enthält Batterien, die nicht austauschbar sind.
7. Achten Sie darauf, dass das Netzkabel nicht über scharfe Kanten hängt und halten Sie es von heißen Objekten und offenen Flammen fern.

8. Tauchen Sie das Gerät oder den Netzstecker nicht in Wasser oder andere Flüssigkeiten. Es besteht Lebensgefahr aufgrund von Stromschlag!
9. Um den Stecker aus der Steckdose zu entfernen, ziehen Sie am Stecker. Ziehen Sie nicht am Kabel.
10. Versuchen Sie unter keinen Umständen, das Gehäuse des Gerätes zu öffnen oder das Gerät selbst zu reparieren. Dies könnte einen Stromschlag verursachen.
11. Lassen Sie das Gerät während des Gebrauchs niemals unbeaufsichtigt.
12. Dieses Gerät ist ausschließlich für den privaten Hausgebrauch vorgesehen, nicht für den gewerblichen Bereich.
13. Verwenden Sie das Gerät nur zu seinem bestimmungsgemäßen Zweck.
14. Wickeln Sie das Kabel nicht um das Ladegerät herum und knicken Sie es nicht.
15. Geräte, die von oder in der Nähe von Kindern benutzt werden, müssen genau überwacht werden. Lassen Sie das Gerät nicht unbeaufsichtigt, während es angeschlossen ist. Halten Sie Haare, lose Kleidung, Finger und alle Teile des Körpers weg von sich öffnenden und bewegenden Teilen.
16. Keine entzündlichen oder brennbaren Flüssigkeiten wie Benzin aufsaugen und nicht in Bereichen verwenden, in denen sie vorhanden sein könnten.
17. Keine brennenden oder rauchenden Objekte wie Zigaretten, Streichhölzer oder heiße Asche aufsaugen.
18. Vorsicht beim Reinigen auf Treppen.
19. Benutzen Sie das Gerät nur, wenn der Staubbehälter und alle Filter angebracht sind.
20. Die Verwendung von Zubehörteilen, die nicht vom Hersteller empfohlen werden, können zu Verletzungen führen.
21. Führen Sie keine Gegenstände in die Öffnungen ein. Nicht verwenden, wenn Öffnungen blockiert sind. Halten Sie die Öffnungen frei von Staub, Flusen, Haaren und allem anderen, was den Luftstrom beeinträchtigen könnte.

22. Nur auf trockenen Flächen verwenden.
23. Wichtig: Wenn die Saugöffnung im Gerät zusitzt, schalten Sie das Gerät aus und entnehmen Sie den Akku. Beseitigen Sie alle Blockaden, bevor Sie den Akku wieder am Staubsauger anbringen und ihn einschalten.
24. Das Gerät nicht zu Nahe an Heizungen, Heizkörpern oder Zigarettenkippen benutzen.
25. Entfernen Sie vor dem Staubsaugen große und scharfkantige Objekte, die den Staubbehälterfilter beschädigen könnten.
26. Das Gerät darf nur mit dem mitgelieferten Ladegerät betrieben werden.
27. Das Ladegerät muss vor dem Entfernen des Akkus aus der Steckdose entfernt werden.
28. Verwenden Sie das mitgelieferte Ladegerät, um den Staubsauger aufzuladen. Verwenden Sie das Ladegerät nicht für andere Zwecke.
29. Saugen Sie keine harten oder scharfen Gegenstände auf, z. B. Glasscherben, Nägel, Schrauben oder Münzen. Sie können den Staubsauger beschädigen. Saugen Sie mit dem Gerät keinen Trockenbau-Staub, Kaminasche oder Glut auf. Benutzen Sie zum Staubsaugen keine Anbaugeräte von Elektrowerkzeugen.
30. Saugen Sie keine giftigen Lösungen auf (z. B. Chlorbleiche, Ammoniak oder Abflussreiniger).
31. Um eine Beschädigung der Teppichfasern zu vermeiden, sollte der Staubsauger über dem Teppichboden immer in Bewegung gehalten werden.
32. Vor dem Anbringen oder Abnehmen von Anbauteilen immer zuerst das Gerät ausschalten.
33. Wenden Sie sich bei einem Notfall sofort an einen Fachmann.
34. Unter extremen Bedingungen kann es zu Undichtigkeiten an den Batteriezellen kommen. Berühren Sie keine Flüssigkeit, die aus der Batterie austritt. Wenn Flüssigkeit auf die Haut gelangt, sofort mit Wasser und Seife

abwaschen. Wenn die Flüssigkeit in die Augen gelangt, spülen Sie sie sofort mit sauberem Wasser für mindestens 10 Minuten aus und suchen Sie einen Arzt auf. Tragen Sie im Umgang mit der Batterie Handschuhe und entsorgen Sie sie sofort entsprechend der örtlichen Vorschriften.

35. Wenn der Akkupack nicht in Gebrauch ist, halten Sie ihn von Büroklammern, Münzen, Schlüsseln, Nägeln, Schrauben oder anderen kleinen Metallgegenständen fern, die eine Verbindung von einem Terminal zum anderen herstellen könnten.
36. Das Gerät darf im eingeschalteten Zustand NICHT AUFGELADEN WERDEN.
37. Nehmen Sie den Akku ab, wenn das Gerät längere Zeit nicht benutzt und verstaut werden soll.
38. Der Akku darf nicht in Wasser, Meerwasser oder andere Flüssigkeiten getaucht oder damit benetzt werden.
39. Halten Sie den Akku von beheizten Oberflächen fern.
40. Laden Sie den Akku NICHT bei Temperaturen unter 0°C bzw. über 50°C auf.
41. Schützen Sie den Akku und das Gerät vor Feuer oder Temperaturen über 130°C. Es besteht Explosionsgefahr.
42. Der Akku darf nicht bei einer Temperatur unter -20°C bzw. über 45°C aufbewahrt werden, um die lange Lebensdauer des Akkus nicht zu gefährden.

## GERÄTEBESCHREIBUNG

1. Akku
2. Griff
3. Hauptschalter
4. Geschwindigkeitsknopf
5. Automatikbetrieb und Geschwindigkeitsanzeige
6. Akku-Betriebsleuchte
7. Blockade-Warnleuchte
8. Staubbehälter
9. Entriegelungsknopf für Staubbehälter
10. Entriegelungsknopf für Zubehör
11. Ansaugöffnung
12. Verlängerungsrohr
13. Rohrverstellungsschalter
14. Bodenbürste
15. Fugendüse
16. Staubbürste
17. Ladeaufnahme/Wandhalterung
18. Ladestecker

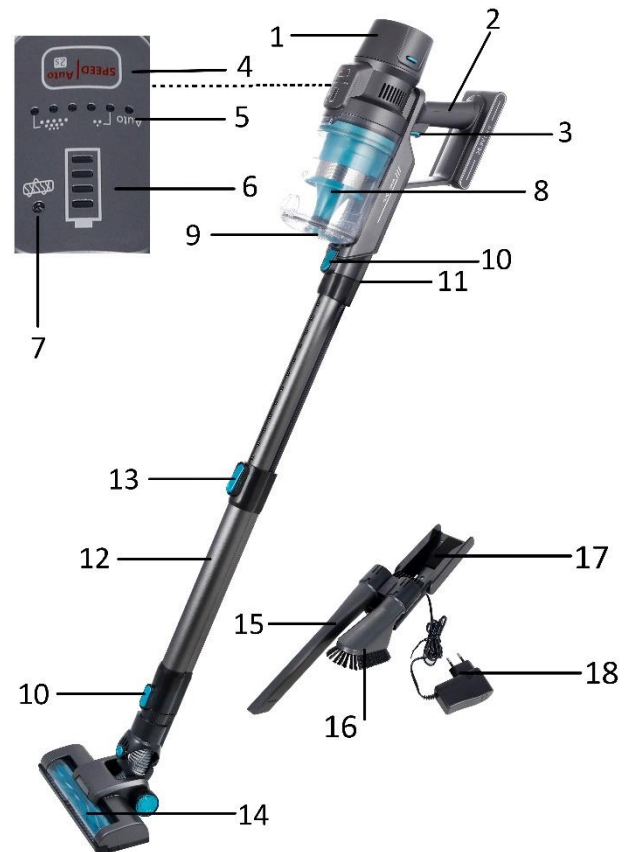

**Staubbürste:** Beseitigt feinen Staub und feine Partikel von Vorhängen und anderen empfindlichen Oberflächen.

**Fugendüse:** Zum Absaugen von Zimmerecken, Nischen und anderen schwer erreichbaren Stellen wie z. B. Autositzen und -matten, Bilderrahmen u. ä.

## MONTAGE DER LADEAUFNAHME:

1. Messen Sie den Abstand zwischen den Bohrungen auf der Rückseite der Halterung. Bohren Sie dann drei Löcher mit den gleichen Abständen in die Wand.
  2. Setzen Sie die Spreizdübel in die Löcher und befestigen Sie die Halterung mit den Schrauben an der Wand.
  3. Achten Sie auf die Höhe der zu montierenden Halterung. Als Montagehöhe wird 110 cm empfohlen.
- Stellen Sie vor dem Bohren sicher, dass im Montagebereich in der Wand keine Gas-, Wasser- oder Elektrokabel verlegt sind.

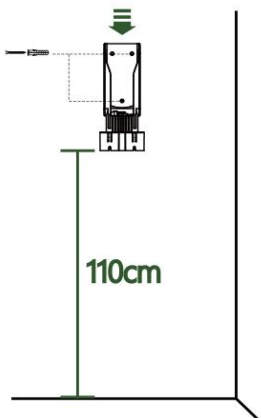

## LADEN DES AKKUS

1. Bringen Sie zuerst den Akku an. Schieben Sie den Akku in die Aufnahme auf der Geräterückseite, bis er hörbar einrastet. (Abb. 1)  
Zum Abnehmen des Akkus drücken Sie die Entriegelungen auf beiden Seiten des Akkus zusammen und ziehen Sie den Akku aus der Aufnahme heraus.

## LADEN DES AKKUS



(Abb. 1)

2. Zum Aufladen stecken Sie einfach das Gerät in die Ladeaufnahme ein (Abb. 2). Schließen Sie den Ladestecker an eine Steckdose an.
3. Beim Aufladen blinkt die Akku-Betriebsleuchte. Wenn der Ladevorgang beendet ist, leuchtet die Akku-Betriebsleuchte dauerhaft.
4. Ziehen Sie nach dem Aufladen zuerst den Netzstecker. Anschließend können Sie es zum Reinigen abnehmen oder auf der Ladeaufnahme liegen lassen.

### Hinweis:

1. Lassen Sie das Gerät nicht längere Zeit ungeladen, da die inneren Akkus beschädigt werden können.
2. Eine vollständige Aufladung dauert ca. 4,5 Stunden.
3. Der Anschluss des Ladesteckers ist in der Ladeaufnahme integriert. Um den Adapter getrennt zu verwenden, montieren Sie die Schraube mit einem Schraubendreher ab. Öffnen Sie danach die Abdeckung. Anschließend können Sie den Ladeanschluss von der Ladeaufnahme abnehmen. (Abb. 3)



Abb. 2



Abb. 3

### Akku-Betriebsleuchte:

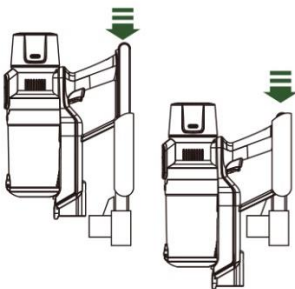

Laden Sie das Gerät auf, wenn der Akkustand unter 25% sinkt.

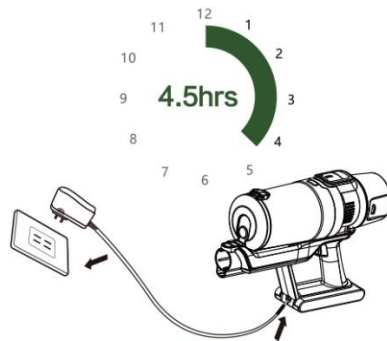
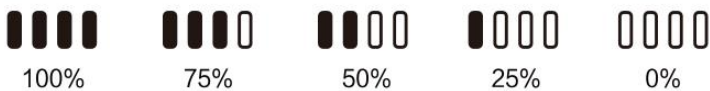
## BETRIEB

1. Den Akku am Hauptgerät anbringen.
2. Stecken Sie das Verlängerungsrohr in die Ansaugöffnung und achten Sie darauf, dass es fest sitzt. Drücken Sie den Rohrverstellungsschalter, um die Rohrlänge passend einzustellen.
3. Bringen Sie am anderen Ende des Verlängerungsrohrs das gewünschte Saugzubehör an und vergewissern Sie sich, dass es fest montiert ist. (Abb. 4)

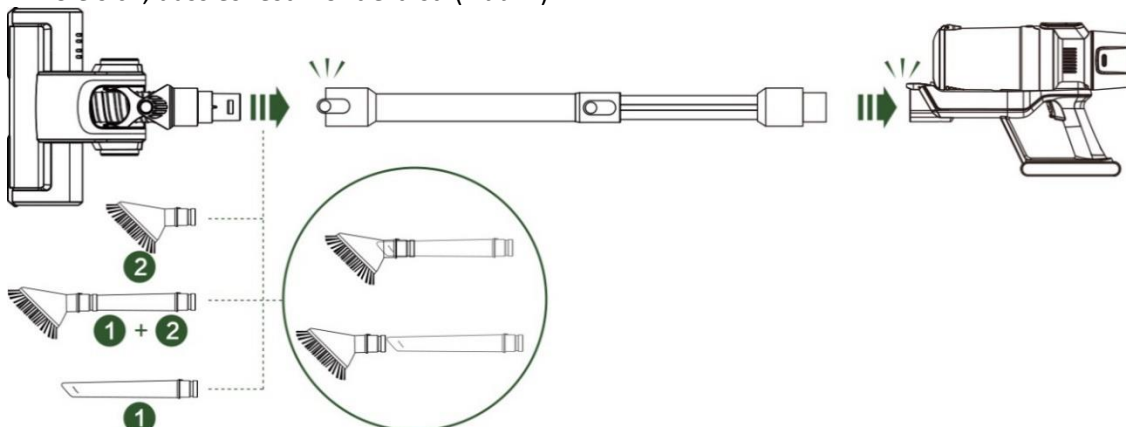

(Abb. 4)



## BETRIEB

4. Zum Absaugen auf kurze Entfernung können Sie das Saugzubehör auch direkt auf die Ansaugöffnung aufstecken. Sobald das Klickgeräusch ertönt, ist der Saugaufsatz fest angeschlossen. (Abb. 5)

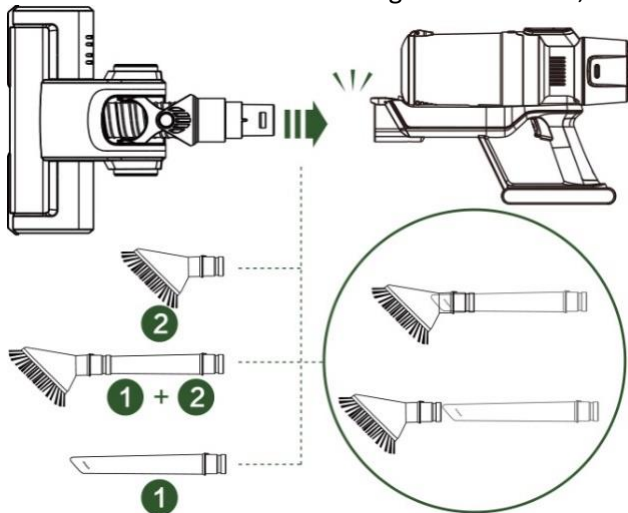

(Abb. 5)

5. Drücken Sie zum Einschalten den Hauptschalter. Das Gerät startet standardmäßig im manuellen Betrieb. Die Akku-Betriebsleuchte leuchtet auf. Zum Ausschalten des Geräts drücken Sie den Hauptschalter erneut.
6. Auswahl der Betriebsart: (Abb. 6)
- 1) Manueller Betrieb: Im manuellen Betrieb können Sie mit dem Geschwindigkeitsknopf (E) auf ECO-Stufe, mittlere oder höchste Stufe umschalten.  
Die D-Lampen geben die Geschwindigkeit an:  
1 der D-Lampen leuchtet: ECO-Saugstufe; --- niedrige Leistung  
3 D-Lampen leuchten: Mittlere Stufe; --- mittlere Leistung  
Alle D-Lampen leuchten: Höchste Stufe. --- hohe Leistung
- 2) Automatikbetrieb: Das Gerät wählt die Geschwindigkeit und Saugleistung automatisch nach dem Erkennen der unterschiedlichen Bodenarten aus, um die Akkulaufzeit zu maximieren. Automatikbetrieb-Leuchte C leuchtet auf.
- 3) So schalten Sie vom manuellen Betrieb in den Automatikbetrieb: Geschwindigkeitsknopf (E) für 2 Sekunden gedrückt halten.  
So schalten Sie vom Automatikbetrieb in den manuellen Betrieb: Geschwindigkeitsknopf (E) einmal kurz drücken.

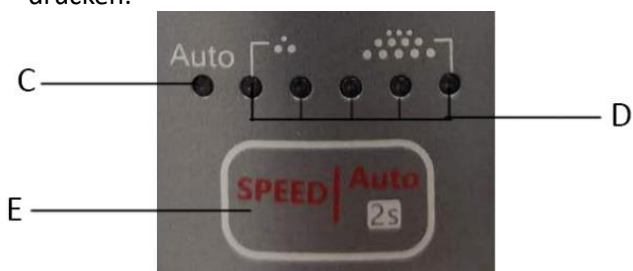

(Abb. 6)

7. Wenn die Bodenbürste während des Betriebs etwa 5 Sekunden lang blockiert, leuchtet die Blockade-Warnleuchte auf und die Spannungsversorgung der Bürste wird abgeschaltet. Zum Zurücksetzen der Bürstenfunktion müssen Sie das Gerät mit dem Hauptschalter ausschalten, die Blockade beseitigen und wieder starten.

HINWEIS: Achten Sie bei der Verwendung auf die Staubkapazität und überschreiten Sie den auf dem Staubbehälter angegebenen „MAX“-Wert nicht. Dieses Gerät ist nur zum Trockensaugen bestimmt.

Achtung: Die Ansaugöffnung muss frei von Hindernissen sein, da sonst der Motor überhitzen und beschädigt werden könnte.

## REINIGUNG UND INSTANDHALTUNG

1. Schalten Sie das Gerät vor dem Reinigen aus und entnehmen Sie den Akku.
2. Das Gerät, den Akku, die Ladeaufnahme, den Adapter sowie die Bodenbürsten nicht in Wasser oder andere Flüssigkeiten tauchen.
3. Zum Reinigen des Geräts nur einen weichen, trockenen Lappen verwenden.
4. Verwenden Sie keine aggressiven Chemikalien oder Scheuermittel.
5. Verwenden Sie das Gerät nicht, wenn der Filter defekt oder verschlissen ist.
6. Das Gerät enthält keine von Ihnen zu wartenden Teile, zerlegen Sie es nicht und versuchen Sie nicht, es selbst zu reparieren.
7. Verstauen Sie das Gerät im Haus. Stellen Sie vor dem Betrieb sicher, dass das Gerät Raumtemperatur hat.

### 1. Entleeren des Staubbehälters:

- 1) Zum Entleeren des Staubbehälters schalten Sie zuerst das Gerät aus und nehmen Sie das Saugzubehör ab.
- 2) Drücken Sie den Entriegelungsknopf für Staubbehälter. Ziehen Sie den Staubbehälter nach oben vom Gerät heraus.
- 3) Halten Sie den Staubbehälter über einen Mülleimer.
- 4) Entriegeln Sie den Verschluss am Staubbehälterdeckel. Klopfen Sie seitlich oder oben auf den Staubbehälter, um sämtlichen Schmutz zu entleeren.

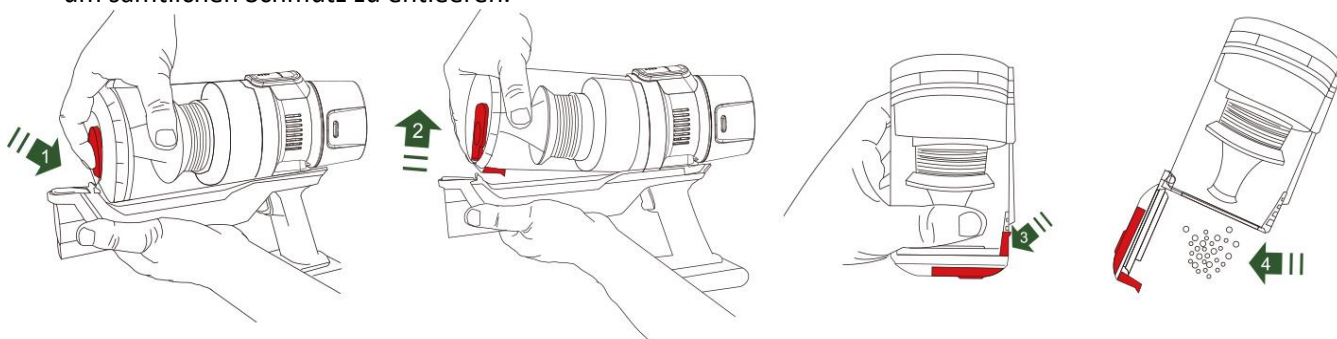

### 2. Reinigung des Staubfilters:

- 1) Nehmen Sie zuerst den Staubbehälter vom Gerät ab und entleeren Sie ihn.
- 2) Nehmen Sie den HEPA-Filter (A), Schwamm (B), den Vorfilter (C) und den Gewebefilter (D) der Reihenfolge nach ab und waschen Sie die Teile unter fließendem Wasser aus. **Lassen Sie die Teile vollständig trocknen, bevor Sie sie wieder in den Staubbehälter einsetzen. NUR AN DER LUFT TROCKNEN LASSEN.**

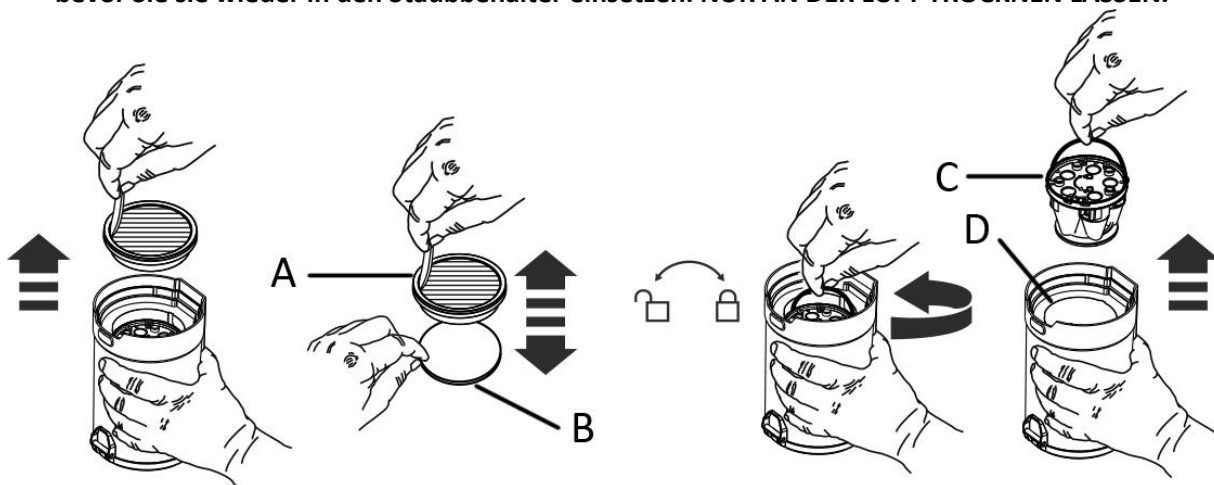

### Hinweis:

- (1) Reinigen Sie den Staubsaugerfilter ungefähr alle zwei Wochen (je nach Nutzung).
- (2) Wenn der HEPA-Filter nicht gut gereinigt werden kann oder die Saugleistung des Geräts abnimmt, ist es an der Zeit, den HEPA-Filter zu ersetzen, um eine optimale Leistung des Geräts zu gewährleisten.

### 3. So reinigen Sie die Bürstenrolle

- 1) Schalten Sie zuerst das Gerät und nehmen Sie die Bürstenrolle vom Gerät ab.
- 2) Schieben Sie die Verriegelung (H) heraus, um die Bürstenrolle von der Bodenbürste zu lösen. Nehmen Sie sie ab und beseitigen Sie sämtlichen Schmutz (Haare und andere Fasern), der sich um die Rolle gewickelt hat.
- 3) Waschen Sie die Bürstenrolle ggf. mit reinem Wasser aus. Lassen Sie sie mindestens 24 Stunden an der Luft trocknen, bevor Sie sie wieder anbringen.

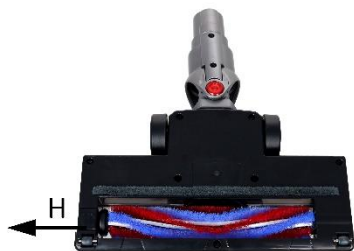

### PROBLEMBEHEBUNG

Um Stromschläge und ein versehentliches Ingangsetzen zu vermeiden, schalten Sie das Gerät vor Wartungsarbeiten aus und entnehmen Sie den Akku.

Problem	Mögliche Ursache	Mögliche Lösung
Schmutz wird nicht aufgesaugt	Staubbehälter ist voll	Staubbehälter entleeren
	Filter sitzen zu oder sind verschmutzt	Filter reinigen
	Filter funktionieren nicht	Abgenutzte Filter wechseln
Bürstenrolle dreht sich nicht	Bürstenrolle sitzt wegen umwickelter Haare, Fasern etc. fest	Bürstenrolle reinigen
Schlechte Saugkraft	Filter sitzen zu oder sind verschmutzt	Filter reinigen
	Staubbehälter nicht korrekt eingesetzt	Staubbehälter korrekt montieren
	Akku schwach	Akku voll aufladen
	Düse oder Schmutzsaugkanal blockiert	Düse abnehmen und Schmutz entfernen
Gerät schaltet sich plötzlich von allein ab	Staubbehälter ist voll	Staubbehälter entleeren
	Filter sitzen zu oder sind verschmutzt	Filter reinigen
	Überhitzt	Gerät abkühlen lassen und erneut versuchen
Gerät lässt sich weder einschalten noch aufladen	Akku schwach	Akku voll aufladen
	Überhitzt	Gerät abkühlen lassen und erneut versuchen
Laufzeit sehr kurz	Energiemangel	Akku voll aufladen
	Filter sitzen zu oder sind verschmutzt	Filter reinigen
Die Geräteleistung ist nicht konstant	Im Automatikbetrieb ist das normal. Beim Saugen wird die Saugleistung automatisch verstellt	

### TECHNISCHE DATEN

Spannung: 25.9V DC

Leistung: 220W

Netzteileneingang: 100-240 V ~ 50/60 Hz

Netzteilenausgang: 31V DC, 0.5A

### GARANTIE UND KUNDENSERVICE

Vor der Lieferung werden unsere Geräte einer strengen Qualitätskontrolle unterzogen. Wenn, trotz aller Sorgfalt, während der Produktion oder dem Transport Beschädigungen aufgetreten sind, geben Sie das Gerät zurück an den Händler. Zusätzlich zu den gesetzlichen Rechten hat der Käufer die Option, gemäß der Bedingungen der folgenden Garantie zu fordern:

## GARANTIE UND KUNDENSERVICE

Wir bieten eine 3-Jahresgarantie auf den EDEKA Akku-Handsauger, beginnend am Tag des Verkaufs. Während dieses Zeitraumes erstatten wir sämtliche defekte Geräte gebührenfrei, welche auf Material- oder Herstellungsmängel zurückzuführen sind, durch Reparatur oder Umtausch.

Defekte, die aufgrund von unangemessenem Umgang mit dem Gerät entstehen und Störungen aufgrund von Eingriffen und Reparaturen Dritter oder das Montieren von nicht-Originalteilen werden nicht von dieser Garantie abgedeckt. Die Quittung immer aufbewahren, ohne Quittung wird jegliche Garantie ausgeschlossen. Bei Schäden durch Nichteinhalten der Bedienungsanleitung erlischt die Garantie, Wir sind für daraus resultierende Folgeschäden nicht haftbar. Für Materialschäden oder Verletzungen aufgrund falscher Anwendung oder Nichtbefolgen der Sicherheitshinweise sind wir nicht haftbar. Schäden an den Zubehörteilen bedeutet nicht, dass das gesamte Gerät kostenlos ausgetauscht wird. In diesem Fall kontaktieren Sie unsere Kundendienst. Zerbrochenes Glas oder Kunststoffteile sind immer kostenpflichtig. Schäden an Verbrauchsmaterialien oder Verschleißteilen, sowie Reinigung, Wartung oder Austausch der besagten Teile werden durch die Garantie nicht abgedeckt und sind deshalb kostenpflichtig.

## UMWELTGERECHTE ENTSORGUNG



Wiederverwertung – Europäischen Richtlinie 2012/19/EG

Dieses Symbol zeigt an, dass das Produkt nicht zusammen mit Haushaltsabfällen entsorgt werden darf. Um Umwelt- und Gesundheitsschäden durch unkontrollierte Abfallentsorgung zu verhindern, bitte verantwortungsbewusst entsorgen, um die nachhaltige Wiederverwertung von Ressourcen zu

fördern. Nutzen Sie zur Rückgabe Ihres Altgeräts bitte die Rückgabe- und Sammelsysteme oder wenden Sie sich an den Händler bei dem Sie dieses Gerät erworben haben. Dieser kann das Gerät umweltschonend entsorgen.

Importiert von

Emerio Deutschland GmbH

Lerchenweg 3

D-40789 Monheim am Rhein

Deutschland

für

EDEKA ZENTRALE Stiftung & Co. KG

D-22291 Hamburg

**EDEKA KUNDENSERVICE:** 0800 3335211 (kostenfrei aus dem dt. Fest- und Mobilfunknetz)

oder [info@edeka.de](mailto:info@edeka.de)

Zum Versand dieser Bedienungsanleitung per Email,  
wenden Sie sich bitte an unseren Kundenservice.



Garantieabschnitt – 3-Jahresgarantie auf den EDEKA Akku-Handsauger KW44-2021

• Absender

\_\_\_\_\_

\_\_\_\_\_

\_\_\_\_\_

• Reklamationsgrund

\_\_\_\_\_

\_\_\_\_\_

\_\_\_\_\_

• Kaufdatum

Bitte diesen Abschnitt inkl. Kaufbeleg an Ihren Händler zurückgeben.