

emerio[®]

UVC-121220.15



Handy vacuum cleaner (EN)

Handstaubsauger (DE)

Aspirateur à main (FR)

Aspirapolvere verticale (IT)

CE

Content – Inhalt – Teneur – Contenuto

Instruction manual – English	- 2 -
Bedienungsanleitung – Deutsch	- 9 -
Mode d'emploi – Français	- 17 -
Manuale d'istruzioni – Italiano	- 25 -

SAFETY INSTRUCTIONS

Before use make sure to read all of the below instructions in order to avoid injury or damage, and to get the best results from the appliance. Make sure to keep this manual in a safe place. If you give or transfer this appliance to someone else make sure to also include this manual.

In case of damage caused by user failing to follow the instructions in this manual the warranty will be void. The manufacturer/importer accepts no liability for damages caused by failure to follow the manual, a negligent use or use not in accordance with the requirements of this manual.



1. Read operator's manual.
2. This appliance can be used by children aged from 8 years and above and persons with reduced physical, sensory or mental capabilities or lack of experience and knowledge if they have been given supervision or instruction concerning use of the appliance in a safe way and understand the hazards involved.
3. Children shall not play with the appliance.
4. Cleaning and user maintenance shall not be made by children without supervision.
5. Ensure that the mains cable is not hung over sharp edges and keep it away from hot objects and open flames.
6. Do not immerse the appliance or the mains plug in water or other liquids. There is danger to life due to electric shock!
7. To remove the plug from the plug socket, pull the plug. Do not pull the power cord.
8. Never attempt to open the housing of the appliance, or to repair the appliance yourself. This could cause electric shock.
9. Never leave the appliance unattended during use.
10. This appliance is not designed for commercial use. For household use only.

11. Do not use the appliance for other than intended use.
12. Do not wind the cord around the charger and do not bend it.
13. Close supervision is necessary for any appliance being used by or near children. Do not leave the system unattended while connected. Keep hair, loose clothing, fingers and all parts of body away from opening and moving parts.
14. Do not use to pick up flammable or combustible liquids such as gasoline or use in areas where they may be present.
15. Do not pick up anything that is burning or smoking such as cigarettes, matches or hot ashes.
16. Use extra care when cleaning on stairs.
17. Do not use the appliance without the dust cup filter in place.
18. The use of accessory attachment not recommended by the appliance manufacturer may cause injuries.
19. Do not put any objects into openings. Do not use with any opening blocked. Keep free of dust, lint, hair and anything else that may reduce air flow.
20. Use only on dry surfaces.
21. Important: If the suction opening in the unit is blocked, switch off the appliance and remove the blocking substance before you start the unit again.
22. Do not operate the appliance too close to heaters, radiators or cigarette butts.
23. Before you start vacuuming, make sure to remove large or sharp objects that might damage the dust cup filter.
24. **The appliance is only to be used with the power supply unit provided with the appliance.**
25. The charger must be removed from the socket before removing the battery.
26. Use the included charger to charge the vacuum cleaner and do not use the charger for other purposes.
27. Do not open the charger.
28. Batteries:
Never attempt to open for any reason.

Do not expose the battery to water.

Do not expose the battery to heat.

Do not store in locations where the temperature may exceed 40°C.

29. In an emergency situation contact professional help immediately.
30. Leaks from the battery cells can occur under extreme conditions. Do not touch any liquid that leaks from the battery. If the liquid that gets on skin wash immediately with soap and water. If the liquid gets into the eyes, flush them immediately with clean water for a minimum of 10 minutes and seek medical attention. Wear gloves to handle the battery and dispose of immediately in accordance with local regulations.
31. When the battery pack is not in use, keep it away from paper clips, coins, keys, nails, screws or other small metal objects that could make a connection from one terminal to another.
32.  Detachable supply unit <CZH015260050EUWH>
WARNING: For the purposes of recharging the battery, only use the detachable supply unit provided with this appliance.
33. This appliance contains batteries that are only replaceable by skilled persons.

PARTS DESCRIPTION

1. Main unit
2. Dust cup
3. Extension tube
4. Floor brush
5. 2 in 1 nozzle
6. Turbo speed button
7. On/off button
8. Dust cup release button
9. Accessory release button
10. Suction hole opening
11. Battery pack
12. Wall-mounted bracket
13. Charger
14. Floor brush lights
15. Battery pilot lights

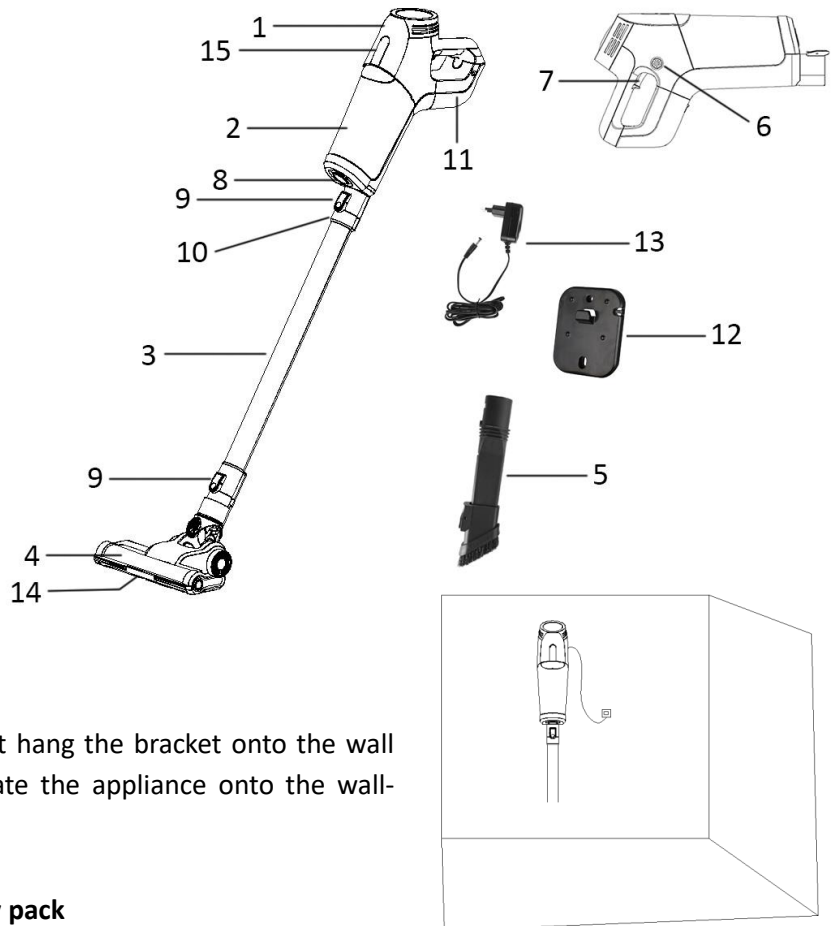

To use the wall-mounted bracket, just hang the bracket onto the wall and fix it with screws provided. Locate the appliance onto the wall-mounted bracket.

How to detach and attach the battery pack

- To detach the battery pack, switch the battery lock switch (A) to the “unlock” position, then push the battery pack release button (B) to take off the battery pack.
- To attach the battery pack, put the battery pack into the place and switch the battery lock switch (A) to the “lock” position.

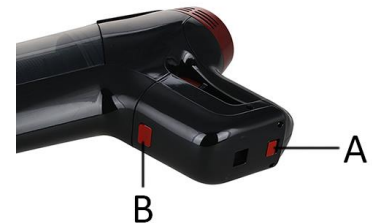

OPERATION

1. Insert the extension tube into the suction hole opening; make sure it fits firmly.

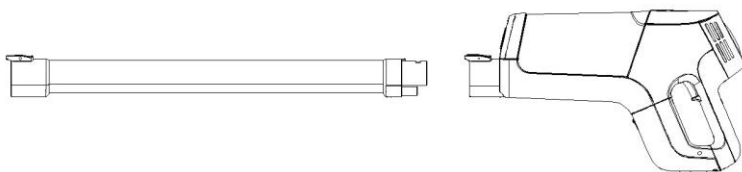

2. Attach the floor brush to the other side of the extension tube.
3. If you want to use the attachment 2 in 1 nozzle, attach it to the suction hole opening directly or to the other side of the extension tube instead of the floor brush according to your own desire.

Note: The floor brush can also be attached to the suction hole opening directly.

4. Press the on/off button to turn on the appliance. The appliance will operate with normal speed. The battery pilot lights and floor brush lights will illuminate.
5. Press the turbo speed button, the appliance will switch to turbo speed. Press this button again, the appliance will switch back to normal speed.

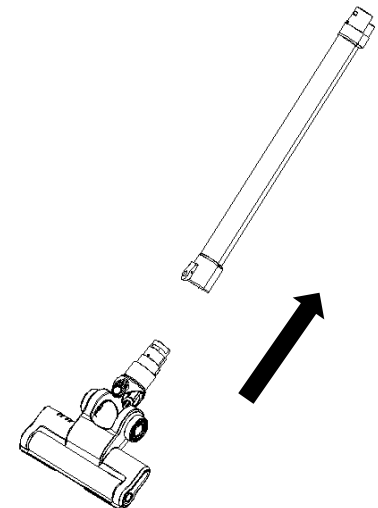

6. After use, press the on/off button to turn off the appliance.

NOTE: During use, please pay attention to the dust capacity and empty the dust cup before the MAX-level indication is reached. This appliance is for dry suction only.

Caution: The suction hole opening must be open and free of any obstructions at all times. Otherwise, the motor will overheat and could become damaged.

RECHARGING THE APPLIANCE:

1. When there is only one pilot light blinking in the process of operation, the appliance needs to be recharged.
2. Insert the connector pin into the charger hole (C) of the appliance, and then plug the charger into the power socket. The appliance is in charge.
3. While charging, the pilot light will be blinking to indicate the charger is under working. When the charging operation is finished, the charger will switch off automatically and 4 pilot lights will be on instead of blinking.
4. After charging, unplug the charger first, and then remove the connector pin.

Note:

(1) Do not let the appliance uncharged for a long time, because the inner accumulators may be damaged.

(2) The appliance cannot work during charging.

(3) In order to avoid the battery to self discharge please charge the battery at least one time every 6 months.

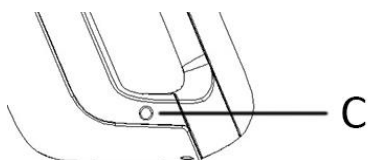

CLEANING AND MAINTENANCE

1. Except for the main unit and battery, other parts can be cleaned in warm soapy water (<math><40^{\circ}\text{C}</math>). Rinse and dry them completely before reassembly. Do not immerse the main unit in water or any other liquids.
2. Use only a soft moist cloth to clean the outside of the main unit. Do not allow any kind of liquid to enter the main unit.
3. Do not use aggressive chemicals or abrasives.
4. Do not use the device if the filter is broken or worn out.
5. The unit does not contain parts serviceable by you, do not disassemble it and do not try to repair it yourself.
6. Mount the bracket onto the wall, the appliance can be rested on the bracket after use.

1. How to empty the dust cup:

- 1) Turn off the appliance. Press the dust cup release button to take out the dust cup.
- 2) Take out the cyclone.
- 3) Empty the dust cup.

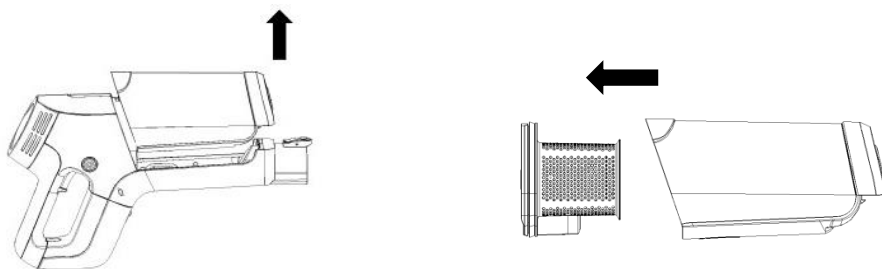

2. How to clean the dust cup filter:

- 1) Note the "lock" and "unlock" logos on the top of the HEPA filter, switch it as arrow points to take the HEPA

filter out from the cyclone.

- 2) Rinse them in water, and then air dry completely before placing them back in the dust cup.



3. How to clean the floor brush

- 1) There is a lock switch (a) on the bottom of the floor brush. Use a small coin to help switch the lock to the unlocked position. Take off the little cover (b) and take out the rolling brush. Remove any dirt (hair and other fibers) tangled around the roller.
- 2) Wash the brush under running water with mild detergent. Make sure that it is completely dry before replacing it.

Note: When assembling the rolling brush back, do not forget to put the little cover back in place and switch the lock to the locked position.



TECHNICAL DATA:

Battery: 22.2V 2200mAh 48.84Wh

Floor brush: 22.2V  12W

Main unit: 22.2V  135W

GUARANTEE AND CUSTOMER SERVICE

Before delivery our devices are subjected to rigorous quality control. If, despite all care, damage has occurred during production or transportation, please return the device to your dealer. In addition to statutory legal rights, the purchaser has an option to claim under the terms of the following guarantee:

For the purchased device we provide 2 years guarantee, commencing from the day of sale. If you have a defective product, you can directly go back to the point of purchase.

Defects which arise due to improper handling of the device and malfunctions due to interventions and repairs by third parties or the fitting of non-original parts are not covered by this guarantee. Always keep your receipt, without the receipt you can't claim any form of warranty. Damage caused by not following the instruction manual, will lead to a void of warranty, if this results in consequential damages then we will not be liable. Neither can we hold responsible for material damage or personal injury caused by improper use if the instruction manual is not properly executed. Damage to accessories does not mean free replacement of the whole appliance. In such case please contact our service department. Broken glass or breakage of plastic parts is always subject to a charge. Defects to consumables or parts subjected to wearing, as well as cleaning, maintenance, replacement of said parts or shipping and transportation costs to and from any place of repair are not covered by the warranty and are to be paid.

ENVIRONMENT FRIENDLY DISPOSAL



Recycling – European Directive 2012/19/EU

This marking indicates that this product should not be disposed with other household wastes. To prevent possible harm to the environment or human health from uncontrolled waste disposal, recycle it responsibly to promote the sustainable reuse of material resources. To return your used device, please use the return and collection systems or contact the retailer where the product was purchased.

They can take this product for environmental safe recycling.

Emerio Switzerland AG
Oberneuhofstrasse 1
6340 Baar
Switzerland

SICHERHEITSHINWEISE

Lesen Sie vor dem Gebrauch unbedingt die nachfolgenden Anleitungen, um Verletzungen oder Beschädigungen zu vermeiden und das beste Ergebnis mit dem Gerät zu erzielen. Bewahren Sie diese Bedienungsanleitung an einem sicheren Ort auf. Wenn Sie dieses Gerät an eine andere Person weitergeben, stellen Sie sicher, dass Sie auch diese Bedienungsanleitung aushändigen.

Im Falle von Beschädigungen, die durch die Missachtung der Anleitungen in dieser Bedienungsanleitung verursacht wurden, wird die Garantie ungültig. Der Hersteller/Importeur haftet nicht für Schäden, die durch Missachtung der Bedienungsanleitung, fahrlässigen Gebrauch oder Benutzung, die nicht in Übereinstimmung mit den Anforderungen dieser Bedienungsanleitung erfolgt, verursacht wurden.



1. Lesen Sie die Bedienungsanleitung.
2. Dieses Gerät kann von Kindern ab 8 Jahren und Personen mit eingeschränkten körperlichen, sensorischen oder geistigen Fähigkeiten oder mangelnder Erfahrung und Kenntnis benutzt werden, wenn sie beaufsichtigt werden oder in die sichere Benutzung des Gerätes unterwiesen werden und die damit verbundenen Gefahren verstehen.
3. Kinder dürfen nicht mit dem Gerät spielen.
4. Die Reinigung und vom Benutzer auszuführende Wartungsarbeiten dürfen von Kindern nur unter Aufsicht durchgeführt werden.
5. Achten Sie darauf, dass das Netzkabel nicht über scharfe Kanten hängt und halten Sie es von heißen Objekten und offenen Flammen fern.
6. Tauchen Sie das Gerät oder den Netzstecker nicht in Wasser oder andere Flüssigkeiten. Es besteht Lebensgefahr aufgrund von Stromschlag!

7. Um den Stecker aus der Steckdose zu entfernen, ziehen Sie am Stecker. Ziehen Sie nicht am Kabel.
8. Versuchen Sie unter keinen Umständen, das Gehäuse des Gerätes zu öffnen oder das Gerät selbst zu reparieren. Dies könnte einen Stromschlag verursachen.
9. Lassen Sie das Gerät während des Gebrauchs niemals unbeaufsichtigt.
10. Dieses Gerät ist ausschließlich für den privaten Hausgebrauch vorgesehen, nicht für den gewerblichen Bereich.
11. Verwenden Sie das Gerät nur zu seinem bestimmungsgemäßen Zweck.
12. Wickeln Sie das Kabel nicht um das Ladegerät herum und knicken Sie es nicht.
13. Geräte, die von oder in der Nähe von Kindern benutzt werden, müssen genau überwacht werden. Lassen Sie das Gerät nicht unbeaufsichtigt, während es angeschlossen ist. Halten Sie Haare, lose Kleidung, Finger und alle Teile des Körpers weg von sich öffnenden und bewegenden Teilen.
14. Keine entzündlichen oder brennbaren Flüssigkeiten wie Benzin aufsaugen und nicht in Bereichen verwenden, in denen sie vorhanden sein könnten.
15. Keine brennenden oder rauchenden Objekte wie Zigaretten, Streichhölzer oder heiße Asche aufsaugen.
16. Vorsicht beim Reinigen auf Treppen.
17. Das Gerät nicht ohne den Staubbehälterfilter verwenden.
18. Die Verwendung von Zubehörteilen, die nicht vom Hersteller empfohlen werden, können zu Verletzungen führen.
19. Führen Sie keine Gegenstände in die Öffnungen ein. Nicht verwenden, wenn Öffnungen blockiert sind. Halten Sie die Öffnungen frei von Staub, Flusen, Haaren und allem anderen, was den Luftstrom beeinträchtigen könnte.
20. Nur auf trockenen Flächen verwenden.
21. Wichtig: Wenn die Ansaugöffnung des Gerätes blockiert ist, das Gerät ausschalten und die Blockade beseitigen, bevor

- Sie das Geräte wieder benutzen.
22. Das Gerät nicht zu Nahe an Heizungen, Heizkörpern oder Zigarettenkippen benutzen.
 23. Entfernen Sie vor dem Staubsaugen große und scharfkantige Objekte, die den Staubbehälterfilter beschädigen könnten.
 24. **Das Gerät darf nur mit dem mitgelieferten Ladegerät betrieben werden.**
 25. Das Ladegerät muss vor dem Entfernen des Akkus aus der Steckdose entfernt werden.
 26. Verwenden Sie das mitgelieferte Ladegerät, um den Staubsauger aufzuladen. Verwenden Sie das Ladegerät nicht für andere Zwecke.
 27. Öffnen Sie das Ladegerät nicht.
 28. Akkus:
Versuchen Sie niemals, sie aus irgendeinem Grund zu öffnen.
Bringen Sie den Akku nicht mit Wasser in Berührung.
Setzen Sie den Akku keiner Hitze aus.
Nicht an Orten lagern, an denen die Temperatur 40°C übersteigen kann.
 29. Wenden Sie sich bei einem Notfall sofort an einen Fachmann.
 30. Unter extremen Bedingungen kann es zu Undichtigkeiten an den Batteriezellen kommen. Berühren Sie keine Flüssigkeit, die aus der Batterie austritt. Wenn Flüssigkeit auf die Haut gelangt, sofort mit Wasser und Seife abwaschen. Wenn die Flüssigkeit in die Augen gelangt, spülen Sie sie sofort mit sauberem Wasser für mindestens 10 Minuten aus und suchen Sie einen Arzt auf. Tragen Sie im Umgang mit der Batterie Handschuhe und entsorgen Sie sie sofort entsprechend der örtlichen Vorschriften.
 31. Wenn der Akkupack nicht in Gebrauch ist, halten Sie ihn von Büroklammern, Münzen, Schlüsseln, Nägeln, Schrauben oder anderen kleinen Metallgegenständen fern, die eine Verbindung von einem Terminal zum anderen

herstellen könnten.

32.  Abnehmbare Stromversorgungseinheit

<CZH015260050EUWH>

WARNUNG: Zum Aufladen des Akkus nur das abnehmbare Netzteil, das mit diesem Gerät geliefert wird, verwenden.

33. Dieses Gerät enthält Batterien, die nur von einer Fachkraft ausgetauscht werden können.

GERÄTEBESCHREIBUNG

1. Zentraleinheit
2. Staubbehälter
3. Verlängerungsrohr
4. Bodenbürste
5. 2-in-1-Düse
6. Turbo-Geschwindigkeitstaste
7. Ein-/Aus-Taste
8. Staubbehälter-Entriegelungstaste
9. Zubehör-Entriegelungstaste
10. Saugöffnung
11. Akku
12. Wandhalterung
13. Ladegerät
14. Kontrollleuchten der Bodenbürste
15. Akku-Kontrollleuchten

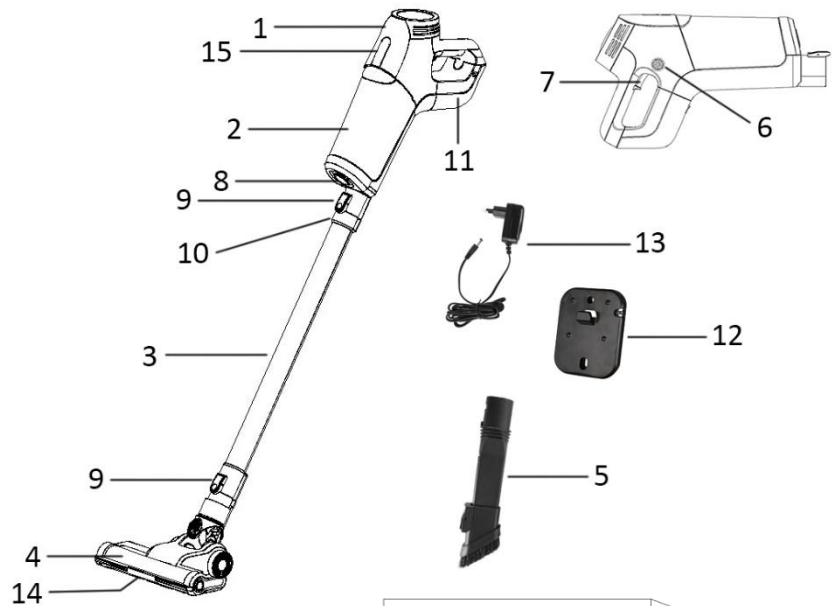

Für die Benutzung der Wandhalterung einfach die Wandhalterung an die Wand platzieren und mit den beiliegenden Schrauben fixieren. Bewahren Sie das Gerät in der Wandhalterung auf.

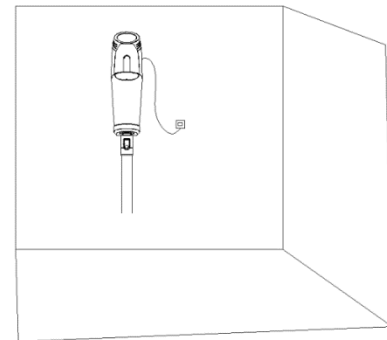
**Akku herausnehmen und wiedereinsetzen**

- Zum Herausnehmen des Akkus den Akku-Verriegelungsschalter (A) auf die Entriegelungsposition stellen, dann die Akku-Freigabetaste (B) drücken, um den Akku abzunehmen.
- Zum Einsetzen den Akku an seinen Platz setzen und den Akku-Verriegelungsschalter (A) auf die Verriegelungsposition stellen.

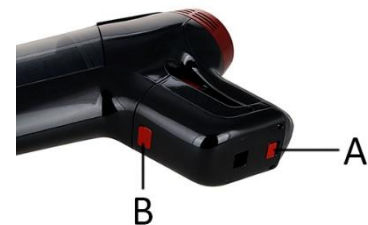
**BETRIEB**

1. Stecken Sie das Verlängerungsrohr in die Saugöffnung. Achten Sie darauf, dass es fest sitzt.

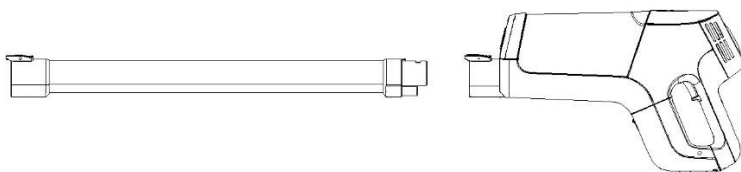

2. Befestigen Sie die Bodenbürste am anderen Ende des Verlängerungsrohrs.
3. Wenn Sie den 2-in-1-Düsenaufsatz benutzen möchten, befestigen Sie ihn nach Belieben direkt an der Saugöffnung oder anstatt der Bodenbürste am anderen Ende des Verlängerungsrohrs.
Hinweis: Die Bodenbürste kann ebenfalls direkt an der Saugöffnung befestigt werden.
4. Ein-/Aus-Taste zum Einschalten des Gerätes drücken. Das Gerät läuft mit normaler Geschwindigkeit. Die Kontrollleuchten des Akkus und der Bodenbürste leuchten auf.
5. Wenn die Turbo-Geschwindigkeitstaste gedrückt wird, wechselt das

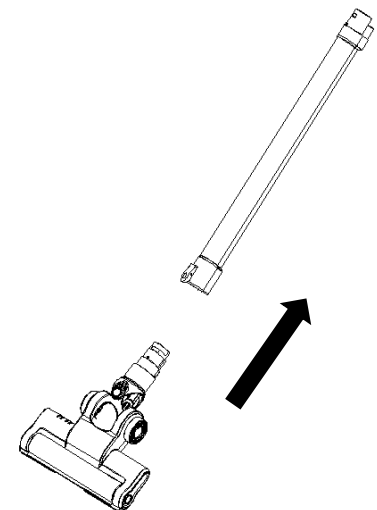

Gerät zur Turbo-Geschwindigkeit. Bei erneutem Drücken der Taste schaltet das Gerät zurück zur normalen Geschwindigkeit.

6. Nach dem Gebrauch zum Ausschalten des Gerätes die Ein-/Aus-Taste drücken.

HINWEIS: Während des Gebrauchs bitte auf den Staub-Füllstand achten und den Staubbehälter entleeren, bevor seine MAX-Markierung erreicht ist. Dieses Gerät ist nur zum Trockensaugen bestimmt.

Achtung: Die Ansaugöffnung muss frei von Hindernissen sein, da sonst der Motor überhitzen und beschädigt werden könnte.

AUFLADEN DES GERÄTES:

1. Wenn während des Betriebs nur eine Akku-Kontrollleuchte leuchtet muss das Gerät aufgeladen werden.
2. Kontaktstift in die Ladebuchse (C) des Gerätes stecken und dann das Ladegerät mit der Netzsteckdose verbinden. Das Gerät wird nun aufgeladen.
3. Während des Ladevorgangs blinkt die Kontrollleuchte, um zu signalisieren, dass das Ladegerät in Betrieb ist. Wenn der Ladevorgang abgeschlossen ist, schaltet sich das Ladegerät automatisch aus und die 4 Kontrollleuchten hören auf zu blinken und leuchten nun stetig.
4. Nach dem Laden erst den Stecker des Ladegerätes aus der Steckdose ziehen und dann den Kontaktstift herausziehen.

Hinweis:

(1) Lassen Sie das Gerät nicht längere Zeit im ungeladenen Zustand, da sonst die inneren Akkumulatoren beschädigt werden könnten.

(2) Während des Ladens funktioniert das Gerät nicht.

(3) Um zu vermeiden, dass sich die Batterie selbst entlädt, laden Sie die Batterie bitte mindestens alle 6 Monate einmal auf.

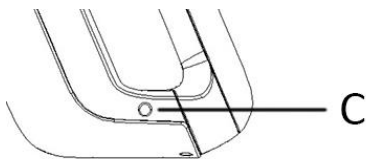

REINIGUNG UND INSTANDHALTUNG

1. Außer der Haupteinheit können alle Teile mit warmen Seifenwasser(<math><40^{\circ}\text{C}</math>) gereinigt werden. Spülen und trocknen Sie sie vollständig, bevor Sie sie wieder zusammensetzen. Tauchen Sie die Haupteinheit nicht in Wasser oder andere Flüssigkeiten ein.
2. Reinigen Sie die Außenseite des Geräts nur mit einem weichen, feuchten Tuch. Es darf keine Flüssigkeit in das Gerät eindringen.
3. Verwenden Sie keine aggressiven Chemikalien oder Scheuermittel.
4. Verwenden Sie das Gerät nicht, wenn der Filter defekt oder verschlissen ist.
5. Das Gerät enthält keine von Ihnen zu wartenden Teile, zerlegen Sie es nicht und versuchen Sie nicht, es selbst zu reparieren.
6. Montieren Sie die Halterung an der Wand. Das Gerät kann nach dem Gebrauch an die Halterung gehängt werden.

1. Entleeren des Staubbehälters:

- 1) Schalten Sie das Gerät aus. Drücken Sie die Entriegelungstaste des Staubbehälters, um den Staubbehälter zu entnehmen.
- 2) Entnehmen Sie den Staubabscheider.
- 3) Leeren Sie den Staubbehälter.

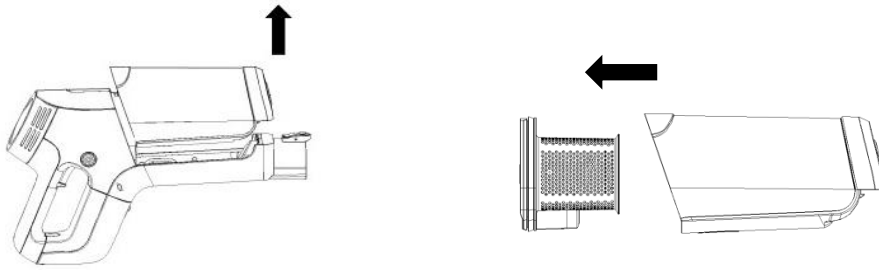

2. Reinigen des Staubbehälterfilters:

- 1) Beachten Sie das offene und geschlossene Hängeschloss-Symbol auf dem HEPA-Filter. Drehen Sie den HEPA-Filter in die entsprechende Pfeilrichtung, um ihn aus dem Zyklon-System zu entfernen.
- 2) Spülen Sie die Elemente in Wasser und lassen Sie sie dann an der Luft vollständig trocknen, bevor Sie sie wieder in den Staubbehälter einsetzen.



3. Bodenbürste reinigen

- 1) An der Unterseite der Bodenbürste befindet sich ein Verriegelungselement (a). Stellen Sie es mithilfe einer kleinen Münze auf die Entriegelungsposition. Die kleine Abdeckung (b) abnehmen und die Rollbürste herausnehmen. Verunreinigungen (Haare und andere Fasern), die sich in der Rolle verfangen haben, entfernen.
- 2) Bürste unter laufendem Wasser mit einem milden Reinigungsmittel waschen. Die Bürste muss vollständig getrocknet sein, bevor sie wiedereingesetzt wird.

Hinweis: Wenn Sie die Rollbürste einsetzen, vergessen Sie nicht, die kleine Abdeckung an ihrem Platz zu befestigen und das Verriegelungselement auf die Verriegelungsposition zu stellen.



TECHNISCHE DATEN

Akku: 22.2V 2200mAh 48.84Wh

Bodenbürste: 22.2V  12W

Zentraleinheit: 22.2V  135W

GEWÄHRLEISTUNG UND KUNDENSERVICE

Vor der Lieferung werden unsere Geräte einer strengen Qualitätskontrolle unterzogen. Wenn, trotz aller Sorgfalt, während der Produktion oder dem Transport Beschädigungen aufgetreten sind, senden Sie das Gerät zurück an den Händler. Zusätzlich zu den gesetzlichen Rechten hat der Käufer die Option, gemäß den folgenden Bedingungen Gewährleistung zu fordern:

Wir bieten eine 2-Jahres-Gewährleistung für das erworbene Gerät, beginnend am Tag des Verkaufs. Wenn Sie ein defektes Produkt haben, nehmen Sie bitte direkt Kontakt mit dem Verkäufer auf.

Defekte, die aufgrund von unangemessenem Umgang mit dem Gerät entstehen und Störungen aufgrund von Eingriffen und Reparaturen Dritter oder das Montieren von nicht-Originalteilen, werden nicht von dieser Garantie abgedeckt. Die Quittung immer aufbewahren, ohne Quittung wird jegliche Garantie ausgeschlossen. Bei Schäden durch Nichteinhalten der Bedienungsanleitung erlischt die Garantie, Wir sind für daraus resultierende Folgeschäden nicht haftbar. Für Materialschäden oder Verletzungen aufgrund falscher Anwendung oder Nichtbefolgen der Sicherheitshinweise sind wir nicht haftbar. Schäden an den Zubehörteilen bedeutet nicht, dass das gesamte Gerät kostenlos ausgetauscht wird. In diesem Fall kontaktieren Sie unseren Kundendienst. Zerbrochenes Glas oder Kunststoffteile sind immer kostenpflichtig. Schäden an Verbrauchsmaterialien oder Verschleißteilen, sowie Reinigung, Wartung, Austausch oder Kosten für Versand/Transport zum Reparaturort und zurück, der besagten Teile werden durch die Garantie nicht abgedeckt und sind deshalb kostenpflichtig.

UMWELTGERECHTE ENTSORGUNG



Wiederverwertung – Europäischen Richtlinie 2012/19/EG

Dieses Symbol zeigt an, dass das Produkt nicht zusammen mit Haushaltsabfällen entsorgt werden darf.

Um Umwelt- und Gesundheitsschäden durch unkontrollierte Abfallentsorgung zu verhindern, bitte verantwortungsbewusst entsorgen, um die nachhaltige Wiederverwertung von Ressourcen zu fördern. Nutzen Sie zur Rückgabe Ihres Altgeräts bitte die Rückgabe- und Sammelsysteme oder wenden Sie sich an den Händler bei dem Sie dieses Gerät erworben haben. Dieser kann das Gerät umweltschonend entsorgen.

Emerio Switzerland AG
Oberneuhofstrasse 1
6340 Baar
Switzerland

CONSIGNES DE SÉCURITÉ

Avant d'utiliser l'appareil, lisez toutes les consignes suivantes pour éviter des blessures et des dommages, et pour optimiser les performances de votre appareil. Conservez cette notice d'utilisation dans un endroit sûr. Si vous donnez ou transférez cet appareil à un tiers, veillez à lui remettre également cette notice d'utilisation.

En cas de détérioration due au non-respect par l'utilisateur des instructions de cette notice d'utilisation, la garantie est annulée. Le fabricant/importateur rejette toute responsabilité en cas de dommages dus au non-respect des instructions de la notice d'utilisation, à un usage négligent ou à l'usage non conforme aux exigences de cette notice d'utilisation.



1. Lire le manuel de l'opérateur.
2. Cet appareil peut être utilisé par des enfants à partir de 8 ans et par des personnes ayant des capacités physiques, sensorielles ou mentales réduites ou un manque d'expérience et de connaissances à condition qu'elles aient été placées sous surveillance ou qu'elles aient reçu des instructions concernant l'utilisation de l'appareil en toute sécurité et qu'elles comprennent les dangers encourus.
3. Les enfants ne doivent pas jouer avec l'appareil.
4. Le nettoyage et l'entretien par l'utilisateur ne doivent pas être effectués par des enfants, sans surveillance.
5. Veillez à ce que le cordon d'alimentation ne pende pas sur des arêtes coupantes et maintenez-le éloigné des objets chauds et des flammes nues.
6. N'immergez jamais l'appareil ou sa fiche dans de l'eau ni dans aucun autre liquide. Cela peut provoquer un choc électrique !
7. Pour débrancher la fiche de la prise, saisissez la fiche et

tirez-la hors de la prise. Ne tirez pas sur le cordon d'alimentation.

8. N'essayez pas d'ouvrir le boîtier de l'appareil ni de réparer l'appareil vous-même. Cela peut provoquer un choc électrique.
9. Ne laissez jamais l'appareil sans surveillance quand il est en fonctionnement.
10. Cet appareil n'est pas conçu pour un usage commercial. Usage domestique exclusivement.
11. N'utilisez pas cet appareil à un usage autre que celui pour lequel il a été conçu.
12. N'enroulez pas le câble d'alimentation autour du chargeur et ne le pliez pas.
13. Une supervision étroite est nécessaire pour tout appareil utilisé par ou près d'enfants. Ne laissez jamais l'appareil sans surveillance quand il est branché. Maintenez vos cheveux, vêtements amples, doigts et toutes les parties de votre corps éloignés des ouvertures et des pièces mobiles.
14. N'aspirez pas de liquides combustibles ou inflammables, par exemple de l'essence, et n'utilisez pas l'appareil dans une pièce où il peut y en avoir.
15. N'aspirez pas d'objet en combustion ou fumant, par exemple des cigarettes, des allumettes ou des cendres chaudes.
16. Faites particulièrement attention lors du nettoyage sur des escaliers.
17. N'utilisez pas l'appareil sans le filtre du bac à poussière assemblé.
18. L'utilisation d'accessoires non recommandés par le fabricant de l'appareil peut provoquer des blessures.
19. N'insérez aucun objet dans les ouvertures de l'appareil. N'utilisez pas l'appareil si l'une de ses ouvertures est bouchée. Veillez à ce qu'elles restent exemptes de poussière, peluches, cheveux et de tout ce qui pourrait réduire le flux d'air.

20. Utilisez l'appareil exclusivement sur des surfaces sèches.
21. Important : Si l'ouverture d'aspiration de l'appareil est bouchée, éteignez l'appareil et enlevez les matières la bouchant avant de redémarrer l'appareil.
22. N'utilisez pas l'aspirateur trop près de radiateurs, d'appareils chauffants et de mégots de cigarette.
23. Avant de commencer à aspirer, veillez toujours à retirer les objets gros ou coupants pouvant endommager le filtre du bac à poussière.
24. **L'appareil doit être utilisé uniquement avec l'alimentation fournie avec l'appareil.**
25. Le chargeur doit être débranché de la prise secteur avant de retirer la batterie
26. Utilisez le chargeur fourni pour charger l'aspirateur et n'utilisez pas le chargeur à d'autres fins.
27. N'ouvrez pas le chargeur.
28. Batterie :
 - Ne tentez jamais d'ouvrir le boîtier de la batterie sous aucune circonstance.
 - N'exposez pas la batterie à l'eau.
 - N'exposez pas la batterie à la chaleur.
 - Ne rangez pas la batterie dans un endroit où la température pourrait excéder 40°C.
29. En cas d'urgence, contactez immédiatement un professionnel.
30. Des fuites provenant des cellules de la batterie peuvent se produire dans des conditions extrêmes. Ne touchez pas le liquide qui fuit de la batterie. Si le liquide touche la peau, lavez immédiatement la zone touchée avec de l'eau et du savon. Si le liquide pénètre dans les yeux, rincez-les immédiatement avec de l'eau propre pendant au moins 10 minutes et consultez un médecin. Portez des gants pour manipuler la batterie et jetez-la immédiatement conformément aux réglementations locales.
31. Lorsque la batterie n'est pas utilisée, elle doit être rangée loin de tout objet métallique, tel que trombone, pièce de

monnaie, clef, clou, vis ou tout autre petit objet métallique qui risquerait de mettre en contact les bornes de la batterie.

32.  Unité d'alimentation amovible

<CZH015260050EUWH>

MISE EN GARDE: Pour le rechargement de la batterie, utiliser uniquement l'unité d'alimentation amovible fournie avec l'appareil.

33. Cet appareil contient des batteries qui ne peuvent être remplacées que par des personnes qualifiées.

DESCRIPTION DES PIÈCES

1. Unité principale
2. Bac à poussière
3. Tube d'extension
4. Brosse de sol
5. Suceur plat 2 en 1
6. Bouton de vitesse turbo
7. Bouton marche/arrêt
8. Bouton de déverrouillage du bac à poussière
9. Bouton de déverrouillage de l'accessoire
10. Orifice d'aspiration
11. Batterie
12. Support mural
13. Chargeur
14. Indicateurs lumineux de la brosse de sol
15. Indicateurs lumineux de la batterie

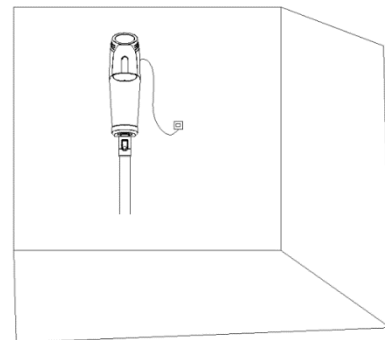
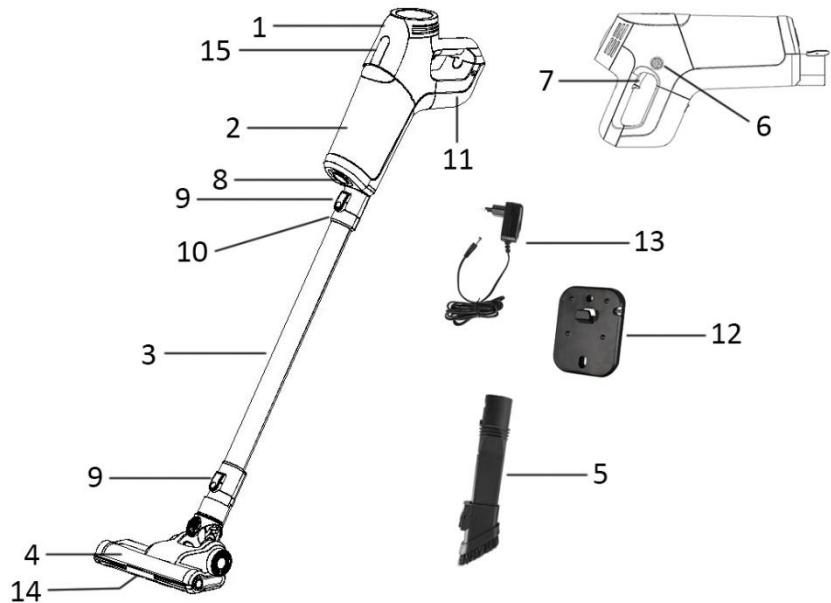

Pour utiliser le support mural, placez simplement le support sur le mur et fixez-le à l'aide des vis fournies. Placez ensuite l'appareil sur le support mural.

Retrait et fixation de la batterie

- Pour retirer la batterie, faites glisser le loquet (A) sur la position « Déverrouillé », puis poussez le bouton de retrait de la batterie (B) pour retirer cette dernière.
- Pour fixer de nouveau la batterie à l'appareil, replacez-la sur l'appareil et faites glisser le loquet (A) sur la position « Verrouillé ».

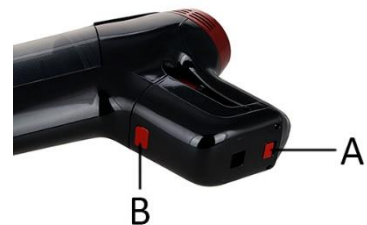
**FONCTIONNEMENT**

1. Insérez le tube d'extension dans l'ouverture d'aspiration; assurez-vous qu'il s'adapte fermement.

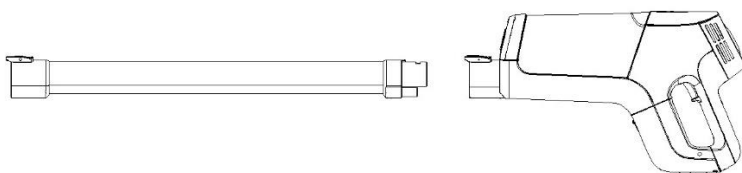

2. Fixez la brosse pour les sols à l'extrémité du tube d'extension.
3. Si vous souhaitez utiliser le suceur plat 2 en 1, fixez-le directement sur l'ouverture d'aspiration ou de l'autre côté du tube d'extension à la place de la brosse pour les sols, selon vos besoins.

Remarque : La brosse pour les sols peut aussi être attachée directement à l'ouverture d'aspiration.

4. Appuyez sur le bouton Marche/Arrêt pour mettre l'appareil en marche. L'appareil fonctionnera alors à la vitesse normale. Les indicateurs lumineux de la batterie et de la brosse de sol s'allumeront.

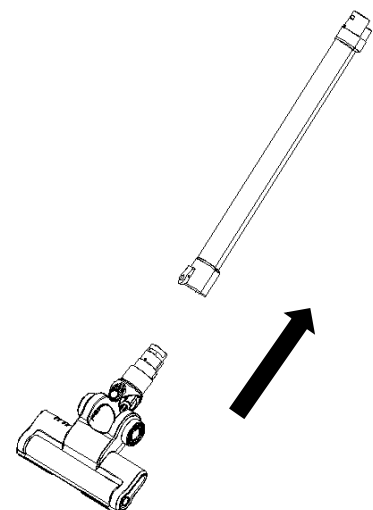

5. Appuyez sur le bouton de vitesse turbo pour que l'appareil fonctionne à la vitesse turbo. Appuyez de nouveau sur ce bouton pour retrouver une vitesse normale.

6. Après l'utilisation, appuyez sur le bouton Marche/Arrêt pour éteindre l'appareil.

REMARQUE : Durant l'utilisation, veuillez prendre garde à la capacité en poussière et videz le bac à poussière avant que l'indication de niveau MAX ne soit atteinte. Cet appareil est conçu pour une aspiration sèche uniquement.

Attention : La bouche d'aspiration doit être en permanence ouverte et exempte d'obstruction. Sinon, cela peut provoquer la surchauffe et la détérioration du moteur.

RECHARGER L'APPAREIL

1. Si un seul des indicateurs lumineux de la batterie clignote pendant que l'appareil est en marche, il faut recharger ce dernier.
2. Insérez la fiche du connecteur dans la prise de chargement (C) de l'appareil, puis branchez le chargeur à une prise secteur. L'appareil se recharge alors.
3. Pendant le chargement, l'indicateur lumineux clignote pour indiquer que le chargement est en cours. Une fois le chargement terminé, le chargeur s'éteint automatiquement et les 4 indicateurs lumineux restent allumés au lieu de clignoter.
4. Après le chargement, débranchez d'abord le chargeur, puis la fiche du connecteur.

Remarque :

(1) Ne laissez pas l'appareil déchargé pendant une longue période, car cela pourrait endommager les accumulateurs internes.

(2) L'appareil ne peut pas fonctionner durant la charge.

(3) Afin d'éviter que la batterie ne se décharge automatiquement, veuillez la charger au moins une fois tous les 6 mois.

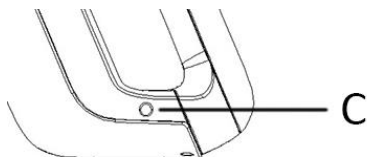

NETTOYAGE ET ENTRETIEN

1. Mis à part l'unité principale, les autres pièces peuvent être lavées à l'eau savonneuse chaude (< 40 °C). Rincez-les et séchez-les entièrement avant de les réassembler. N'immergez pas l'unité principale dans de l'eau ni dans aucun autre liquide.
2. Nettoyez exclusivement l'extérieur de l'unité avec un chiffon doux et humide. Veillez à ce qu'aucun liquide d'aucune sorte ne pénètre dans l'unité.
3. N'utilisez pas de produit/ustensile abrasif ni de produit chimique agressif.
4. N'utilisez pas l'appareil si le filtre est cassé ou usé.
5. L'appareil ne contient pas de pièce que vous pouvez réparer. Ne le démontez pas et n'essayez pas de le réparer vous-même.
6. Montez le support mural et l'appareil pourra être posé sur le support après l'utilisation.

1. Comment vider le bac à poussière :

- 1) Éteignez l'appareil. Appuyez sur le bouton de déverrouillage du bac à poussière et retirez le bac.
- 2) Enlevez le cyclone.
- 3) Videz le bac à poussière.

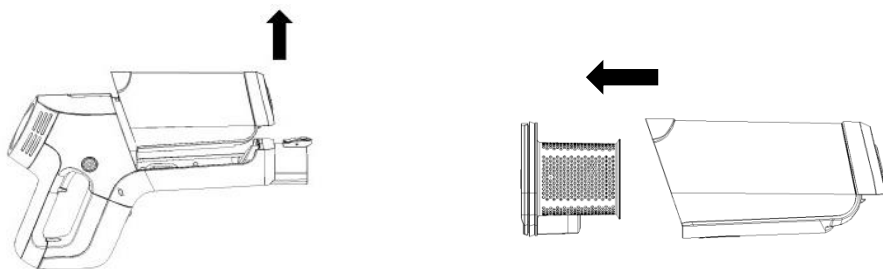

2. Comment nettoyer le filtre du bac à poussière :

- 1) Cherchez les symboles « Verrouillé » et « Déverrouillé » sur le haut du filtre HEPA, et faites tourner le filtre dans le sens de la flèche correspondante pour retirer le filtre HEPA du cyclone.
- 2) Rincez-les à l'eau, puis séchez-les complètement à l'air avant de les remettre dans le bac à poussière.



3. Nettoyage de la brosse de sol

- 1) Vous trouverez un loquet (a) sous la brosse de sol. Utilisez une petite pièce pour placer le loquet en position « Déverrouillé ». Retirez le petit couvercle (b), puis la brosse rotative. Enlevez les saletés (cheveux et autres fibres) qui sont prises dans la brosse.
- 2) Lavez la brosse à l'eau courante en utilisant un détergent doux. Assurez-vous que la brosse est complètement sèche avant de la remettre en place.

Remarque : Lorsque vous remettez la brosse en place, n'oubliez pas de replacer le petit couvercle et de remettre le loquet en position « Verrouillé ».



DONNÉES TECHNIQUES

Batterie: 22.2V 2200mAh 48.84Wh

Brosse de sol: 22.2V  12W

Unité principale: 22.2V  135W

GARANTIE ET SERVICE APRÈS-VENTE

Nos appareils sont soumis à un contrôle de qualité strict avant d'être livrés. Si l'appareil a toutefois été endommagé lors de la production ou du transport en dépit des soins que nous lui donnons, retournez l'appareil au vendeur. En plus des droits juridiques, le client a la possibilité dans les limites de la garantie de déposer les réclamations suivantes:

Nous offrons une garantie de 2 ans pour l'appareil acheté à partir de la date de vente. En cas de produit défectueux, vous pouvez retourner directement au point de vente.

Les défauts dus à une utilisation non conforme de l'appareil et les dommages dus à une intervention ou

réparation faite par une tierce personne ou dus à l'installation de pièces qui ne sont pas d'origine ne sont pas couverts par cette garantie. Conservez toujours votre reçu, car sans celui-ci vous ne pourrez réclamer aucune sorte de garantie. Les dommages causés par le non respect des instructions de ce manuel rendront la garantie caduque, nous déclinons toute responsabilité en cas de dommages indirects. Nous déclinons toute responsabilité en cas de dégâts matériels ou de dommages corporels causés par une utilisation inappropriée ou si les instructions de sécurité n'ont pas été convenablement observées. Si les accessoires sont endommagés, cela ne signifie pas que toute la machine sera remplacée gratuitement. Dans de tels cas, veuillez contacter notre assistance. Des pièces brisées en verre ou en plastique sont toujours sujettes à des frais. Les défauts des consommables ou des pièces susceptibles de s'user, ainsi que le nettoyage, l'entretien, réparation ou les frais d'expédition et de transport à destination et au départ de tout lieu de réparation. Desdites pièces ne sont pas couverts par la garantie et doivent donc être payés.

RECYCLAGE POUR LA PROTECTION DE L'ENVIRONNEMENT



Recyclage – Directive européenne 2012/19/EU

Ce symbole indique que le produit ne doit pas être jeté avec les ordures ménagères. Afin d'éviter toute nuisance possible pour l'environnement et la santé humaine causée par les déchets non contrôlés, recyclez ce produit de manière responsable afin de contribuer à la réutilisation des ressources matérielles. Pour retourner votre appareil usagé, utilisez les systèmes de collecte et de retour ou contactez le distributeur auprès duquel le produit a été acheté. Il pourra reprendre ce produit pour qu'il soit recyclé d'une manière respectueuse de l'environnement.

Emerio Switzerland AG
Oberneuhofstrasse 1
6340 Baar
Switzerland

ISTRUZIONI DI SICUREZZA

Prima dell'uso, accertarsi di aver letto tutte le istruzioni riportate di seguito per evitare lesioni o danni e ottenere i migliori risultati dall'apparecchio. Conservare questo manuale in un luogo sicuro. In caso di passaggio di proprietà dell'apparecchio, includere anche questo manuale di istruzioni.

In caso di danni causati dal mancato rispetto delle istruzioni riportate in questo manuale, la garanzia sarà annullata. Il costruttore/importatore declina ogni responsabilità per danni causati dal mancato rispetto del manuale o da un uso negligente o non conforme con i requisiti riportati in questo manuale.



1.  Leggere il manuale di istruzioni.
2. Questo apparecchio può essere usato da bambini di età superiore a 8 anni e da persone con ridotte capacità fisiche, sensoriali o mentali o prive di esperienza o conoscenza, solo se supervisionati o istruiti sull'uso sicuro dell'apparecchio e se comprendono i rischi correlati.
3. I bambini non devono giocare con l'apparecchio.
4. Le operazioni di pulizia e manutenzione ordinaria non devono essere effettuate da bambini senza supervisione.
5. Assicurarsi che il cavo di alimentazione non penda da bordi appuntiti e tenerlo lontano da oggetti caldi e fiamme libere.
6. Non immergere l'apparecchio o la spina in acqua o altri liquidi. Pericolo di morte a causa delle scosse elettriche!
7. Per scollegare la spina dalla presa di corrente, tirare la spina e non il cavo.
8. Non tentare mai di aprire l'involucro dell'apparecchio o di riparare l'apparecchio per evitare il rischio di scossa elettrica.
9. Non lasciare mai l'apparecchio incustodito quando è in funzione.

10. Questo apparecchio non è progettato per l'uso commerciale. Per il solo uso domestico.
11. Non usare l'apparecchio per scopi diversi da quelli previsti.
12. Non avvolgere il cavo intorno al caricabatteria e non piegarlo.
13. È necessaria un'attenta supervisione se l'apparecchio è usato da o in presenza di bambini. Non lasciare il prodotto incustodito quando è collegato alla presa di corrente. Tenere i capelli, gli indumenti ampi, le dita e qualsiasi parte del corpo lontani dalle aperture e dalle parti mobili dell'apparecchio.
14. Non aspirare liquidi infiammabili o combustibili come la benzina, e non usare l'apparecchio in aree in cui tale sostanze possono essere presenti.
15. Non aspirare oggetti ardenti o che emettono fumo, come sigarette, accendini o cenere calda.
16. Prestare particolare attenzione durante l'uso dell'apparecchio su scale.
17. Non usare l'apparecchio senza il filtro della polvere.
18. L'uso di accessori non raccomandati dal costruttore dell'apparecchio comporta il rischio di lesioni.
19. Non inserire alcun oggetto nelle aperture. Non usare l'apparecchio se le aperture sono ostruite. Tenerle prive di polvere, sporcizia, capelli e qualsiasi altro materiale che può ridurre il flusso d'aria.
20. Utilizzare l'apparecchio esclusivamente su superfici asciutte.
21. Importante! Se le aperture dell'apparecchio sono ostruite, spegnere l'apparecchio e rimuovere le ostruzioni prima di riavviarlo.
22. Non usare l'apparecchio in prossimità di stufe, radiatori o mozziconi di sigarette.
23. Prima di iniziare la pulizia, assicurarsi di rimuovere oggetti affilati o di grandi dimensioni che potrebbero danneggiare il filtro della polvere.
24. **L'apparecchio deve essere utilizzato esclusivamente con**

l'unità di alimentazione fornita insieme all'apparecchio.

25. Scollegare il caricabatteria dalla presa di corrente prima di rimuovere la batteria.
26. Utilizzare il caricabatteria incluso esclusivamente per ricaricare l'aspirapolvere e non utilizzarlo per altri scopi.
27. Non aprire il caricabatteria.
28. Avvertenze relative alla batteria:
Non tentare di aprire la batteria per alcun motivo.
Non esporre la batteria all'acqua.
Non esporre la batteria al calore.
Non conservare la batteria in luoghi in cui la temperatura può superare i 40°C.
29. In caso di emergenza, contattare immediatamente un tecnico.
30. In condizioni estreme, le celle della batteria possono presentare perdite. Non toccare il liquido fuoriuscito dalla batteria. Se il liquido entra a contatto con la cute, lavarla immediatamente con acqua e sapone, Se il liquido entra a contatto con gli occhi, risciacquarli immediatamente con acqua fresca per almeno 10 minuti e contattare un medico. Indossare dei guanti per manipolare la batteria e smaltirli immediatamente ai sensi delle normative locali.
31. Quando il gruppo batteria non è in uso, tenerlo lontano da piccoli oggetti metallici, come graffette, monete, chiavi, chiodi, viti ecc. perché potrebbero creare un collegamento tra i due terminali.

32.  Unità di alimentazione removibile

<CZH015260050EUWH>

AVVERTENZA! Per ricaricare la batteria, utilizzare esclusivamente l'unità di alimentazione removibile fornita insieme all'apparecchio.

33. Le batterie all'interno dell'apparecchio possono essere sostituite esclusivamente da un tecnico qualificato.

DESCRIZIONE DELL'APPARECCHIO

1. Unità principale
2. Contenitore della polvere
3. Tubo di aspirazione
4. Spazzola per pavimenti
5. Bocchetta 2 in 1
6. Pulsante Turbo
7. Pulsante di avvio/arresto
8. Pulsante di rilascio del contenitore della polvere
9. Pulsante di rilascio dell'accessorio
10. Apertura di aspirazione
11. Gruppo batteria
12. Supporto a parete
13. Caricabatteria
14. Luci della spazzola per pavimenti
15. Indicatori luminosi della batteria

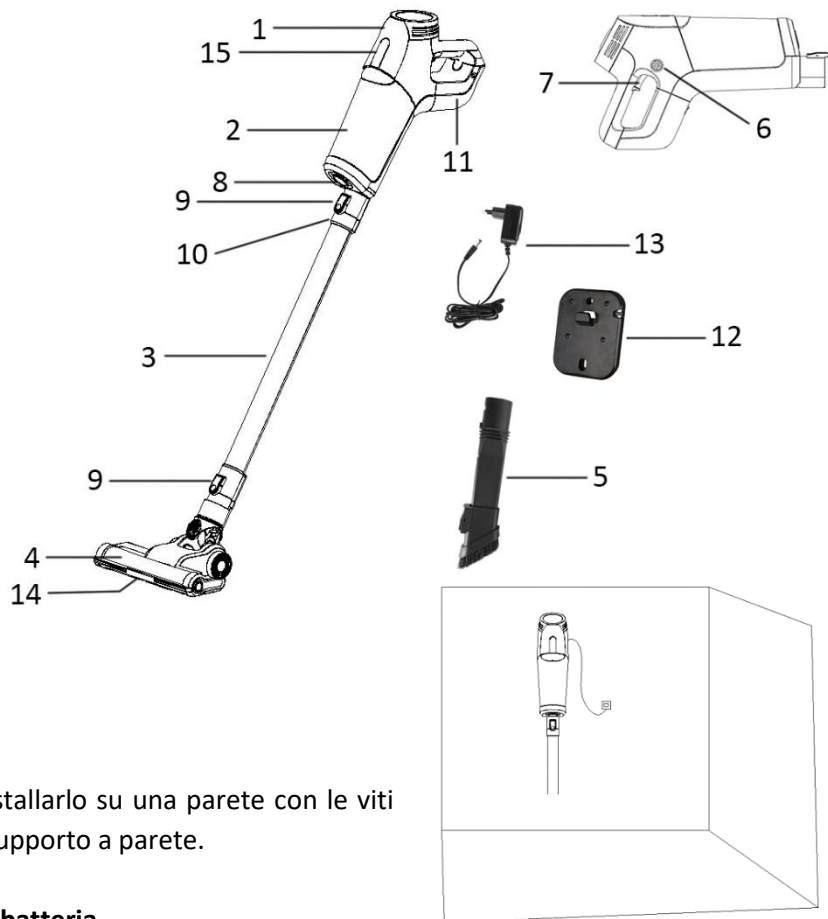

Per utilizzare il supporto a parete, installarlo su una parete con le viti forniti. Posizionare l'apparecchio sul supporto a parete.

Rimozione e installazione del gruppo batteria

- Per rimuovere il gruppo batteria, portare il pulsante di bloccaggio della batteria (A) in posizione di sbloccaggio, quindi premere il pulsante di rilascio del gruppo batteria (B) per rimuoverlo.
- Per installare il gruppo batteria, inserirlo in posizione e portare il pulsante di bloccaggio della batteria (A) in posizione di bloccaggio.

**UTILIZZO**

1. Inserire il tubo di aspirazione nell'apertura di aspirazione e assicurarsi che sia fissato saldamente.

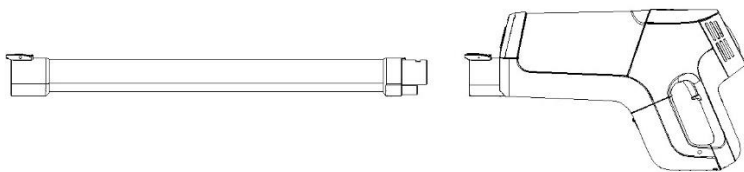

2. Fissare la spazzola per pavimenti all'altra estremità del tubo di aspirazione.
3. Se si desidera usare la bocchetta 2 in 1, fissarla direttamente all'apertura di aspirazione o all'estremità del tubo di aspirazione al posto della spazzola per pavimenti.

Nota: la spazzola per pavimenti può essere fissata direttamente all'apertura di aspirazione.

4. Premere il pulsante di avvio/arresto per avviare l'apparecchio. L'apparecchio si avvierà alla velocità di aspirazione normale. Gli indicatori luminosi della batteria e le luci della spazzola per pavimenti si illumineranno.

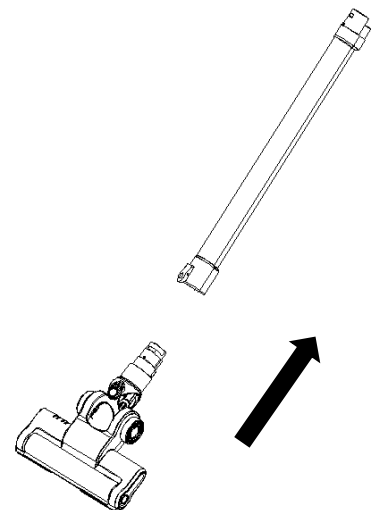

5. Premere il pulsante Turbo per attivare la velocità di aspirazione turbo. Premere nuovamente il pulsante per riattivare la velocità di aspirazione normale.
6. Premere il pulsante di avvio/arresto per arrestare l'apparecchio.

NOTA: durante l'uso, prestare attenzione al livello di riempimento del contenitore della polvere, e svuotarlo prima che la polvere raggiunga il livello MAX. Questo apparecchio è progettato esclusivamente per aspirare sostanze asciutte.

Attenzione! Mantenere l'apertura di aspirazione sempre priva di ostruzioni per evitare che il motore si surriscaldi e subisca danni.

RICARICA DELL'APPARECCHIO

1. Se un solo indicatore luminoso della batteria è acceso e lampeggia durante l'uso, l'apparecchio deve essere ricaricato.
2. Collegare il cavo del caricabatteria alla presa di ricarica (C) dell'apparecchio, quindi collegare il caricabatteria a una presa di corrente. L'apparecchio si ricaricherà.
3. Durante la ricarica, l'indicatore luminoso lampeggerà, a indicare che il caricabatteria è in funzione. Al termine della ricarica, il caricabatteria si spegnerà automaticamente e i 4 indicatori luminosi della batteria rimarranno accesi.
4. Al termine della ricarica, scollegare il caricabatteria dalla presa di corrente prima di scollegarlo dall'apparecchio.

Note

- (1) Non lasciare l'apparecchio scarico per lunghi periodi per evitare che la batteria subisca danno.
- (2) L'apparecchio non può essere usato quando è sotto carica.
- (3) Per evitare lo scaricamento profondo della batteria, ricaricarla almeno una volta ogni 6 mesi.

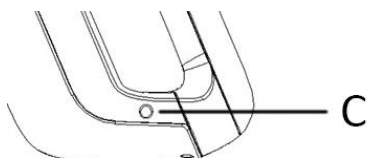

PULIZIA E MANUTENZIONE

1. Ad eccezione dell'unità principale e della batteria, tutte le parti dell'apparecchio possono essere lavate con acqua calda (<math><40^{\circ}\text{C}</math>) e del detersivo. Risciacquarle e asciugarle completamente prima di reinstallarle. Non immergere l'unità principale in acqua o altri liquidi.
2. Usare esclusivamente un panno morbido e umido per pulire le superfici esterne dell'unità principale. Evitare l'infiltrazione di liquidi all'interno dell'unità principale.
3. Non usare sostanze chimiche aggressive o abrasive.
4. Non usare l'apparecchio se il filtro è danneggiato o usurato.
5. L'apparecchio non contiene parti riparabili dall'utente. Non disassemblarlo e non tentare di ripararlo da soli.
6. L'apparecchio può essere fissato al supporto a parete dopo l'uso.

1. Svuotamento del contenitore della polvere

- 1) Spegner l'apparecchio. Premere il pulsante di rilascio del contenitore della polvere per rimuoverlo dall'apparecchio.
- 2) Estrarre il filtro ciclonico.
- 3) Svuotare il contenitore della polvere.

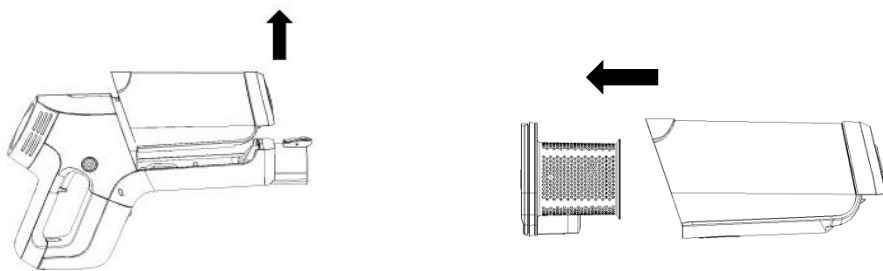

2. Pulizia del filtro della polvere

- 1) Sul filtro HEPA è presente un simbolo di bloccaggio e uno di sbloccaggio. Ruotare il filtro e portarlo in posizione di sbloccaggio per rimuoverlo.
- 2) Risciacquarlo con acqua, quindi lasciarlo asciugare all'aria prima di reinstallarlo.



3. Pulizia della spazzola per pavimenti

- 1) Sulla parte inferiore della spazzola per pavimenti è presente una vite di bloccaggio (a). Usare una moneta per portare la vite in posizione di sbloccaggio. Rimuovere la copertura laterale (b) ed estrarre la spazzola a rullo. Rimuovere la sporcizia (capelli e altre fibre) impigliata intorno alla spazzola a rullo.
- 2) Lavare la spazzola sotto l'acqua corrente con un detergente delicato. Assicurarsi che sia completamente asciutta prima di reinstallarla.

Nota: durante la reinstallazione della spazzola a rullo, riposizionare la copertura laterale e riportare la vite in posizione di bloccaggio.



SPECIFICHE TECNICHE

Batteria: 22,2 V 2200 mAh 48,84 Wh

Spazzola per pavimenti: 22,2 V  12 W

Unità principale: 22,2 V  135 W

GARANZIA E SERVIZIO DI ASSISTENZA

Prima della fornitura, i nostri apparecchi vengono sottoposti ad un severo controllo di qualità. Se, nonostante la massima cura, si sono verificati danni durante la produzione o il trasporto, si prega di restituire l'apparecchio al rivenditore. Oltre ai diritti legali previsti dalla legge, l'acquirente può far valere i diritti derivanti dalla seguente garanzia:

Concediamo 2 anni di garanzia sull'apparecchio acquistato; il periodo di garanzia inizia dal giorno dell'acquisto. In caso di apparecchio difettoso, rivolgersi direttamente al rivenditore.

I difetti derivanti da un uso scorretto dell'apparecchio e le malfunzioni dovute all'intervento o alla riparazione da

parte di terzi o alla sostituzione di componenti con ricambi non originali non sono coperti da questa garanzia. Conservare sempre lo scontrino, senza il quale non è possibile far valere la garanzia. I danni dovuti al non rispetto del manuale di istruzioni rendono nulla la garanzia; se ciò porta a conseguenti danni non potremmo essere ritenuti responsabili. Decliniamo inoltre qualsiasi responsabilità per eventuali danni o lesioni personali causati da un uso improprio o in caso di mancata aderenza al manuale di istruzioni. Eventuali danni agli accessori non implicano la sostituzione gratuita dell'intero apparecchio. In tal caso, contattare il reparto di assistenza. La rottura di componenti in vetro o plastica è sempre soggetta a un costo. I difetti ai componenti di consumo o a componenti soggetti a usura, compresa la pulizia, manutenzione, sostituzione o le spese di spedizione e di trasporto verso il luogo di riparazione e ritorno. degli stessi, non sono coperti dalla garanzia e saranno soggetti a un costo.

SMALTIMENTO ECOCOMPATIBILE



Riciclaggio – Direttiva europea 2012/19/EU

Questo simbolo indica che il prodotto non deve essere smaltito con altri rifiuti domestici. Per prevenire rischi all'ambiente o alla salute da uno smaltimento non controllato, riciclare responsabilmente per promuovere un riutilizzo sostenibile delle risorse materiali. Per restituire il dispositivo utilizzato, servirsi dei sistemi di restituzione e raccolta o contattare il proprio rivenditore autorizzato dove il prodotto è stato acquistato. Il rivenditore autorizzato si occuperà dello smaltimento sicuro del prodotto.

Emerio Switzerland AG
Oberneuhofstrasse 1
6340 Baar
Switzerland