

emerio®

UVC-130888.2



Upright vacuum cleaner (EN)

Besenstaubsauger (DE)

Aspirateur vertical (FR)

Aspirapolvere verticale (IT)

CE

Content – Inhalt – Teneur – Contenuto

| | |
|--------------------------------------|--------|
| Instruction manual – English | - 2 - |
| Bedienungsanleitung – Deutsch..... | - 10 - |
| Mode d'emploi – Français..... | - 18 - |
| Manuale d'istruzioni – Italiano..... | - 26 - |

Instruction manual – English

SAFETY INSTRUCTIONS

Before use make sure to read all of the below instructions in order to avoid injury or damage, and to get the best results from the appliance. Make sure to keep this manual in a safe place. If you give or transfer this appliance to someone else make sure to also include this manual.

In case of damage caused by user failing to follow the instructions in this manual the warranty will be void. The manufacturer/importer accepts no liability for damages caused by failure to follow the manual, a negligent use or use not in accordance with the requirements of this manual.



1. Read operator's manual.
2. This appliance can be used by children aged from 8 years and above and persons with reduced physical, sensory or mental capabilities or lack of experience and knowledge if they have been given supervision or instruction concerning use of the appliance in a safe way and understand the hazards involved.
3. Children shall not play with the appliance.
4. Cleaning and user maintenance shall not be made by children without supervision.



5. Detachable supply unit <BZ15-300050-AG>
WARNING: For the purposes of recharging the battery, only use the detachable supply unit provided with this appliance.
6. This appliance contains batteries that are non-replaceable.
7. Ensure that the mains cable is not hung over sharp edges and keep it away from hot objects and open flames.
8. Do not immerse the appliance or the mains plug in water or other liquids. There is danger to life due to electric shock!
9. To remove the plug from the plug socket, pull the plug. Do not pull the power cord.
10. Never attempt to open the housing of the appliance, or to repair the appliance yourself. This could cause electric shock.
11. Never leave the appliance unattended during use.
12. This appliance is not designed for commercial use. For household use only.
13. Do not use the appliance for other than intended use.
14. Do not wind the cord around the charger and do not bend it.
15. Close supervision is necessary for any appliance being used by or near children. Do not leave the system unattended while connected. Keep hair, loose clothing, fingers and all parts of body away from opening and moving parts.
16. Do not use to pick up flammable or combustible liquids such as gasoline or use in areas where they may be present.
17. Do not pick up anything that is burning or smoking such as cigarettes, matches or hot ashes.
18. Do not pick up hard or sharp objects such as glass, nails, screws, coins, etc.
19. Use extra care when cleaning on stairs.
20. Do not use the appliance without the dust cup filter in place.
21. The use of accessory attachment not recommended by the appliance manufacturer may cause injuries.
22. Do not put any objects into openings. Do not use with any opening blocked. Keep free of dust, lint, hair and anything else that may reduce air flow.
23. Use only on dry surfaces.
24. Important: If the suction opening in the unit is blocked, switch off the appliance and remove the blocking substance before you start the unit again.
25. Do not operate the appliance too close to heaters, radiators or cigarette butts.

26. Before you start vacuuming, make sure to remove large or sharp objects that might damage the dust cup filter.
- 27. The appliance is only to be used with the power supply unit provided with the appliance.**
28. The charger must be removed from the socket before removing the battery.
29. Use the included charger to charge the vacuum cleaner and do not use the charger for other purposes.
30. This appliance includes a rechargeable lithium-ion battery pack. Do not expose the battery pack or appliance to fire or excessive temperature (above 130°C/265°F), as it may catch fire and/or explode.
31. Do not use a damaged or modified battery pack, as it may catch fire and/or explode.
32. Do not attempt to disassemble the battery pack.
33. Leaks from the battery cells can occur under extreme conditions. Do not touch any liquid that leaks from the battery. If the liquid that gets on skin wash immediately with soap and water. If the liquid gets into the eyes, flush them immediately with clean water for a minimum of 10 minutes and seek medical attention. Wear gloves to handle the battery and dispose of immediately in accordance with local regulations.
34. In an emergency situation contact professional help immediately.
35. When the battery pack is not in use, keep it away from paper clips, coins, keys, nails, screws or other small metal objects that could make a connection from one terminal to another.
36. In order to avoid the battery to self discharge, please charge the battery at least one time every 6 months.
37. If the appliance is to be stored unused for a long period, the battery pack should be removed.
38. Regarding the instructions for the method of replacing battery pack, thanks to refer to the below paragraph of the manual.

PARTS DESCRIPTION

1. Speed indicator light
2. Power button (speed button)
3. On/off button
4. Handle
5. Battery release button
6. Battery pack
7. Battery indicator lights
8. Electrostatic discharge ball
9. Charging port
10. Dust cup
11. Dust cup empty button
12. Dust cup release button
13. Extension tube release button
14. Extension tube
15. Floor brush
16. Floor brush release button
17. LED headlights
18. 2 in 1 crevice nozzle
19. Wall-mounted bracket
20. Charging adapter

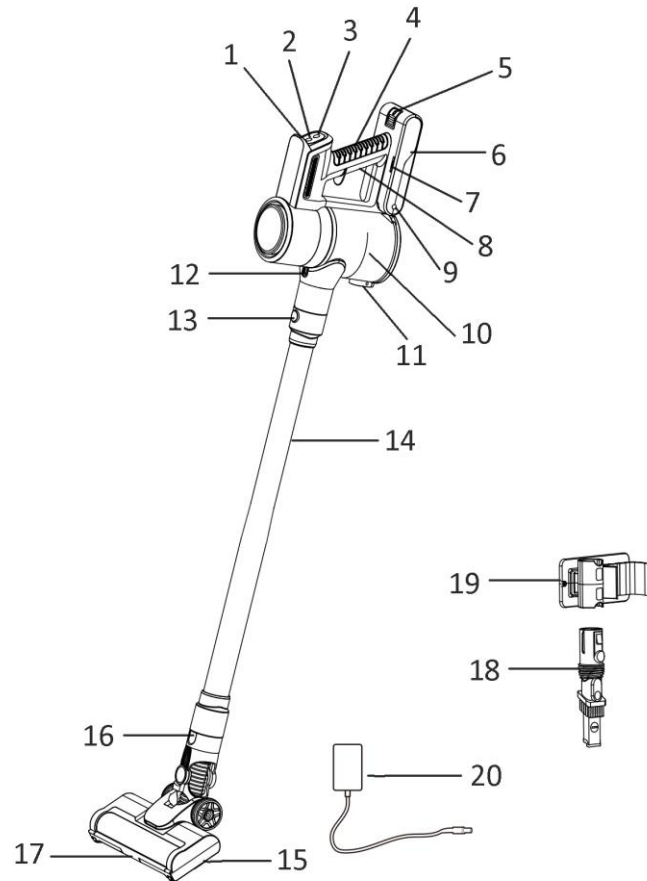

HOW TO WALL-MOUNT BRACKET:

1. Measure the distance between the holes situated at the back of the bracket and drill two holes in the wall with the same distance.
2. Put the expansion bolts into the holes and then use the screws to fix the bracket onto the wall.
3. Pay attention to the height of the bracket mounted.

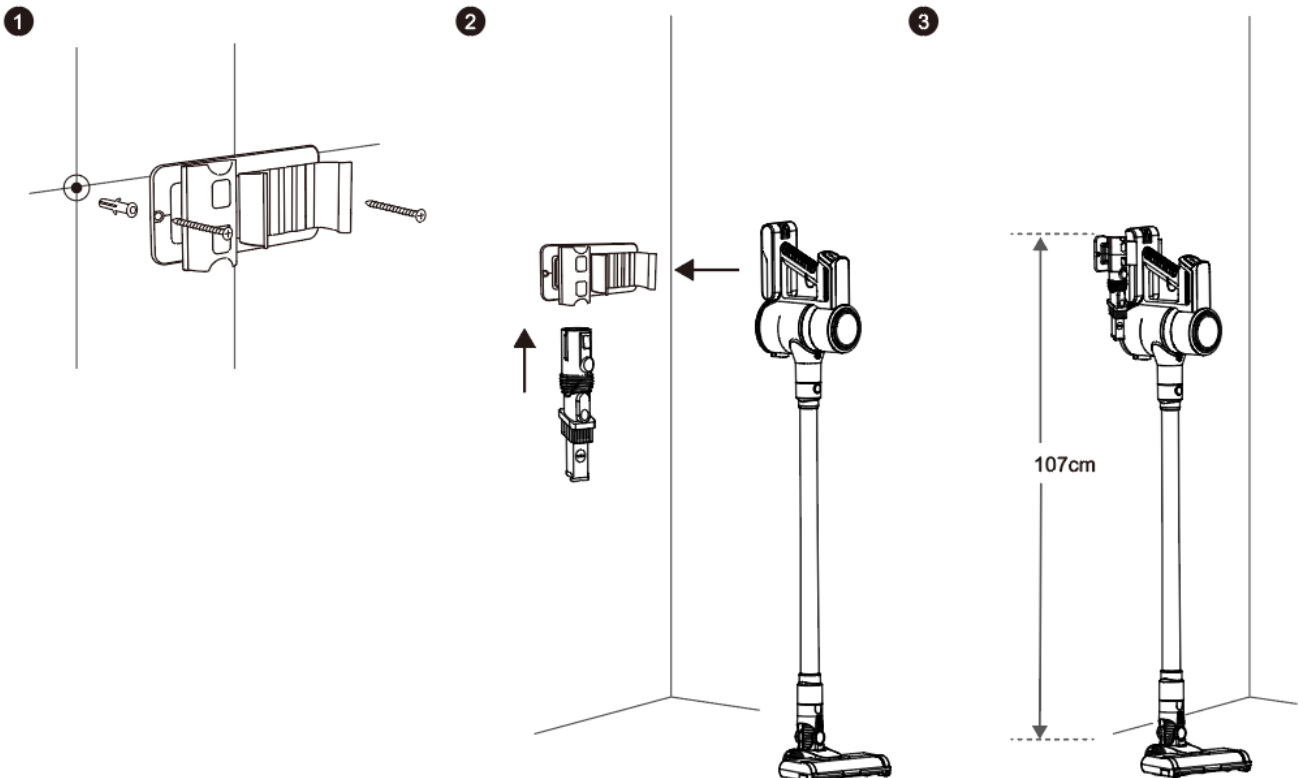

HOW TO DETACH AND ATTACH THE BATTERY PACK

- To detach the battery pack, press and hold the battery release button and pull the battery pack outwards to take it off the main unit.
- To attach the battery pack, simply slide it back into place until locked well.

BATTERY CHARGING:

1. Press and hold the battery release button and pull the battery pack out.
2. Insert the charging adapter into the charging port of the battery, and then into the power socket.
3. When charging, the battery indicator light is blinking. Once fully charged, four indicator lights will stay white which will switch off after one hour if no further operation. (Fig.1)
4. You can also charge the appliance without taking the battery out. (Fig. 2)

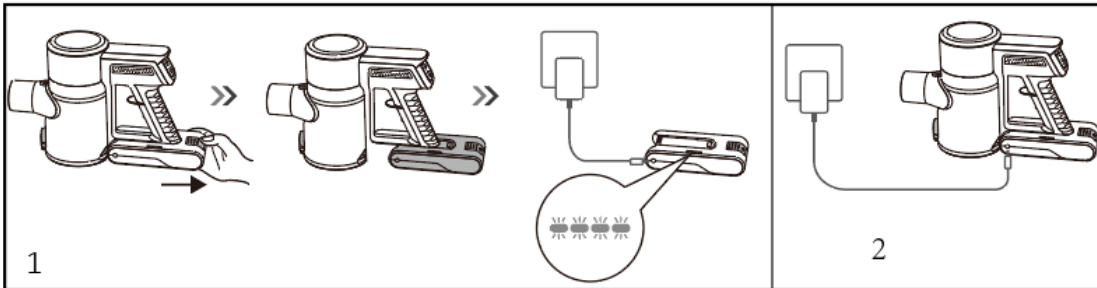

5. Before first use, fully charge the battery. The battery may need 4.5 - 5 hours to be fully charged. Unplug from the socket after fully charged.
6. The appliance cannot work while charging.
7. When the last battery indicator light blinks it indicates that the battery is low and needs to be charged.
8. The appliance cannot be charged when the ambient temperature is below 10°C/50°F or above 45°C/113°F
9. In order to avoid the battery to self discharge please charge the battery at least one time every 6 months.

OPERATION

Caution: Before use, make sure that the appliance is fully charged and the dust cup and filters are cleaned, dried, and fixed in place.

1. Assemble the battery pack into the main body. It will “click” to secure.

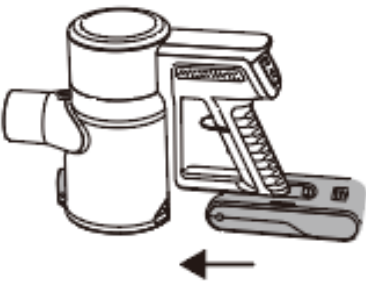

2. Insert the extension tube into the suction hole opening; make sure it fits firmly.
3. Attach the floor brush to the other side of the extension tube.
4. If you want to use the 2 in 1 crevice nozzle, attach it to the suction hole opening directly or to the other side of the extension tube instead of the floor brush according to your own desire. Once a click sound is heard, the nozzle is properly locked.

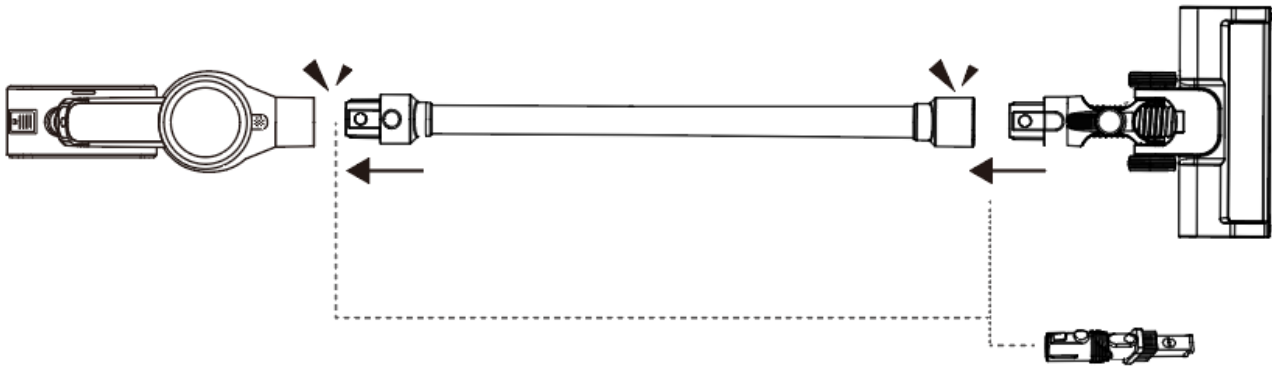

5. Press the on/off button to turn on the appliance. The battery indicator lights will illuminate showing the battery capacity.
6. Press the power button (speed button) to adjust low/high speed. Speed indicator light will illuminate green for low speed and blue for high speed.

NOTE: During use, please pay attention to the dust capacity and do not exceed the "MAX" level indicated on the dust cup. This appliance is for dry suction only.

7. After use, press the on/off button to turn off the appliance.

Caution: The suction hole opening must be open and free of any obstructions at all times. Otherwise, the motor will overheat and could become damaged.

CLEANING AND MAINTENANCE

1. Do not immerse the main unit, battery pack, and floor brush in water or any other liquids.
2. Use only a soft dry cloth to clean the appliance.
3. Do not use aggressive chemicals or abrasives.
4. Do not use the device if the filter is broken or worn out.
5. The unit does not contain parts serviceable by you, do not disassemble it and do not try to repair it yourself.

Recommended cleaning / replacement frequency

| Vacuum part | Cleaning frequency | Replacement frequency |
|---------------|--|-----------------------|
| Dust cup | After each use | - |
| Metal filter | Once every week (twice a week if you have a pet) | - |
| HEPA filter | Once every week (twice a week if you have a pet) | Every 3-6 months |
| Rolling brush | Once every week | Every 6-12 months |

1. How to empty the dust cup:

- 1) Press the release button to take out the extension tube;
- 2) Press the dust cup empty button to empty the dust cup.

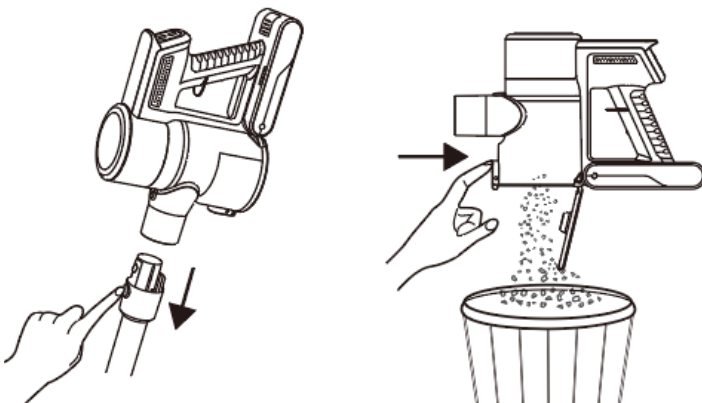

2. How to clean the dust cup filter:

- 1) Press and hold the dust cup release button and twist clockwise at the same time to remove it from the main body.
- 2) Turn the metal filter clockwise to release it.
- 3) Turn the HEPA filter clockwise to release it. Detach the sponge filter off the HEPA filter.

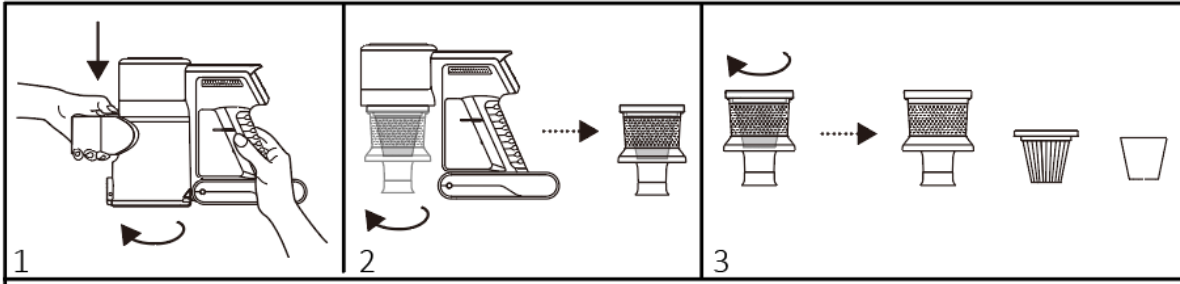

- 4) Shake off debris by tapping the filters against your trash container.
- 5) Rinse the dust cup and filters. Note: Do not use a brush, hot water, or any detergent to clean the filters.
- 6) Air-dry the dust cup and filters completely before reassembly. Note: keep away from direct sunlight.

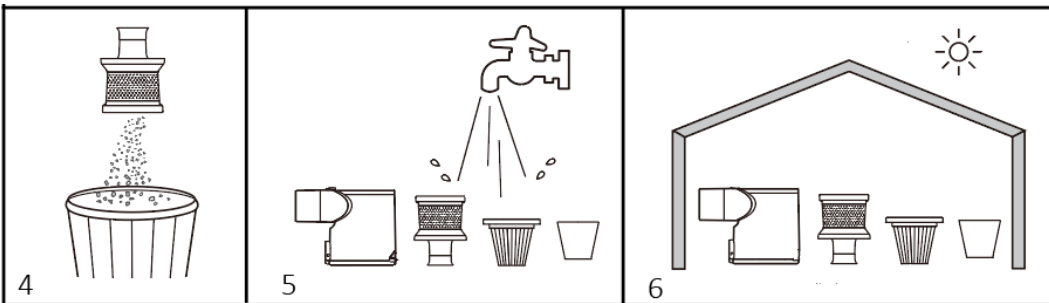

- 7) Attach the sponge filter to the HEPA filter, and then turn the HEPA filter anti-clockwise to install it into the metal filter.
- 8) Turn the metal filter anti-clockwise to install it into the main unit.
- 9) Make sure that the buckles on the dust cup are aligned with the grooves on the main unit, and then push the dust cup upwards and twist anti-clockwise to lock the dust cup to the main unit.

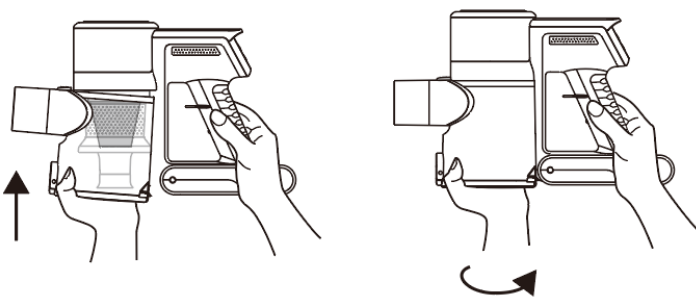

3. How to clean the rolling brush

- 1) Push the lock (A) outwards to unlock the rolling brush (B) from the floor brush. Take it out and remove any dirt (hair and other fibers) tangled around the roller.
- 2) Wash the brush under running water with mild detergent, rinse and air-day. Make sure that it is completely dry before replacing it.

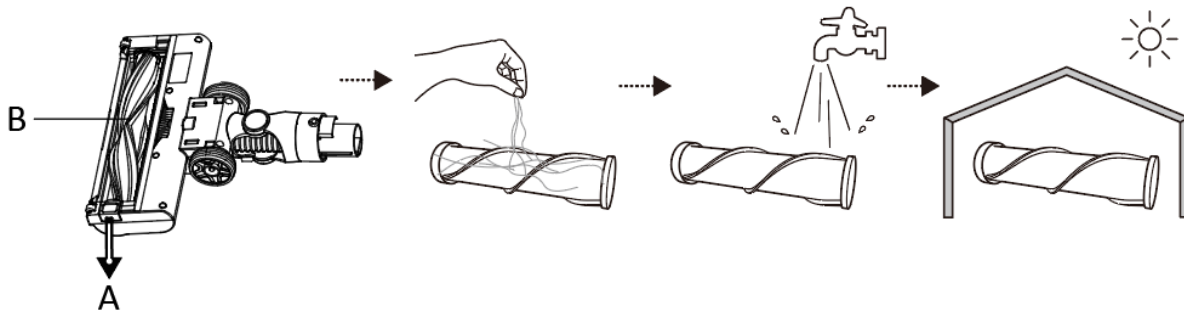

TROUBLESHOOTING

| Problem | Solutions |
|---|---|
| Vacuum cleaner is not picking up debris. No suction or light suction. | <ul style="list-style-type: none"> • Dust cup may be full; empty the dust cup. • Check nozzles or floor brush for blockages; clear blockages if required. • Remove any string, carpet fibers, or hair that may be wrapped around the rolling brush. • Check connection between the main unit and metal tube for blockages; clear blockages if required. • Check the metal tube for any blockages and clear any debris. • Check filters to see if they need cleaning. Follow instructions for rinsing and completely air-drying the filters before reassembling. |
| Vacuum cleaner turns off on its own. | <p>There are several possible reasons for the vacuum turning off on its own, including blockages, battery issues, and overheating. If vacuum turns off on its own, perform the following steps:</p> <ol style="list-style-type: none"> 1) Turn on the vacuum and check the battery indicator lights. If recharging is needed, plug in while the vacuum cleaner is off. 2) Empty the dust cup and clean filters. 3) Check the metal tube, accessories, and inlet openings and remove any blockages. 4) Allow the main unit of the vacuum cleaner to cool for at least 45 minutes, until it is cooled down to room temperature. 5) Restart the vacuum cleaner. |

TECHNICAL DATA:

| | |
|--------------|--|
| Input | 30V  0.5A |
| Rated power | 300W MAX (Main unit) 15W MAX (Floor brush) |
| Battery type | Lithium-ion 25.9V, 2200mAh, 7 cells |

GUARANTEE AND CUSTOMER SERVICE

Before delivery our devices are subjected to rigorous quality control. If, despite all care, damage has occurred during production or transportation, please return the device to your dealer.

For the purchased device we provide 2 years guarantee, commencing from the day of sale. If you have a defective product, you can directly go back to the point of purchase.

Defects which arise due to improper handling of the device and malfunctions due to interventions and repairs by third parties or the fitting of non-original parts are not covered by this guarantee. Always keep your receipt, without the receipt you can't claim any form of warranty. Damage caused by not following the instruction manual, will lead to a void of warranty, if this results in consequential damages then we will not be liable. Neither can we hold responsible for material damage or personal injury caused by improper use if the instruction manual is not properly executed. Damage to accessories does not mean free replacement of the whole appliance. In such case please contact our service department. Broken glass or breakage of plastic parts is always subject to a charge.

Defects to consumables or parts subjected to wearing, as well as cleaning, maintenance, replacement of said parts or shipping and transportation costs to and from any place of repair are not covered by the warranty and are to be paid.



The crossed out whee bin symbol means that this product shall not be disposed of with normal household waste. Electronic and Electrical Equipment not included in the selective sorting process are potentially dangerous for the environment and human health due to the presence of hazardous substances. Please dispose of responsibly at an approved waste or recycling facility.

Emerio Switzerland AG
Oberneuhofstrasse 1
6340 Baar
Switzerland

Bedienungsanleitung – Deutsch

SICHERHEITSHINWEISE

Lesen Sie vor dem Gebrauch unbedingt die nachfolgenden Anleitungen, um Verletzungen oder Beschädigungen zu vermeiden und das beste Ergebnis mit dem Gerät zu erzielen. Bewahren Sie diese Bedienungsanleitung an einem sicheren Ort auf. Wenn Sie dieses Gerät an eine andere Person weitergeben, stellen Sie sicher, dass Sie auch diese Bedienungsanleitung aushändigen.

Im Falle von Beschädigungen, die durch die Missachtung der Anleitungen in dieser Bedienungsanleitung verursacht wurden, wird die Garantie ungültig. Der Hersteller/Importeur haftet nicht für Schäden, die durch Missachtung der Bedienungsanleitung, fahrlässigen Gebrauch oder Benutzung, die nicht in Übereinstimmung mit den Anforderungen dieser Bedienungsanleitung erfolgt, verursacht wurden.



1. Lesen Sie die Bedienungsanleitung.
2. Dieses Gerät kann von Kindern ab 8 Jahren und Personen mit eingeschränkten körperlichen, sensorischen oder geistigen Fähigkeiten oder mangelnder Erfahrung und Kenntnis benutzt werden, wenn sie beaufsichtigt werden oder in die sichere Benutzung des Gerätes unterwiesen werden und die damit verbundenen Gefahren verstehen.
3. Kinder dürfen nicht mit dem Gerät spielen.
4. Die Reinigung und vom Benutzer auszuführende Wartungsarbeiten dürfen von Kindern nur unter Aufsicht durchgeführt werden.



5. Abnehmbare Stromversorgungseinheit < BZ15-300050-AG >

WARNHINWEIS: Zum Laden des Akkus nur das abnehmbare Netzteil verwenden, das mit diesem Gerät geliefert wurde.

6. Dieses Gerät enthält Batterien, die nicht austauschbar sind.
7. Achten Sie darauf, dass das Netzkabel nicht über scharfe Kanten hängt und halten Sie es von heißen Objekten und offenen Flammen fern.
8. Tauchen Sie das Gerät oder den Netzstecker nicht in Wasser oder andere Flüssigkeiten. Es besteht Lebensgefahr aufgrund von Stromschlag!
9. Um den Stecker aus der Steckdose zu entfernen, ziehen Sie am Stecker. Ziehen Sie nicht am Kabel.
10. Versuchen Sie unter keinen Umständen, das Gehäuse des Gerätes zu öffnen oder das Gerät selbst zu reparieren. Dies könnte einen Stromschlag verursachen.
11. Lassen Sie das Gerät während des Gebrauchs niemals unbeaufsichtigt.
12. Dieses Gerät ist ausschließlich für den privaten Hausgebrauch vorgesehen, nicht für den gewerblichen Bereich.
13. Verwenden Sie das Gerät nur zu seinem bestimmungsgemäßen Zweck.
14. Wickeln Sie das Kabel nicht um das Ladegerät herum und knicken Sie es nicht.
15. Geräte, die von oder in der Nähe von Kindern benutzt werden, müssen genau überwacht werden. Lassen Sie das Gerät nicht unbeaufsichtigt, während es angeschlossen ist. Halten Sie Haare, lose Kleidung, Finger und alle Teile des Körpers weg von sich öffnenden und bewegenden Teilen.
16. Keine entzündlichen oder brennbaren Flüssigkeiten wie Benzin aufsaugen und nicht in Bereichen verwenden, in denen sie vorhanden sein könnten.
17. Keine brennenden oder rauchenden Objekte wie Zigaretten, Streichhölzer oder heiße Asche aufsaugen.
18. Saugen Sie keine harten oder scharfen Objekte wie Glas, Nägel, Schrauben, Münzen usw. auf.
19. Vorsicht beim Reinigen auf Treppen.

20. Das Gerät nicht ohne den Staubbehälterfilter verwenden.
21. Die Verwendung von Zubehörteilen, die nicht vom Hersteller empfohlen werden, können zu Verletzungen führen.
22. Führen Sie keine Gegenstände in die Öffnungen ein. Nicht verwenden, wenn Öffnungen blockiert sind. Halten Sie die Öffnungen frei von Staub, Flusen, Haaren und allem anderen, was den Luftstrom beeinträchtigen könnte.
23. Nur auf trockenen Flächen verwenden.
24. Wichtig: Wenn die Ansaugöffnung des Gerätes blockiert ist, das Gerät ausschalten und die Blockade beseitigen, bevor Sie das Geräte wieder benutzen.
25. Das Gerät nicht zu Nahe an Heizungen, Heizkörpern oder Zigarettenkippen benutzen.
26. Entfernen Sie vor dem Staubsaugen große und scharfkantige Objekte, die den Staubbehälterfilter beschädigen könnten.
27. **Das Gerät darf nur mit dem mitgelieferten Ladegerät betrieben werden.**
28. Das Ladegerät muss vor dem Entfernen des Akkus aus der Steckdose entfernt werden.
29. Verwenden Sie das mitgelieferte Ladegerät, um den Staubsauger aufzuladen. Verwenden Sie das Ladegerät nicht für andere Zwecke.
30. Dieses Gerät enthält einen Lithium-Ionen-Akku. Setzen Sie den Akku oder das Gerät keinem Feuer oder sehr hohen Temperaturen (über 130°C/265°F) aus, da es Feuer fangen und/oder explodieren kann.
31. Verwenden Sie keine beschädigten oder modifizierten Akkus, da sie Feuer fangen und/oder explodieren können.
32. Versuchen Sie nicht, den Akku zu zerlegen.
33. Unter extremen Bedingungen kann es zu Undichtigkeiten an den Batteriezellen kommen. Berühren Sie keine Flüssigkeit, die aus der Batterie austritt. Wenn Flüssigkeit auf die Haut gelangt, sofort mit Wasser und Seife abwaschen. Wenn die Flüssigkeit in die Augen gelangt, spülen Sie sie sofort mit sauberem Wasser für mindestens 10 Minuten aus und suchen Sie einen Arzt auf. Tragen Sie im Umgang mit der Batterie Handschuhe und entsorgen Sie sie sofort entsprechend der örtlichen Vorschriften.
34. Wenden Sie sich bei einem Notfall sofort an einen Fachmann.
35. Wenn der Akkupack nicht in Gebrauch ist, halten Sie ihn von Büroklammern, Münzen, Schlüsseln, Nägeln, Schrauben oder anderen kleinen Metallgegenständen fern, die eine Verbindung von einem Terminal zum anderen herstellen könnten.
36. Um zu vermeiden, dass sich die Batterie selbst entlädt, laden Sie die Batterie bitte mindestens alle 6 Monate einmal auf.
37. Wenn das Gerät über einen längeren Zeitraum ungenutzt gelagert wird, sollte der Akku herausgenommen werden.
38. Bezüglich der Anweisungen zum Austauschen des Akkus lesen Sie bitte den folgenden Abschnitt des Handbuchs.

BEZEICHNUNG DER TEILE

1. Anzeileuchte Lüfterstufe
2. Saugleistungstaste
(Geschwindigkeitstaste)
3. Ein-/Aus-Schalter
4. Griff
5. Akku-Entriegelungstaste
6. Akku
7. Ladestandsanzeiger
8. Antistatikkugel
9. Ladeanschluss
10. Staubbehälter
11. Taste zur Staubentleerung
12. Entriegelungstaste des Staubbehälters
13. Entriegelungstaste des
Verlängerungsrohrs
14. Verlängerungsrohr
15. Bodenbürste
16. Entriegelungstaste der Bodenbürste
17. LED-Leuchte
18. 2-in-1-Fugendüse
19. Wandhalterung
20. Ladestecker

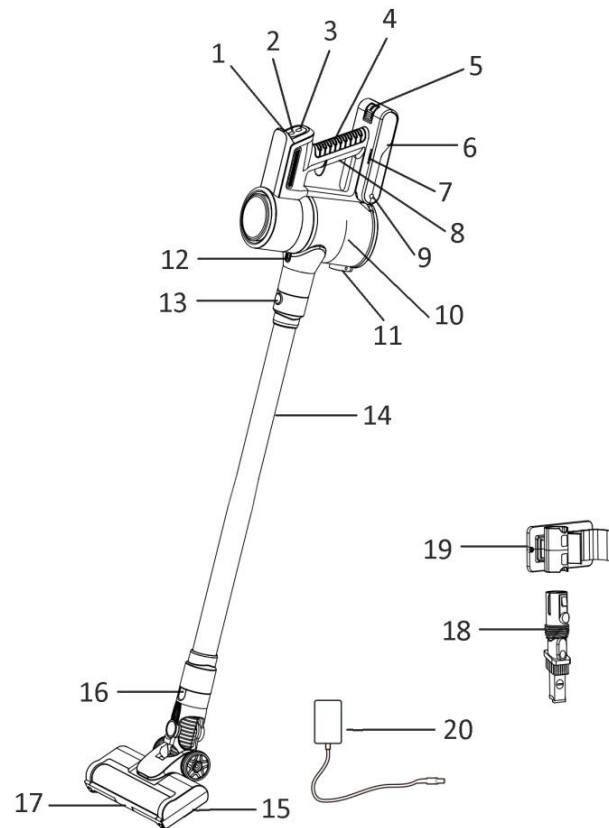

MONTAGE DER WANDHALTERUNG:

1. Messen Sie den Abstand zwischen den Bohrungen auf der Rückseite der Halterung. Bohren Sie dann zwei Löcher mit den gleichen Abständen in die Wand.
2. Stecken Sie die Dübel in die Löcher und verwenden Sie dann die Schrauben, um die Halterung an der Wand zu befestigen.
3. Achten Sie auf die Höhe der montierten Halterung.

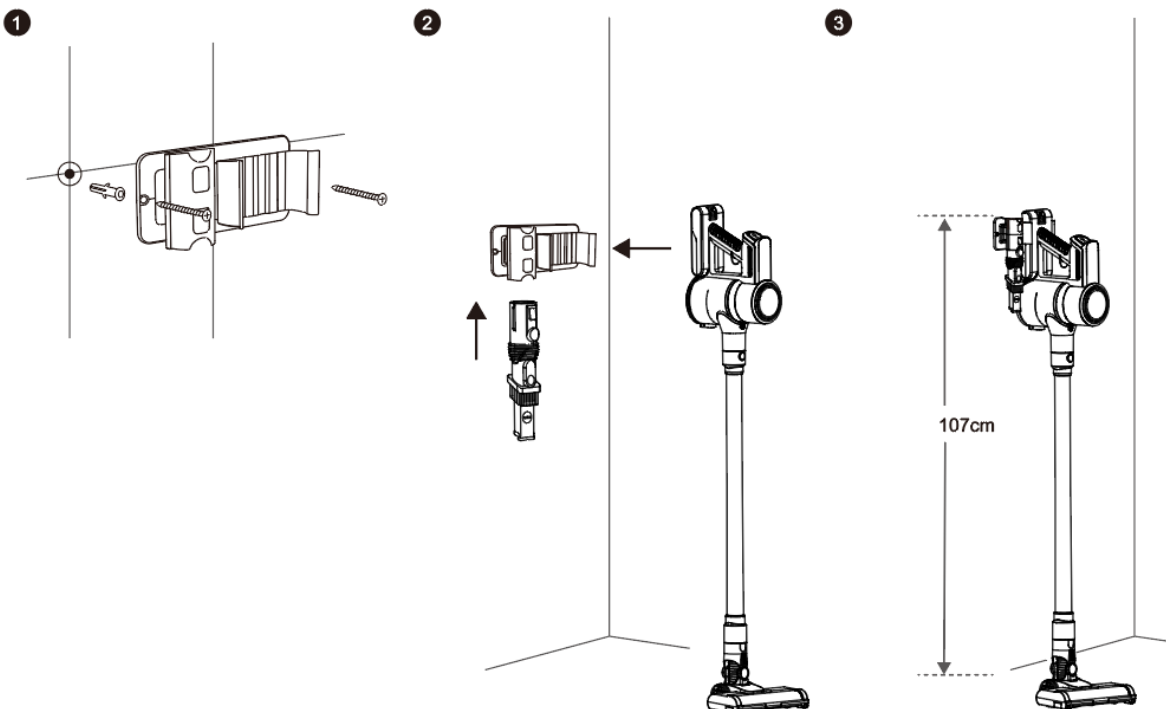

HERAUSNEHMEN UND EINLEGEN DES AKKUS

- Um den Akku zu entfernen, halten Sie die Akku-Entriegelungstaste gedrückt und ziehen Sie den Akku nach außen, um ihn aus dem Hauptgerät zu nehmen.
- Zum Einsetzen des Akkus schieben Sie ihn einfach zurück, bis er gut einrastet.

LADEN DES AKKUS:

1. Halten Sie die Akku-Entriegelungstaste gedrückt und ziehen Sie den Akku heraus.
2. Stecken Sie den Ladestecker in den Ladeanschluss des Akkus und dann in die Steckdose.
3. Während des Ladevorgangs blinkt die Akku-Kontrollleuchte. Sobald das Gerät vollständig aufgeladen ist, bleiben die vier Kontrollleuchten weiß und erlöschen nach einer Stunde, wenn es nicht mehr benutzt wird. (Abb.1)
4. Sie können das Gerät auch aufladen, ohne den Akku herauszunehmen. (Abb. 2)

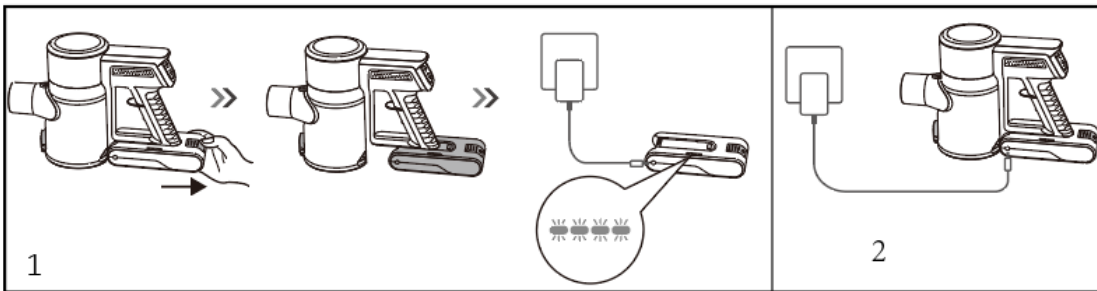

5. Laden Sie den Akku vor dem ersten Gebrauch voll auf. Es kann 4,5 bis 5 Stunden dauern, bis der Akku vollständig aufgeladen ist. Ziehen Sie den Stecker aus der Steckdose, sobald der Akku vollständig aufgeladen ist.
6. Das Gerät kann während des Ladevorgangs nicht eingesetzt werden.
7. Wenn die letzte Ladestandanzeige blinkt, bedeutet dies, dass der Akku schwach ist und aufgeladen werden muss.
8. Das Gerät kann nicht geladen werden, wenn die Umgebungstemperatur unter 10°C/50°F bzw. über 45°C/113°F liegt.
9. Um zu vermeiden, dass sich der Akku selbst entlädt, laden Sie den Akku bitte mindestens einmal alle 6 Monate auf.

BETRIEB

Achtung: Vergewissern Sie sich vor dem Gebrauch, dass das Gerät vollständig aufgeladen ist und der Staubbehälter sowie die Filter gereinigt, trocken und befestigt sind.

1. Bringen Sie den Akku am Hauptgerät an. Er rastet mit einem Klicken ein.



2. Stecken Sie das Verlängerungsrohr in die Ansaugöffnung und achten Sie darauf, dass es fest sitzt.
3. Befestigen Sie die Bodenbürste an der anderen Seite des Verlängerungsrohrs.
4. Wenn Sie die 2 in 1 Fugendüse verwenden wollen, befestigen Sie sie direkt an der Ansaugöffnung oder an der anderen Seite des Verlängerungsrohrs anstelle der Bodenbürste, je nachdem wie Sie möchten. Sobald das Klickgeräusch ertönt, ist der Düsenaufsatz fest verriegelt.

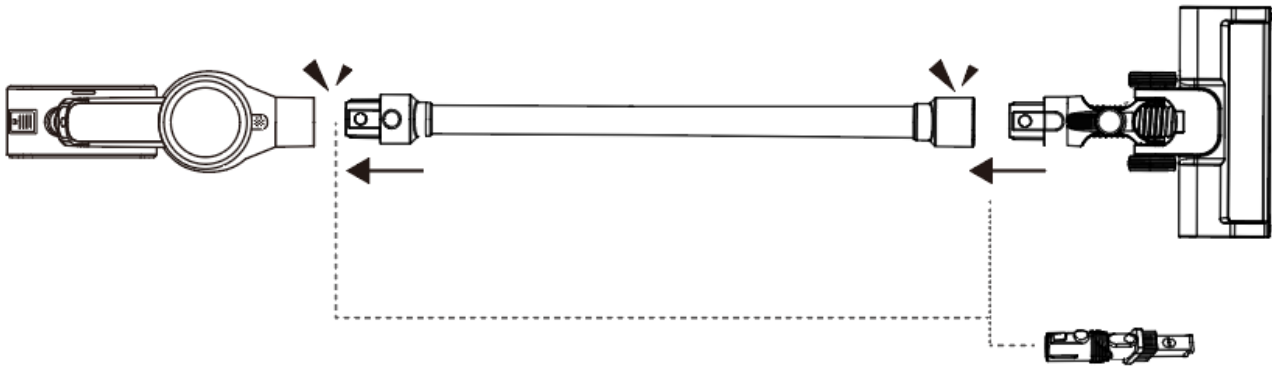

5. Drücken Sie den Ein-/Aus-Schalter, um das Gerät einzuschalten. Die Ladestandsanzeiger leuchten auf und zeigen den Akkuladestand an.
6. Drücken Sie die Saugleistungstaste (Geschwindigkeitstaste), um die niedrige/hohe Geschwindigkeit einzustellen. Die Geschwindigkeitsanzeige leuchtet grün für die niedrige Geschwindigkeit und blau für die hohe Geschwindigkeit.

HINWEIS: Achten Sie bei der Verwendung auf die Staubkapazität und überschreiten Sie den auf dem Staubbehälter angegebenen „MAX“-Wert nicht. Dieses Gerät ist nur zum Trockensaugen bestimmt.

7. Drücken Sie nach dem Gebrauch den Ein-/Aus-Schalter, um das Gerät auszuschalten.

Achtung: Die Ansaugöffnung muss frei von Hindernissen sein, da sonst der Motor überhitzen und beschädigt werden könnte.

REINIGUNG UND INSTANDHALTUNG

1. Tauchen Sie das Gerät, den Akku und die Bodenbürste nicht in Wasser oder andere Flüssigkeiten.
2. Zum Reinigen des Geräts nur einen weichen, trockenen Lappen verwenden.
3. Verwenden Sie keine aggressiven Chemikalien oder Scheuermittel.
4. Verwenden Sie das Gerät nicht, wenn der Filter defekt oder verschlissen ist.
5. Das Gerät enthält keine von Ihnen zu wartenden Teile, zerlegen Sie es nicht und versuchen Sie nicht, es selbst zu reparieren.

Empfehlungen zur Häufigkeit von Reinigung/Austausch von Teilen

| Saugereinheit | Reinigungshäufigkeit | Austauschhäufigkeit |
|---------------|---|---------------------|
| Staubbehälter | Nach jedem Gebrauch | - |
| Metallfilter | Einmal pro Woche (zweimal pro Woche, wenn Sie ein Haustier haben) | - |
| HEPA-Filter | Einmal pro Woche (zweimal pro Woche, wenn Sie ein Haustier haben) | Alle 3-6 Monate |
| Walzenbürste | Einmal pro Woche | Alle 6-12 Monate |

1. Entleeren des Staubbehälters:

- 1) Drücken Sie die Entriegelungstaste, um das Verlängerungsrohr herauszunehmen.
- 2) Drücken Sie die Taste zur Staubentleerung, um den Staubbehälter zu leeren.

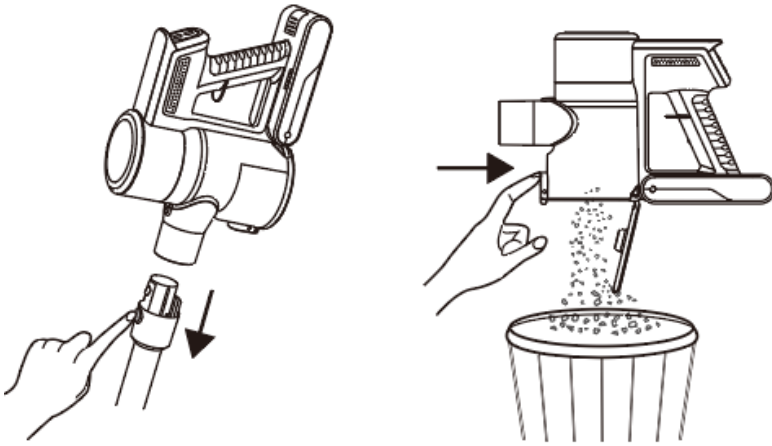

2. Reinigen des Staubbehälterfilters:

- 1) Halten Sie die Entriegelungstaste des Staubbehälters gedrückt und drehen Sie ihn gleichzeitig im Uhrzeigersinn, um ihn von der Haupteinheit zu entfernen.
- 2) Drehen Sie den Metallfilter im Uhrzeigersinn, um ihn zu lösen.
- 3) Drehen Sie den HEPA-Filter im Uhrzeigersinn, um ihn zu lösen. Schwammfilter vom HEPA-Filter lösen.

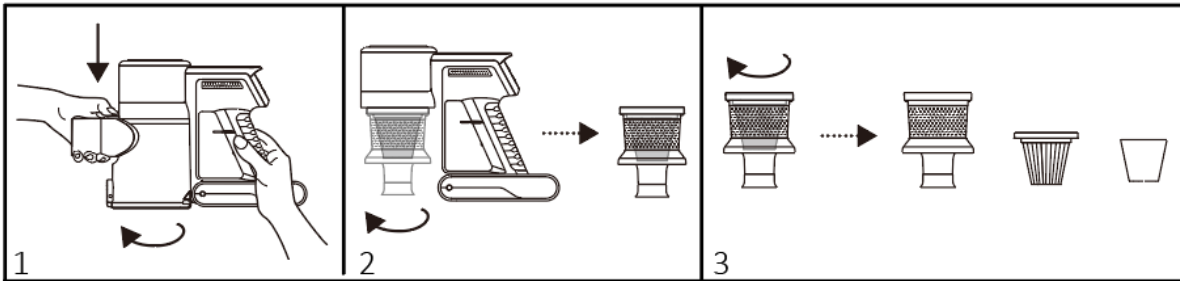

- 4) Entfernen Sie Fremdkörper und Staub, indem Sie die Filter gegen Ihren Mülleimer klopfen.
- 5) Spülen Sie den Staubbehälter und die Filter aus. Hinweis: Verwenden Sie zur Reinigung der Filter weder eine Bürste, heißes Wasser oder Reinigungsmittel.
- 6) Lassen Sie Staubbehälter und Filter vor dem Wiederausammenbau vollständig an der Luft trocknen. Hinweis: Schützen Sie die Teile vor direkter Sonneneinstrahlung.

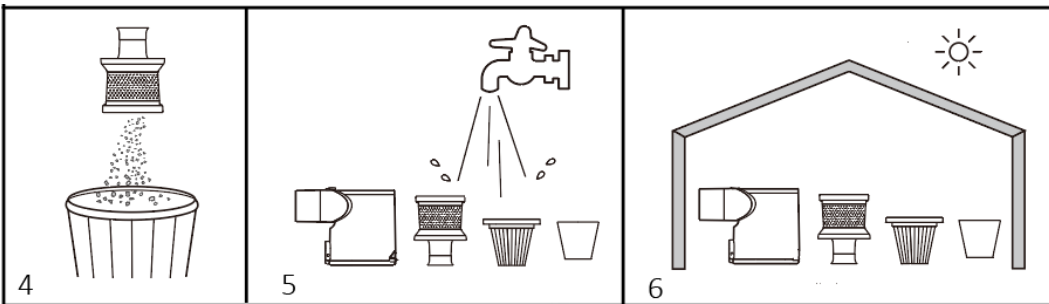

- 7) Schwammfilter am HEPA-Filter befestigen und dann den HEPA-Filter gegen den Uhrzeigersinn drehen, um ihn im Metall-Filter einzusetzen.
- 8) Drehen Sie den Metallfilter gegen den Uhrzeigersinn, um ihn in die Haupteinheit einzusetzen.
- 9) Vergewissern Sie sich, dass die Verschlüsse am Staubbehälter auf die Nuten an der Haupteinheit ausgerichtet sind, drücken Sie den Staubbehälter nach oben und drehen Sie ihn gegen den Uhrzeigersinn, um ihn an der Haupteinheit zu befestigen.

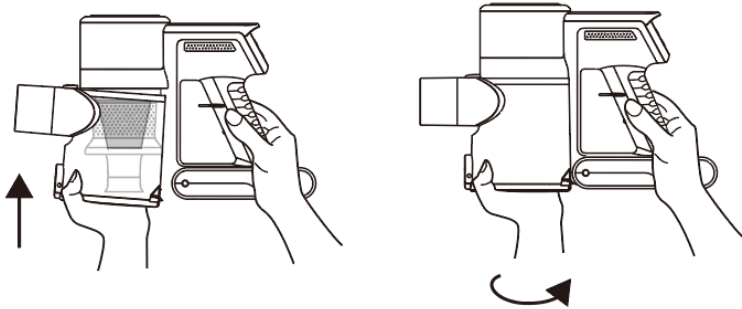

3. Reinigung der Walzenbürste

- 1) Drücken Sie die Verriegelung (A) nach außen, um die Walzenbürste (B) von der Bodenbürste zu lösen. Nehmen Sie sie ab und beseitigen Sie sämtlichen Schmutz (Haare und andere Fasern), der sich um die Rolle gewickelt hat.
- 2) Waschen Sie die Bürste unter fließendem Wasser mit einem milden Reinigungsmittel, spülen und lassen Sie sie an der Luft trocknen. Vor dem Anbringen muss sie wieder ganz trocken sein.

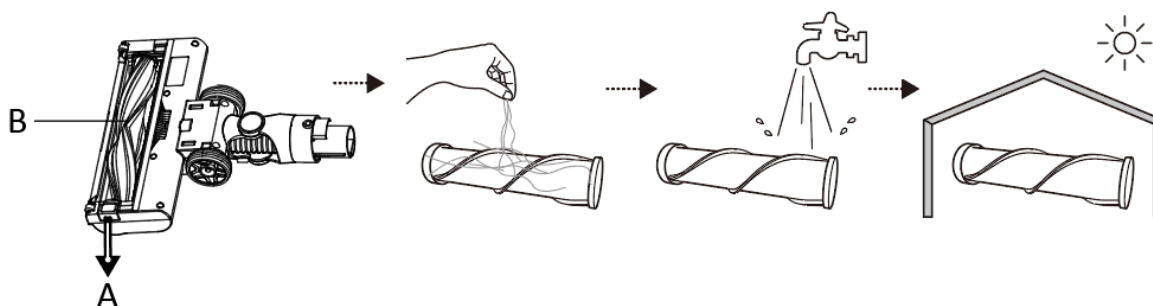

PROBLEMBEHEBUNG

| Problem | Lösungen |
|--|--|
| <p>Staubsauger nimmt keinen Schmutz auf. Kein Saugen oder schwache Saugleistung.</p> | <ul style="list-style-type: none"> • Staubbehälter ist möglicherweise voll; entleeren Sie den Staubbehälter. • Prüfen Sie Düsen oder Bodenbürste auf Verstopfungen; beseitigen Sie ggf. die Verstopfungen. • Entfernen Sie alle Fäden, Teppichfasern oder Haare, die sich um die Rollbürste gewickelt haben können. • Überprüfen Sie die Verbindung zwischen Haupteinheit und Metallrohr auf Verstopfungen; beseitigen Sie ggf. Verstopfungen. • Überprüfen Sie das Metallrohr auf eventuelle Verstopfungen und beseitigen Sie alle Verschmutzungen. • Prüfen Sie, ob die Filter gereinigt werden müssen. Befolgen Sie die Anweisungen zum Spülen und vollständigen Lufttrocknen der Filter, bevor Sie sie wieder anbringen. |
| <p>Staubsauger schaltet sich von selbst ab.</p> | <p>Es gibt mehrere mögliche Gründe für das automatische Abschalten des Staubsaugers, einschließlich Verstopfungen, Akkuprobleme und Überhitzung. Wenn sich der Staubsauger von selbst abschaltet, führen Sie die folgenden Schritte aus:</p> <ol style="list-style-type: none"> 1) Schalten Sie den Staubsauger ein und überprüfen Sie die Akku-Kontrollleuchten. Wenn ein Aufladen erforderlich ist, schließen Sie den Staubsauger an, während er ausgeschaltet ist. 2) Leeren Sie den Staubbehälter und reinigen Sie die Filter. 3) Überprüfen Sie das Metallrohr, das Zubehör und die Einlassöffnungen und entfernen Sie eventuelle Verstopfungen. 4) Lassen Sie die Haupteinheit des Staubsaugers mindestens 45 Minuten abkühlen, bis sie wieder Raumtemperatur erreicht haben. 5) Starten Sie den Staubsauger neu. |

TECHNISCHE DATEN

| | |
|------------------|--|
| Eingangsleistung | 30 V  0,5 A |
| Nennleistung | Max. 300 W (Haupteinheit) Max. 15 W (Bodenbürste) |
| Akkutyp | Lithium-Ionen 25,9 V, 2200 mAh, 7 Zellen |

GEWÄHRLEISTUNG UND KUNDENSERVICE

Vor der Lieferung werden unsere Geräte einer strengen Qualitätskontrolle unterzogen. Wenn, trotz aller Sorgfalt, während der Produktion oder dem Transport Beschädigungen aufgetreten sind, senden Sie das Gerät zurück an den Händler.

Wir bieten eine 2-Jahres-Gewährleistung für das erworbene Gerät, beginnend am Tag des Verkaufs. Wenn Sie ein defektes Produkt haben, nehmen Sie bitte direkt Kontakt mit dem Verkäufer auf.

Defekte, die aufgrund von unangemessenem Umgang mit dem Gerät entstehen und Störungen aufgrund von Eingriffen und Reparaturen Dritter oder das Montieren von nicht-Originalteilen werden nicht von dieser Gewährleistung abgedeckt. Die Quittung immer aufbewahren, ohne Quittung wird jegliche Gewährleistung ausgeschlossen. Bei Schäden durch Nichteinhalten der Bedienungsanleitung erlischt die Gewährleistung, Wir sind für daraus resultierende Folgeschäden nicht haftbar. Für Materialschäden oder Verletzungen aufgrund falscher Anwendung oder Nichtbefolgen der Sicherheitshinweise sind wir nicht haftbar. Schäden an den Zubehörteilen bedeutet nicht, dass das gesamte Gerät kostenlos ausgetauscht wird. In diesem Fall kontaktieren Sie unseren Kundendienst. Zerbrochenes Glas oder Kunststoffteile sind immer kostenpflichtig. Schäden an Verbrauchsmaterialien oder Verschleißteilen, sowie Reinigung, Wartung oder Austausch der besagten Teile werden durch die Gewährleistung nicht abgedeckt und sind deshalb kostenpflichtig.



Das nebenstehende Symbol einer durchgestrichenen Mülltonne auf Rädern zeigt an, dass dieses Gerät der Richtlinie 2012/19/EU unterliegt. Diese Richtlinie besagt, dass Sie dieses Gerät am Ende seiner Nutzungszeit nicht mit dem normalen Haushaltsmüll entsorgen dürfen, sondern in speziell  eingerichteten Sammelstellen, Wertstoffhöfen oder Entsorgungsbetrieben abgeben müssen. Diese Entsorgung ist für Sie kostenfrei. Schonen Sie die Umwelt und entsorgen Sie fachgerecht.

Beim Kauf eines Neugerätes haben Sie das Recht, das entsprechende Altgerät an Ihren Händler zurückzugeben. Händler von Elektro- und Elektronikgeräten mit einer Verkaufsfläche von mindestens 400 qm sowie Lebensmittelhändler mit einer Verkaufsfläche von mindestens 800 qm, die regelmäßig Elektro- und Elektronikgeräte verkaufen, sind außerdem verpflichtet, Altgeräte unentgeltlich zurückzunehmen, auch ohne dass ein Neugerät gekauft wird, wenn die Altgeräte in keiner Abmessung größer sind als 25 cm. Der Händler bietet Ihnen Rücknahmemöglichkeiten direkt in den Filialen und Märkten an. Informieren Sie sich auch bei Ihrem Händler über die Rücknahmemöglichkeiten vor Ort.

Sofern Ihr Altgerät personenbezogene Daten enthält, sind Sie selbst für deren Löschung verantwortlich, bevor Sie es zurückgeben. Sofern dies ohne Zerstörung des Altgerätes möglich ist, entnehmen Sie die alten Batterien oder Akkus sowie Lampen bevor Sie das Altgerät zur Entsorgung zurückgeben und führen Sie sie einer separaten Sammlung zu. Bei fest eingebauten Akkus ist bei der Entsorgung darauf hinzuweisen, dass das Gerät einen Akku enthält. Weitere Möglichkeiten zur Entsorgung des ausgedienten Produkts erfahren Sie bei Ihrer Gemeinde- oder Stadtverwaltung.

Emerio Switzerland AG
Oberneuhofstrasse 1
6340 Baar
Switzerland

Mode d'emploi – Français

CONSIGNES DE SÉCURITÉ

Avant d'utiliser l'appareil, lisez toutes les consignes suivantes pour éviter des blessures et des dommages, et pour optimiser les performances de votre appareil. Conservez cette notice d'utilisation dans un endroit sûr. Si vous donnez ou transférez cet appareil à un tiers, veillez à lui remettre également cette notice d'utilisation.

En cas de détérioration due au non-respect par l'utilisateur des instructions de cette notice d'utilisation, la garantie est annulée. Le fabricant/importateur rejette toute responsabilité en cas de dommages dus au non-respect des instructions de la notice d'utilisation, à un usage négligent ou à l'usage non conforme aux exigences de cette notice d'utilisation.



1. Lire le manuel de l'opérateur.

2. Cet appareil peut être utilisé par des enfants à partir de 8 ans et par des personnes ayant des capacités physiques, sensorielles ou mentales réduites ou un manque d'expérience et de connaissances à condition qu'elles aient été placées sous surveillance ou qu'elles aient reçu des instructions concernant l'utilisation de l'appareil en toute sécurité et qu'elles comprennent les dangers encourus.
3. Les enfants ne doivent pas jouer avec l'appareil.
4. Le nettoyage et l'entretien par l'utilisateur ne doivent pas être effectués par des enfants, sans surveillance.



5. Unité d'alimentation amovible < BZ15-300050-AG >

MISE EN GARDE: Pour le rechargement de la batterie, utiliser uniquement l'unité d'alimentation amovible fournie avec l'appareil.

6. Cet appareil contient des batteries qui ne peuvent pas être remplacées.
7. Veillez à ce que le cordon d'alimentation ne pende pas sur des arêtes coupantes et maintenez-le éloigné des objets chauds et des flammes nues.
8. N'immergez jamais l'appareil ou sa fiche dans de l'eau ni dans aucun autre liquide. Cela peut provoquer un choc électrique !
9. Pour débrancher la fiche de la prise, saisissez la fiche et tirez-la hors de la prise. Ne tirez pas sur le cordon d'alimentation.
10. N'essayez pas d'ouvrir le boîtier de l'appareil ni de réparer l'appareil vous-même. Cela peut provoquer un choc électrique.
11. Ne laissez jamais l'appareil sans surveillance quand il est en fonctionnement.
12. Cet appareil n'est pas conçu pour un usage commercial. Usage domestique exclusivement.
13. N'utilisez pas cet appareil à un usage autre que celui pour lequel il a été conçu.
14. N'enroulez pas le câble d'alimentation autour du chargeur et ne le pliez pas.
15. Une supervision étroite est nécessaire pour tout appareil utilisé par ou près d'enfants. Ne laissez jamais l'appareil sans surveillance quand il est branché. Maintenez vos cheveux, vêtements amples, doigts et toutes les parties de votre corps éloignés des ouvertures et des pièces mobiles.
16. N'aspirez pas de liquides combustibles ou inflammables, par exemple de l'essence, et n'utilisez pas l'appareil dans une pièce où il peut y en avoir.
17. N'aspirez pas d'objet en combustion ou fumant, par exemple des cigarettes, des allumettes ou des cendres chaudes.
18. N'aspirez pas d'objets durs ou pointus tels que du verre, des clous, des vis, des pièces de monnaie, etc.
19. Faites particulièrement attention lors du nettoyage sur des escaliers.
20. N'utilisez pas l'appareil sans le filtre du bac à poussière assemblé.

21. L'utilisation d'accessoires non recommandés par le fabricant de l'appareil peut provoquer des blessures.
22. N'insérez aucun objet dans les ouvertures de l'appareil. N'utilisez pas l'appareil si l'une de ses ouvertures est bouchée. Veillez à ce qu'elles restent exemptes de poussière, peluches, cheveux et de tout ce qui pourrait réduire le flux d'air.
23. Utilisez l'appareil exclusivement sur des surfaces sèches.
24. Important : Si l'ouverture d'aspiration de l'appareil est bouchée, éteignez l'appareil et enlevez les matières la bouchant avant de redémarrer l'appareil.
25. N'utilisez pas l'aspirateur trop près de radiateurs, d'appareils chauffants et de mégots de cigarette.
26. Avant de commencer à aspirer, veillez toujours à retirer les objets gros ou coupants pouvant endommager le filtre du bac à poussière.
27. **L'appareil doit être utilisé uniquement avec l'alimentation fournie avec l'appareil.**
28. Le chargeur doit être débranché de la prise secteur avant de retirer la batterie
29. Utilisez le chargeur fourni pour charger l'aspirateur et n'utilisez pas le chargeur à d'autres fins.
30. Cet appareil comprend une batterie rechargeable au lithium-ion. N'exposez pas la batterie ou l'appareil au feu ou à une température excessive (supérieure à 130 °C/265 °F), car elle pourrait s'enflammer et/ou exploser.
31. N'utilisez pas une batterie endommagée ou modifiée, car elle pourrait s'enflammer et/ou exploser.
32. N'essayez pas de démonter la batterie.
33. Des fuites provenant des cellules de la batterie peuvent se produire dans des conditions extrêmes. Ne touchez pas le liquide qui fuit de la batterie. Si le liquide touche la peau, lavez immédiatement la zone touchée avec de l'eau et du savon. Si le liquide pénètre dans les yeux, rincez-les immédiatement avec de l'eau propre pendant au moins 10 minutes et consultez un médecin. Portez des gants pour manipuler la batterie et jetez-la immédiatement conformément aux réglementations locales.
34. En cas d'urgence, contactez immédiatement un professionnel.
35. Lorsque la batterie n'est pas utilisée, elle doit être rangée loin de tout objet métallique, tel que trombone, pièce de monnaie, clef, clou, vis ou tout autre petit objet métallique qui risquerait de mettre en contact les bornes de la batterie.
36. Afin d'éviter que la batterie ne se décharge automatiquement, veuillez la charger au moins une fois tous les 6 mois.
37. Si l'appareil doit rester inutilisé pendant une longue période, la batterie doit être retirée.
38. En ce qui concerne les instructions relatives à la méthode de remplacement de la batterie, veuillez vous référer au paragraphe ci-dessous du manuel.

DESCRIPTION DES PIÈCES

1. Indicateur lumineux de la vitesse
2. Bouton d'alimentation (bouton de vitesse)
3. Bouton Marche/Arrêt
4. Poignée
5. Bouton de déverrouillage de la batterie
6. Batterie
7. Indicateurs lumineux de la batterie
8. Boule de décharge électrostatique
9. Port de charge
10. Bac à poussière
11. Bouton de vidange de la poussière
12. Bouton d'ouverture du bac à poussière
13. Bouton de déverrouillage du tube d'extension
14. Tube d'extension
15. Brosse à plancher
16. Bouton de déverrouillage de la brosse à plancher
17. Phares LED
18. Suceur plat 2 en 1
19. Support mural
20. Adaptateur de charge

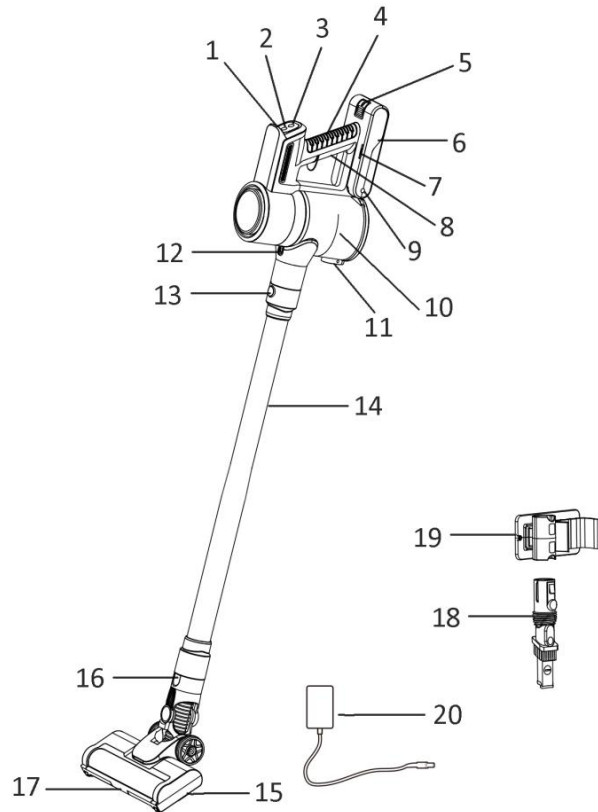

MONTAGE DU SUPPORT MURAL :

1. Mesurez la distance entre les trous situés à l'arrière du support et percez deux trous dans le mur à la même distance.
2. Insérez les chevilles dans les trous, puis utilisez les vis pour fixer le support au mur.
3. Faites attention à la hauteur du support monté.

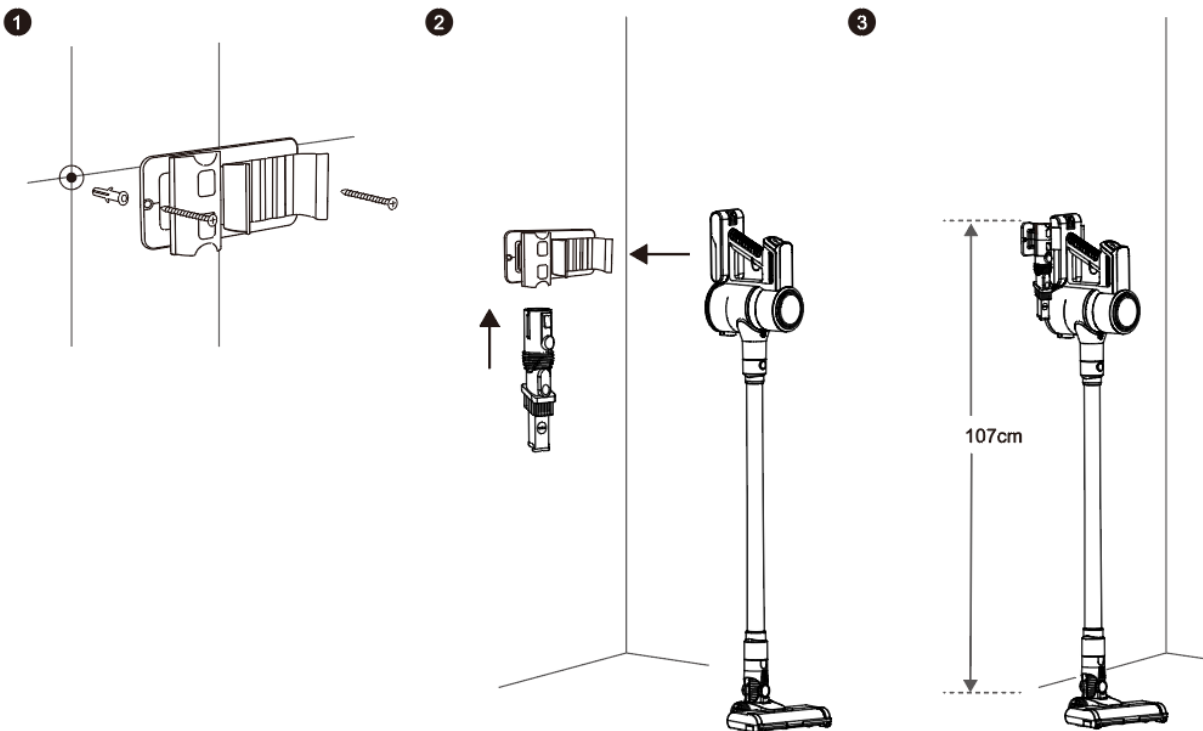

RETRAIT ET INSERTION DE L'ACCUMULATEUR

- Pour retirer l'accumulateur, maintenez le bouton de déverrouillage de l'accumulateur appuyé et tirez l'accumulateur vers l'extérieur pour le sortir de l'unité principale.
- Pour insérer l'accumulateur, il suffit de le faire glisser dans le logement jusqu'à ce qu'il soit bien enclenché.

RECHARGE DE LA BATTERIE :

1. Maintenez le bouton de déverrouillage de l'accumulateur appuyé et sortez l'accumulateur.
2. Insérez l'adaptateur de charge dans le port de charge de la batterie, puis dans la prise de courant.
3. Lors de la charge, l'indicateur de la batterie clignote. Une fois l'appareil complètement chargé, quatre voyants resteront blancs et fixes. Ils s'éteindront au bout d'une heure si aucune opération n'est effectuée. (Schéma 1)
4. Vous pouvez également charger l'appareil sans retirer la batterie. (Schéma 2)

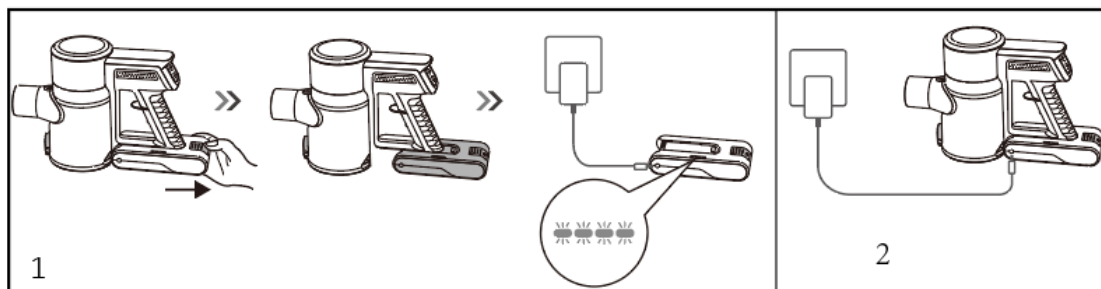

5. Chargez complètement l'accumulateur avant la première utilisation. L'accumulateur peut nécessiter 4,5 à 5 heures pour être complètement chargé. Débranchez l'appareil de la prise une fois l'accumulateur complètement chargé.
6. L'appareil ne peut pas fonctionner pendant la charge.
7. Lorsque le dernier voyant de batterie clignote, cela signifie que le niveau de la batterie est faible et que la batterie doit être chargée.
8. L'appareil ne peut pas être chargé lorsque la température ambiante est inférieure à 10°C/50°F ou supérieure à 45°C/113°F
9. Afin d'éviter que la batterie ne se décharge, veuillez la charger au moins une fois tous les 6 mois.

FONCTIONNEMENT

Attention : Avant toute utilisation, assurez-vous que l'appareil est entièrement chargé et que le bac à poussière et les filtres sont nettoyés, séchés et fixés en place.

1. Insérez la batterie dans le boîtier principal. Vous entendrez un « clic » une fois enclenchée.



2. Insérez le tube d'extension dans l'ouverture d'aspiration. Assurez-vous qu'il s'adapte fermement.
3. Fixez la brosse de sol à l'extrémité du tube d'extension.
4. Si vous souhaitez utiliser le suceur plat 2 en 1, fixez-le directement sur l'ouverture d'aspiration ou de l'autre côté du tube d'extension à la place de la brosse de sol, selon vos besoins. Une fois le clic entendu, la buse est correctement verrouillée.

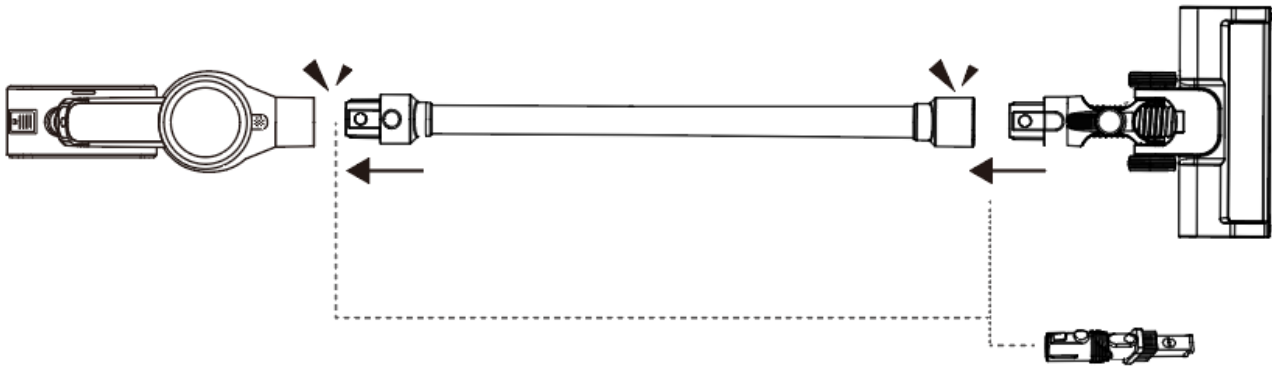

5. Appuyez sur le bouton marche / arrêt pour mettre l'appareil en marche. Les indicateurs de la batterie s'allument pour indiquer la capacité de la batterie.
6. Appuyez sur le bouton d'alimentation (bouton de vitesse) pour régler la vitesse faible / élevée. L'indicateur de vitesse s'allume en vert pour la vitesse faible et en bleu pour la vitesse élevée.
REMARQUE : Pendant l'utilisation, vérifiez le bac à poussière et ne dépassez pas le niveau "MAX" indiqué sur le bac. Cet appareil est conçu pour aspirer des éléments secs uniquement.
7. Après l'utilisation, appuyez sur le bouton marche / arrêt pour éteindre l'appareil.

Attention : La bouche d'aspiration doit être en permanence ouverte et exempte d'obstruction. Sinon, cela peut provoquer la surchauffe et la détérioration du moteur.

NETTOYAGE ET ENTRETIEN

1. N'immergez pas l'unité principale, la batterie ni la brosse à plancher dans l'eau ou dans tout autre liquide.
2. Utilisez uniquement un chiffon sec et doux pour nettoyer l'appareil.
3. N'utilisez pas de produit/ustensile abrasif ni de produit chimique agressif.
4. N'utilisez pas l'appareil si le filtre est cassé ou usé.
5. L'appareil ne contient pas de pièce que vous pouvez réparer. Ne le démontez pas et n'essayez pas de le réparer vous-même.

Fréquence de nettoyage et de remplacement recommandée

| Pièce de l'aspirateur | Fréquence de nettoyage | Fréquence de remplacement |
|-----------------------|--|---------------------------|
| Bac à poussière | Après chaque utilisation | - |
| Filtre en métal | Une fois par semaine (deux fois par semaine si vous avez un animal de compagnie) | - |
| Filtre HEPA | Une fois par semaine (deux fois par semaine si vous avez un animal de compagnie) | Tous les 3 à 6 mois |
| Brosse roulante | Une fois par semaine | Tous les 6 à 12 mois |

1. Comment vider le bac à poussière :

- 1) Appuyez sur le bouton de déverrouillage pour sortir le tube d'extension ;
- 2) Appuyez sur le bouton de vidage de la poussière pour vider le bac à poussière.

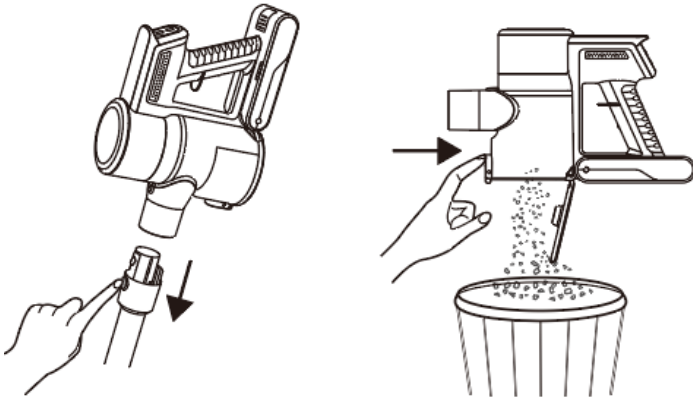

2. Nettoyage des filtres du bac à poussière :

- 1) Appuyez sur le bouton de déverrouillage du bac à poussière, maintenez-le enfoncé et tournez-le dans le sens des aiguilles d'une montre en même temps pour le retirer du boîtier principal.
- 2) Tournez le filtre métallique dans le sens des aiguilles d'une montre pour le libérer.
- 3) Tournez le filtre HEPA dans le sens des aiguilles d'une montre pour le libérer. Détachez le filtre en éponge du filtre HEPA.

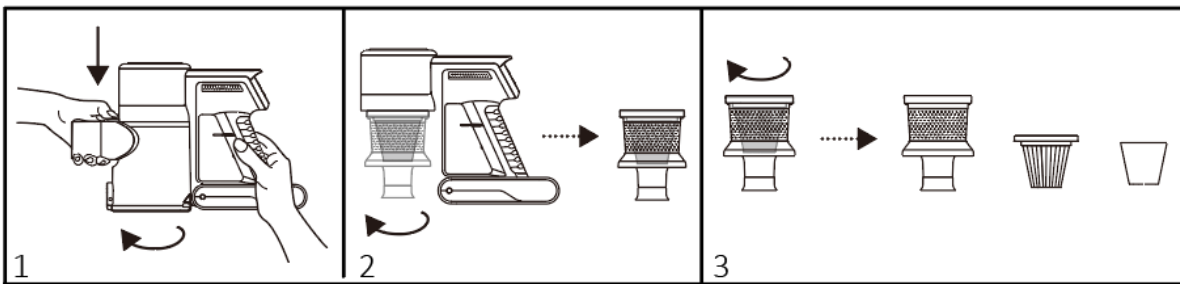

- 4) Secouez les débris en tapotant les filtres contre votre poubelle.
- 5) Rincez le bac à poussière et les filtres. Remarque : N'utilisez pas de brosse, d'eau chaude ou de détergent pour nettoyer les filtres.
- 6) Séchez complètement le bac à poussière et les filtres à l'air libre avant de les remettre en place. Remarque : gardez-les éloignés de la lumière directe du soleil.

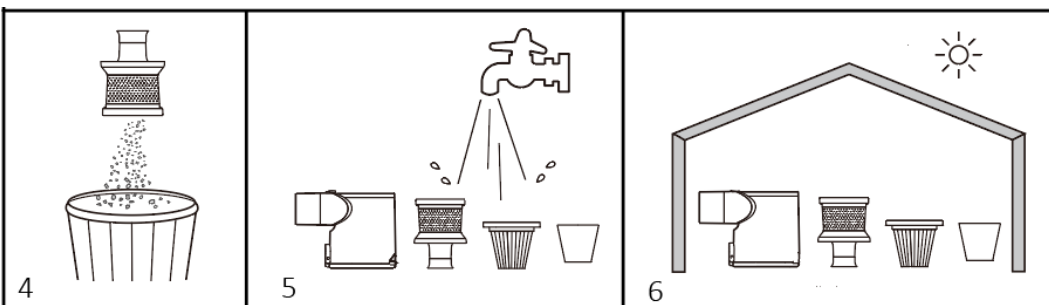

- 7) Fixez le filtre en éponge au filtre HEPA, puis tournez le filtre HEPA dans le sens inverse des aiguilles d'une montre pour l'installer dans le filtre métallique.
- 8) Tournez le filtre métallique dans le sens inverse des aiguilles d'une montre pour l'installer dans le boîtier principal.
- 9) Assurez-vous que les boucles du bac à poussière sont alignées avec les rainures du boîtier principal, puis poussez le bac à poussière vers le haut et tournez-le dans le sens inverse des aiguilles d'une montre pour verrouiller le bac à poussière sur le boîtier principal.

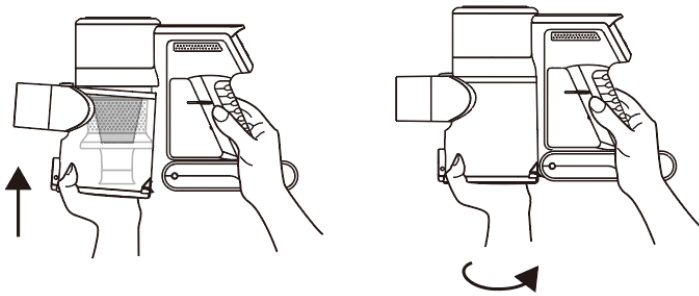

3. Nettoyage de la brosse roulante

- 1) Poussez le verrou (A) vers l'extérieur pour déverrouiller la brosse roulante (B) de la brosse à plancher. Retirez-la et enlevez toutes les saletés (cheveux et autres fibres) enroulées autour du rouleau.
- 2) Lavez la brosse à l'eau courante avec un détergent doux, rincez-la et aérez-la. Veillez à ce qu'elle soit complètement sèche avant de la remettre en place.

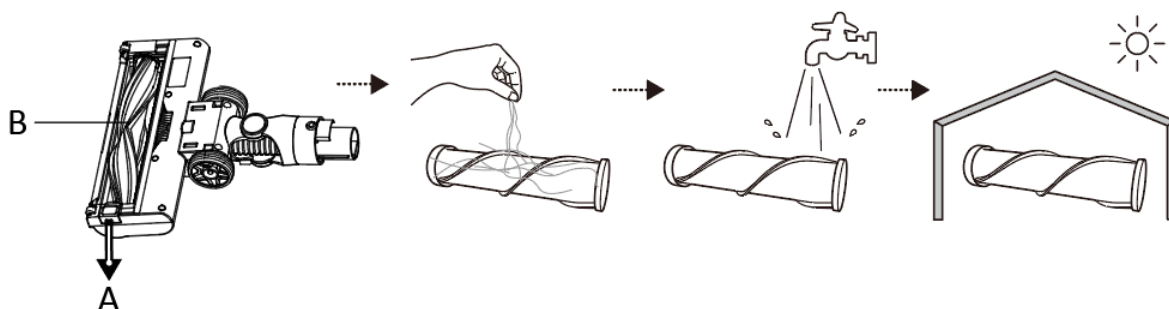

GUIDE DE DÉPANNAGE

| Problème | Solutions |
|--|---|
| L'aspirateur ne ramasse pas les débris. Pas d'aspiration ou aspiration faible. | <ul style="list-style-type: none"> • Le bac à poussière est peut-être plein ; videz le bac à poussière. • Vérifiez que les buses et la brosse pour sols ne sont pas obstruées ; éliminez l'obstruction si nécessaire. • Retirez toutes les ficelles, fibres de moquette ou cheveux qui pourraient être enroulés autour de la brosse à rouleaux. • Vérifiez la connexion entre la partie principale et le tube métallique pour vous assurer qu'il n'y a pas d'obstruction ; éliminez l'obstruction si nécessaire. • Vérifiez qu'il n'y a pas d'obstruction dans le tube métallique et retirez tous les débris. • Vérifiez si les filtres ont besoin d'être nettoyés. Suivez les instructions pour rincer les filtres et laissez-les sécher complètement à l'air libre avant de les remonter. |
| L'aspirateur s'éteint de lui-même. | <p>L'aspirateur peut s'éteindre de lui-même pour plusieurs raisons, comme une obstruction, un problème d'accumulateur ou une surchauffe. Si l'aspirateur s'éteint de lui-même, suivez ces étapes :</p> <ol style="list-style-type: none"> 1) Allumez l'aspirateur et vérifiez les voyants de l'accumulateur. Si l'accumulateur doit être rechargé, branchez-l lorsque l'aspirateur est éteint. 2) Rincez le bac à poussière et nettoyez les filtres. 3) Vérifiez le tube métallique, les accessoires et les entrées d'air et éliminez toute obstruction. 4) Laissez la partie principale de l'aspirateur refroidir pendant au moins 45 minutes, jusqu'à ce qu'elle revienne à température ambiante. 5) Redémarrez l'aspirateur. |

DONNÉES TECHNIQUES :

| | |
|---------------------|--|
| Alimentation | 30 V  0,5 A |
| Puissance nominale | 300 W MAX (partie principale) 15 W MAX (brosse pour sols) |
| Type d'accumulateur | Lithium-ion 25,9 V, 2 200 mAh, 7 cellules |

GARANTIE ET SERVICE APRÈS-VENTE

Nos appareils sont soumis à un contrôle de qualité strict avant d'être livrés. Si l'appareil a toutefois été endommagé lors de la production ou du transport en dépit des soins que nous lui donnons, retournez l'appareil au vendeur.

Nous offrons une garantie de 2 ans pour l'appareil acheté à partir de la date de vente. Les défauts dus à une utilisation non conforme de l'appareil et les dommages dus à une intervention ou réparation faite par une tierce personne ou dus à l'installation de pièces qui ne sont pas d'origine ne sont pas couverts par cette garantie. Conservez toujours votre reçu, car sans celui-ci vous ne pourrez réclamer aucune sorte de garantie. Les dommages causés par le non respect des instructions de ce manuel rendront la garantie caduque, Nous décline toute responsabilité en cas de dommages indirects. Nous décline toute responsabilité en cas de dégâts matériels ou de dommages corporels causés par une utilisation inappropriée ou si les instructions de sécurité n'ont pas été convenablement observées. Si les accessoires sont endommagés, cela ne signifie pas que toute la machine sera remplacée gratuitement. Dans de tels cas, veuillez contacter notre assistance. Des pièces brisées en verre ou en plastique sont toujours sujettes à des frais. Les défauts des consommables ou des pièces susceptibles de s'user, ainsi que le nettoyage, l'entretien, réparation ou les frais d'expédition et de transport à destination et au départ de tout lieu de réparation. Desdites pièces ne sont pas couverts par la garantie et doivent donc être payés.



Le symbole de la poubelle barrée signifie que ce produit ne peut pas être éliminé avec les déchets ménagers usuels. Les équipements électroniques et électriques non compris dans le processus de tri sélectif sont potentiellement dangereux pour l'environnement et la santé humaine en raison de la présence de substances dangereuses. Veuillez les éliminer de manière responsable dans des centres approuvés de traitement ou recyclage des déchets.

Emerio Switzerland AG
Oberneuhofstrasse 1
6340 Baar
Switzerland

ISTRUZIONI DI SICUREZZA

Prima dell'uso, accertarsi di aver letto tutte le istruzioni riportate di seguito per evitare lesioni o danni e ottenere i migliori risultati dall'apparecchio. Conservare questo manuale in un luogo sicuro. In caso di passaggio di proprietà dell'apparecchio, includere anche questo manuale di istruzioni.

In caso di danni causati dal mancato rispetto delle istruzioni riportate in questo manuale, la garanzia sarà annullata. Il costruttore/importatore declina ogni responsabilità per danni causati dal mancato rispetto del manuale o da un uso negligente o non conforme con i requisiti riportati in questo manuale.



1. Leggere il manuale di istruzioni.

2. Questo apparecchio può essere usato da bambini di età superiore a 8 anni e da persone con ridotte capacità fisiche, sensoriali o mentali o prive di esperienza o conoscenza, solo se supervisionati o istruiti sull'uso sicuro dell'apparecchio e se comprendono i rischi correlati.

3. I bambini non devono giocare con l'apparecchio.

4. Le operazioni di pulizia e manutenzione ordinaria non devono essere effettuate da bambini senza supervisione.



5. Unità di alimentazione removibile < BZ15-300050-AG >

AVVERTENZA! Per ricaricare la batteria, utilizzare esclusivamente l'unità di alimentazione removibile fornita insieme all'apparecchio.

6. Le batterie all'interno dell'apparecchio possono essere sostituite esclusivamente da un tecnico qualificato.

7. Assicurarsi che il cavo di alimentazione non penda da bordi appuntiti e tenerlo lontano da oggetti caldi e fiamme libere.

8. Non immergere l'apparecchio o la spina in acqua o altri liquidi. Pericolo di morte a causa delle scosse elettriche!

9. Per scollegare la spina dalla presa di corrente, tirare la spina e non il cavo.

10. Non tentare mai di aprire l'involucro dell'apparecchio o di riparare l'apparecchio per evitare il rischio di scossa elettrica.

11. Non lasciare mai l'apparecchio incustodito quando è in funzione.

12. Questo apparecchio non è progettato per l'uso commerciale. Per il solo uso domestico.

13. Non usare l'apparecchio per scopi diversi da quelli previsti.

14. Non avvolgere il cavo intorno al caricabatteria e non piegarlo.

15. È necessaria un'attenta supervisione se l'apparecchio è usato da o in presenza di bambini. Non lasciare il prodotto incustodito quando è collegato alla presa di corrente. Tenere i capelli, gli indumenti ampi, le dita e qualsiasi parte del corpo lontani dalle aperture e dalle parti mobili dell'apparecchio.

16. Non aspirare liquidi infiammabili o combustibili come la benzina, e non usare l'apparecchio in aree in cui tale sostanze possono essere presenti.

17. Non aspirare oggetti ardenti o che emettono fumo, come sigarette, accendini o cenere calda.

18. Non aspirare oggetti duri o affilati come vetro, chiodi, viti o monete.

19. Prestare particolare attenzione durante l'uso dell'apparecchio su scale.

20. Non usare l'apparecchio senza il filtro della polvere.

21. L'uso di accessori non raccomandati dal costruttore dell'apparecchio comporta il rischio di lesioni.

22. Non inserire alcun oggetto nelle aperture. Non usare l'apparecchio se le aperture sono ostruite. Tenerle prive di polvere, sporcizia, capelli e qualsiasi altro materiale che può ridurre il flusso d'aria.

23. Utilizzare l'apparecchio esclusivamente su superfici asciutte.

24. Importante! Se le aperture dell'apparecchio sono ostruite, spegnere l'apparecchio e rimuovere le ostruzioni prima di riavviarlo.
25. Non usare l'apparecchio in prossimità di stufe, radiatori o mozziconi di sigarette.
26. Prima di iniziare la pulizia, assicurarsi di rimuovere oggetti affilati o di grandi dimensioni che potrebbero danneggiare il filtro della polvere.
27. **L'apparecchio deve essere utilizzato esclusivamente con l'unità di alimentazione fornita insieme all'apparecchio.**
28. Scollegare il caricabatteria dalla presa di corrente prima di rimuovere la batteria.
29. Utilizzare il caricabatteria incluso esclusivamente per ricaricare l'aspirapolvere e non utilizzarlo per altri scopi.
30. Questo apparecchio integra un gruppo batteria agli ioni di litio ricaricabile. Non esporre il gruppo batteria o l'apparecchio a fiamme o temperature eccessive (oltre 130°C/265°F) per evitare il rischio di incendio e/o esplosione.
31. Non usare gruppi batterie danneggiati o modificati per evitare il rischio di incendio e/o esplosione.
32. Non tentare di disassemblare il gruppo batteria.
33. In condizioni estreme, le celle della batteria possono presentare perdite. Non toccare il liquido fuoriuscito dalla batteria. Se il liquido entra a contatto con la cute, lavarla immediatamente con acqua e sapone, Se il liquido entra a contatto con gli occhi, risciacquarli immediatamente con acqua fresca per almeno 10 minuti e contattare un medico. Indossare dei guanti per manipolare la batteria e smaltirli immediatamente ai sensi delle normative locali.
34. In caso di emergenza, contattare immediatamente un tecnico.
35. Quando il gruppo batteria non è in uso, tenerlo lontano da piccoli oggetti metallici, come graffette, monete, chiavi, chiodi, viti ecc. perché potrebbero creare un collegamento tra i due terminali.
36. Per evitare lo scaricamento profondo della batteria, ricaricarla almeno una volta ogni 6 mesi.
37. In previsione di un lungo periodo di inutilizzo dell'apparecchio, rimuovere il gruppo batteria.
38. Per le istruzioni relative alla modalità di sostituzione del gruppo batteria, consultare il rispettivo paragrafo del manuale.

DESCRIZIONE DEI COMPONENTI

1. Spia velocità
2. Pulsante della velocità
3. Pulsante di accensione/spengimento
4. Impugnatura
5. Pulsante di rilascio della batteria
6. Gruppo batteria
7. Spie della batteria
8. Palla a scarica elettrostatica
9. Presa di ricarica
10. Contenitore della polvere
11. Pulsante di apertura del contenitore della polvere
12. Pulsante di rilascio del contenitore della polvere
13. Pulsante di rilascio del tubo telescopico
14. Tubo telescopico
15. Spazzola per pavimenti
16. Pulsante di rilascio della spazzola per pavimenti
17. Luci LED
18. Bocchetta per fessure 2 in 1
19. Supporto a parete
20. Caricabatteria

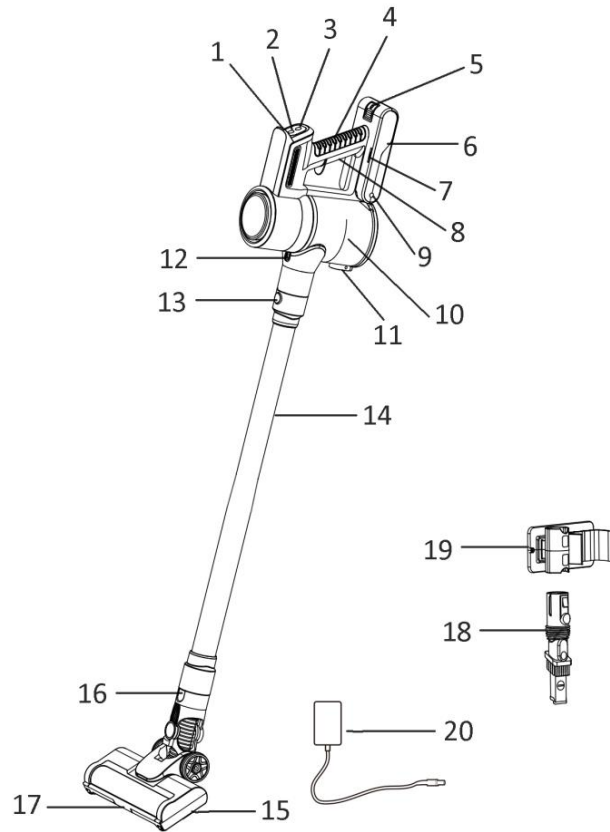

INSTALLAZIONE DEL SUPPORTO A PARETE

1. Misurare la distanza tra i fori situati su retro del supporto, quindi praticare due fori nella parete alla stessa distanza.
2. Inserire i tasselli nei fori praticati nella parete, quindi usare le viti per fissare il supporto alla parete.
3. Prestare attenzione all'altezza di installazione del supporto.

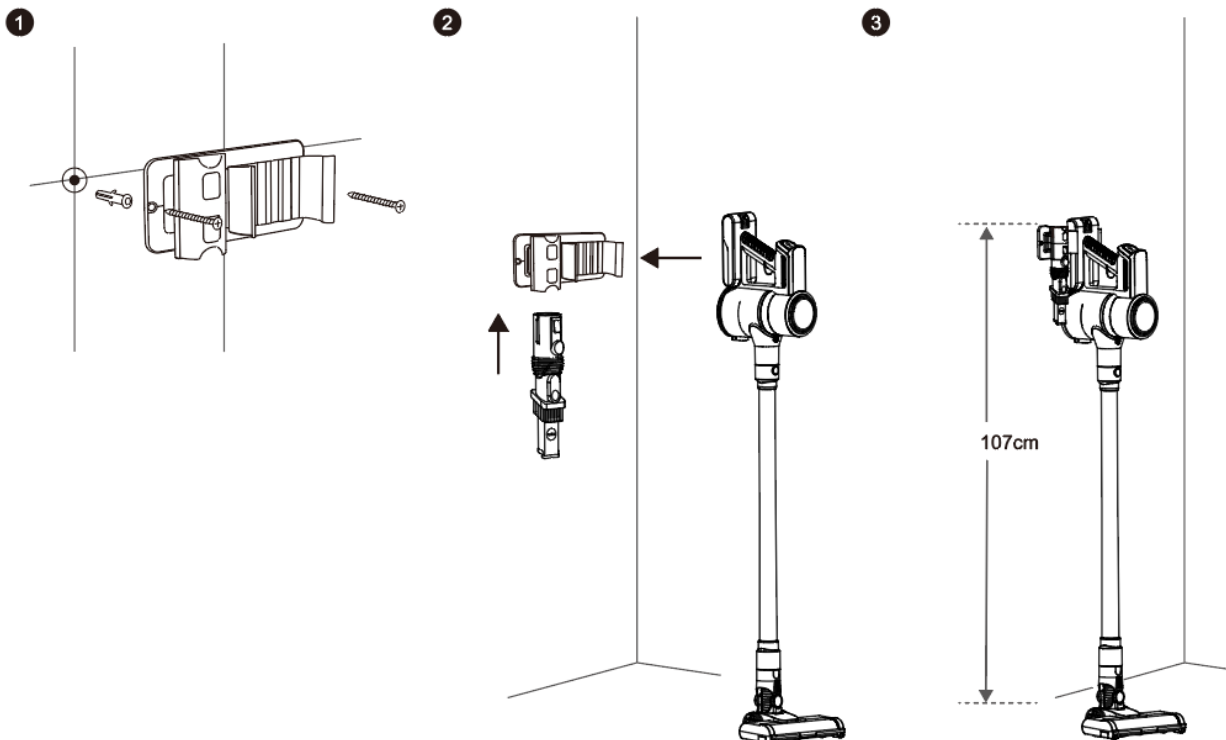

RIMOZIONE E INSTALLAZIONE DEL GRUPPO BATTERIA

- Per rimuovere il gruppo batteria, tenere premuto l'apposito pulsante di espulsione e tirare il gruppo batteria verso il basso per estrarlo dall'unità principale.
- Per collegare il gruppo batteria, è sufficiente farlo scorrere in posizione fino a bloccarlo bene.

RICARICA DELLA BATTERIA

1. Tenere premuto il pulsante di rilascio della batteria e rimuovere il gruppo batteria.
2. Collegare il caricabatteria alla presa di ricarica della batteria, quindi alla presa di corrente.
3. Durante la ricarica, la spia della batteria lampeggia. Una volta che il gruppo batteria è completamente carico, le quattro spie rimangono bianche e si spengono dopo un'ora, se non vengono effettuate ulteriori operazioni. (Fig. 1).
4. È possibile ricaricare la batteria anche senza rimuoverla dall'apparecchio (Fig. 2).

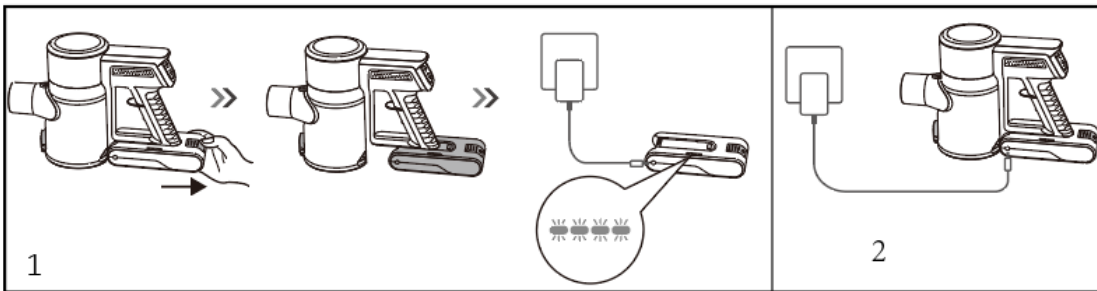

5. Prima di usare l'apparecchio per la prima volta, ricaricare completamente la batteria. Una ricarica completa della batteria richiede 4,5-5 ore. Scollegare il cavo di ricarica dalla presa quando la batteria è completamente carica.
6. L'apparecchio non può essere utilizzato quando è sotto carica.
7. Quando l'ultimo indicatore lampeggia, la batteria è quasi scarica e deve essere ricaricata.
8. L'apparecchio non può essere ricaricato quando la temperatura ambientale è inferiore a 10°C/50°F o superiore a 45°C/113°F.
9. Per evitare lo scaricamento profondo della batteria, ricaricarla almeno una volta ogni 6 mesi.

UTILIZZO

Attenzione! Prima di usare l'apparecchio, assicurarsi che la batteria sia completamente carica e che il contenitore della polvere e i filtri siano puliti, asciutti e installati correttamente.

1. Installare il gruppo batteria sull'unità principale. Un "clic" indica che è fissato correttamente.

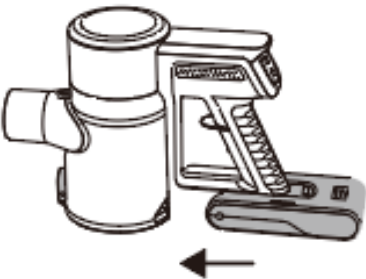

2. Inserire il tubo telescopico nell'apertura di aspirazione e assicurarsi che sia fissato saldamente
3. Fissare la spazzola per pavimenti all'altra estremità del tubo di aspirazione.
4. Se si desidera usare la bocchetta per fessure 2 in 1, fissarla direttamente all'apertura di aspirazione o all'estremità del tubo telescopico al posto della spazzola per pavimenti. Un "clic" indica che la bocchetta è fissata correttamente.

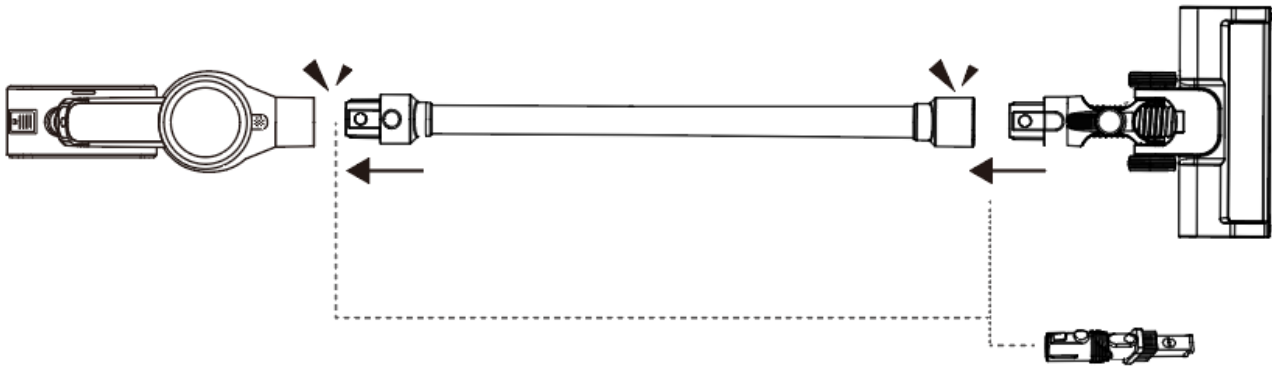

5. Premere il pulsante di accensione/spengimento per mettere in funzione l'apparecchio. Gli indicatori luminosi della batteria si accenderanno, a indicare il livello di carica.
 6. Premere il pulsante di accensione (pulsante della velocità) per regolare la velocità bassa/alta. La spia della velocità si accende in verde per la bassa velocità e in blu per l'alta velocità.
 NOTA: durante l'uso, prestare attenzione al livello di riempimento del contenitore della polvere; la polvere non deve superare il livello "MAX". Questo apparecchio è progettato esclusivamente per aspirare sostanze asciutte.
 7. Dopo l'uso, premere il pulsante di accensione/spengimento per spegnere l'apparecchio.
- Attenzione! Mantenere l'apertura di aspirazione sempre priva di ostruzioni per evitare che il motore si surriscaldi e subisca danni.

PULIZIA E MANUTENZIONE

1. Non immergere l'unità principale, il gruppo batteria o la spazzola per pavimenti in acqua o altri liquidi.
2. Usare esclusivamente un panno morbido e asciutto per pulire l'apparecchio.
3. Non usare sostanze chimiche aggressive o abrasive.
4. Non usare l'apparecchio se il filtro è danneggiato o usurato.
5. L'apparecchio non contiene parti riparabili dall'utente. Non disassemblarlo e non tentare di ripararlo da soli.

Frequenza di pulizia/sostituzione

| Componente | Pulizia | Sostituzione |
|---------------------------|--|---------------------|
| Contenitore della polvere | Dopo ogni utilizzo | - |
| Filtro in metallo | Una volta alla settimana (due volte alla settimana se sono presenti animali domestici) | - |
| Filtro HEPA | Una volta alla settimana (due volte alla settimana se sono presenti animali domestici) | Ogni 3-6 mesi |
| Spazzola a rullo | Una volta alla settimana | Ogni 6-12 mesi |

1. Svuotamento del contenitore della polvere

- 1) Premere il pulsante di rilascio per rimuovere il tubo telescopico.
- 2) Premere il pulsante di apertura del contenitore della polvere per svuotare il contenitore della polvere.

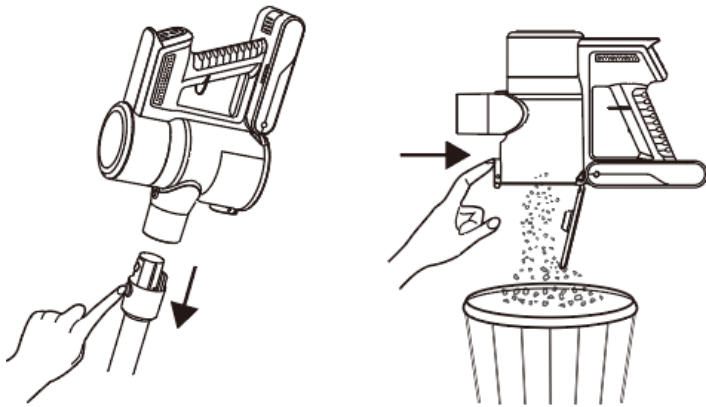

2. Pulizia del filtro del contenitore della polvere

- 1) Tenere premuto il pulsante di rilascio del contenitore della polvere e ruotarlo in senso orario per rimuoverlo dall'unità principale.
- 2) Ruotare il filtro in metallo in senso orario per rimuoverlo.
- 3) Ruotare il filtro in HEPA in senso orario per rimuoverlo.

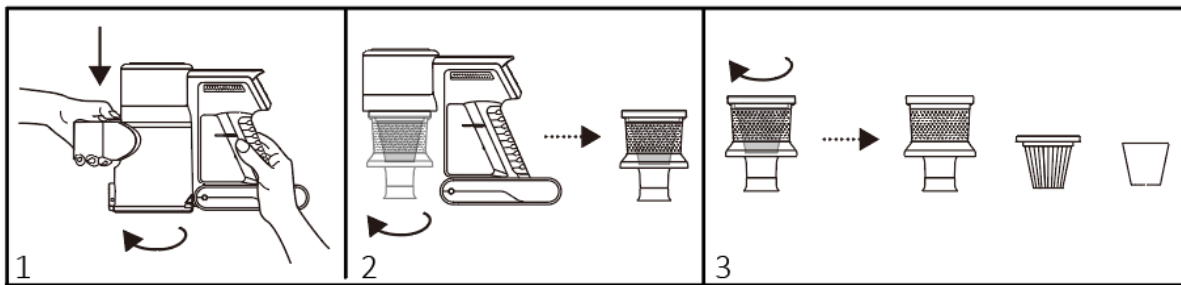

- 4) Picchiettare i filtri sopra un cestino per rimuovere i detriti.
- 5) Risciacquare il contenitore della polvere e i filtri. Nota: non usare spazzole, acqua calda o detersivi per pulire i filtri.
- 6) Lasciare asciugare all'aria il contenitore della polvere e i filtri e reinstallarli quando sono completamente asciutti. Nota: non esporli alla luce solare diretta.

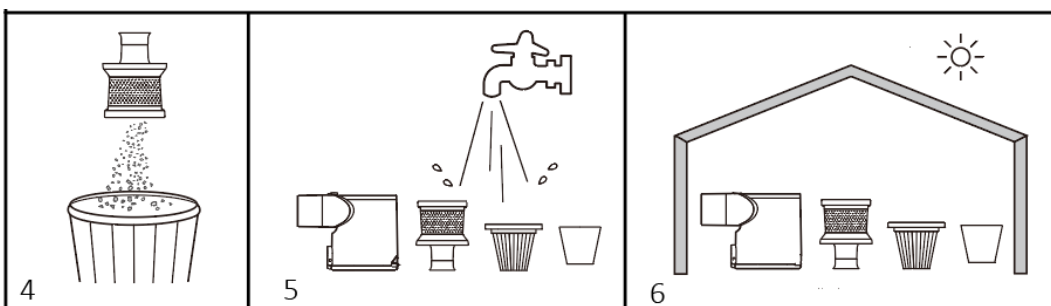

- 7) Ruotare il filtro HEPA in senso antiorario per reinstallarlo nel filtro in metallo.
- 8) Ruotare il filtro in metallo in senso antiorario per reinstallarlo nell'unità principale.
- 9) Allineare le sporgenze sul contenitore della polvere con le scanalature sull'unità principale, quindi spingere il contenitore della polvere verso l'alto e ruotarlo in senso antiorario per fissarlo all'unità principale.

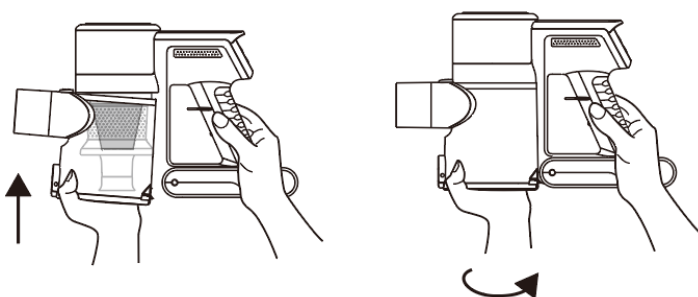

3. Pulizia della spazzola a rullo

- 1) Spingere il fermaglio (A) verso l'esterno per sbloccare la spazzola a rullo (B) dalla spazzola per pavimenti. Estrarre la spazzola a rullo e rimuovere la sporcizia (capelli e altre fibre) impigliata.
- 2) Lavare la spazzola a rullo sotto l'acqua corrente con un detergente delicato, risciacquarla e lasciarla asciugare all'aria. Assicurarsi che sia completamente asciutta prima di reinstallarla.

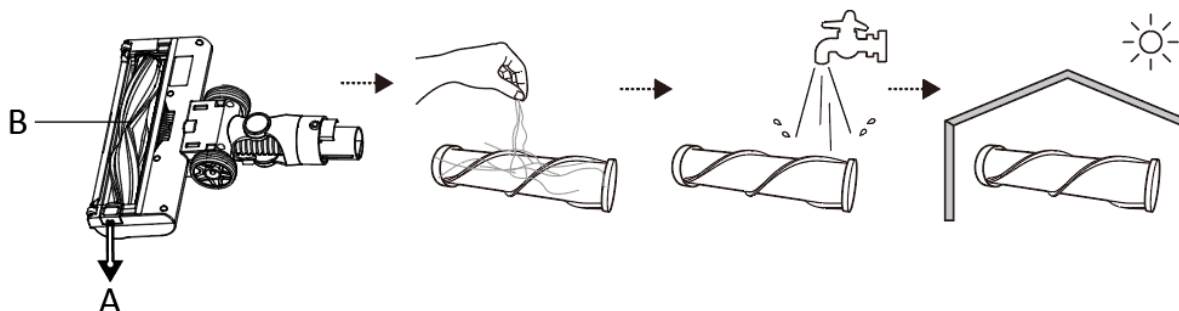

RISOLUZIONE DEI PROBLEMI

| Problema | Soluzioni |
|--|---|
| L'apparecchio non raccoglie la polvere. Aspirazione assente o insufficiente. | <ul style="list-style-type: none"> • Controllare che il contenitore della polvere non sia pieno. In caso contrario, svuotarlo. • Controllare che la bocchetta o la spazzola per pavimenti non siano ostruite. Rimuovere eventuali ostruzioni. • Rimuovere eventuali lacci, fibre o capelli avvolti intorno alla spazzola a rullo. • Controllare che tra l'unità principale e il tubo telescopico non siano presenti ostruzioni. Rimuovere eventuali ostruzioni. • Controllare che il tubo telescopico non sia ostruito. Rimuovere eventuali detriti. • Controllare che i filtri siano puliti. Pulirli come descritto nelle istruzioni e lasciarli asciugare all'aria prima di riposizionarli. |
| L'apparecchio si spegne improvvisamente. | <p>Ciò può essere dovuto a diverse cause: ostruzioni, batteria scarica, surriscaldamento dell'apparecchio. Se l'apparecchio si spegne improvvisamente, procedere come descritto di seguito.</p> <ol style="list-style-type: none"> 1) Accendere l'apparecchio e controllare gli indicatori luminosi della batteria. Se la batteria è scarica, spegnere l'apparecchio e ricaricarla. 2) Svuotare il contenitore della polvere e pulire i filtri. 3) Controllare il tubo telescopico, gli accessori e le aperture di aspirazione e rimuovere eventuali ostruzioni. 4) Lasciare che l'unità principale si raffreddi per almeno 45 minuti a temperatura ambiente. 5) Riaccendere l'apparecchio. |

SPECIFICHE TECNICHE

| | |
|------------------|--|
| Ingresso | 30 V  0,5 A |
| Potenza nominale | 300 W max (unità principale) 15 W max (spazzola per pavimenti) |
| Tipo di batteria | Ioni di litio 25,9 Vdc, 2200 mAh, 7 celle |

GARANZIA E SERVIZIO DI ASSISTENZA

Prima della fornitura, i nostri apparecchi vengono sottoposti ad un severo controllo di qualità. Se, nonostante la massima cura, si sono verificati danni durante la produzione o il trasporto, si prega di restituire l'apparecchio al rivenditore.

Concediamo 2 anni di garanzia sull'apparecchio acquistato; il periodo di garanzia inizia dal giorno dell'acquisto.

Durante questo periodo ripariamo o sostituiamo gratuitamente ogni componente guasto, la cui malfunzione può essere manifestamente attribuita a difetti del materiale o al processo di produzione. In caso di apparecchio difettoso, rivolgersi direttamente al rivenditore.

I difetti derivanti da un uso scorretto dell'apparecchio e le malfunzioni dovute all'intervento o alla riparazione da parte di terzi o alla sostituzione di componenti con ricambi non originali non sono coperti da questa garanzia.

Conservare sempre lo scontrino, senza il quale non è possibile far valere la garanzia. I danni dovuti al non rispetto del manuale di istruzioni rendono nulla la garanzia; se ciò porta a conseguenti danni non potremmo essere ritenuti responsabili. Decliniamo inoltre qualsiasi responsabilità per eventuali danni o lesioni personali causati da un uso improprio o in caso di mancata aderenza al manuale di istruzioni. Eventuali danni agli accessori non implicano la sostituzione gratuita dell'intero apparecchio. In tal caso, contattare il reparto di assistenza. La rottura di componenti in vetro o plastica è sempre soggetta a un costo. I difetti ai componenti di consumo o a componenti soggetti a usura, compresa la pulizia, manutenzione, sostituzione o le spese di spedizione e di trasporto verso il luogo di riparazione e ritorno, degli stessi, non sono coperti dalla garanzia e saranno soggetti a un costo.



Il simbolo del cassonetto barrato riportato sull'apparecchiatura indica che questo prodotto non deve essere smaltito con i normali rifiuti domestici. I dispositivi elettronici ed elettrici non inclusi in un processo di smistamento sono potenzialmente pericolosi per l'ambiente e la salute umana a causa della presenza di sostanze pericolose. Si prega di smaltire in modo responsabile presso centri idonei di raccolta differenziata.

Emerio Switzerland AG
Oberneuhofstrasse 1
6340 Baar
Switzerland