

emerio®

UVE-129299



***Hand vacuum cleaner (EN)***

***Handstaubsauger (DE)***

***Håndstøvsuger (DK)***

CE

# Content – Inhalt – Indhold

Instruction manual – English .....	- 2 -
Bedienungsanleitung – German .....	- 8 -
Brugsanvisning – Danish .....	- 14 -

## **SAFETY INSTRUCTIONS**

Before use make sure to read all of the below instructions in order to avoid injury or damage, and to get the best results from the appliance. Make sure to keep this manual in a safe place. If you give or transfer this appliance to someone else make sure to also include this manual.

In case of damage caused by user failing to follow the instructions in this manual the warranty will be void. The manufacturer/importer accepts no liability for damages caused by failure to follow the manual, a negligent use or use not in accordance with the requirements of this manual.

1. This appliance can be used by children aged from 8 years and above and persons with reduced physical, sensory or mental capabilities or lack of experience and knowledge if they have been given supervision or instruction concerning use of the appliance in a safe way and understand the hazards involved.
2. Children shall not play with the appliance.
3. Cleaning and user maintenance shall not be made by children without supervision.
4. If the supply cord is damaged, it must be replaced by the manufacturer, its service agent or similarly qualified persons in order to avoid a hazard.
5. Before inserting the plug into the mains socket, please check that the voltage and frequency comply with the specifications on the rating label.
6. If an extension cord is used it must be suited to the power consumption of the appliance, otherwise overheating of the extension cord and/or plug may occur. There is a potential risk of injuries from tripping over the extension cord. Be careful to avoid dangerous situations.

7. Disconnect the mains plug from the socket when the appliance is not in use and before cleaning.
8. Ensure that the mains cable is not hung over sharp edges and keep it away from hot objects and open flames.
9. Do not immerse the appliance or the mains plug in water or other liquids. There is danger to life due to electric shock!
10. To remove the plug from the plug socket, pull the plug. Do not pull the power cord.
11. Do not touch the appliance if it falls into water. Remove the plug from its socket, turn off the appliance and send it to an authorized service center for repair.
12. Do not plug or unplug the appliance from the electrical outlet with a wet hand.
13. Never attempt to open the housing of the appliance, or to repair the appliance yourself. This could cause electric shock.
14. Never leave the appliance unattended during use.
15. This appliance is not designed for commercial use. For household use only.
16. Do not use the appliance for other than intended use.
17. Do not wind the cord around the appliance and do not bend it.
18. Close supervision is necessary for any appliance being used by or near children. Do not leave the system unattended while connected. Keep hair, loose clothing, fingers and all parts of body away from opening and moving parts.
19. Do not use to pick up flammable or combustible liquids such as gasoline or use in areas where they may be present.
20. Do not pick up anything that is burning or smoking such as cigarettes, matches or hot ashes.
21. Use extra care when cleaning on stairs.
22. Do not use the appliance without the dust cup filter in place.
23. The use of accessory attachment not recommended by the appliance manufacturer may cause injuries.

24. Do not put any objects into openings. Do not use with any opening blocked. Keep free of dust, lint, hair and anything else that may reduce air flow.
25. To reduce the risk of electric shock, do not use outdoors or on wet surfaces. Use only on dry surfaces.
26. To reduce the risk of injury from moving parts or electric shock, unplug before servicing and cleaning.
27. Important: If the suction opening in the unit is blocked, switch off the appliance and remove the blocking substance before you start the unit again.
28. Do not operate the appliance too close to heaters, radiators or cigarette butts.
29. Before inserting the power plug into the wall outlet, make sure that your hands are dry.
30. Before you start vacuuming, make sure to remove large or sharp objects that might damage the dust cup filter.

## PARTS DESCRIPTION

1. Main unit
2. Dust cup
3. Extension tube
4. Floor brush
5. Combi nozzle
6. On/off button
7. Handle
8. Dust cup release button
9. Locking clip of dust cup
10. Power cord and plug

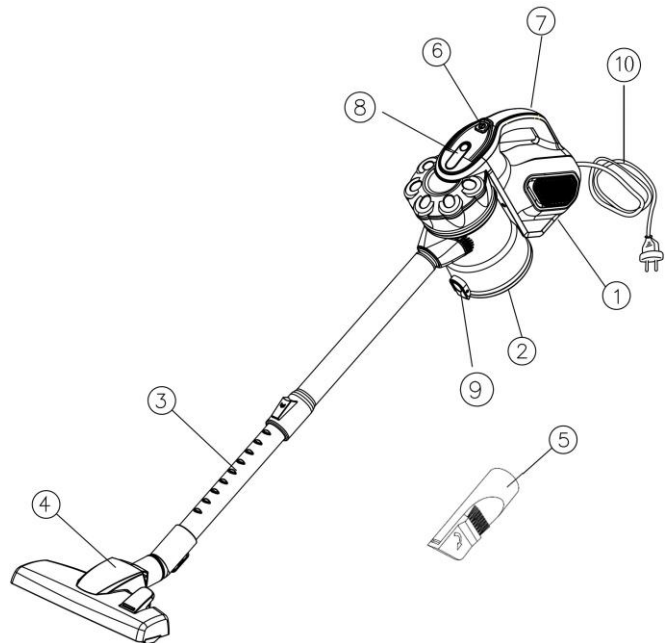

## USE

NOTE: Always remove the power plug from the wall outlet before assembling or removing accessories.

1. Install the dust cup by inserting the clip into the main body, then attach together until you hear a “click” sound. (Fig.1)
2. Insert the extension tube into the suction hole opening; make sure it fits firmly. (Fig.2)
3. The length of the extension tube can be adjusted by pushing the locking and pulling out the bottom section of the tube to a suitable length at the same time. (Fig.3)
4. Connect combi nozzle / floor brush to the tube for different cleaning purposes. (Fig.4)  
The floor brush has two positions, one for hard and one for soft/textile surfaces – Choose the right one.  
Combi nozzle can be directly attached to the suction hole opening, and it is for radiators, corners, skirtings, etc.

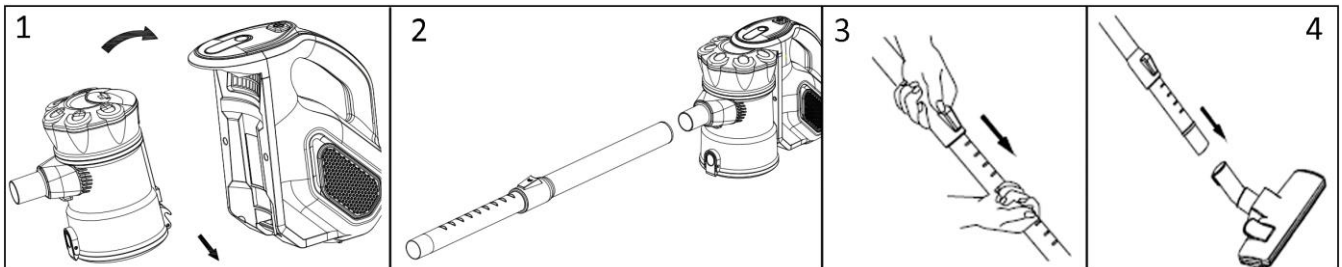

5. Plug in the appliance.
6. Press the on/off button to turn on the appliance. Press it again, the unit will be turned off.  
NOTE: During use, please pay attention to the dust capacity and do not exceed the “MAX” level indicated on the dust cup. This appliance is for dry suction only.

Caution: The suction hole opening must be open and free of any obstructions at all times. Otherwise, the motor will overheat and could become damaged.

## CLEANING AND MAINTENANCE

1. Before cleaning, switch the appliance off and remove the plug from the mains socket.
2. Except for the main unit, other parts can be cleaned in warm soapy water (<math><40^{\circ}\text{C}</math>). Rinse and dry them completely before reassembly. Do not immerse the main unit in water or any other liquids.
3. Use only a soft moist cloth to clean the outside of the unit. Do not allow any kind of liquid to enter the unit.
4. Do not use aggressive chemicals or abrasives.
5. Do not use the device if the filter is broken or worn out.
6. The unit does not contain parts serviceable by you, do not disassemble it and do not try to repair it yourself.

**In order to achieve the best performance, empty the dust cup and clean the dust cup filter after each use.**

1. Press the dust cup release button (C) to remove the container from the main unit.
2. Press down the locking clip (D) on low end of the dust cup to empty dust from the container.

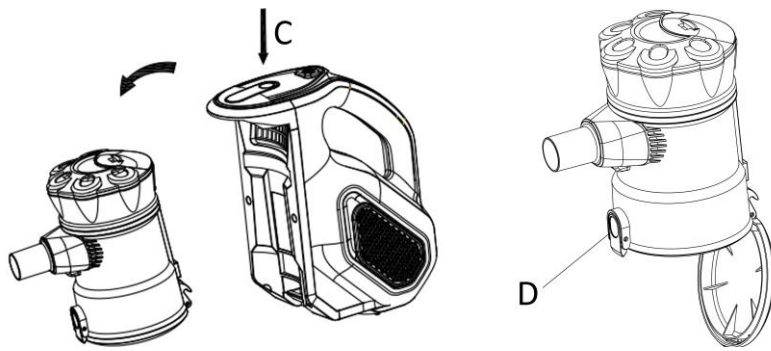

3. Detach the upper part from the dust cup. Gently pull the dust cup filter (A) and dust filter (B) out of the dust cup. Rinse them in warm water, and then air dry completely before placing them back in the dust cup. Important Note: DO NOT use a washing machine to clean the dust cup filter. Do not use a hair dryer to dry it. AIR DRY ONLY.

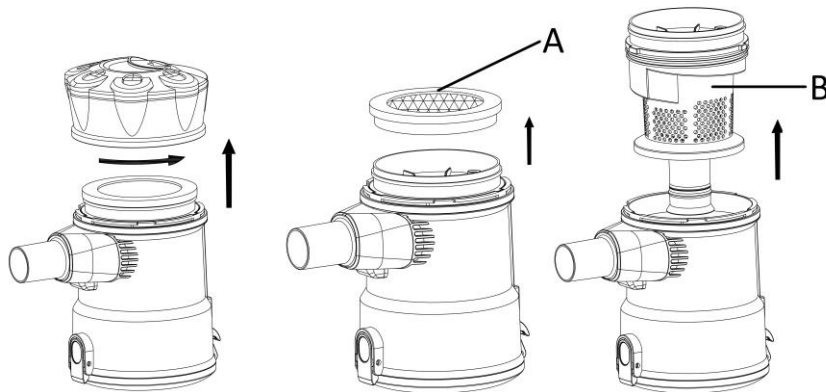

4. Put the dust cup filter and dust filter carefully into the dust cup. Never operate the appliance without the filters in place.
5. Attach the dust cup to the main body of the unit.

**Note:** It is recommended that the dust cup filter be replaced every three months (depending on usage) to ensure peak performance of the unit.

## TROUBLESHOOTING

PROBLEM	POSSIBLE REASON	SOLUTION
Appliance does not operate	No power in electrical outlet.	Check fuse or breaker. Replace fuse/reset breaker.
Appliance does not pick up or suction power is weak	1.Dust cup is full. 2.Dust cup filter needs cleaning or replacement.	1.Empty dust cup container. 2.Remove dust cup filter and check for object(s) in air duct and remove. Clean or replace dust cup filter.
Dust escaping from appliance	1.Dust cup is full. 2.Dust cup filter is not installed correctly.	1.Empty dust cup container. 2.Check and install the dust cup filter correctly.

## TECHNICAL DATA

Operating voltage: 220-240V ~ 50-60Hz

Power consumption: 600W

## GUARANTEE AND CUSTOMER SERVICE

Before delivery our devices are subjected to rigorous quality control. If, despite all care, damage has occurred

during production or transportation, please return the device to your dealer. In addition to statutory legal rights, the purchaser has an option to claim under the terms of the following guarantee:

For the purchased device we provide 2 years guarantee, commencing from the day of sale. If you have a defective product, you can directly go back to the point of purchase.

Defects which arise due to improper handling of the device and malfunctions due to interventions and repairs by third parties or the fitting of non-original parts are not covered by this guarantee. Always keep your receipt, without the receipt you can't claim any form of warranty. Damage caused by not following the instruction manual, will lead to a void of warranty, if this results in consequential damages then we will not be liable. Neither can we hold responsible for material damage or personal injury caused by improper use if the instruction manual is not properly executed. Damage to accessories does not mean free replacement of the whole appliance. In such case please contact our service department. Broken glass or breakage of plastic parts is always subject to a charge. Defects to consumables or parts subjected to wearing, as well as cleaning, maintenance or the replacement of said parts are not covered by the warranty and are to be paid.

#### **ENVIRONMENT FRIENDLY DISPOSAL**



Recycling – European Directive 2012/19/EU

This marking indicates that this product should not be disposed with other household wastes. To prevent possible harm to the environment or human health from uncontrolled waste disposal, recycle it responsibly to promote the sustainable reuse of material resources. To return your used device, please use the return and collection systems or contact the retailer where the product was purchased.

They can take this product for environmental safe recycling.



## **SICHERHEITSHINWEISE**

Lesen Sie vor dem Gebrauch unbedingt die nachfolgenden Anleitungen, um Verletzungen oder Beschädigungen zu vermeiden und das beste Ergebnis mit dem Gerät zu erzielen. Bewahren Sie diese Bedienungsanleitung an einem sicheren Ort auf. Wenn Sie dieses Gerät an eine andere Person weitergeben, stellen Sie sicher, dass Sie auch diese Bedienungsanleitung aushändigen.

Im Falle von Beschädigungen, die durch die Missachtung der Anleitungen in dieser Bedienungsanleitung verursacht wurden, wird die Garantie ungültig. Der Hersteller/Importeur haftet nicht für Schäden, die durch Missachtung der Bedienungsanleitung, fahrlässigen Gebrauch oder Benutzung, die nicht in Übereinstimmung mit den Anforderungen dieser Bedienungsanleitung erfolgt, verursacht wurden.

1. Dieses Gerät kann von Kindern ab 8 Jahren und Personen mit eingeschränkten körperlichen, sensorischen oder geistigen Fähigkeiten oder mangelnder Erfahrung und Kenntnis benutzt werden, wenn sie beaufsichtigt werden oder in die sichere Benutzung des Gerätes unterwiesen werden und die damit verbundenen Gefahren verstehen.
2. Kinder dürfen nicht mit dem Gerät spielen.
3. Die Reinigung und vom Benutzer auszuführende Wartungsarbeiten dürfen von Kindern nur unter Aufsicht durchgeführt werden.
4. Wenn das Netzkabel beschädigt ist, muss es vom Hersteller, seinem Kundendienst oder einer ähnlich qualifizierten Person ausgewechselt werden, um Gefahren zu vermeiden.
5. Bevor Sie den Stecker mit der Netzsteckdose verbinden, prüfen Sie bitte, ob die Spannung und die Frequenz mit den Angaben auf dem Typenschild übereinstimmen.

6. Falls ein Verlängerungskabel verwendet wird, muss es für den Stromverbrauch des Gerätes geeignet sein, sonst kann es zum Überhitzen des Verlängerungskabels und/oder des Steckers kommen. Es besteht Verletzungsgefahr durch Stolpern über das Verlängerungskabel. Lassen Sie Vorsicht walten, um gefährliche Situationen zu vermeiden.
7. Ziehen Sie den Netzstecker aus der Steckdose, wenn das Gerät nicht benutzt oder bevor es gereinigt wird.
8. Achten Sie darauf, dass das Netzkabel nicht über scharfe Kanten hängt und halten Sie es von heißen Objekten und offenen Flammen fern.
9. Tauchen Sie das Gerät oder den Netzstecker nicht in Wasser oder andere Flüssigkeiten. Es besteht Lebensgefahr aufgrund von Stromschlag!
10. Um den Stecker aus der Steckdose zu entfernen, ziehen Sie am Stecker. Ziehen Sie nicht am Kabel.
11. Berühren Sie das Gerät nicht, wenn es ins Wasser gefallen ist. Ziehen Sie den Stecker aus der Steckdose, schalten Sie das Gerät aus und schicken Sie es an einen autorisierten Kundendienst zwecks Reparatur.
12. Den Netzstecker des Gerätes nicht mit einer nassen Hand aus der Steckdose ziehen oder mit der Steckdose verbinden.
13. Versuchen Sie unter keinen Umständen, das Gehäuse des Gerätes zu öffnen oder das Gerät selbst zu reparieren. Dies könnte einen Stromschlag verursachen.
14. Lassen Sie das Gerät während des Gebrauchs niemals unbeaufsichtigt.
15. Dieses Gerät ist ausschließlich für den privaten Hausgebrauch vorgesehen, nicht für den gewerblichen Bereich.
16. Verwenden Sie das Gerät nur zu seinem bestimmungsgemäßen Zweck.
17. Wickeln Sie das Kabel nicht um das Gerät und knicken Sie es nicht.

18. Geräte, die von oder in der Nähe von Kindern benutzt werden, müssen genau überwacht werden. Lassen Sie das Gerät nicht unbeaufsichtigt, während es angeschlossen ist. Halten Sie Haare, lose Kleidung, Finger und alle Teile des Körpers weg von sich öffnenden und bewegenden Teilen.
19. Keine entzündlichen oder brennbaren Flüssigkeiten wie Benzin aufsaugen und nicht in Bereichen verwenden, in denen sie vorhanden sein könnten.
20. Keine brennenden oder rauchenden Objekte wie Zigaretten, Streichhölzer oder heiße Asche aufsaugen.
21. Vorsicht beim Reinigen auf Treppen.
22. Das Gerät nicht ohne den Staubbehälterfilter verwenden.
23. Die Verwendung von Zubehörteilen, die nicht vom Hersteller empfohlen werden, können zu Verletzungen führen.
24. Führen Sie keine Gegenstände in die Öffnungen ein. Nicht verwenden, wenn Öffnungen blockiert sind. Halten Sie die Öffnungen frei von Staub, Flusen, Haaren und allem anderen, was den Luftstrom beeinträchtigen könnte.
25. Um das Risiko eines elektrischen Schlags zu verringern, nicht im Freien oder auf nassen Oberflächen verwenden. Nur auf trockenen Flächen verwenden.
26. Um die Verletzungsgefahr durch bewegliche Teile oder elektrischen Schlag zu verringern, den Netzstecker vor der Pflege und Reinigung ziehen.
27. Wichtig: Wenn die Ansaugöffnung des Gerätes blockiert ist, das Gerät ausschalten und die Blockade beseitigen, bevor Sie das Geräte wieder benutzen.
28. Das Gerät nicht zu Nahe an Heizungen, Heizkörpern oder Zigarettenkippen benutzen.
29. Achten Sie darauf, dass Ihre Hände trocken sind, bevor Sie den Netzstecker in die Steckdose stecken.
30. Entfernen Sie vor dem Staubsaugen große und scharfkantige Objekte, die den Staubbehälterfilter beschädigen könnten.

**BESCHREIBUNG**

1. Haupteinheit
2. Staubbehälter
3. Verlängerungsrohr
4. Bodenbürste
5. Kombidüse
6. Ein- / Aus-Taste
7. Griff
8. Entriegelungsknopf für Staubbehälter
9. Befestigungsclip des Staubbehälters
10. Kabel und Stecker

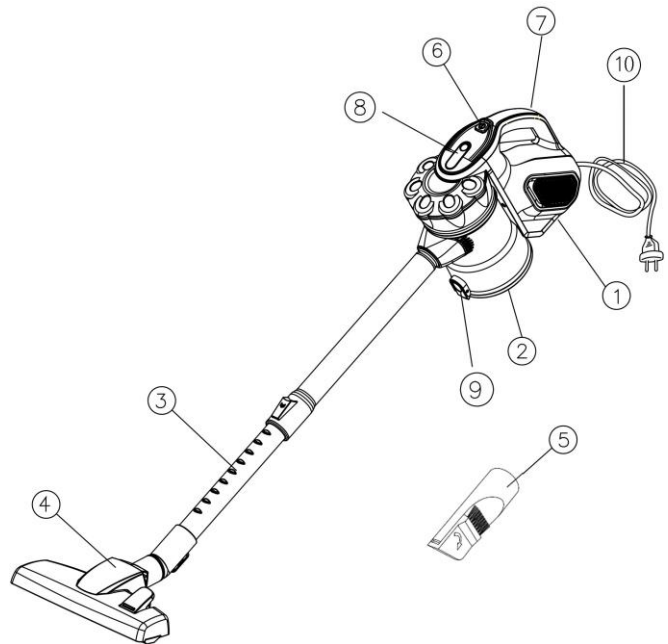
**VERWENDUNG**

**HINWEIS:** Ziehen Sie immer den Netzstecker aus der Steckdose, bevor Sie Zubehörteile montieren oder entfernen.

1. Befestigen Sie den Staubbehälter, indem Sie den Befestigungsclip in die Haupteinheit stecken, bis Sie er mit einem „Klickgeräusch“ einrastet (Abb. 1).
2. Stecken Sie das Verlängerungsrohr in die Saugöffnung. Vergewissern Sie sich, dass es fest in der Öffnung sitzt (Abb.2).
3. Sie können die Länge des Verlängerungsrohrs anpassen, indem Sie die Befestigungsvorrichtung drücken und den unteren Abschnitt des Rohrs gleichzeitig auf die passende Länge ausziehen (Abb. 3).
4. Verbinden Sie je nach Reinigungszweck die Kombidüse/Bodenbürste mit dem Rohr (Abb. 4).  
Die Bodenbürste hat zwei Einstellungen, eine für Hartböden und die andere für weiche/Textilflächen – wählen Sie die entsprechende Einstellung.  
Die Kombidüse kann direkt mit der Saugöffnung verbunden werden. Sie ist für Heizkörper, Ecken, Leisten usw. vorgesehen.

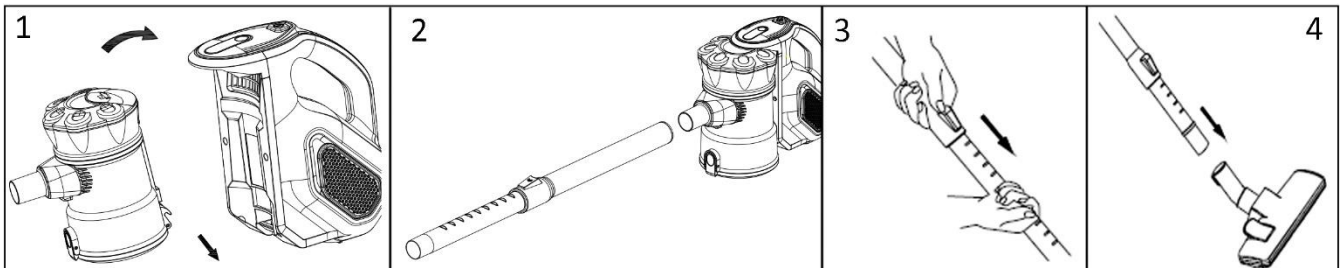

5. Schließen Sie das Gerät an.
6. Schalten Sie das Gerät mit dem Ein- / Aus-Schalter ein. Drücken Sie ihn erneut, um das Gerät auszuschalten.  
**HINWEIS:** Achten Sie beim Reinigen auf die Staubkapazität. Überschreiten Sie das auf dem Staubbehälter mit "MAX" ange deutete Niveau nicht. Dieses Gerät darf nur trockene Substanzen saugen.

**Achtung:** Die Ansaugöffnung muss frei von Hindernissen sein, da sonst der Motor überhitzen und beschädigt werden könnte.

**REINIGUNG UND INSTANDHALTUNG**

1. Schalten Sie das Gerät Sie vor der Reinigung aus und ziehen Sie den Netzstecker.
2. Außer der Haupteinheit können alle Teile mit warmen Seifenwasser(<40°C) gereinigt werden. Spülen und trocknen Sie sie vollständig, bevor Sie sie wieder zusammensetzen. Tauchen Sie die Haupteinheit nicht in Wasser oder andere Flüssigkeiten ein.

3. Reinigen Sie die Außenseite des Geräts nur mit einem weichen, feuchten Tuch. Es darf keine Flüssigkeit in das Gerät eindringen.
4. Verwenden Sie keine aggressiven Chemikalien oder Scheuermittel.
5. Verwenden Sie das Gerät nicht, wenn der Filter defekt oder verschlissen ist.
6. Das Gerät enthält keine von Ihnen zu wartenden Teile, zerlegen Sie es nicht und versuchen Sie nicht, es selbst zu reparieren.

**Um die beste Leistung zu erzielen, leeren Sie den Staubbehälter und reinigen Sie den Filter nach jedem Einsatz.**

1. Drücken Sie die Entriegelungstaste des Staubbehälters (C), um den Behälter von der Haupteinheit zu lösen.
2. Drücken Sie den Befestigungsclip (D) am unteren Ende des Staubbehälters herunter, um den Staub aus dem Behälter auszukippen.

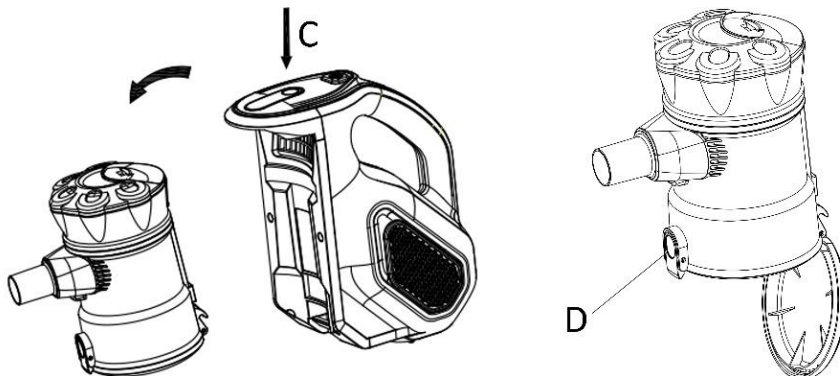

3. Lösen Sie den oberen Teil des Staubbehälters. Ziehen Sie vorsichtig den Staubbehälterfilter (A) und den Staubfilter (B) aus dem Staubbehälter. Spülen Sie die Filter mit warmem Wasser aus und lassen Sie sie an der Luft vollständig trocknen, bevor Sie die Filter wieder in den Staubbehälter einsetzen.  
Wichtiger Hinweis: Reinigen Sie den Staubfilter NICHT in einer Waschmaschine. Trocknen Sie ihn nicht mit einem Haartrockner. AUSSCHLIESSLICH LUFTTROCKNUNG.

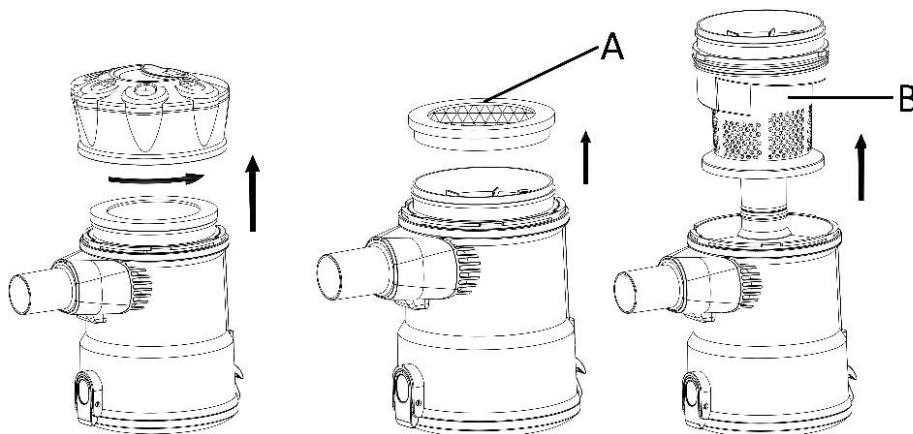

4. Setzen Sie den Staubbehälterfilter und den Staubfilter vorsichtig wieder in den Staubbehälter ein. Nehmen Sie das Gerät niemals ohne die Filter in Betrieb.
5. Befestigen Sie den Staubbehälter an der Haupteinheit.

**Hinweis:** Um die Maximalleistung des Geräts zu erhalten, wird empfohlen, den Filter des Staubbehälters alle drei Monate (je nach Verwendung) auszutauschen.

#### FEHLERBEHEBUNG

PROBLEM	MÖGLICHE URSACHE	LÖSUNG
Gerät funktioniert nicht.	Keine Stromversorgung in der Steckdose.	Kontrollieren Sie die Sicherung oder den Schutzscharter. Sicherung austauschen / Schutzscharter zurücksetzen

Gerät saugt nichts auf oder die Saugkraft ist zu schwach.	1. Staubbehälter ist voll. 2. Staubbehälterfilter muss gereinigt oder ersetzt werden.	1. Staubbehälter entleeren. 2. Entfernen Sie den Staubbehälterfilter und prüfen Sie, ob sich Gegenstände im Luftkanal befinden und entfernen Sie sie. Staubbehälterfilter reinigen oder austauschen.
Staub entweicht aus dem Gerät.	1. Staubbehälter ist voll. 2. Staubbehälterfilter ist nicht richtig installiert.	1. Staubbehälter entleeren. 2. Prüfen und installieren Sie den Staubfilter richtig.

#### TECHNISCHE DATEN

Betriebsspannung: 220-240V ~ 50-60Hz

Leistungsaufnahme: 600W

#### GARANTIE UND KUNDENSERVICE

Vor der Lieferung werden unsere Geräte einer strengen Qualitätskontrolle unterzogen. Wenn, trotz aller Sorgfalt, während der Produktion oder dem Transport Beschädigungen aufgetreten sind, senden Sie das Gerät zurück an den Händler. Zusätzlich zu den gesetzlichen Rechten hat der Käufer die Option, gemäß der folgenden Bedingungen Garantie zu fordern:

Wir bieten eine 2-jahres-Garantie für das erworbene Gerät, beginnend am Tag des Verkaufs. Defekte, die aufgrund von unangemessenem Umgang mit dem Gerät entstehen und Störungen aufgrund von Eingriffen und Reparaturen Dritter oder das Montieren von nicht-Originalteilen werden nicht von dieser Garantie abgedeckt. Die Quittung immer aufbewahren, ohne Quittung wird jegliche Garantie ausgeschlossen. Bei Schäden durch Nichteinhalten der Bedienungsanleitung erlischt die Garantie, Wir sind für daraus resultierende Folgeschäden nicht haftbar. Für Materialschäden oder Verletzungen aufgrund falscher Anwendung oder Nichtbefolgen der Sicherheitshinweise sind wir nicht haftbar. Schäden an den Zubehörteilen bedeutet nicht, dass das gesamte Gerät kostenlos ausgetauscht wird. In diesem Fall kontaktieren Sie unseren Kundendienst. Zerbrochenes Glas oder Kunststoffteile sind immer kostenpflichtig. Schäden an Verbrauchsmaterialien oder Verschleißteilen, sowie Reinigung, Wartung oder Austausch der besagten Teile werden durch die Garantie nicht abgedeckt und sind deshalb kostenpflichtig.

#### UMWELTGERECHTE ENTSORGUNG



Wiederverwertung – Europäischen Richtlinie 2012/19/EG

Dieses Symbol zeigt an, dass das Produkt nicht zusammen mit Haushaltsabfällen entsorgt werden darf. Um Umwelt- und Gesundheitsschäden durch unkontrollierte Abfallentsorgung zu verhindern, bitte verantwortungsbewusst entsorgen, um die nachhaltige Wiederverwertung von Ressourcen zu fördern.

■ Nutzen Sie zur Rückgabe Ihres Altgeräts bitte die Rückgabe- und Sammelsysteme oder wenden Sie sich an den Händler bei dem Sie dieses Gerät erworben haben. Dieser kann das Gerät umweltschonend entsorgen.

## SIKKERHEDSANVISNINGER

Sørg for at læse alle anvisningerne nedenfor, før apparatet tages i brug, for at undgå person- eller tingskade, og for at opnå de bedste resultater med apparatet. Opbevar denne vejledning på et sikkert sted. Hvis du giver dette apparat til en tredjepart, skal du også overdrage denne vejledning til den senere bruger.

Skulle der opstå skader som følge af, at brugeren ikke følger anvisningerne i denne vejledning, bortfalder garantien. Fabrikanten/importøren kan ikke holdes ansvarlig for skader som opstår som følge af, at brugeren ikke følger vejledningen, uagtsom anvendelse eller anvendelse i strid med vejledningen.

1. Dette apparat må ikke bruges af børn under 8 år eller af personer med nedsatte fysiske, følelsesmæssige eller mentale evner eller med mangel på erfaring eller viden, hvis de ikke er under opsyn eller er blevet instrueret i, hvordan dette apparat bruges sikkert, og forstår risikoen ved at bruge det.
2. Børn må ikke lege med apparatet.
3. Rengøring og brugervedligeholdelse må ikke udføres af børn uden tilsyn.
4. Hvis strømkablet er beskadiget, skal den udskiftes af fabrikanten, dennes servicetekniker eller tilsvarende kvalificeret person for at undgå en fare.
5. Inden stikket sættes i stikkontakten, skal du sørge for, at spændingen og frekvensen er i overensstemmelse med specifikationerne på mærkepladen.
6. Hvis der anvendes en forlængerledning, skal denne være egnet til apparatets strømforbrug, ellers kan der opstå overophedning af forlængerledningen og/eller stikket. Der er potentielt risiko for skade fra fald over forlængerledningen. Vær forsigtig og undgå farlige situationer.

7. Træk stikket ud af stikkontakten, når apparatet ikke er i brug og før rengøring.
8. Sørg for, at ledningen ikke hænger over skarpe kanter, og hold den væk fra varme genstande og åben ild.
9. Apparatet eller stikket må ikke puttes i vand eller andre væsker. Dette kan være livsfarligt pga. elektrisk stød!
10. For at tage stikket ud af stikkontakten skal du trække i selve stikket. Træk ikke i ledningen.
11. Berør ikke apparatet, hvis det falder ned i vand. Tag stikket ud af stikkontakten, sluk for apparatet, og send det til reparation på et autoriseret servicecenter.
12. Stikket må ikke sættes i eller trækkes ud af stikkontakten med våde hænder.
13. Forsøg aldrig at åbne kabinettet på apparatet, og forsøg heller ikke selv at reparere apparatet. Dette kan føre til elektrisk stød.
14. Efterlad aldrig apparatet uden opsyn, mens det er i brug.
15. Dette apparat er ikke beregnet til kommerciel brug. Kun til husholdningsbrug.
16. Brug ikke apparatet til andet end dets tilsigtede brug.
17. Ledningen må ikke vikles rundt om apparatet eller bukes.
18. Det er nødvendigt med nøje overvågning med alle apparater, der bruges af eller i nærheden af børn. Efterlad ikke systemet uden opsyn, mens det er tilsluttet. Hold hår, løstsiddende tøj, fingre og alle kropsdele væk fra åbne og bevægelige dele.
19. Produktet må ikke bruges til at suge brændbare eller brændbare væsker op, såsom benzin. Det må heller ikke bruges i områder, hvor disse kan være til stede.
20. Undgå, at suge noget op, der brænder eller ryger, såsom cigaretter, tændstikker eller varm aske.
21. Vær ekstra forsigtig ved rengøring på trapper.
22. Apparatet må ikke bruges uden støvkoefilteret.
23. Brug af tilbehør, der ikke er anbefalet af producenten kan udgøre en fare.



24. Stik ikke nogen genstande ind i åbningerne. Åbningerne må ikke tildækkes. Åbningerne skal holdes fri for støv, fnug, hår og alt andet, der kan reducere luftstrømmen.
25. For at reducere risikoen for elektrisk stød, må produktet ikke bruges udendørs eller på våde overflader. Brug kun på tørre overflader.
26. For at reducere risikoen for skader fra bevægelige dele eller elektrisk stød, skal stikket trækkes ud før servicering og rengøring.
27. Vigtig: Hvis sugeåbningen tilstoppes, skal du slukke produktet og fjerne genstandene, der tilstopper åbningen, før produktet startes igen.
28. Produktet må ikke bruges for tæt på varmeapparater, radiatorer eller cigaretskodder.
29. Før stikket sættes i stikkontakten, skal du sørge for, at dine hænder er tørre.
30. Før du begynder at støvsuge, skal du sørge for at fjerne store eller skarpe genstande, der kan beskadige støvkopfilteret.

**BESKRIVELSE AF DELENE**

1. Hovedenhed
2. Støvkop
3. Forlængerrør
4. Gulvbørste
5. Kombi-mundstykke
6. Tænd/sluk-knap
7. Håndtag
8. Frigivelsesknop til støvkop
9. Låseklemme til støvkop
10. Ledning og stik

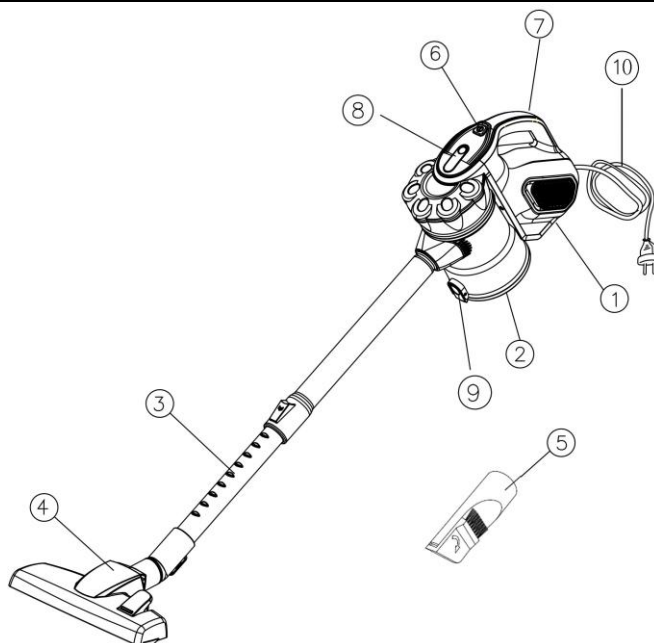
**ANVENDELSE**

**BEMÆRK:** Træk altid strømstikket ud af stikkontakten, før tilbehør sættes på og tages af.

1. Sæt støvkoppen på. ved at sætte klemmen i hoveddelen, og spænd derefter klemmen, indtil du hører et »klik«. (Fig. 1)
2. Sæt forlængerrøret i sugehullet. Sørg for, at det sidder ordentligt fast. (Fig. 2)
3. Forlængerrørets længde kan justeres ved at trykke på låsen og trække den nederste del af røret ud til den ønskede længde. (Fig. 3)
4. Sæt kombimundstykket/gulvbørsten på røret i henhold til rengøringsopgaven. (Fig. 4)  
Gulvbørsten har to positioner, en til hårde overflader og en til bløde overflader/tekstiloverflader - vælg den rigtige.  
Kombimundstykke kan sættes direkte på sugehullet. Det er beregnet til radiatorer, hjørner, fodlister og lignende.

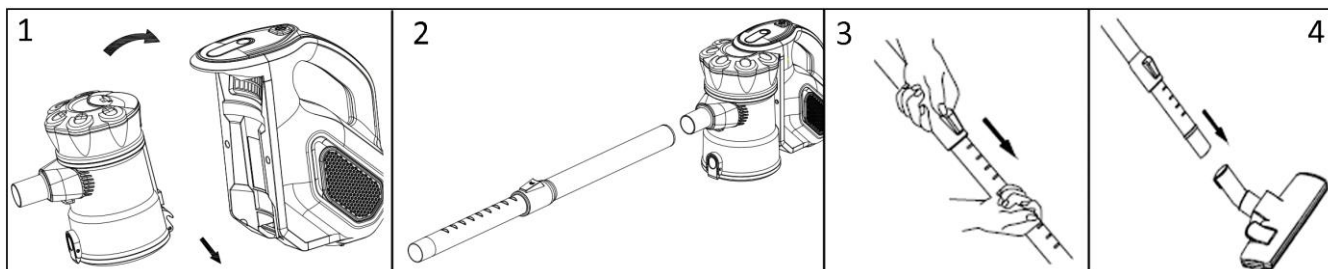

5. Slut apparatet til stikkontakten.
6. Tryk på tænd/sluk-knappen, for at tænde apparatet. Tryk på den igen, hvorefter produktet slukker.  
**BEMÆRK:** Hold øje med, hvor meget støvkoppen fyldes op under brug. Dem må ikke fyldes op over »"MAX« mærket, der står støvkoppen. Dette apparat er kun til tørsugning.

Forsigtig: Sugehullet skal være åben, og det skal altid være fri for tilstoppende genstande. Ellers kan motoren overophede og tage skade.

**RENGØRING OG VEDLIGEHOLDELSE**

1. Inden rengøringen, skal apparatet altid slukkes, og stikket skal trækkes ud af stikkontakten.
2. Bortset fra hovedenheden kan andre delene rengøres i varmt sæbevand (<40°C). Skyl og tør dem helt af, før de sættes på igen. Hovedenheden må ikke nedsænkes i vand eller andre væsker.
3. Produktets yderside må kun rengøres med en blød fugtig klud. Undgå, at nogen former for væske trænger ind i produktet.
4. Brug ikke aggressive kemikalier eller slibemidler.
5. Brug ikke enheden, hvis filteret er ødelagt eller slidt.

6. Produktet indeholder ikke dele, som du kan reparere. Du må ikke selv adskille og forsøge at reparere produktet.

**For at få det meste ud af produktet, skal støvkoppen tømmes og rengøres efter hvert brug.**

1. Tryk på frigivelsesknappen til støvkoppen (C), for at tage beholderen af hovedenheden.
2. Tryk låseklemmen (D) på den nederste ende af støvkoppen ned, for at hælde støvet ud af beholderen.

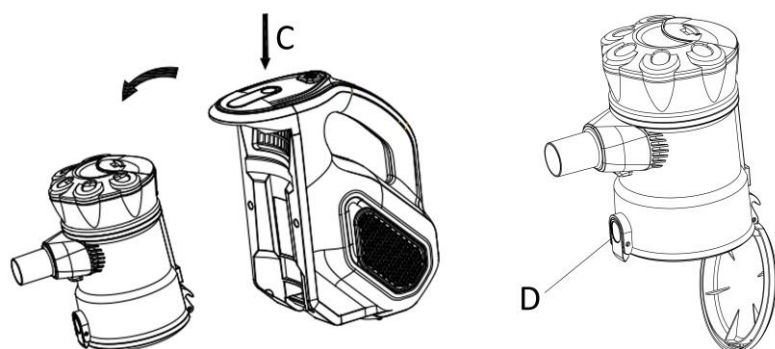

3. Tag den øverste del af støvkoppen. Træk forsigtigt støvkopfilteret (A) og støvfilteret (B) ud af støvkoppen. Skyl dem i varmt vand, og lad dem lufttørre helt, før de sættes i støvkoppen igen.  
Vigtig bemærkning: Støvkopfilteret må IKKE vaskes i vaskemaskinen. Støvkopfilteret må ikke tørres med en hårtørrer. DE MÅ KUN LUFTTØRRES.

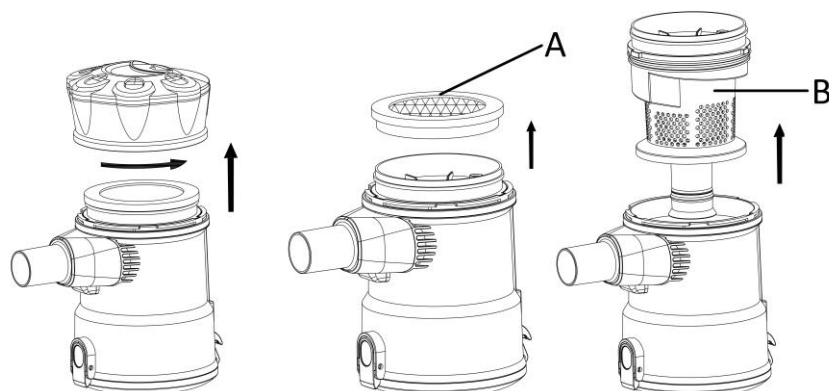

4. Sæt støvkopfilteret og støvfilteret forsigtigt i støvkoppen. Produktet må aldrig bruges uden filtrene.
5. Sæt støvkoppen fast på hoveddelen.

Bemærk: Det anbefales, at skifte støvkopfilteret hver tredje måned (afhængig af brug), så du får det meste ud af produktet.

**FEJLFINDING**

PROBLEM	MULIG ÅRSAG	LØSNING
Apparatet fungerer ikke	Ingen strøm i stikkontakten.	Kontroller sikringen eller afbryderen. Skift sikringen/nulstil afbryderen.
Produktet suger ikke, eller sugekraften er svag	1.Støvkoppen er fuld. 2.Støvkopfilteret skal rengøres eller skiftes.	1.Tøm støvkoppen. 2.Fjern støvkopfilteret, og se om der er genstande i luftkanalen. Hvis så, skal de fjernes. Rengør eller udskift støvkopfilteret.
Der slipper støv ud af produktet	1.Støvkoppen er fuld. 2.Støvkopfilteret er ikke sat rigtigt i.	1.Tøm støvkoppen. 2.Kontroller og installer støvkopfilteret korrekt.

**TEKNISKE DATA**

Driftsspænding: 220-240V ~ 50-60Hz

Strømforbrug: 600W

## **GARANTI OG KUNDESERVICE**

Før vores apparater leveres, undergår de en streng kvalitetskontrol. Skulle du på trods af al vores umagen modtage et produkt med en skade fra fremstilling eller transport, bedes du levere det tilbage til din forhandler. Udover de obligatoriske juridiske rettigheder, kan køberen også stille krav under vilkårene i den følgende garanti: Vi giver 2 års garanti på det købte produkt, begyndende på salgsdagen. Hvis du har et defekt produkt, kan du henvende dig direkte ved salgsstedet.

Denne garanti dækker ikke defekter som opstår som konsekvens af forkert håndtering eller fejl som følge af manipulation og reparationer udført af tredjeparter, eller montering af ikke-originale dele. Gem altid din kvittering, da du uden kvitteringen ikke kan gøre krav på nogen form for garanti. Skader som opstår fordi brugervejledningen ikke følges, medfører at garantien bortfalder, og hvis dette har efterfølgende skader, er vi ikke ansvarlige på nogen måde. Vi kan heller ikke holdes ansvarlige for materielle eller personskade forårsaget af forkert brug, hvis brugervejledningen ikke følges korrekt. Skade på tilbehør betyder ikke at hele apparatet bliver erstattet. I sådanne tilfælde bedes du rette henvendelse til vores serviceafdeling. Brud på glas og plastdele erstattes altid mod betaling. Defekter på forbrugsartikler eller dele som er udsat for slidtage, samt rengøring, vedligeholdelse eller erstatning af disse dele er ikke dækket af garantien, og der bliver opkrævet betaling for sådanne tjenester.

## **MILJØVENLIG BORTSKAFFELSE**



Genbrug – EU direktiv 2012/19/EU

Denne markering betyder at dette produkt ikke må bortskaffes sammen med almindeligt husholdningsaffald. skader på miljøet eller menneskers sundhed som følge af ukontrolleret bortskaffelse af affald, skal det genbruges ansvarligt med henblik på bæredygtig genanvendelse af materialeressourcer. Til returnering af den brugte enhed skal man benytte retur- og indsamlingssystemerne eller kontakte den forhandler, hvor produktet blev købt. De kan modtage dette produkt med henblik på miljømæssig sikker genbrug.