

**emerio**<sup>®</sup>

WM-124111



***Belgian Waffle maker (EN)***  
***Waffelautomat für Belgische Waffeln (DE)***  
***Belgiskt våffeljärn (SE)***  
***Wafelijzer voor Belgische Wafels (NL)***  
***Vohvelirauta belgialaisille vohveille (FI)***  
***Belgisk vaffeljern (NOR)***  
***Vaffeljern (DK)***

**CE**

# Content – Inhalt – Innehåll – Inhoud – Pitoisuus – Innhold – Indhold

Instruction manual – English .....	- 2 -
Bedienungsanleitung – German .....	- 6 -
Bruksanvisning – Swedish.....	- 12 -
Gebruiksaanwijzing – Dutch.....	- 18 -
Käyttöohje – Finnish .....	- 24 -
Brukermanual – Norwegian .....	- 30 -
Brugsanvisning – Danish .....	- 36 -

## **SAFETY INSTRUCTIONS**

Before use make sure to read all of the below instructions in order to avoid injury or damage, and to get the best results from the appliance. Make sure to keep this manual in a safe place. If you give or transfer this appliance to someone else make sure to also include this manual.

In case of damage caused by user failing to follow the instructions in this manual the warranty will be void. The manufacturer/importer accepts no liability for damages caused by failure to follow the manual, a negligent use or use not in accordance with the requirements of this manual.

1. This appliance can be used by children aged from 8 years and above and persons with reduced physical, sensory or mental capabilities or lack of experience and knowledge if they have been given supervision or instruction concerning use of the appliance in a safe way and understand the hazards involved.
2. Children shall not play with the appliance.
3. Cleaning and user maintenance shall not be made by children unless they are older than 8 and supervised.
4. Keep the appliance and its cord out of reach of children less than 8 years.
5. If the supply cord is damaged, it must be replaced by the manufacturer, its service agent or similarly qualified persons in order to avoid a hazard.
6. Regarding the instructions for cleaning the surfaces which come in contact with food, please refer to the paragraph "CLEANING AND MAINTENANCE" of the manual.
7. This appliance is not intended to be operated by means of an external timer or separate remote-control system.
8. Before inserting the plug into the mains socket, please check that the voltage and frequency comply with the specifications on the rating label.
9. If an extension cord is used it must be suited to the power consumption of the appliance, otherwise overheating of

the extension cord and/or plug may occur. There is a potential risk of injuries from tripping over the extension cord. Be careful to avoid dangerous situations.

10. Disconnect the mains plug from the socket when the appliance is not in use and before cleaning.
11. Ensure that the mains cable is not hung over sharp edges and keep it away from hot objects and open flames.
12. Do not immerse the appliance or the mains plug in water or other liquids. There is danger to life due to electric shock!
13. To remove the plug from the plug socket, pull the plug. Do not pull the power cord.
14. Do not touch the appliance if it falls into water. Remove the plug from its socket and send it to an authorized service center for repair.
15. Do not plug or unplug the appliance from the electrical outlet with a wet hand.
16. Never attempt to open the housing of the appliance, or to repair the appliance yourself. This could cause electric shock.
17. Never leave the appliance unattended during use.
18. This appliance is not designed for commercial use.
19. Do not use the appliance for other than intended use.
20. Do not wind the cord around the appliance and do not bend it.
21. Place the appliance on a stable, level surface from which it cannot fall off.
22. If you use products with non-stick surfaces, please make sure no birds are in the same room and that the room can be completely closed off and well-ventilated.



23.  Caution, hot surface.

**WARNING!!** Please do not touch surface while in use. The temperature of accessible surfaces may be high when the appliance is operating.

### PARTS DESCRIPTION

1. Power light
2. Housing
3. Heating light
4. Handle
5. Non-stick cooking plate
6. Handle lock

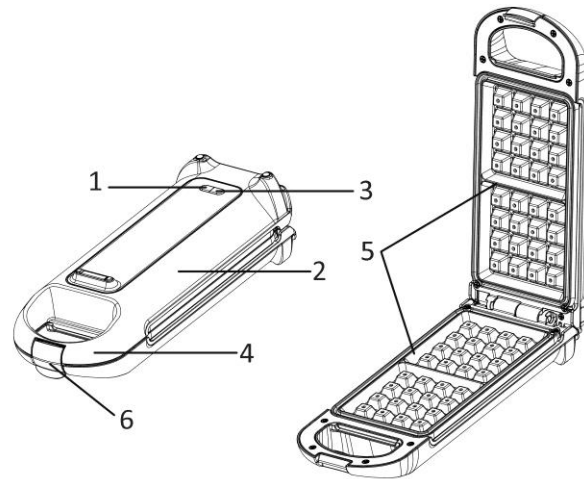

### BEFORE FIRST USE

1. Remove all packaging material.
2. Clean the cooking plates with a soft damp cloth then dry them.
3. Uncoil the mains cable completely.
4. When first use, the device may give off a slight odor. This is normal and will not last for long.

### OPERATING INSTRUCTIONS

1. Connect the device to an appropriate socket. Both power light and heating light illuminate.
2. As soon as the required temperature is reached, the heating light will be off and then you can begin waffle making.
3. Open the appliance at the handle by unlocking the handle lock.
4. For best results, lightly spray the cooking plates with some cooking oil before using. This will assist in the removal of the waffle after cooking.
5. Pour the prepared dough onto the lower cooking plate and distribute it evenly. Please ensure that the dough does not flow over the edge of the cooking plate.
6. Hold the upper cooking plate at the handle and close the waffle machine. Make sure that the handle lock is engaged.
7. Bake the waffle for approx 3-5 minutes depending upon the degree of browning required. During this period, the heating light will illuminate from time to time.
8. Open the waffle machine as described above and remove the waffle with a plastic spatula. Do not use any metal objects (e.g. knife, fork etc.) as they will scratch the coating of the cooking plates.
9. If you wish to bake more waffles, pour in more dough immediately.
10. When you have finished baking, remove the mains plug.

### Recipe

#### Ingredients

The waffle batter: (minimum 12 waffles)

- 450g self-raising flour
- 3 eggs
- 150 g melted butter
- 375 g of milk
- 375 g lukewarm water
- 20 g of fresh yeast
- a pinch of salt

**Note:** You can also use normal ready waffle mix or any other kind of recipes you find of waffles in this waffle maker.

## Preparation

- Weigh all the ingredients carefully.
- Take two large mixing bowls and separate the eggs, the egg yolks go into the bowl for the batter, the egg whites we stiffen later. (Note: You can also use a food processor with whisk for preparing the batter.)
- Whisk the egg yolks here with a whisk.
- Then add the right amount of milk and fresh yeast to it. Beat with the whisk until the yeast has dissolved.
- Pour the lukewarm water into the batter.
- Sift the flour, then into the mixing bowl, and stir with the whisk until the batter is free of lumps.
- Put the measured quantity of butter in a saucepan. Let it melt on low heat.
- Pour the melted butter to the batter and stir in the meantime with the whisk.
- Beat the egg whites to a stiff foam. Use a clean whisk and make sure that the bowl is degreased with a few drops of lemon juice and a pinch of salt. (Again, you can use a food processor with whisk.)
- Fold in the whipped egg whites into the batter. Do it gently to keep as much air as possible in the batter.
- Finally, sprinkle a pinch of salt in the batter and fold gently one last time.
- Set aside the waffle batter in a warm draft-free spot and leave it for 20 minutes.

## CLEANING AND MAINTENANCE

1. First of all, remove the mains plug!
2. Do not commence cleaning until the device has cooled down completely.
3. Clean the outside surface and the cooking plates with a soft, damp cloth. Do not run the water directly onto the cooking plates.
4. Never use abrasive cleaning agents or sharp objects (e.g. scrubbing brush, knife) for cleaning.
5. Caution: Do not immerse the device in water or other liquids. There is a danger to life from electric shock!
6. The appliance can be stored vertically to save the space.

## TECHNICAL DATA

Supply voltage: 220-240V ~ 50/60Hz

Power: 700W

## GUARANTEE AND CUSTOMER SERVICE

Before delivery our devices are subjected to rigorous quality control. If, despite all care, damage has occurred during production or transportation, please return the device to your dealer. In addition to statutory legal rights, the purchaser has an option to claim under the terms of the following guarantee:

For the purchased device we provide 2 years guarantee, commencing from the day of sale. If you have a defective product, you can directly go back to the point of purchase.

Defects which arise due to improper handling of the device and malfunctions due to interventions and repairs by third parties or the fitting of non-original parts are not covered by this guarantee. Always keep your receipt, without the receipt you can't claim any form of warranty. Damage caused by not following the instruction manual, will lead to a void of warranty, if this results in consequential damages then we will not be liable. Neither can we hold responsible for material damage or personal injury caused by improper use if the instruction manual is not properly executed. Damage to accessories does not mean free replacement of the whole appliance. In such case please contact our service department. Broken glass or breakage of plastic parts is always subject to a charge. Defects to consumables or parts subjected to wearing, as well as cleaning, maintenance or the replacement of said parts are not covered by the warranty and are to be paid.

## ENVIRONMENT FRIENDLY DISPOSAL



Recycling – European Directive 2012/19/EU

This marking indicates that this product should not be disposed with other household wastes. To prevent possible harm to the environment or human health from uncontrolled waste disposal, recycle it responsibly to promote the sustainable reuse of material resources. To return your used device, please use the return and collection systems or contact the retailer where the product was purchased. They can take this product for environmental safe recycling.

## **SICHERHEITSHINWEISE**

Lesen Sie vor dem Gebrauch unbedingt die nachfolgenden Anleitungen, um Verletzungen oder Beschädigungen zu vermeiden und das beste Ergebnis mit dem Gerät zu erzielen. Bewahren Sie diese Bedienungsanleitung an einem sicheren Ort auf. Wenn Sie dieses Gerät an eine andere Person weitergeben, stellen Sie sicher, dass Sie auch diese Bedienungsanleitung aushändigen.

Im Falle von Beschädigungen, die durch die Missachtung der Anleitungen in dieser Bedienungsanleitung verursacht wurden, wird die Garantie ungültig. Der Hersteller/Importeur haftet nicht für Schäden, die durch Missachtung der Bedienungsanleitung, fahrlässigen Gebrauch oder Benutzung, die nicht in Übereinstimmung mit den Anforderungen dieser Bedienungsanleitung erfolgt, verursacht wurden.

1. Dieses Gerät kann von Kindern ab 8 Jahren und Personen mit eingeschränkten körperlichen, sensorischen oder geistigen Fähigkeiten oder mangelnder Erfahrung und Kenntnis benutzt werden, wenn sie beaufsichtigt werden oder in die sichere Benutzung des Gerätes unterwiesen werden und die damit verbundenen Gefahren verstehen.
2. Kinder dürfen nicht mit dem Gerät spielen.
3. Die Reinigung und vom Benutzer auszuführende Wartungsarbeiten sollten nicht von Kindern durchgeführt werden; es sei denn, sie sind älter als 8 Jahre und werden beaufsichtigt.
4. Halten Sie das Gerät und sein Netzkabel außer Reichweite von Kindern unter 8 Jahren.
5. Wenn das Netzkabel beschädigt ist, muss es vom Hersteller, seinem Kundendienst oder einer ähnlich qualifizierten Person ausgewechselt werden, um Gefahren zu vermeiden.
6. Um Informationen zur Reinigung der Flächen zu erhalten, die mit Lebensmitteln in Berührung kommen, lesen Sie

bitte den Abschnitt „REINIGUNG UND WARTUNG “ in der Bedienungsanleitung.

7. Dieses Gerät ist nicht für die Bedienung über einen externen Timer oder ein separates Fernbedienungssystem bestimmt.
8. Bevor Sie den Stecker mit der Netzsteckdose verbinden, prüfen Sie bitte, ob die Spannung und die Frequenz mit den Angaben auf dem Typenschild übereinstimmen.
9. Falls ein Verlängerungskabel verwendet wird, muss es für den Stromverbrauch des Gerätes geeignet sein, sonst kann es zum Überhitzen des Verlängerungskabels und/oder des Steckers kommen. Es besteht Verletzungsgefahr durch Stolpern über das Verlängerungskabel. Lassen Sie Vorsicht walten, um gefährliche Situationen zu vermeiden.
10. Ziehen Sie den Netzstecker aus der Steckdose, wenn das Gerät nicht benutzt und bevor es gereinigt wird.
11. Achten Sie darauf, dass das Netzkabel nicht über scharfe Kanten hängt und halten Sie es von heißen Objekten und offenen Flammen fern.
12. Tauchen Sie das Gerät oder den Netzstecker nicht in Wasser oder andere Flüssigkeiten. Es besteht Lebensgefahr aufgrund von Stromschlag!
13. Um den Stecker aus der Steckdose zu entfernen, ziehen Sie am Stecker. Ziehen Sie nicht am Kabel.
14. Berühren Sie das Gerät nicht, wenn es ins Wasser gefallen ist. Ziehen Sie den Stecker aus der Steckdose und schicken Sie es an einen autorisierten Kundendienst zwecks Reparatur.
15. Den Netzstecker des Gerätes nicht mit einer nassen Hand aus der Steckdose ziehen oder mit der Steckdose verbinden.
16. Versuchen Sie unter keinen Umständen, das Gehäuse des Gerätes zu öffnen oder das Gerät selbst zu reparieren. Dies könnte einen Stromschlag verursachen.
17. Lassen Sie das Gerät während des Gebrauchs niemals unbeaufsichtigt.



18. Dieses Gerät ist nicht für den gewerblichen Gebrauch konzipiert.
19. Verwenden Sie das Gerät nur zu seinem bestimmungsgemäßen Zweck.
20. Wickeln Sie das Kabel nicht um das Gerät und knicken Sie es nicht.
21. Stellen Sie das Gerät auf eine stabile, ebene Fläche, von der es nicht herunterfallen kann.
22. Wenn Sie Produkte mit Antihaftbeschichtung benutzen, stellen Sie bitte sicher, dass sich keine Vögel im gleichen Zimmer befinden und dass das Zimmer komplett geschlossen und gut belüftet werden kann.



23.  Vorsicht – heiße oberfläche.

**WARNUNG!** Bitte berühren Sie während des Gebrauchs nicht die Oberfläche. Die Temperatur der zugänglichen Oberflächen kann sehr hoch sein, wenn das Gerät in Betrieb ist.

**BESCHREIBUNG**

1. Betriebsleuchte
2. Gehäuse
3. Temperaturleuchte
4. Griff
5. Antihaft-Backplatte
6. Griffverriegelung

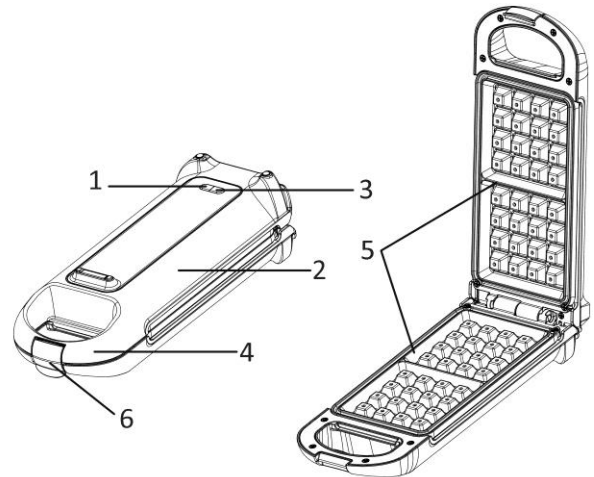
**VOR DEM ERSTEN GEBRAUCH**

1. Entfernen Sie sämtliches Verpackungsmaterial.
2. Backplatten mit einem weichen, feuchten Tuch reinigen, dann abtrocknen.
3. Wickeln Sie das Netzkabel vollständig ab.
4. Beim ersten Gebrauch gibt das Gerät unter Umständen einen leichten Geruch ab. Dies ist normal und dauert nur kurze Zeit an.

**BEDIENUNGSANWEISUNGEN**

1. Schließen Sie das Gerät an eine geeignete Steckdose an. Betriebs- und Temperaturleuchte schalten sich ein.
2. Sobald die erforderliche Temperatur erreicht ist, schaltet sich die Temperaturleuchte aus und Sie können beginnen, Waffeln zu backen.
3. Das Gerät am Griff durch Entriegeln der Griffverriegelung öffnen.
4. Die Backplatten vor dem Gebrauch mit etwas Speiseöl besprühen, um das beste Ergebnis zu erzielen. Auf diese Weise lässt sich die Waffel nach dem Backen leichter entnehmen.
5. Den fertigen Teig auf die untere Backplatte gießen und gleichmäßig verteilen. Der Teig darf nicht über den Rand der Backplatte quellen.
6. Die obere Backplatte am Griff festhalten und das Waffeleisen schließen. Die Griffverriegelung muss eingerasten.
7. Backen Sie die Waffel für etwa 3 bis 5 Minuten, je nachdem, welchen Bräunungsgrad Sie wünschen. Während dieser Zeit schaltet sich die Temperaturleuchte von Zeit zu Zeit ein.
8. Waffeleisen wie oben beschrieben öffnen und die Waffel mit einem Plastik-Pfannenwender entfernen. Keine Metallutensilien (z. B. Messer, Gabel usw.) verwenden, da diese die Beschichtung der Backplatten zerkratzen können.
9. Wenn Sie weitere Waffeln backen möchten, gießen Sie sofort neuen Teig auf die Heizfläche.
10. Wenn Sie mit dem Backen fertig sind, ziehen Sie den Netzstecker.

**Rezept****Zutaten**

Der Waffelteig: (ergibt mindestens 12 Waffeln)

- 450 g Fertigmehl
- 3 Eier
- 150 g geschmolzene Butter
- 375 g Milch
- 375 g lauwarmes Wasser
- 20 g frische Hefe
- eine Prise Salz

**Hinweis:** Sie können auch eine normale Waffel-Fertigmischung oder ein anderes Waffelrezept mit diesem Waffeleisen zubereiten.

### **Zubereitung**

- Alle Zutaten sorgfältig abwiegen.
- Die Eier in zwei Rührschüsseln trennen; das Eigelb in die Schüssel für den Teig geben, das Eiweiß wird später steif geschlagen. (Hinweis: Sie können auch ein Rührgerät mit einem Schneebesen zur Zubereitung des Teigs benutzen.)
- Eigelb nun verquirlen.
- Dann die richtige Menge Milch und frische Hefe dazugeben. Mit einem Schneebesen schlagen, bis sich die Hefe aufgelöst hat.
- Das lauwarme Wasser zum Teig dazugeben.
- Das Mehl in die Rührschüssel sieben und mit dem Schneebesen rühren, bis keine Klümpchen mehr im Teig sind.
- Die abgewogene Menge Butter in einen Topf geben und auf kleiner Flamme zum Schmelzen bringen.
- Die geschmolzene Butter unter Rühren mit dem Schneebesen in den Teig gießen.
- Eiweiß steif schlagen. Benutzen Sie einen sauberen Schneebesen und stellen Sie mithilfe von einigen Tropfen Zitronensaft und einer Prise Salz, dass die Schüssel fettfrei ist. (Auch hier können Sie ein Rührgerät mit Schneebesen benutzen.)
- Das steifgeschlagene Eiweiß unter den Teig heben. Gehen Sie behutsam vor, damit so viel wie möglich Luft im Teig bleibt.
- Zum Abschluss eine Prise Salz in den Teig streuen und behutsam ein letztes Mal unterheben.
- Lassen Sie den Teig 20 Minuten lang an einer warmen, vor Zugluft geschützten Stelle ruhen.

### **REINIGUNG UND WARTUNG**

1. Ziehen Sie als Erstes den Netzstecker!
2. Beginnen Sie erst mit der Reinigung, wenn das Gerät vollständig abgekühlt ist.
3. Die Außenseite und die Backplatten mit einem weichen, feuchten Touch reinigen. Die Backplatten nicht direkt unter fließendes Wasser halten.
4. Verwenden Sie für die Reinigung niemals Scheuermittel oder scharfe Objekte (z.B. Scheuerbürsten, Messer).
5. Achtung: Tauchen Sie das Gerät nicht in Wasser oder andere Flüssigkeiten, Es besteht Lebensgefahr durch Stromschlag!
6. Das Gerät kann senkrecht verstaut werden, um Platz zu sparen.

### **TECHNISCHE SPEZIFIKATIONEN**

Netzspannung: 220-240V ~ 50/60Hz

Leistung: 700W

### **GARANTIE UND KUNDENSERVICE**

Vor der Lieferung werden unsere Geräte einer strengen Qualitätskontrolle unterzogen. Wenn, trotz aller Sorgfalt, während der Produktion oder dem Transport Beschädigungen aufgetreten sind, senden Sie das Gerät zurück an den Händler. Zusätzlich zu den gesetzlichen Rechten hat der Käufer die Option, gemäß den folgenden Bedingungen Garantie zu fordern:

Wir bieten eine 2-jahres-Garantie für das erworbene Gerät, beginnend am Tag des Verkaufs. Wenn Sie ein defektes Produkt haben, nehmen Sie bitte direkt Kontakt mit dem Verkäufer auf.

Defekte, die aufgrund von unangemessenem Umgang mit dem Gerät entstehen und Störungen aufgrund von Eingriffen und Reparaturen Dritter oder das Montieren von nicht-Originalteilen, werden nicht von dieser Garantie abgedeckt. Die Quittung immer aufbewahren, ohne Quittung wird jegliche Garantie ausgeschlossen.

Bei Schäden durch Nichteinhalten der Bedienungsanleitung erlischt die Garantie, Wir sind für daraus resultierende Folgeschäden nicht haftbar. Für Materialschäden oder Verletzungen aufgrund falscher Anwendung oder Nichtbefolgen der Sicherheitshinweise sind wir nicht haftbar. Schäden an den Zubehörteilen bedeutet nicht, dass das Gesamte Gerät kostenlos ausgetauscht wird. In diesem Fall kontaktieren Sie unseren Kundendienst. Zerbrochenes Glas oder Kunststoffteile sind immer kostenpflichtig. Schäden an Verbrauchsmaterialien oder Verschleißteilen, sowie Reinigung, Wartung oder Austausch der besagten Teile werden durch die Garantie nicht abgedeckt und sind deshalb kostenpflichtig.

#### **UMWELTGERECHTE ENTSORGUNG**



Wiederverwertung – Europäischen Richtlinie 2012/19/EG

Dieses Symbol zeigt an, dass das Produkt nicht zusammen mit Haushaltsabfällen entsorgt werden darf. Um Umwelt- und Gesundheitsschäden durch unkontrollierte Abfallentsorgung zu verhindern, bitte verantwortungsbewusst entsorgen, um die nachhaltige Wiederverwertung von Ressourcen

zu fördern. Nutzen Sie zur Rückgabe Ihres Altgeräts bitte die Rückgabe- und Sammelsysteme oder wenden Sie sich an den Händler bei dem Sie dieses Gerät erworben haben. Dieser kann das Gerät umweltschonend entsorgen.

## **SÄKERHETSANVISNINGAR**

Före användning och för att att erhålla bästa resultat från apparaten, var noga med att läsa igenom alla instruktioner nedan för att undvika skada på person eller egendom. Se till att förvara denna bruksanvisning på en säker plats. Om du ger bort eller överlåter denna apparat till någon, se till att även inkludera denna bruksanvisning.

Vid skador som orsakats av att användaren inte följer instruktionerna i denna bruksanvisning ogiltighetsförklaras garantin. Tillverkaren/importören tar inget ansvar för skador som orsakats av underlåtenhet att följa bruksanvisningen, vid en vårdslös användning eller användning som inte är i enlighet med kraven i denna bruksanvisning.

1. Denna apparat kan användas av barn från 8 år och uppåt, samt av personer med nedsatt fysisk, sensorisk eller mental förmåga eller av personer som saknar erfarenhet och kunskap under förutsättning att de övervakas eller mottagit instruktioner för säker användning av apparaten och förstår riskerna.
2. Barn får inte leka med apparaten.
3. Rengöring och underhåll får inte utföras av barn såvida de inte är äldre än 8 år och övervakas.
4. Håll apparaten och dess strömkabel utom räckhåll för barn under 8 år.
5. Om strömkabeln är skadad måste den bytas ut av tillverkaren, dess servicerepresentant eller liknande kvalificerad person för att undvika fara.
6. Se avsnittet " RENGÖRING OCH UNDERHÅLL " i bruksanvisningen för instruktioner om hur man rengör ytor som kommit i kontakt med mat.
7. Denna apparat är inte avsedd för användning med en extern timer eller ett separat fjärrstyrningssystem.
8. Innan du ansluter strömkontakten till eluttaget, kontrollera att spänningen och frekvensen

- överensstämmer med specifikationerna på märkplåten.
9. Om en förlängningskabel används måste den vara lämplig för apparatens strömförbrukning, annars kan överhettning av förlängningsskabeln och/eller strömkontakten inträffa. Det finns en eventuell risk för personskador om man snubblar över förlängningskabeln. Var noga med att undvika att skapa farliga situationer.
  10. Dra ut strömkontakten från eluttaget när apparaten inte används och före rengöring.
  11. Säkerställ att strömkabeln inte hänger över någon skarp kant och håll den borta från varma föremål och öppen eld.
  12. Sänk inte ner apparaten eller strömkontakten i vatten eller någon annan vätska. Det är livsfarligt på grund av elektriska stötar!
  13. För att dra ut strömkontakten från eluttaget, dra ut den via strömkontakten. Dra inte i strömkabeln.
  14. Vidrör inte apparaten om den faller ner i vatten. Dra ut strömkontakten från eluttaget och lämna in den på ett auktoriserat servicecenter för reparation.
  15. Du får inte koppla in eller dra ut apparaten från eluttaget med blöta händer.
  16. Försök aldrig att öppna apparatens hölje eller reparera den själv. Det kan orsaka elektriska stötar.
  17. Lämna aldrig apparaten oövervakad vid användning.
  18. Denna apparat är inte utvecklad för kommersiell användning.
  19. Använd inte apparaten för något annat ändamål än den är avsedd för.
  20. Linda inte kabeln runt apparaten och undvik att böja den.
  21. Placera apparaten på en stabil, jämn yta som den inte kan falla ner från.
  22. Om du använder produkter med teflonyta, se till att inga fåglar är i samma rum och att rummet kan stängas igen helt och är väl ventilerat.



23. Varning, het yta.

WARNING! Vidrör inte ytan vid användning. Temperaturen för åtkomliga ytor kan vara mycket hög när apparaten används.

**BESKRIVNING AV DELARNA**

1. Strömlampa
2. Hölje
3. Värmeindikatorlampa
4. Handtag
5. Nonstick tillagningsplatta
6. Handtagslås

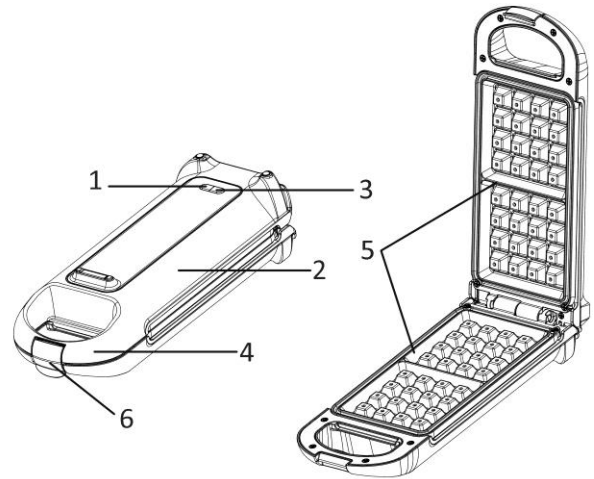
**INNAN FÖRSTA ANVÄNDNING**

1. Ta bort allt paketeringsmaterial.
2. Rengör tillagningsplattorna med en mjuk och fuktig trasa och torka dem sedan.
3. Elsladden är ihopvirad, vira upp den helt.
4. Då apparaten används för första gången så kan den utsöndra viss lukt. Detta är normalt och kommer inte att vara länge.

**ANVÄNDARINSTRUKTIONER**

1. Anslut enheten till ett lämpligt uttag. Både strömlampan och värmeindikatorlampan lyser.
2. Så snart som temperatur som krävs uppnåtts kommer värmeindikatorlampan att slockna och du kan börja grädda våfflor.
3. Öppna apparaten med handtaget genom att låsa upp handtagslåset.
4. För bästa resultat, spreja lätt på tillagningsplattorna med lite matolja innan användning. Detta kommer att hjälpa till att ta bort våfflan efter tillagningen.
5. Håll den beredda smeten på den nedre tillagningsplattan och fördela den jämnt. Se till att smeten inte rinner över kanterna på tillagningsplattorna.
6. Håll den övre tillagningsplattan i handtaget och stäng våffeljärnet. Se till att handtagets lås aktiveras.
7. Baka våfflorna i ungefär 3-5 minuter beroende på vilken gräddningsgrad som önskas. Under denna period kommer värmelampan emellanåt att lysa.
8. Öppna våffeljärnet såsom beskrivs ovan och ta bort våfflan med en plastspatel. Använd inte metallföremål (t.ex. kniv, gaffel etc.) då de kommer att skrapa beläggningen på tillagningsplattorna.
9. Om du vill grädda fler våfflor så håll in mer smet direkt.
10. Då du har gräddat färdigt, dra sedan ur elsladden.

**Recept**

## Ingredienser

Våffelsmeten: (minst 12 våfflor)

- 450 g självjäsande mjöl, exempelvis kakmjöl.
- 3 ägg
- 150 g smält smör
- 375 g mjölk
- 375 g ljummet vatten
- 20 g färsk jäst
- En nypa salt

**Obs!** Ni kan självklart använda färdigköpt våffelmix eller alla andra typer av våffelrecept till det här våffeljärnet.



## Förberedelse

- Väg alla ingredienser noggrant.
- Ta två stora blandningsskålar och separera äggen, äggulorna läggs i skålen för smeten och äggvitorna vispar vi senare. (Obs: Du kan även använda en matberedare med visp för att förbereda smeten.)
- Vispa äggulorna här med en visp.
- Tillsätt sedan rätt mängd mjölk och färsk jäst till den. Vispa tills jästen löst sig.
- Häll det ljumna vattnet i smeten.
- Sikta mjölet ned i skålen och rör om med vispen tills smeten är fri från klumpar.
- Placera den uppmätta mängden smör i en kastrull. Låt det smälta på låg värme.
- Häll det smälta smöret i smeten och rör om med vispen under tiden.
- Vispa äggvitorna till ett hårt skum. Använd en ren visp och se till att skålen avfettas med några droppar citronsaft och en nypa salt. (Du kan även använda en matberedare med visp.)
- Blanda in de vispade äggvitorna i smeten. Gör det försiktigt för att behålla så mycket luft som möjligt i smeten.
- Slutligen strör du en nypa salt i smeten och rör om försiktigt en sista gång.
- Sätt väffel smeten åt sidan på en varm dragfri plats och låt den vila i 20 minuter.

## RENGÖRING OCH UNDERHÅLL

1. Det första du ska göra är att dra ur elsladden!
2. Påbörja inte rengöring eller underhåll förrän apparaten har kylts av helt och hållet.
3. Rengör utsidan och tillagningsplattorna med en mjuk och fuktig trasa. Spola inte vatten direkt på tillagningsplattorna.
4. Använd aldrig slipande rengöringsmedel eller skarpa objekt (så som skrubborste, kniv, etc) för rengöring.
5. Varning: Sänk inte ner apparaten i vatten eller andra vätskor. Elektriska stötar kan uppstå, ibland livshotande!
6. Apparaten kan förvaras vertikalt för att spara utrymme.

## TEKNISKA DATA

Spänning: 220-240V ~ 50/60Hz

Ström: 700W

## GARANTI OCH KUNDTJÄNST

Innan leverans genomgår våra apparater en sträng kvalitetskontroll. Om det trots detta skulle uppstå någon skada på produktionen eller vid transporten, ber vi dig att ta med apparaten tillbaka till inköpsstället. Förutom de i lag fastställda garantianspråken har köparen möjlighet att göra gällande följande anspråk på garanti:

För den köpta apparaten ges 2 års garanti, med början på inköpsdagen. Om du har en defekt produkt, kan du vända dig direkt till inköpsstället.

Brister som uppstår genom felaktig hantering av apparaten och fel som uppstår genom ingrepp och reparationer av tredje man eller montering av främmande delar, omfattas ej av vår garanti. Behåll alltid ditt kvitto då det är din garanti vid eventuell reklamation. Skador som uppstår p.g.a. att instruktionsmanualen inte följs ogiltigförklarar garantin och om detta leder till påföljande skador så kan inte vi hållas ansvariga. Vi kan inte hållas ansvariga för materiella skador eller personskador som orsakas av felaktig användning eller om inte säkerhetsföreskrifterna följs. Skador på tillbehören innebär inte per automatik ersättning av hela apparaten. I sådana fall ska du kontakta vår kundservice. Trasigt glas och trasiga plastdelar innebär alltid en kostnad. Defekter på förbrukningsartiklar eller slitdelar och även skador orsakade av rengöring, underhåll eller byte av tidigare nämnda delar täcks inte av garantin och ska således betalas av ägaren.

## MILJÖVÄNLIG KASSERING



Återvinning - EU-direktiv 2012/19/EU

Denna markering indikerar att produkten inte får kastas tillsammans med övrigt hushållsavfall. För att förhindra eventuell skada på miljön eller människors hälsa på grund av okontrollerad avfallshantering, återvinns de på ett ansvarsfullt sätt som främjar en hållbar återanvändning av materiella resurser. För att återlämna den använda enheten, använd retur- och insamlingssystem

eller kontakta återförsäljaren där produkten var köpt. De kan ta denna produkt för miljösäker återvinning.

## **VEILIGHEIDSVOORSCHRIFTEN**

Voor gebruik dient u alle onderstaande instructies te lezen om letsel en schade te voorkomen en om de beste resultaten met het apparaat te bereiken. Bewaar deze handleiding op een veilige plek. Mocht u dit apparaat aan iemand anders overhandigen, dient u ook de gebruiksaanwijzing te overhandigen.

In geval van schade die wordt veroorzaakt doordat de gebruiker de instructies in deze gebruiksaanwijzing niet in acht heeft genomen, komt de garantie te vervallen. De fabrikant/importeur is niet aansprakelijk voor schade die wordt veroorzaakt door het niet in acht nemen van de gebruiksaanwijzing, door nalatig gebruik of gebruik dat niet in overeenstemming is met de bepalingen van deze gebruiksaanwijzing.

1. Dit apparaat mag worden gebruikt door kinderen vanaf 8 jaar en personen met beperkte fysieke, visuele of mentale vaardigheden, of die een gebrek aan ervaring en kennis hebben, indien ze gepaste instructies hebben gekregen zodat ze het apparaat op een veilige manier kunnen gebruiken, op de hoogte zijn van de gevaren die het gebruik van het apparaat met zich meebrengt en deze gevaren begrijpen.
2. Laat kinderen niet met het apparaat spelen.
3. Laat het reinigen en het onderhoud van het apparaat niet uitvoeren door kinderen tenzij ze ouder zijn dan 8 jaar en onder toezicht staan.
4. Houd het apparaat en snoer buiten het bereik van kinderen jonger dan 8 jaar.
5. Als het snoer is beschadigd, moet het worden vervangen door de fabrikant, zijn klantenservice of gelijksoortig geschoolde personen om gevaar te vermijden.
6. Met het oog op de instructies voor de reiniging van de oppervlakken die in contact kunnen komen met voedsel,

dient u de instructies in de paragraaf " REINIGING EN ONDERHOUD " van de gebruiksaanwijzing in acht te nemen.

7. Dit apparaat is niet bestemd voor gebruik door middel van een externe timer of een afzonderlijk op afstand bestuurd systeem.
8. Voordat u de stekker in het stopcontact steekt, dient u te controleren of de stroom en de frequentie overeen komen met de specificaties van het typeplaatje.
9. Als u gebruik maakt van een verlengkabel, dient dit geschikt te zijn voor het stroomverbruik van het apparaat, anders kan oververhitting van de verlengkabel en/of stekker het gevolg zijn. Er is risico op letsel door het struikelen over het verlengsnoer. Wees voorzichtig om gevaarlijke situaties te vermijden.
10. Trek de stekker uit het stopcontact als het apparaat niet in gebruik is en voordat u het apparaat reinigt.
11. Let op dat de stroomkabel niet over scherpe randen hangt en niet in de buurt komt van hete voorwerpen en open vuur.
12. Dompel het apparaat of de stekker niet onder in water of andere vloeistoffen. Er bestaat levensgevaar als gevolg van een elektrische schok!
13. Om de stekker uit het stopcontact te halen, dient u aan de stekker zelf te trekken. Trek niet aan de stroomkabel.
14. Raak het apparaat niet aan als het in water is gevallen. Trek de stekker uit het stopcontact en breng het ter reparatie naar een geautoriseerd servicecenter.
15. Steek de stekker niet in het stopcontact en haal hem er niet uit als u natte handen heeft.
16. Probeer nooit de behuizing van het apparaat te openen en probeer nooit zelf het apparaat te repareren. Dit kan een elektrische schok veroorzaken.
17. Laat het apparaat nooit onbeheerd achter wanneer het in gebruik is.

18. Dit apparaat werd niet ontworpen voor commercieel gebruik.
19. Gebruik het apparaat niet voor andere doeleinden dan het beoogde doel.
20. Draai de kabel niet om het apparaat en buig hem niet.
21. Plaats het apparaat op een stabiele, vlakke ondergrond waar het niet vanaf kan vallen.
22. Als u producten met een antiaanbaklaag gebruikt, dient u ervoor te zorgen dat zich geen vogels in dezelfde ruimte bevinden en dat de ruimte compleet kan worden gesloten en goed geventileerd wordt.



23. **Opgelet, heet oppervlak.**  
**WAARSCHUWING!!** Raak het oppervlak niet aan tijdens het gebruik. De temperatuur van de toegankelijke oppervlakken kan hoog oplopen als het apparaat in werking is.

**BESCHRIJVING VAN DE ONDERDELEN**

1. Stroomlampje
2. Behuizing
3. Opwarmlampje
4. Handgreep
5. Bakplaat met antiaanbaklaag
6. Vergrendeling van handgreep

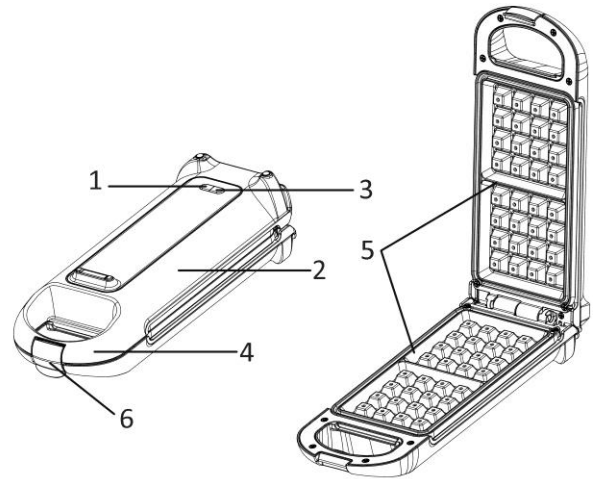
**VOOR HET EERSTE GEBRUIK**

1. Verwijder al het verpakkingsmateriaal.
2. Maak de bakplaten schoon met een zachte, vochtige doek en veeg ze droog.
3. Wikkel de kabel helemaal af.
4. Bij het eerste gebruik kan er een vreemde geur ontstaan. Dit is normaal en zal snel wegtrekken.

**GEBRUIKSIINSTRUCTIES**

1. Steek de stekker van het apparaat in een gepast stopcontact. Zowel het stroomlampje als het opwarmlampje branden.
2. Zodra de vereiste temperatuur wordt bereikt, dooft het opwarmlampje en kunt u beginnen met het bakken van wafels.
3. Maak de vergrendeling los en open het apparaat via de handgreep.
4. Voor het beste resultaat kunt u een beetje kookspray op de bakplaten spuiten. Dit zorgt voor een eenvoudigere verwijdering van de wafel na het bakken.
5. Giet het bereide deeg op de onderste bakplaat en spreid deze gelijkmatig open. Zorg dat de deeg niet over de rand van de bakplaat stroomt.
6. Houd de bovenste bakplaat aan de handgreep vast en sluit het wafelijzer. Zorg de vergrendeling is vastgemaakt.
7. Bak de wafel ongeveer 3-5 minuten, afhankelijk van de gewenste bruiningsgraad. Het opwarmlampje zal tijdens deze periode nu en dan branden.
8. Open het wafelijzer zoals hierboven beschreven en verwijder de wafel met een plastic spatel. Gebruik geen metalen keukengerei (bijv. mes, vork, etc.) om schade aan de antiaanbaklaag van de bakplaten te vermijden.
9. Giet direct weer beslag op als u nog meer wafels wilt bakken.
10. Als u klaar bent met bakken, de stekker uit het stopcontact halen.

**Recept****Ingrediënten**

Het wafelbeslag: (voor minimum 12 wafels)

- 450 g zelfrijzende bloem
- 3 eieren
- 150 g gesmolten boter
- 375 g melk
- 375 g lauw water
- 20 g verse gist
- een snuifje zout

**Opmerking:** U kunt ook kant-en-klare wafelmix of een ander wafelrecept gebruiken voor dit wafelijzer.

## **Bereiding**

- Weeg alle ingrediënten zorgvuldig af.
- Neem twee ruime mengschalen en scheidt de eieren: de dooiers gaan in de kom voor het beslag, de eiwitten kloppen we later op. (Opmerking: Je kunt ook een keukenmachine met klopper gebruiken voor de bereiding van het beslag.)
- Klop de dooiers even los met een garde.
- Voeg er de juiste hoeveelheid melk en verse gist aan toe. Klop met de garde tot de gist opgelost is.
- Schenk het lauwe water bij het beslag.
- Zeef vervolgens de bloem in de mengkom, en roer met de garde tot er geen enkel klontertje in het beslag drijft.
- Doe de afgewogen hoeveelheid boter in een pannetje. Laat ze smelten op een zacht vuur.
- Schenk de gesmolten boter bij het beslag en roer intussen met de garde.
- Klop de eiwitten tot een stevig schuim. Gebruik hiervoor een propere garde en zorg er ook voor dat de mengkom vooraf ontvet is, met bv. enkele druppels citroensap en een snuifje zout. (Ook hiervoor kan je een keukenmachine met klopper inschakelen.)
- Spatel het opgeklopte eiwit onder het beslag. Doe het voorzichtig, zodat er zoveel mogelijk lucht in het beslag blijft.
- Strooi tenslotte een snuifje zout in het beslag en spatel een laatste keer voorzichtig.
- Zet het wafelbeslag op een warm tochtvrij plekje en laat het 20 minuten rusten.

## **REINIGING EN ONDERHOUD**

1. Verwijder altijd eerst de stekker.
2. Niet beginnen met schoonmaken voordat het apparaat is afgekoeld.
3. Maak de buitenkant en de bakplaten schoon met een zachte en vochtige doek. Laat geen water direct op de bakplaten stromen.
4. Gebruik geen agressieve schoonmaakmiddelen of scherpe voorwerpen (bijv. staalborstel, mes).
5. Let op: Zorg ervoor dat het apparaat niet in water of andere vloeistoffen wordt ondergedompeld. Dit vormt een dodelijk gevaar op grond van een mogelijke elektrische schok!
6. Berg het apparaat verticaal op om ruimte te besparen.

## **TECHNISCHE EIGENSCHAPPEN**

Bedrijfsspanning: 220-240V ~ 50/60Hz

Vermogen: 700W

## **GARANTIE EN KLANTENSERVICE**

Vóór de levering worden onze apparaten streng gecontroleerd. Indien het toestel ondanks alle zorg bij de productie of tijdens het transport beschadigd werd, moet u het naar de handelaar terugbrengen. Naast het wettelijke recht op waarborg heeft de klant recht op de volgende garantieclaim:

Wij geven een garantie van 2 jaar op het toestel, te beginnen met de koopdatum. Indien u een defect product heeft, kunt u rechtstreeks terug gaan naar het aankooppunt.

Gebreken die het gevolg zijn van ondeskundig gebruik van het toestel, fouten tijdens ingrepen en reparaties door derden of door de inbouw van vreemde onderdelen, vallen niet onder deze garantie. Bewaar altijd uw aankoopnota, zonder aankoopnota kunt u geen aanspraak maken op enige vorm van garantie. Bij schade veroorzaakt door het niet opvolgen van de gebruiksaanwijzing vervalt het recht op garantie. Voor vervolgschade die hieruit ontstaat kunnen wij niet verantwoordelijk gehouden worden. Voor materiële schade

of persoonlijk letsel veroorzaakt door ondeskundig gebruik of het niet opvolgen van de veiligheidsvoorschriften zijn wij niet aansprakelijk. In dergelijke gevallen vervalt iedere aanspraak op garantie. Schade aan accessoires of onderdelen betekent niet dat het gehele apparaat zal worden vervangen. Afgebroken glazen of kunststof onderdelen of accessoires vallen niet onder de garantie en zullen tegen vergoeding vervangen kunnen worden. Defecten aan hulpstukken of aan slijtage onderhevige onderdelen, alsmede reiniging, onderhoud of de vervanging van slijtende delen vallen niet onder de garantie en zullen dus in rekening gebracht worden.

#### **MILIEUVRIENDELIJKE AFVALVERWERKING**



Recycling – Europese Richtlijn 2012/19/EU

Deze markering betekent dat dit product niet samen met ander huishoudelijk afval mag worden afgedankt. Om het milieu en de volksgezondheid niet in gevaar te brengen en het hergebruik van grondstoffen te bevorderen, moet dit product op verantwoorde wijze worden afgevoerd. Lever

verbruikte apparatuur a.u.b. in bij de hiervoor bestemde inzamelpunten of bij de winkel waar het product was aangeschaft. Zij zullen dit product accepteren voor milieuvriendelijke afvalverwerking.



## TURVALLISUUSOHJEET

Varmista ennen käyttöä, että olet lukenut kaikki alla olevat ohjeet henkilövahinkojen ja vaurioiden välttämiseksi ja parhaiden tulosten saamiseksi laitteesta. Säilytä tämä käyttöopas turvallisessa paikassa. Jos annat tai siirrät laitteen jollekin muulle, anna tämä käyttöopas laitteen mukana.

Takuu ei korvaa vahinkoja, jotka aiheutuvat näiden käyttöohjeiden noudattamatta jättämisestä. Valmistaja/maahantuoja ei vastaa vaurioista, jotka aiheutuvat käyttöohjeiden noudattamatta jättämisestä, huolimattomasta käytöstä tai tämä käyttöoppaan vaatimusten vastaisesta käytöstä.

1. Laitetta saavat käyttää yli 8-vuotiaat lapset ja henkilöt, joiden fyysinen, aistinvarainen tai henkinen toimintakyky on rajoittunut tai joilla ei ole tarvittavaa kokemusta ja tietoa laitteen käytöstä, jos heitä valvotaan tai opastetaan laitteen turvalliseen käyttöön, ja he ymmärtävät käyttöön liittyvät vaarat.
2. Lapset eivät saa leikkiä laitteella.
3. Lapset eivät saa puhdistaa tai tehdä kunnossapitoa, jos he eivät ole yli 8-vuotiaita ja valvonnan alla.
4. Pidä laite ja sen virtajohto alle 8-vuotiaiden lasten ulottumattomissa.
5. Jos virtajohto on vaurioitunut, se täytyy viedä vaihdettavaksi valmistajalle, sen valtuuttamaan huoltoliikkeeseen tai vastaavalle ammattitaitoiselle henkilölle vaarojen välttämiseksi.
6. Lisätietoa ruoan kanssa kosketuksiin joutuvien pintojen puhdistamisesta on käyttöoppaan luvussa ”PUHDISTAMINEN JA KUNNOSSAPITO”.
7. Tämä laite ei ole tarkoitettu käytettäväksi ulkoisen ajastimen tai erillisen kauko-ohjausjärjestelmän kanssa.

8. Varmista ennen laitteen pistokkeen liittämistä pistorasiaan, että jännite ja taajuus vastaavat arvokilven tietoja.
9. Jos käytetään jatkojohtoa, sen on sovelluttava laitteen virrankulutukseen, muuten jatkojohto ja/tai pistoke voivat ylikuumentua. Jatkojohtoon kompastuminen saattaa aiheuttaa loukkaantumisen. Ole varovainen välttääksesi vaaralliset tilanteet.
10. Irrota pistoke pistorasiasta, jos laitetta ei käytetä sekä ennen puhdistamista.
11. Varmista, ettei virtajohto roiku terävien reunojen yli ja pidä se etäällä kuumista pinnoista ja avotulesta.
12. Älä upota laitetta tai pistoketta veteen tai mihinkään nesteeseen. Sähköisku aiheuttaa hengenvaaran!
13. Irrota pistoke pistorasiasta pistokkeesta vetämällä. Älä vedä virtajohdosta.
14. Älä koske laitteeseen, jos se putoaa veteen. Irrota pistoke pistorasiasta ja lähetä korjattavaksi valtuutettuun huoltoliikkeeseen.
15. Älä kytke pistoketta pistorasiaan tai irrota sitä pistorasiasta märin käsin.
16. Älä koskaan yritä avata laitteen koteloä tai korjata laitetta itse. Tämä saattaa aiheuttaa sähköiskun.
17. Älä koskaan jätä laitetta ilman valvontaa käytön aikana.
18. Tätä laitetta ei ole suunniteltu ammattikäyttöön.
19. Älä käytä laitetta mihinkään muuhun kuin mihin se on tarkoitettu.
20. Älä kierrä johtoa laitteen ympärille, äläkä taivuttele sitä.
21. Aseta laite vakaalle, tasaiselle pinnalle, josta se ei voi pudota.
22. Jos käytät tarttumattomalla pinnoitteella varustettuja tuotteita, varmista, ettei samassa huoneessa ole lintuja, ja että huone saadaan suljettua ja siellä on hyvä ilmanvaihto.



23. Huomio, kuuma pinta.

**VAROITUS!!** Älä koske kuumiin pintoihin käytön aikana. Kosketuspintojen lämpötila voi olla korkea laitteen toimiessa.

## MUOTOILU

1. Virran merkkivalo
2. Kotelo
3. Lämmityksen merkkivalo
4. Kahva
5. Tarttumaton paistolevy
6. Kahvan lukitus

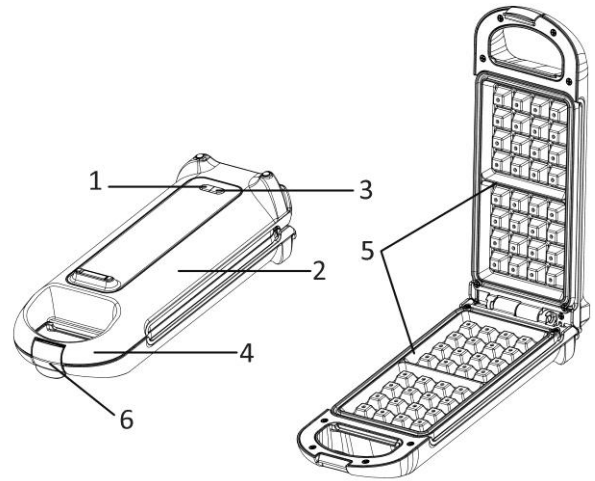

## ENNEN ENSIMMÄISTÄ KÄYTTÖÄ

1. Poista kaikki pakkausmateriaali.
2. Puhdista paistolevyt pehmeällä liinalla ja kuivaa ne sitten.
3. Kääri verkkovirtajohto kokonaan laitteen ympäriltä.
4. Kun käytät laitetta ensimmäistä kertaa, laitteesta saattaa nousta hienoista hajua. Tämä on normaalia eikä kestä kauan.

## KÄYTTÖOHJEET

1. Yhdistä laite asianmukaiseen pistorasiaan. Sekä virran että lämmityksen merkkivalo syttyvät.
2. Heti, kun haluttu lämpötila on saavutettu, lämmityksen merkkivalo sammuu, ja voit aloittaa vohvelien valmistuksen.
3. Avaa laite kahvasta avaamalla kahvan lukitus.
4. Saat parhaan tuloksen suihkuttamalla paistolevyihin hieman ruokaöljyä ennen käyttöä. Tämä helpottaa vohveleiden irrottamista paistamisen jälkeen.
5. Kaada valmistamasi taikina alemmalle paistolevylle ja jaa se tasaisesti. Varmista, ettei taikina valu paistolevyn reunan yli.
6. Tartu ylemmän paistolevyn kahvaan ja sulje vohvelirauta. Varmista, että kahvan lukitus on kiinni.
7. Paista vohveleita noin 3–5 minuuttia riippuen haluamastasi tummuusasteesta. Tämän ajanjakson aikana lämmityksen merkkivalo syttyy ajoittain.
8. Avaa vohvelirauta edellä kuvatulla tavalla ja irrota vohveli muovisella lastalla. Älä käytä mitään metallisia välineitä (esim. veitsiä, haarukoita jne.), koska ne naarmuttavat paistolevyjen pinnoitetta.
9. Jos haluat paistaa lisää vohveleita, kaada vohvelirautaan heti lisää taikinaa.
10. Kun olet lopettanut kypsennyksen, irrota verkkovirtajohto.

Huom: Kypsentämisen aikana laitteen lämpötilan ilmaisimen (vihreä valo) syttyy ja sammuu oikean lämpötilan säilyttämiseksi.

## Resepti

### Ainekset

Vohvelitaikina: (vähintään 12 vohvelia)

- 450 g itsenostattavaa jauhoa
- 3 munaa
- 150 g sulatettua voita
- 375 g maitoa
- 375 g haaleaa vettä
- 20 g tuorehiivaa
- ripaus suolaa

**Huomio:** voit käyttää myös valmiita vohvelitaikinaseoksia tai mitä tahansa löytämiäsi vohvelireseptejä tässä vohveliraudassa.

### **Valmistus**

- Punnitse kaikki ainekset huolellisesti.
- Ota kaksi isoa kulhoa ja erottele munanvalkuaiset ja keltuaiset. Keltuaiset laitetaan taikinakulhoon, valkuaiset vatkataan myöhemmin. (Huomaa: voit myös käyttää monitoimikonetta taikinan valmistamisessa.)
- Vatkaa munankeltuaiset vispilällä.
- Lisää oikea määrä maitoa ja siihen sekoitettu tuorehiiva. Vatkaa vispilällä, kunnes hiiva on liennut.
- Kaada haalea vesi taikinaan.
- Siivilöi jauhot ja lisää kulhoon. Sekoita vispilällä, kunnes taikina on tasaista.
- Laita mitattu voimäärä paistinpannulle. Anna sen sulaa miedolla lämmöllä.
- Kaada sulanut voi taikinaan ja sekoita vispilällä.
- Vatkaa munanvalkuaiset kovaksi vaahdoksi. Käytä puhdasta vispilää ja varmista, että rasva on poistettu kulhosta muutamalla tipalla sitruunanmehua ja ripauksella suolaa. (Voit myös käyttää monitoimikonetta vatkaamiseen.)
- Nostele valkuaisvahto taikinaan. Tee se varovasti, jotta taikina pysyy mahdollisimman ilmavana.
- Ripottele lopuksi ripaus suolaa taikinaan ja nostele viimeisen kerran.
- Aseta vohvelitaikina lämpimään, vedottomaan paikkaan 20 minuutiksi.

### **PUHDISTAMINEN JA KUNNOSSAPITO**

1. Irrota ensin verkkovirtajohto!
2. Älä aloita puhdistusta ennen kuin laite on jäähtynyt kokonaan.
3. Puhdista ulkopinta ja paistolevyt pehmeällä, kostealla liinalla. Älä juoksuta vettä suoraan paistolevyjen päälle.
4. Älä koskaan käytä hankaavia pesuaineita tai teräviä esineitä (esim. hankausharjoja, veitsiä) puhdistukseen.
5. Varoitus: Älä upota laitetta veteen tai muihin nesteisiin. Sähköiskusta muodostuu hengenvaara!
6. Laite voidaan säilyttää pystyasennossa tilan säästämiseksi.

### **TEKNISET TIEDOT**

Käyttäjännitettä: 220-240V ~ 50/60Hz

Tehonkulutuksen: 700W

### **TAKUU JA ASIAKASPALVELU**

Laitteemme tarkastetaan huolellisesti, ennen kuin ne toimitetaan jälleenmyyntiin. Jos laite on kaikesta huolimatta vioittunut tuotannon tai kuljetuksen aikana, palauta se jälleenmyyjälle. Laissa säädettyjen oikeuksien lisäksi ostajalla on oikeus seuraaviin takuukorvauksiin:

Laitteella on 2 vuoden takuu ostopäivästä lukien. Mikäli sinulla on viallinen tuote, voit palata suoraan paikkaan jossa suoritit hankinnan.

Takuu ei kata vikoja, jotka aiheutuvat laitteen virheellisestä käsittelystä, ulkopuolisten suorittamista muutoksista tai korjauksista tai muiden kuin alkuperäisosien asentamisesta laitteeseen.

Säilytä aina kuitti, ilman kuittia et voi vaatia mitään takuun puitteissa. Vauriot jotka johtuvat ohjekirjan noudattamatta jättämisestä, aiheuttavat takuun raukeamisen, jos tämä johtaa seurannaisiin vahinkoihin, emme ole vastuussa. Meitä ei voi myöskään pitää vastuullisena materiaalisista vahingoista tai henkilökohtaisista vammoista jotka johtuvat laitteen epäasiallisesta käytöstä tai jos käyttöohjeita ei noudateta. Vauriot lisävarusteille eivät tarkoita koko laitteen ilmaista vaihtoa. Tämän kaltaisessa tapauksessa ole hyvä ja ota yhteyttä palveluyksikköömme. Rikotusta lasista tai muovin kappaleista veloitetaan aina. Viat kuluviissa osissa tai osissa jotka ovat alttiita rasitukselle kuten myös puhdistukselle, huollolle tai vaihdolle, mainitut osat eivät kuulu takuun piiriin ja tulee maksaa.

## YMPÄRISTÖYSTÄVÄLLINEN HÄVITTÄMINEN



Kierrätys – eurooppalainen direktiivi 2012/19/EY

Tämä merkintä ilmaisee, että tätä tuotetta ei saa hävittää kotitalousjätteiden mukana. Jotta jätteiden virheellisestä hävittämisestä ei aiheutuisi vaaraa ympäristölle tai terveydelle, kierrätä tuote vastuullisesti. Siten edistät myös uusiutumattomien luonnonvarojen kestävää uudelleenkäyttöä. Kierrätä tuote toimittamalla se sähkö- ja elektroniikkaromua vastaanottavaan kierrätyspisteeseen tai liikkeeseen, josta ostit sen. Siten varmistat, että se kierrätetään turvallisesti.

## **SIKKERHETSINSTRUKSER**

Før bruk må du lese alle instruksene nedenfor så du unngår skader på personer eller gjenstander, og slik at resultatet blir best mulig. Oppbevar håndboken på et trygt sted. Hvis du gir eller overlater apparatet til andre, må du sørge for at de også får håndboken.

Skulle det oppstå skader fordi brukeren ikke følger instruksene i håndboken, vil garantien ikke lenger være gyldig. Produsent/importør påtar seg ikke ansvar for skader som måtte oppstå dersom instruksene ikke blir fulgt, apparatet utsettes for skjodesløs behandling eller bruken ikke er i tråd med anvisningene.

1. Dette apparatet kan brukes av barn over 8 år og av personer med nedsatte fysiske, sensoriske eller mentale funksjoner eller manglende erfaring og kunnskap, så sant de er under betryggende tilsyn eller har fått opplæring i anvendelsen av apparatet og er klar over risikoen ved bruk.
2. Barn må ikke leke med apparatet.
3. Rengjøring og vedlikehold må ikke utføres av barn med mindre de er over 8 år og under tilsyn.
4. Apparat og ledning må være utilgjengelige for barn under 8 år.
5. Hvis ledningen er ødelagt, må den byttes av produsent, serviceansvarlig eller annen kvalifisert person for at ulykker skal unngås.
6. For instruksjoner om hvordan du rengjør overflater som kommer i kontakt med mat, kan du lese avsnittet " RENGJØRING OG VEDLIKEHOLD " i håndboken.
7. Apparatet er ikke ment å skulle betjenes med et eksternt tidsur eller en separat fjernkontroll.

8. Før du setter støpslet inn i stikkontakten, må du kontrollere at spenning og frekvens er i samsvar med spesifikasjonene på typeetiketten.
9. Brukes det skjøteledning, må denne passe til apparatets strømforbruk. Hvis ikke kan skjøteledningen og/eller støpselet bli overopphetet. Ved bruk av skjøteledning finnes det en potensiell risiko for at man kan snuble i ledningen. Vær påpasselig med å unngå farlige situasjoner.
10. Ta støpslet ut av stikkontakten når apparatet ikke er i bruk og før rengjøring.
11. Pass på at ledningen ikke henges over skarpe kanter, og hold den unna varme gjenstander og åpen flamme.
12. Ikke legg apparat eller støpsel i vann eller andre væsker. Elektrisk støt kan medføre livsfare!
13. Når du skal ta støpslet ut av kontakten, drar du i støpslet. Unngå å dra i ledningen.
14. Unngå å ta på apparatet hvis det faller ned i vann. Ta støpslet ut av kontakten og lever det til et autorisert servicesenter for reparasjon.
15. Apparatet må ikke kobles til eller fra strømmettet med våte hender.
16. Du må aldri forsøke å åpne dekslet på apparatet eller reparere det selv. Det kan medføre elektrisk støt.
17. Ikke la apparatet stå uten tilsyn mens det er i bruk.
18. Apparatet er ikke beregnet på kommersiell bruk.
19. Apparatet må aldri brukes til andre formål enn det som det er beregnet for.
20. Unngå å snurre ledningen rundt apparatet eller lage en knekk på den.
21. Sett apparatet på et stabilt og flatt underlag som det ikke kan falle ned fra.
22. Hvis du bruker produkter med slippbelegg, må du forsikre deg om at ingen fugler befinner seg i samme rom, og at rommet kan lukkes fullstendig og samtidig være godt ventilert.





23. Advarsel, varm overflate.

ADVARSEL! Unngå å berøre overflaten når apparatet er i bruk. Temperaturen på tilgjengelige overflater kan bli høy når apparatet er på.

**BESKRIVELSE AV DELER**

1. Strømlampe
2. Deksel
3. Varmelys
4. Håndtak
5. Kokeplate uten klebring
6. Håndtakslås

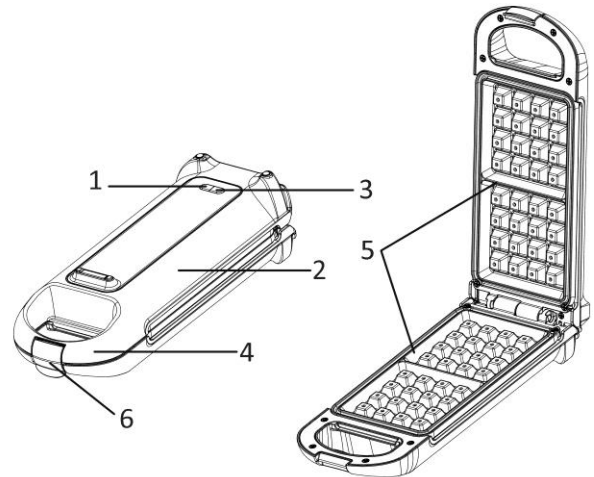
**FØR FØRSTE BRUK**

1. Fjern all emballasje.
2. Rengjør kokeplatene med en myk fuktig klut og tørk dem.
3. Rull strømkabelen helt ut.
4. Ved første gangs bruk kan enheten gi fra seg en svak lukt. Dette er normalt og vil ikke vare lenge.

**BRUKSANVISNING**

1. Kobl enheten til en passende stikkontakt. Både strømlys og varmelys lyser.
2. Så snart den nødvendige temperaturen er nådd, vil varmelyset være slukket, og du kan begynne å lage vafler.
3. Åpne apparatet ved håndtaket ved å låse opp håndtakslåsen.
4. For best resultat, spray kokeplatene lett med litt matolje før bruk. Dette vil hjelpe til med å fjerne vaffelen etter steking.
5. Hell den tilberedte deigen på den nedre kokeplaten og fordel den jevnt. Pass på at deigen ikke renner over kanten av kokeplaten.
6. Hold den øvre kokeplaten ved håndtaket og lukk vaffelmaskinen. Pass på at håndtakslåsen sitter satt fast.
7. Stek vaffelen i cirka 3-5 minutter, avhengig av hvilken grad av bruning som kreves. I løpet av denne perioden vil oppvarmingslyset lyse fra tid til annen.
8. Åpne vaffelmaskinen som beskrevet ovenfor og fjern vaffelen med en plastspatel. Ikke bruk metallgjenstander (f.eks. kniv, gaffel osv.), da de vil ripe opp belegget på kokeplatene.
9. Hvis du ønsker å steke flere vafler, helles ny deig inn umiddelbart når en vaffelplate er ferdig og tatt ut.
10. Når du er ferdig med steking fjernes strømkontakten.

Legg merke til: Under steking veksler det grønne temperaturlyset mellom å være på eller av. Dette viser at jernet opprettholder korrekt temperatur.

**Oppskrift****ingredienser**

Vaffelrøren: (minimum 12 vafler)

- 450g selvhevende mel
- 3 egg
- 150 g smeltet smør
- 375 g melk

- 375 g lunkent vann
- 20 g fersk gjær
- en klype salt

**Merk:** Du kan også bruke vanlig ferdig vaffelblanding eller andre typer oppskrifter du finner på vafler i dette vaffeljernet.

### Forberedelse

- Vei alle ingrediensene nøye.
- Ta to store blandeboller og skill eggene, eggeplommene går i bollen for røren, eggehvite skal stivnes senere. (Merk: Du kan også bruke en foodprocessor med visp til å tilberede røren.)
- Visp eggeplommene med en visp.
- Tilsett deretter riktig mengde melk og fersk gjær. Pisk med visp til gjæren har løst seg.
- Hell det lunkne vannet i røren.
- Sikt melet, deretter inn i blandeskålen, og rør med visp til røren er fri for klumper.
- Legg den målte mengden smør i en kjele. La det smelte på svak varme.
- Hell det smeltede smøret i røren og rør samtidig med vispen.
- Pisk eggehvite til et stivt skum. Bruk en ren visp og sørg for at bollen er avfettet med noen dråper sitronsaft og en klype salt. (Igjen, du kan bruke en foodprocessor med visp.)
- Vend de piskede eggehvite inn i røren. Gjør det forsiktig for å beholde mest mulig luft i røren.
- Dryss til slutt en klype salt i røren og vend forsiktig en siste gang.
- Sett vaffelrøren til side på et varmt trekkfritt sted og la den ligge i 20 minutter.

### RENGJØRING OG VEDLIKEHOLD

1. Først og fremst fjern strømkontakten fra strømuttaket!
2. Ikke start rengjøringen før jernet er helt avkjølt.
3. Rengjør utsiden og kokeplatene med en myk, fuktig klut. Ikke kjør vannet direkte på kokeplatene.
4. Bruk aldri slipende rengjøringsmiddel eller skarpe gjenstander (f.eks. skurebørste, kniv) for rengjøring.
5. Advarsel: Ikke senk enheten ned i vann eller andre væsker, da dette kan forårsake for livsfarlig elektrisk støt!
6. Apparatet kan oppbevares vertikalt for å spare plass.

### TEKNISKE DATA

Driftsspenning: 220-240V ~ 50/60Hz

Strømforbruk: 700W

### GARANTI OG KUNDESERVICE

Før levering våre enheter er underlagt streng kvalitetskontroll. Hvis, til tross all omsorg, har skaden oppstått under produksjon eller transport, kan du returnere enheten til forhandleren. I tillegg til lovfestede rettigheter, har kjøper en opsjon til å kreve i henhold til følgende garanti.

For de kjøpte apparatet vi gir 2 års garanti, fra den dagen av salget. I denne perioden vil vi avhjelpe alle mangler gratis, som kan påviselig skyldes material-eller produksjonsfeil, ved reparasjon eller bytte.

Defekter som oppstår på grunn av feil håndtering av enheten og funksjonsfeil på grunn av inngrep og reparasjoner av tredjeparter eller montering av ikke-originale deler er ikke dekket av denne garantien.

Ta alltid vare på kvitteringen. Uten kvitteringen kan du ikke kreve noen form for garanti. Skade som skyldes at bruksanvisningen ikke er fulgt, medfører at garantien blir gjort ugyldig. Hvis dette resulterer i betydelig skade vil vi ikke kunne holdes ansvarlig for skaden. Vi kan heller ikke bli holdt ansvarlig for material - eller personalskade som skyldes feil bruk eller om instruksene i bruksanvisningen ikke er blitt ordentlig utført. Skade på tilbehør gir ikke rett til utskifting av hele apparatet. Vær vennlig, i et slikt tilfelle, å ta kontakt med din serviceavdeling. Knust glass eller brekkasje på plastikkdeler er alltid gjenstand for utskifting. Ved defekter på forbruksdeler eller deler som er utsatt for slitasje, herunder rengjøring, vil vedlikehold eller utskifting ikke være dekket av garantien og må derfor bli betalt.

#### **MILJØVENNLIG KASTING**



Resirkulering – EU-direktiv 2012/19/EU

Dette symbolet indikerer at produktet ikke skal kastes sammen med husholdningsavfall. For å hindre mulig skade på miljø eller helse fra ukontrollert avfallshåndtering, resirkuleres det ansvarlig

for å fremme bærekraftig gjenbruk av materialressurser. For å returnere din brukte enhet, bruk stedlige retur og innsamlingsystemer eller kontakt forhandleren der produktet ble kjøpt. De kan sørge for at dette produktet blir miljømessig og trygt resirkulert.

## SIKKERHEDSINSTRUKTIONER

Sørg for at læse alle anvisningerne nedenfor, før apparatet tages i brug, for at undgå person- eller tingskade, og for at opnå de bedste resultater med apparatet. Opbevar denne vejledning på et sikkert sted. Hvis du giver dette apparat til en tredjepart, skal du også overdrage denne vejledning til den senere bruger.

Skulle der opstå skader som følge af, at brugeren ikke følger anvisningerne i denne vejledning, bortfalder garantien. Fabrikanten/importøren kan ikke holdes ansvarlig for skader som opstår som følge af, at brugeren ikke følger vejledningen, uagtsom anvendelse eller anvendelse i strid med vejledningen.

1. Dette apparat kan bruges af børn fra 8 år og op samt personer med nedsatte fysiske, sansemæssige eller mentale kapaciteter eller med mangel på erfaring og kendskab, hvis de har været under opsyn eller har modtaget vejledning i apparatets sikre brug og forstår de dertilhørende farer.
2. Børn må ikke leget med apparatet.
3. Rengøring og vedligeholdelse må ikke udføres af børn, medmindre de er over 8 år gamle, og under opsyn.
4. Hold apparatet og dets ledning utilgængeligt for børn under 8 år.
5. Hvis strømkablet er beskadiget, skal den udskiftes af fabrikanten, dennes servicetekniker eller tilsvarende kvalificeret person for at undgå en fare.
6. Se manualens afsnit om " RENGØRING OG VEDLIGEHOLDELSE " for vejledning til rengøring af de overflader som kommer i kontakt med madvarer.
7. Dette apparat er ikke beregnet til at blive brugt sammen med en ekstern timer eller et særskilt fjernbetjeningssystem.

8. Før stikket sættes i en stikkontakt, bedes du kontrollere, at spændingen og frekvensen overholder specifikationerne på mærkeskiltet.
9. Hvis der bruges en forlængerledning, skal den være egnet til apparatets strømforbrug, ellers kan forlængerledningen og/eller stikket overophede. Der er en potentiel risiko for personskader ved fald over forlængerledningen. Vær forsigtig og undgå farlige situationer.
10. Tag stikket ud af stikkontakten, når apparatet ikke er i brug og før rengøring.
11. Sørg for, at ledningen ikke hænger over skarpe kanter, og hold den væk fra varme genstande og åben ild.
12. Apparatet eller stikket må ikke puttes i vand eller andre væsker. Dette kan være livsfarligt pga. elektrisk stød!
13. For at tage stikket ud af stikkontakten skal du trække i selve stikket. Træk ikke i ledningen.
14. Berør ikke apparatet, hvis det falder ned i vand. Tag stikket ud af stikkontakten, og send det til reparation på et autoriseret servicecenter.
15. Undlad at sætte stikket i stikkontakten eller tage stikke ud af kontakten med våde hænder.
16. Forsøg aldrig at åbne apparatets kabinet, eller at reparere apparatet selv. Det kan forårsage elektrisk stød.
17. Efterlad aldrig apparatet uden opsyn, mens det er i brug.
18. Dette apparat er ikke beregnet til kommerciel brug.
19. Brug ikke apparatet til andet end dets tilsigtede brug.
20. Ledningen må ikke vikles rundt om apparatet eller bukkes.
21. Placer apparatet på en stabil, plan overflade, hvor det ikke kan falde ned.
22. Hvis du bruger produkter med sliplet-overflader, skal du sørge for, at ingen fugle er i rummet, og at rummet kan lukkes helt af og er godt ventileret.



23. Advarsel, varm overflade.

ADVARSEL!! Overfladerne må ikke røres, når apparatet er i brug. Temperaturen på tilgængelige overflader kan være høj, når apparatet er i brug.

**BESKRIVELSE AF DELE**

1. Tænd/sluk-lys
2. Kabinet
3. Varmelys
4. Håndtag
5. Sliplet kogeplade
6. Lås på håndtag

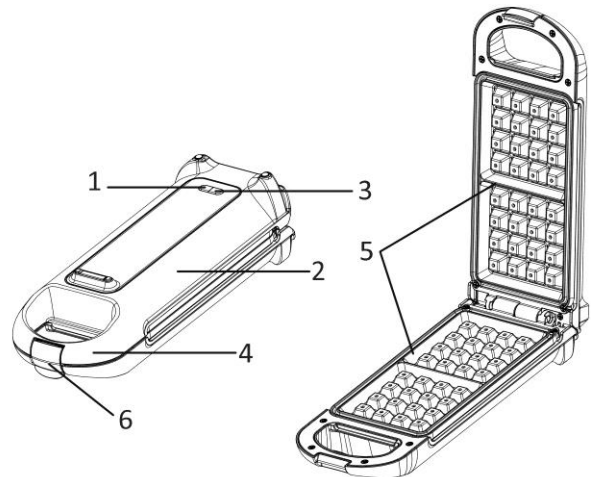
**FØR FØRSTE BRUG**

1. Tag alle delene ud af emballagen.
2. Rengør tilberedningspladen med en blød og fugtig klud, og tør den af.
3. Rul ledningen helt ud.
4. Enheden kan lugte lidt ved første brug. Dette er normalt og stopper hurtigt.

**BRUGSVEJLEDNING**

1. Slut enheden til en passende stikkontakt. Både tænd/sluk-lyset og varmelyset lyser.
2. Når den ønskede temperatur er nået, går varmelyset ud, og du kan gå i gang med at tilberede maden.
3. Åbn apparatet med håndtaget ved, at låse låsen op.
4. For at opnå de bedste resultater, bedes du smøre tilberedningspladerne med en smule olie før brug. Dette gør det nemmere, at fjerne vaflerne efter tilberedelse.
5. Hæld dejen på den nedre tilberedningsplade, og sørg for at den fordeles jævnt. Undgå, at dejen flyder over tilberedningspladernes kanter.
6. Hold den øvre tilberedningsplade i håndtaget og luk vaffeljernet. Sørg for, at låsen på håndtaget låses.
7. Tilbered maden i 3-5 minutter, afhængig af, hvor brun den skal være. Varmelyset lyser af og til under tilberedningen.
8. Åbn vaffeljernet, som beskrevet ovenfor, og tag vaflerne ud med et køkkenredskab af plastik. Brug ikke metalgenstade (fx en kniv, gaffel eller lignende), da disse ridser overfladen på tilberedningspladerne.
9. Hvis du ønsker at tilberede mere mad, skal du hælde mere dej i med det samme.
10. Når du er færdig med at bruge apparatet, skal du trække stikket ud af stikkontakten.

**Opskrift****Ingredienser**

Vaffeldej: (minimum 12 vafler)

- 450 g selvhævende mel
- 3 æg
- 150 g smeltet smør
- 375 g mælk
- 375 ml lunken vand
- 20 g frisk gær
- En knivspids salt

**Bemærk:** Vaffeljernet kan også bruges med færdiglavet vaffeldej og andre vaffelopskrifter.



## Tilberedelse

- Vej alle ingredienserne omhyggeligt.
- Tag to store blandingskåle og separer æggeblommen fra æggehviden i skålen til dejen. Æggehviden stivner vi senere. (Bemærk: Dejen kan også tilberedes med en foodprocessor med et piskeris.)
- Pisk æggeblommerne med et piskeris.
- Tilføj derefter den rigtige mængde mælk og frisk gær. Pisk blandingen indtil gæret er opløst.
- Hæld den lunken vand i dejen.
- Sigt melet, og hæld det derefter i blandingskålen. Pisk dejen indtil den er fri for klumper.
- Put den målte mængde smør i en kasserolle. Lad den smelte på lav varme.
- Hæld den smeltede smør i dejen, samtidig med den piskes.
- Pisk æggehviden indtil den bliver stiv. Brug et rent piskeris, og sørg for at affedte skålen med et par dråber citronjuice og en knivspids salt. (Du kan også piske blandingen med en foodprocessor.)
- Hæld den piskede æggehvide i dejen. Gør det forsigtigt, så du beholder så meget luft i dejen som muligt.
- Drys til sidste en smule salt i dejen, og ælt den en sidste gang.
- Lad dejen stå på et varmt trækfrit sted i 20 minutter.

## RENGØRING OG VEDLIGEHOLDELSE

1. Træk først stikket ud af stikkontakten!
2. Apparatet må ikke rengøres, før det er kølet helt ned.
3. Rengør ydersiden og tilberedningspladerne med en blød og fugtig klud. Hæld ikke vand direkte på tilberedningspladerne.
4. Brug aldrig slibende rengøringsmidler eller skarpe genstande (fx skurebørste, kniv) til rengøring.
5. Forsigtig: Apparatet må ikke puttes i vand eller andre væsker. Dette kan være livsfarligt pga. elektrisk stød!
6. Apparatet kan opbevares opretstående, så det fylder mindre.

## TEKNISKE DATA

Driftsspænding: 220-240V ~ 50/60Hz

Strømforbrug: 700W

## GARANTI OG KUNDESERVICE

Før vores apparater leveres, undergår de en streng kvalitetskontrol. Skulle du på trods af al vores umagen modtage et produkt med en skade fra fremstilling eller transport, bedes du levere det tilbage til din forhandler. Udover de obligatoriske juridiske rettigheder, kan køberen også stille krav under vilkårene i den følgende garanti:

Vi giver 2 års garanti på det købte produkt, begyndende på salgsdagen. Hvis du har et defekt produkt, kan du henvende dig direkte ved salgsstedet.

Denne garanti dækker ikke defekter som opstår som konsekvens af forkert håndtering eller fejl som følge af manipulation og reparationer udført af tredjeparter, eller montering af ikke-originale dele. Gem altid din kvittering, da du uden kvitteringen ikke kan gøre krav på nogen form for garanti. Skader som opstår fordi brugervejledningen ikke følges, medfører at garantien bortfalder, og hvis dette har efterfølgende skader, er vi ikke ansvarlige på nogen måde. Vi kan heller ikke holdes ansvarlige for materielle eller personskade forårsaget af forkert brug, hvis brugervejledningen ikke følges korrekt. Skade på tilbehør betyder ikke at hele apparatet bliver erstattet. I sådanne tilfælde bedes du rette henvendelse til vores serviceafdeling. Brud på glas og plastdele erstattes altid mod betaling. Defekter på forbrugsartikler eller dele som er udsat for slidtage, samt

rengøring, vedligeholdelse eller erstatning af disse dele er ikke dækket af garantien, og der bliver opkrævet betaling for sådanne tjenester.

#### **MILJØVENLIG BORTSKAFFELSE**



Genbrug – EU direktiv 2012/19/EU

Denne markering betyder at dette produkt ikke må bortskaffes sammen med almindeligt husholdningsaffald. skader på miljøet eller menneskers sundhed som følge af ukontrolleret bortskaffelse af affald, skal det genbruges ansvarligt med henblik på bæredygtig genanvendelse af materialeressourcer. Til returnering af den brugte enhed skal man benytte retur- og indsamlingssystemerne eller kontakte den forhandler, hvor produktet blev købt. De kan modtage dette produkt med henblik på miljømæssig sikker genbrug.